



# 2019- 2021 연지

2018. 1. 1~  
2020. 12. 31

# 발간사



안녕하십니까?  
EBS 사장 김명중입니다.

미디어 플랫폼의 무한확장 속에 지상파는 광고시장이 축소되고, 학령인구 감소와 수능연계 약화로 새로운 위기에 직면해 있습니다. 따라서 EBS는 교육 환경과 시대 변화, 모바일이라는 기술변화에 대응하여 경쟁력 있는 콘텐츠와 교육 서비스를 개발하기 위해 혼신의 노력을 해왔습니다.

2018년 EBS는 일산 신사옥 시대를 맞아 'EBS RESTART'를 선언하며 새롭게 출발했습니다. 새로운 디지털 콘텐츠를 선보이고, SW 교육 온라인 전문 플랫폼 '이숲'을 오픈하는 등 제4차 산업혁명 시대 속에서 요구되는 사회적 책무를 수행했습니다. EBS의 이러한 노력으로 2018년 '한국방송대상' 3개 부문 수상과 '전파방송기술대상' 국무총리상을 수상했습니다.

2019년은 어려운 지상파 방송 여건 속에서 EBS만의 저력과 플랫폼 확장 가능성을 보여준 특별한 한 해였습니다. 디지털 혁신 콘텐츠인 <자이언트 팽TV>가 국민적 사랑을 받으면서 EBS가 미래 미디어 환경에 대응할 수 있다는 자신감을 얻었습니다. 실시간 TV 시청이 감소하는 시기에 디지털 콘텐츠 성공사례를 만들며 EBS가 '늘 곁에 있는 친근한 채널'로 자리 잡았습니다.

또한, EBS는 공교육 보완과 사교육비 경감을 넘어 진정한 교육격차 해소를 위해 온 힘을 기울였습니다. 교육 소외 계층의 학습을 지원하기 위한 무상교재 지원, 학습권 보장을 위한 자막 서비스 강화 등 우리 사회의 교육 안전망 역할도 성실히 수행했습니다. 방송통신위원회 방송평가에서도 방송사 중 최고 점수를 받으며 EBS의 우수성을 대외적으로 입증하는 한 해였습니다.

2020년은 코로나19로 인한 유례없는 국가적 재난 상황에서 교육 공영방송사로서의 사명을 다하기 위해 전력을 다하는 한편, 그 성과를 국민으로부터 인정받은 의미 있는 한 해였습니다. EBS는 방송과 온라인 플랫폼을 총동원하여 학습 공백에 대응했습니다. 2020년 3월, 세계 최초로 학교 시간표에 맞춘 전 학년 12개 채널 <EBS 라이브 특강> 긴급편성과 원격수업 플랫폼 <EBS 온라인클래스>로 정책당국과 함께 국가 교육 재난에 긴급 대응했습니다.



또한, 원격교육 서비스 중 학생과 교사가 가장 많이 활용한 서비스로 인정받았으며, <EBS 온라인클래스>가 '제15회 대한민국인터넷대상 - 대통령상'을 수상하는 등 새로운 비대면 원격교육의 책임기관으로 주목받게 되었습니다.

2020년 EBS는 고품격 평생교육 콘텐츠 강화에도 힘썼습니다. 그 결과 방송통신위원회 방송대상에서 <다큐프라임 - 인류세>가 영예의 대상을 수상하고, 팽수가 '2020 대한민국 콘텐츠대상 - 캐릭터 부문 대통령상'을 수상하는 등 국내외에서 EBS의 역량을 인정받았습니다.

앞으로 EBS는 포스트 코로나 시대에 맞춰 원격교육을 선도하며 콘텐츠와 다양한 플랫폼 영역에서 혁신을 추구해 교육 공영방송의 책임과 역할을 다하겠습니다. 지식정보시대에 고품격 평생교육 실현, 학교교육 보완, 민주적 교육 발전에 이바지하며, 모두에게 차별 없는 배움의 기회를 마련하겠습니다. 또한, EBS 모든 임직원은 수신료의 소중한 가치를 되새기며 전 국민 평생교육의 든든한 동반자가 되도록 더욱 힘쓰겠습니다.

EBS는 2018년 ~ 2020년 동안의 활동과 성과를 기록한 <2019 EBS 연지>, <2020 EBS 연지>, <2021 EBS 연지>를 발행합니다. 부별 업무 실적을 담아 충실하게 정리하였으니 유용한 자료로 활용되기를 바랍니다.

감사합니다.

2021년 11월

한국교육방송공사 사장

김명중



2019

연지

2018. 1. 1 ~ 12. 31

## 이사회

이사회사무국 \_28

## 사장직속

경영혁신팀 \_36

## 부사장직속

심의·시청자실 \_40

교육뉴스부 \_52

## 정책기획본부

정책기획부 \_57

기획예산부 \_60

조직법무부 \_65

ERP구축단 \_72

## 대외협력국

대외협력부 \_74

홍보부 \_77

## 미래교육연구소

미래교육연구소 \_87

## 경영지원센터

인적자원부 \_90

재무회계부 \_93

운영지원부 \_98

시설관리팀 \_104

## 콘텐츠기획센터

편성기획부 \_107

콘텐츠협력제작부 \_117

편성운영부 \_146

콘텐츠관리부 \_155

## 방송제작본부

방송제작기획부 \_158

교육다큐부 \_162

교양문화부 \_167

진로직업청소년부 \_185

라디오부 \_194

## 유아어린이특임국

애니메이션부 \_200

유아·어린이부 \_204

유아·어린이사업팀 \_213

## 학교교육본부

학교교육기획부 \_218

수능교재기획부 \_226

수능교육부 \_232

창의융합교육부 \_245

영어교육부 \_251

수학창의교육부 \_257

소프트웨어교육팀 \_263

## 융합기술본부

기술기획부 \_268

IT운영부 \_280

네트워크기술부 \_284

제작기술부 \_287

영상기술부 \_300

편집부 \_304

중계부 \_312

## 콘텐츠사업본부

마케팅기획부 \_318

글로벌사업부 \_320

콘텐츠사업부 \_323

온라인사업부 \_331

출판사업부 \_336

광고사업부 \_339

## 영상아트센터

미술부 \_343

영상그래픽부 \_346

영상제작1부 \_349

영상제작2부 \_353

## 감사실

감사부 \_356

## 노동조합

노동조합 \_358

# 사진으로 보는 EBS 2018



2018.1.2 EBS Kids 채널 개국식



2018.1.3 2018 Restart EBS 신년 기자 초청 간담회



2018.1.4 EBS스토리 기자단 11기 발대식



2018.1.11 교육격차 해소 및 민주시민 교육 활성화를 위한 전국시도교육감협의회와 MOU 체결



2018.1.15 2018년도 신년 업무보고



2018.1.26 EBSi 수능강사 워크숍



2018.1.29 2018 신입직원 임명장 수여식



2018.1.30 EBS 사장과의 대화



2018.2.2 '교육, 세상을 바꾸다' - 김상곤 교육부 장관 출연



2018.3.10 EBS 입시설명회(부산)



2018.3.22 꿈장학생 시상식(한국프레스센터)



2018.4.17 EBS 체험교실 & 수꿈이 수학버스 군내초등학교 방문



2018.4.23 2018 방송통신위원회 방송대상 시상식



2018.4.27 마이크로소프트와 MOU 체결



2018.5.15 제28회 KOBA 개막식



2018.5.19 한국언론학회 2018 봄철 정기학술대회 (부산 경성대학교)





2018.5.23 우즈베키스탄 국영방송사 사장 내방



2018.5.26 2018 국회 동심한마당 참여



2018.6.5 '생각하는 콘서트' - 강경화 외교부 장관 출연



2018.6.16 청소년 직업 및 진로 탐색 지원 프로젝트 EBS 희망의 교실(신림종합사회복지관)



2018.6.18 전국언론노동조합 EBS지부 창립 30주년 기념식



2018.6.21 EBS 44년, 공사창립 18주년 EBS 신사옥 개관 및 창립기념식



2018.6.29 '대한민국 교육을 바꾸는 1000개의 질문 17사의 교육감에게 묻는다'



2018.7.19 유튜브 EBSKids 채널 구독자 100만 골드 플레이어튼 전달식



2018.8.6 EIDF 2018 기자간담회



2018.8.20 EIDF 2018 개막식



2018.9.3 제45회 한국방송대상 시상식



2018.10.5 EBS 전직원 경영설명회



2018.10.19 2018년 국정감사



2018.10.26 아시아태평양방송연맹(ABU) 사무총장 내방



2018.11.9 제2회 교사지원센터 교육학습자료 시상식



2018.11.19 전파방송기술대상 시상식



2018.11.22 NIPA 개도국정보통신방송전문가 방문



2018.11.26 2018 교실에서 찾은 희망 최종 시상식



2018.12.3 2018 EBS 올해의 헬로루키



2018.12.4 대한민국 콘텐츠대상 시상식 - '세상에 나쁜 개는 없다' 한국콘텐츠진흥원장상



2018.12.7 영화 '점박이 한반도의 공룡2 - 새로운 낙원' EBS 직원 시사회



2018.12.11 영화 '점박이 한반도의 공룡2 - 새로운 낙원' 찾아가는 시사회(군내초등학교)



2018.12.12 영화 '점박이 한반도의 공룡2 - 새로운 낙원' 언론 시사회

# 다큐멘터리 프로그램 (2018)

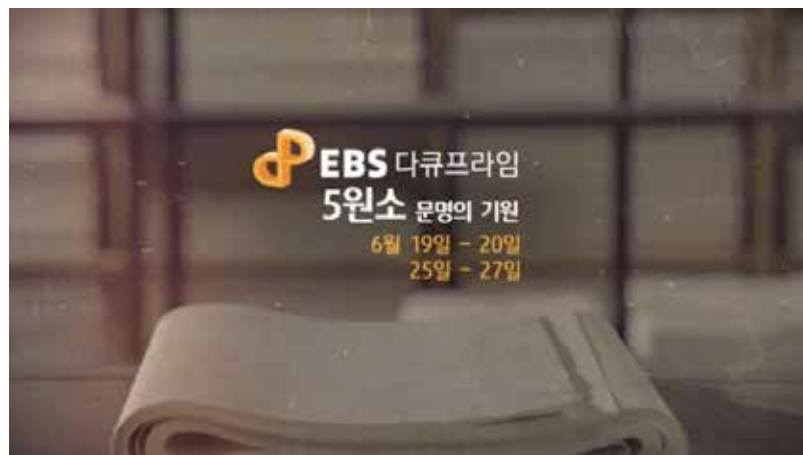



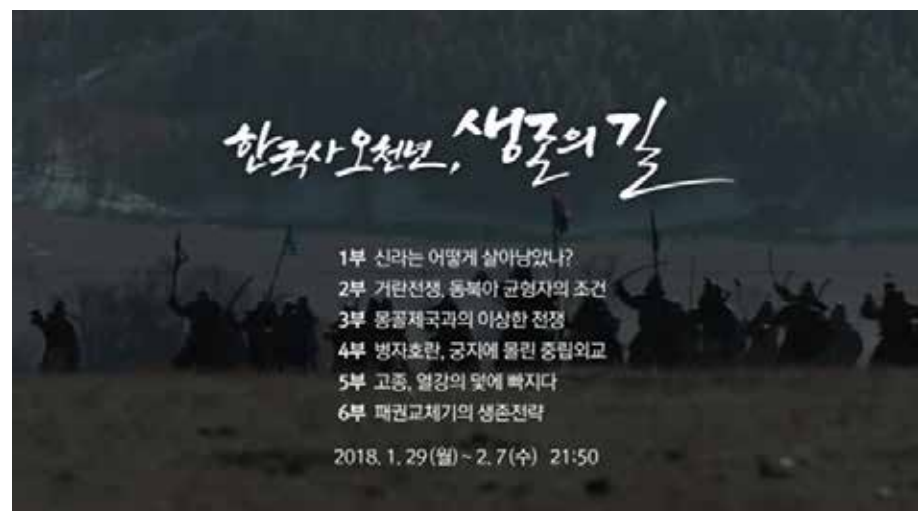

교양문화 교육다큐 프로그램 (2018)

















# 라디오 프로그램 (2018)





# 유아어린이 프로그램 (2018)







모여라 **딩동대**





EBS 

이사회

**개관**

EBS는 설립목적에 따라 ‘교육방송을 효율적으로 실시함으로써 학교교육을 보완하고, 국민의 평생교육과 민주적 교육 발전에 이바지’하고자 경영의 최고의결기관으로 이사회를 두고 있다. EBS 이사회는 한국교육방송공사법 제13조의 규정에 의거 비상임 이사 9인으로 구성되며 방송통신위원회가 전원 임명한다. 이사진의 구성은 이사의 전문성 확보를 위해서 교육부장관 추천 1인, 대통령이 정하는 교육 관련 단체에서 추천하는 1인을 포함하게 되어 있다.

**주요업무****1. 이사회 개요****가. 이사진 구성현황 및 명단****1) 제6기 이사회**

- 임기: 2015. 9. 15~2018. 9. 14
- 명단

구 분	이 름	구 분	이 름
이사장	서남수	이사	김동률
이사	박강호	이사	손동우(1.29 면직)
이사	오재석	이사	이시우
이사	이재환	이사	이찬우
이사	조형곤	이사	선동규(2.22 임명)

**2) 제7기 이사회**

- 임기: 2018. 9. 15~2021. 9. 14
- 명단

구 분	이 름	구 분	이 름
이사장	유시춘	이사	김양은
이사	김진	이사	문종대
이사	박강호	이사	선동규
이사	이영한	이사	장옥님
이사	정동섭	이사	

**나. 기능**

EBS 이사회는 한국교육방송공사법 제14조에 의거 다음과 같은 사항을 심의·의결한다.

- 1) 공사가 행하는 방송의 종합적인 기본계획
- 2) 예산·자금계획 및 운용계획

- 3) 예비비의 사용 및 예산의 이월
- 4) 결산
- 5) 공사의 경영평가 및 공표
- 6) 방송시설의 설치 및 폐지
- 7) 부동산 등 기본재산의 취득 및 처분
- 8) 장기차입금의 차입 및 사채의 발행과 그 상환계획
- 9) 손익금의 처리
- 10) 정관의 변경
- 11) 정관이 정하는 규정의 제정 및 폐기
- 12) 기타 이사회가 특히 필요하다고 인정하는 사항

## 2. 주요 업무

### 가. EBS 주요 업무 심의 및 의결

2018년 이사회 및 간담회, 워크숍은 총 23회로 개최하여 53건의 안건을 심의하고 의결하는 등 EBS 경영 전반에 대한 심도 있는 논의를 진행하였다.

구분	개최횟수	심의·의결 안건수			
		총건수	의결안건	보고안건	기타안건
정기이사회	12	37	8	29	-
임시이사회	2	6	6	-	-
간담회/워크숍	9	10	-	-	10
계	23	53	14	29	10

이를 통해 이사회는 2018년도 운영계획, 2017회계연도 결산, 2017사업연도 경영평가 결과 보고 및 2018년 예산 등 이사회규정 제9조(의결사항) 규정에 따라 의결안건 14건을 의결하고, 직급제도 개선 방안, 전자자원관리시스템 구축사업 추진 현황, 통합사옥 사무공간 및 제작 인프라 이전계획(안), 에듀테크 기반 EBSedu 설립 계획(안), 2018년도 봄 편성 성과 분석 및 가을 편성 조정(안) 등 29건의 보고안건을 심의하였으며, EBS 지속 경영 발전 방향을 모색하고자 워크숍을 개최하여 공사의 주요 현황 및 현안을 점검하는 등 공사의 투명한 경영을 위해 부단한 노력을 기울였다.

구분	개최일	주요 심의·의결 안건
264회 정기회	20180125	2018년 편성 개편(안)
		디지털 혁신 로드맵
		직급제도 개선 방안(안)
		2018년 1월 주요 업무 추진 실적 및 계획
		직제규정 일부개정(안)
		인사규정 일부개정(안)
		보수규정 일부개정(안)

구분	개최일	주요 심의·의결 안건
265회 정기회	20180222	제2회 추경예산 확정에 따른 2017년도 EBS 운영계획(안)
		2017회계연도 결산(안)
		2018년도 EBS 운영계획(안)
		2017년도 연간 감사결과
		2018년 2월 주요 업무 추진 실적 및 계획
266회 정기회	20180315	규정 일부개정(안)
		전사자원관리시스템(ERP) 구축사업 추진 현황
		EBS 위기관리 메뉴얼
		2018년 3월 주요 업무 추진 실적 및 계획
267회 정기회	20180419	2018년 예산실적 보고
		EBS 혁신 2022(안)
268회 정기회	20180524	2017사업연도 경영평가 결과
		2018년 5월 주요 업무 추진 실적 및 계획
269회 정기회	20180621	행복한학교 사회적협동조합 청산 결과 보고
		2018년 6월 주요 업무 추진 실적 및 계획
270회 정기회	20180719	직제규정 일부개정(안)
		인사규정 일부개정(안)
		보수규정 일부개정(안)
		2018년도 봄 편성 성과 분석 및 가을 편성 조정(안)
		2018년 상반기 예산실적 보고
271회 정기회	20180823	2018년 7월 주요 업무 추진 실적 및 계획
		에듀테크 기반 EBSedu 설립 계획(안)
272회 정기회	20180912	2018년 8월 주요 업무 추진 실적 및 계획
		2018년 9월 주요 업무 추진 실적 및 계획
273회 임시회	20180920	제7기 이사장 선출
		제7기 이사회 의사일정
274회 정기회	20181025	EBS 주요 업무 현황
		2018년 3분기 예산 실적
		2018년 10월 주요 업무 추진 실적 및 계획
275회 정기회	20181122	2018년도 제1회 추가경정예산(안)
		통합 ERP 시스템 구축 추진 경과
		2017사업연도 경영평가 개선권고 사항 조치결과
		2018년 11월 주요 업무 추진 실적 및 계획
276회 정기회	20181213	2019년도 방송기본계획(안)
		2018년 12월 주요 업무 추진 실적 및 계획
277회 임시회	20181226	제1회 추경예산 확정에 따른 2018년도 EBS 운영계획(안)
		2019년도 방송기본계획(안)
		2019년도 예산(안)
		2018사업연도 경영평가 실시 계획(안)

### 3. 경영평가 실시

이사회는 공사의 공적책임을 다하고, 경영개선을 통하여 공사의 설립목적 구현에 충실한 경영 관리를 도모하기 위해 한국교육방송공사법 제14조 제1항 및 동 시행령 제9조의 규정에 의거하여 2018사업연도 경영평가를 아래와 같이 실시하였다.

#### 가. 경영평가단 구성

2018사업연도 경영평가단은 한국교육방송공사법시행령 제9조 제2항 규정에 따른 경영, 방송, 교육, 기술 관련 전문가 각 1명, 비상임 이사 2명 및 공사의 감사 1명 등 총 7인을 이사회가 위촉하여 구성하였다. 단장은 경영평가단에서 호선하였으며, 평가위원은 아래와 같다.

##### 1) 운영 기간: 2019. 1.~5.(5개월간)

구분	이름	소속 및 직위	비고
단장	문종대	EBS 비상임 이사	내부평가위원
위원	박강호	EBS 비상임 이사	
위원	배인준	EBS 상임감사((조경식 상임감사로 4월 교체)	
위원(경영)	류현욱	신한대학교 글로벌통상경영학과 교수	외부평가위원
위원(방송)	정용국	동국대학교 미디어커뮤니케이션학과 교수	
위원(교육)	이창희	상도중학교 교사	
위원(기술)	문형남	숙명여자대학교 정책산업대학원 교수	

#### 나. 경영평가 항목 및 평가 방법

##### 1) 평가 부문 및 평가 항목

평가 부문은 한국교육방송공사법시행령 제9조(경영평가 및 공표) 제1항 및 한국교육방송공사정관 제13조(기능) 제3항에 명기된 6개항 ① 경영목표 설정의 타당성, ② 예산 집행의 효율성, ③ 인사·조직 등 경영관리 제도, ④ 재무상태 등 경영 실적, ⑤ 시설투자, ⑥ 기타 EBS 발전과 경영 개선을 위해 필요한 사항을 EBS 업무와 연관 지어 경영, 방송, 교육, 기술 4개 부문으로 설정하였다.

2018사업연도 경영평가는 제277회 이사회(2018. 12. 26)에서 개정한 한국교육방송공사 경영평가편람에 따른 평가 기준을 적용하여 경영부문 14항목, 방송부문 15항목, 교육부문 13항목, 기술부문 12항목 총 54항목에 대하여 실시하였다.

가. 평가 대상 기간: 2018. 01. 01~2018. 12. 31

##### 나. 부문별 평가 항목

###### 1) 경영부문

###### 가) 경영 목표 및 전략

- ① 경영 목표 및 전략의 적정성
- ② 책임 및 윤리 경영의 제고 노력

###### 나) 조직 및 인사 관리

- ① 조직 운영의 효율성
- ② 인사 관리의 적정성

- ③ 노사 관리의 안정화 정도
- ④ 연구소의 전문성 확보 및 활용 정도
- 다) 재무 및 경영정보 관리
  - ① 경영실적의 개선 정도
  - ② 재무 및 위험관리의 적정성
  - ③ 예산편성 및 운영의 적정성
  - ④ 경영정보 관리의 적정성
- 라) 홍보 및 사회공헌도
  - ① 브랜드가치 제고 노력의 정도
  - ② 사회공헌활동의 성과
- 마) 전년도 개선 권고사항의 이행 노력
  - ① 전년도 경영평가 개선 권고사항 이행 노력 및 성과
- 바) 당해연도 중점평가사항
  - ① 당해연도 중점평가사항의 노력 및 성과

## 2) 방송부문

- 가) 방송 목표
  - ① 방송편성 목표의 적정성
- 나) 방송편성과 운영
  - ① 방송편성비율의 적정성
  - ② 프로그램의 신설 및 폐지의 적정성
  - ③ 방송운영의 정시성 정도
  - ④ 교육뉴스부 운영의 적정성
- 다) 프로그램 제작과 운영
  - ① 제작예산 관리 및 집행의 효율성
  - ② 외주제작 정책 및 제도의 적정성
  - ③ 프로그램의 내부 평가 및 심의의 적정성
- 라) 시청자 서비스
  - ① 시청자 의견 수렴 및 반영 시스템의 적정성
  - ② 시청자 참여 프로그램 편성 비율의 적정성
- 마) 방송성과
  - ① 프로그램의 완성도 제고
  - ② 프로그램의 시청률 및 VOD 이용 정도
  - ③ 콘텐츠 내부 관리 및 멀티 플랫폼을 활용한 유통 및 사업화 정도
- 바) 전년도 개선 권고사항의 이행 노력
  - ① 전년도 경영평가 개선 권고사항 이행 노력 및 성과
- 사) 당해연도 중점평가사항
  - ① 당해연도 중점평가사항의 노력 및 성과

## 3) 교육부문

- 가) 방송교육 목표
  - ① 방송교육 목표의 적정성
- 나) 교육방송 시스템
  - ① 교육전문성 확보를 위한 노력 및 대외협력의 정도
  - ② 교육 콘텐츠 개발을 위한 노력 및 성과
  - ③ 제작 직원의 교육전문성 제고 정도
  - ④ 참여자들의 교육전문성 제고 정도



- ⑤ 매체별 전문성 확보와 상호 연계성 제고 정도
- ⑥ 출판부문 외주의 전문성 및 관리의 적정성
- 다) 방송교육 과정
  - ① 학교교육 보완 활동 전략의 적정성과 성과
- 라) 방송교육 성과
  - ① 타겟 이용자의 콘텐츠 활용 적정성
  - ② 방송교육 프로그램의 공교육 기여 정도와 학교 현장의 평가 정도
  - ③ 프로그램 및 출판물의 교육격차 해소 기여 정도
- 마) 전년도 개선 권고사항의 이행 노력
  - ① 전년도 경영평가 개선 권고사항 이행 노력 및 성과
- 바) 당해연도 중점평가사항
  - ① 당해연도 중점평가사항의 노력 및 성과

#### 4) 기술부문

- 가) 방송기술 목표
  - ① 방송기술 목표의 적정성
- 나) IT 환경 대응
  - ① IT 서비스 활성화 노력의 적정성
  - ② IT 인프라 운용의 효율성
  - ③ IT 서비스의 고객 만족도
- 다) 미디어 환경 대응
  - ① 융합서비스 추진 노력의 적정성
  - ② 전문성 강화 노력의 적정성
  - ③ 프로그램 품질개선 기술지원의 적정성
  - ④ 방송장비 도입의 적합성
  - ⑤ 방송제작 워크플로우 개선 노력의 적정성
  - ⑥ 방송망 관리의 안정성
- 라) 전년도 개선 권고사항의 이행 노력
  - ① 전년도 경영평가 개선 권고사항 이행 노력 및 성과
- 마) 당해연도 중점평가사항
  - ① 당해연도 중점평가사항의 노력 및 성과

## 2) 평가 방법

2018사업연도 경영평가는 2018년 12월 26일에 개최된 제277회 이사회에서 의결한 2018사업연도 EBS 경영평가 실시 계획에 따라 경영 실적에 대한 세밀한 평가를 위하여 부문 책임자와 실무지원 담당을 두고 경영평가 편람을 바탕으로 업무를 정리, 분석하여 경영, 방송, 교육, 기술 등 부문별로 실적보고서를 작성, 경영평가단에 제출하였다. 경영평가단은 이를 바탕으로 경영진 및 각 부문 책임자 면담을 실시했으며, 평가에 부족한 항목에 대해서는 추가로 자료를 제출받아 검토하고 여기에 현장평가 등을 거쳐 종합적으로 경영평가결과를 도출하였다.

2018사업연도 경영평가 추진 일정은 다음과 같다.

- 2018. 12. 26: 2018사업연도 경영평가 실시 계획(안) 이사회 의결
- 2019. 1. 16: 경영평가 위원 위촉 및 상견례
- 2019. 1. 16: 제1차 경영평가단 회의
- 2019. 2. 12: 제2차 경영평가단 회의
- 2019. 3. 15: 제3차 경영평가단 회의

- 2019. 3. 22: 부문별 부서장 면담을 통한 현장평가 실시
- 2019. 3. 29: 제4차 경영평가단 회의
- 2019. 4. 12: 제5차 경영평가단 회의
- 2019. 5. 2: 제6차 경영평가단 회의
- 2019. 5. 10: 제7차 경영평가단 회의(예정)
- 2019. 5. 22: 2018사업연도 경영평가 결과 이사회 보고 및 의결
- 2019. 5. 31: 2018사업연도 경영평가 결과 공표(방송 및 인터넷)
- 2019. 5. 31: 2018사업연도 경영평가보고서 타 언론사 및 방송사 배포

### 3) 평가결과 및 공표

2018사업연도 경영평가 결과는 2019년 5월 정기 이사회 보고 및 의결을 거쳐 한국교육방송공사법 시행령 제9조(경영평가 및 공표)에 따라 EBS 지상파 TV와 인터넷 홈페이지를 통해 국민에게 공표하고 각 방송사 및 언론사 등에 경영평가보고서를 제공하였다.

EBS 

사장직속

## 개관

경영혁신팀은 시대정신에 맞춰 EBS의 나아가야 할 방향을 제시하고 EBS 조직, 인력, 예산 등 전반적인 구조와 제도를 검토해 비효율성을 제거하고자 2017년 10월부터 2018년 9월까지 운영되었다. 경영혁신팀은 공사의 근본적인 지향점을 재점검하고 혁신방안을 도출한 EBS 경영혁신 보고서 '내일의 비전과 오늘의 혁신'을 발간하였다. 2018년 EBS 경영위기에 대처하고자 'EBS 비상경영 대응계획(안)'을 수립하였고, EBS 경영혁신 핵심 목표를 '반등(Upturn)과 지속성장(Sustainable Growth)'에 두고 EBS의 아래로만 향하는 경영지표를 상승세로 전환 하도록 EBS 시스템 전반의 구조와 제도의 혁신을 설계하였다. EBS의 사규 및 지침을 검토해 제개정 및 폐지를 발의하고, EBS 혁신이 내부구성원으로부터 시작될 수 있도록 설명회 및 간담회를 개최했다.

## 주요업무

## 1. 주요업무 추진 현황

## 가. 추진 목표

- 구성원이 공감하는 손에 잡히는 목표(액션플랜) 수립
- 시대정신에 맞춰 공사의 나아가야 할 방향을 이정표처럼 제시
- 콘텐츠기업 다운 근본적인 리빌딩 방안 모색
- 근원적 핵심역량에 집중할 수 있는 중기 인력정책 및 인재 확보 방안 마련
- 디지털 시대 부합하고, 전문교육미디어 다운 혁신적인 조직 재설계
- 콘텐츠기업 다운 제작비 확보, 전략적 자원 배분 방안 제시
- 이용자 부담은 최소화하고, 부담에 대한 대가이익은 최대화 할 수 있는 재원구조 분석 및 서비스 체계 마련
- 한계사업 정리, 신규사업 강화를 통한 수입사업 효율적 실시방안 제시
- 공적책무 수행자에 합당하는 구성원 개개인의 복무자세 재무장

## 나. 주요 업무

- EBS 시스템 전반의 구조 및 제도 혁신
- 사규 및 지침 제정, 개정 및 폐지 발의 등

## 다. 추진 경과

- EBS 경영혁신 목표·방향·세부과제 수립
- EBS 경영혁신(안) 도출을 위한 외부 자문, 내부 협의, 내부 보고
- 내부구성원이 공감하고 실천할 수 있도록 EBS 경영혁신 전사 설명회 및 직능단체 간담회 개최
- EBS 규정 검토 및 개편 방향 제시
- EBS 비상경영회의 개최 및 'EBS 비상경영 대응계획(안)'수립
- EBS 경영혁신 보고서 '내일의 비전과 오늘의 혁신'발간
- 기간별 업무 추진 경과

일자	내용
201801	EBS 경영혁신 기본 방향(안) 전사설명회 개최
201802	EBS 규정 전반 검토 및 개정 필요사항 도출
201803	EBS 경영혁신 실천과제 경영진 간담회 개최
201804	EBS 혁신 2022(안) '내일의 비전과 오늘의 혁신' 이사회 보고
201805	경영인·연구인·기자·PD·카메라·미술인·그래픽·기술인 협회 간담회
201806	창립기념일 '2018 Restart EB 교육이 세상을 바꿉니다' 작성
201807	EBS 비상경영 대응계획(안) 수립
201808	EBS 비상경영회의 개최
201809	EBS 경영혁신 보고서 '내일의 비전과 오늘의 혁신' 발간

## 2. 세부 추진 실적

### 가. EBS 비전 및 혁신 방향 수립

- 학교교육에서 공영교육방송으로 역할을 넓힌 새로운 비전 수립
- 사명(안) : 교육프로그램으로 시민의 삶의 질을 높이고 더불어 행복한 공동체 형성에 기여
- 비전(안) : 가장 젊고 가장 혁신적인 공영 교육플랫폼
- 가치체계(안) : 경영전략 수립의 기초가 되고, 콘텐츠 기획 제작의 첫번째 고려요소가 될 가치를 “사람 Human”, “지식 Knowledge”, “역량 Competency”, “감성 Sensibility”으로 설정
- 2018년 신사옥 개관 및 EBS 44년 공사 창립 18주년 기념식 ‘Restart EBS’ 선언

2018년 창립기념일 Restart EBS



### 나. EBS 혁신(안) 전사 공유 및 설명회 개최

#### 1) '2018 경영혁신 기본 방향(안)' 전사설명회 개최

- 일정 : 2018. 1. 26 EBS 스페이스
- EBS의 현주소 및 새로운 시도와 향후 계획 발표
- EBS의 업을 재정의하고 디지털적인 모든 것에 대응할 세부과제 제안

#### 2) EBS 직능단체 간담회 개최

- 일정 : 2018. 5.~ 10층 회의실 및 18층 소회의실
- EBS 경영인협회, 연구인협회, 기자협회, PD협회, 카메라협회, 미술인협회, 그래픽협회, 기술인협회와 EBS 혁신안 논의 및 간담회 진행

### 3) EBS 이사회 EBS 혁신 2022(안) ‘내일의 비전과 오늘의 혁신’ 보고

- 일정 : 2018. 4. 19 18층 대회의실
- 세계 최고 공영 교육방송을 향한 디지털 트랜스포메이션 주요계획(안) 보고
- EBS 내일의 비전인 사명, 비전, 가치를 재정립하고, EBS 오늘의 혁신인 단기 및 중기 과제 제안



#### 다. EBS 비상경영 대응계획(안) 수립

- 2018년 예산 대비 수입 미달과 비용 증대를 대비한 비상경영 계획 수립 및 회의 진행
- 부사장주재 ‘EBS 비상경영회의’를 진행해 전사적 비용 10% 감축 기조로 절감(안) 수립
- 경상경비 절감 및 사업운영 효율화를 위한 세부 과제 도출 등

#### 라. EBS 경영혁신 보고서 ‘내일의 비전과 오늘의 혁신’ 발간

- 공영 교육방송사의 독보적인 책무를 수행하여 사회적 지지를 획득하고, 공사의 지속가능한 사회적 권위가 될 수 있도록 6가지(정체성, 프로그램, 교육, 플랫폼, 조직과 직원, 사업)의 혁신을 제안
- 현 EBS는 자본잠식을 우려해야 할 정도의 비상경영상황을 돌파하기 위한 자구책을 찾고, 공적재원확보와 자체수익사업 활성화로 지속성장 기반을 마련해야 하는 바 63개의 실행사업을 제안

EBS 

# 부사장직속

## 개관

심의시청자실은 심의업무와 시청자업무를 담당하고 있다. 심의업무는 방송심의기준에 의한 프로그램의 적절성과 질 향상을 위해 방송심의규정에 따라 사전심의를 수행, 심의 의견을 제작진에게 전달하여 방송 전에 반영함으로써 프로그램 질 제고에 기여하고자 하였다. 총 29,569편 심의 대상 프로그램 중 심의위원 심의는 1,712편을 심의하였고 1,341건을 수정 조치하였다. 심의 결과는 제작부서 위임심의를 포함한 전체 콘텐츠의 심의결과를 방송통신심의위원회에 매월 보고하고 있다.

심의위원들은 각자 담당하고 있는 프로그램 심의업무 외에도 신규 편성 프로그램, 부서 위임 심의 프로그램 등을 ‘합동심의회의’를 통하여 심의·평가함으로써 부서 위임심의를 보완하고 질 높은 콘텐츠 제작에 기여 및 방송심의 규정을 준수하는데 노력을 기울이고 있다. 또한, 리뷰회의 등을 통하여 심의위원들 간의 심의 수준을 공유하고 심의결과에 대한 의견을 교류하여 효과적이고도 효율적인 심의가 진행되도록 하고 있다.

특히, 심의규정 및 심의 관련 정보를 각 부서의 위임심의 담당자들에게 전달하였으며, 모든 프로그램의 심의는 NPS 내 심의시스템에서 하도록 하여 전면 전산화 운영함으로써 심의 관리 업무의 정확도 및 효율성을 제고하도록 하였다.

또한, 심의평가기능을 보완하고 콘텐츠 제작에 실질적인 도움을 줄 수 있는 다양한 의견수렴을 위하여 ‘시청자모니터단’을 모집 운영하였다 일반인 및 청소년을 포함하여 179명의 모니터링원으로 하여금 지상파 ITV를 비롯해 EBS가 운영 중인 6개채널을 모니터링하였으며, 모니터링은 3,496건으로 제작진에게 전달되어 제작에 참조하도록 하였다.

시청자업무는 고객의 참여를 확대하고, 고객의 의견을 수렴하여 고객가치를 실현하는데 중점을 두어 운영하였다. 이를 위하여 시청자위원회, 시청자권리보호위원회, 방송직업체협, 시청자 스튜디오 투어, 고객센터 업무를 수행함으로써 시청자 중심의 업무 진행을 위해 노력하였다.

우선, 시청자 의견을 청취하고 이를 수렴하기 위해서 시청자위원회와 시청자권리보호위원회를 운영하였다. ‘시청자위원회’는 NGO, 시청자 단체 등의 추천을 받은 교육 및 사회 각 분야의 다양한 인사들로 구성되어 월 1회 회의를 개최하고 EBS 홈페이지 시청자위원회 코너에 정기회의 회의록 전문과 제언 반영결과 자료를 공개하여 일반 시청자들과 운영 내용을 공유하고 있다. 2018년 12회에 회의를 개최하였고 238건의 제언 중 226건을 반영하였다. ‘시청자권리보호위원회’를 신설하였으며, EBS 방송으로 인한 초상권 침해, 명예훼손 등 인권침해나 재산상의 피해 관련만 별도 접수하여 처리하였다.

‘방송직업체협’은 자유학기제를 지원하였으며, ‘찾아가는 중계차 체험’으로 EBS를 방문하기 어려운 학교를 찾아가서 체험을 진행하였다. 총 27회, 680명이 방송제작 등에 대한 체험을 하였다. 시청자 스튜디오투어는 연간 442회, 56,653명의 시청자들의 EBS 시설 등을 체험하였다.

‘EBS 고객센터’는 기존의 전화상담과 PC위주의 상담환경에서 스마트폰 사용량이 증가함에 따라, ‘PC원격 서비스’이외에 ‘모바일 원격 서비스’와 SNS를 활용한 상담 시스템을 구축하여 시청자들이 보다 쉽고 편하게 소통할 수 있도록 개선하였다. 또한 ‘EBS 고객센터’는 연중무휴 운영하였으면 성수기와 비수기 기간을 나눠 탄력적으로 인력을 배치하여 상담 대기의 불편함을 적극 해소하였으며 연간 총 194,107건을 상담접수하여 178,280건이 처리되었다. 프로그램에 대한 정보문의가 많았으며 그 외 온라인클래스 관련 문의 등이 많았다



## 1. 심의운영 업무

### 가. 프로그램 심의

- 연간 심의업무 추진계획을 수립하여 심의위원 심의 및 제작부서 위임 심의 진행(생방송, 외화, 어학 및 교과 프로그램 등)
- 심의 지적사항이 있을 시, NPS(심의시스템)를 통하여 제작진에게 수정 요청, 제작진은 수정 후에 수정결과를 NPS에 등록

### 나. 심의기준

- 방송 관계법령 위반 여부
- 방송통신심의위원회 방송심의에 관한 규정, 협찬고지에 관한 규칙 등 준수 여부
- EBS 방송심의규정 준수 여부

### 다. 프로그램 평가 기준

- 편성 의도 구현 여부
- 프로그램 내용구성의 적절성 및 질적인 완성도
- 제작기술 측면의 오류(영상, 음향, 조명, 효과, 음악, 카메라 등의 수준)

### 라. 프로그램 심의 실적

구분	총편수	자체심의편수	지적 건수		수정 조치 건수
1월	2,054편	175편	자막수정	60건	126건
			간접광고	24건	
			내용오류	31건	
			기타	11건	
2월	2,220편	128편	자막수정	53건	100건
			간접광고	20건	
			내용오류	18건	
			기타	9건	
3월	2,392편	131편	자막수정	53건	115건
			간접광고	25건	
			내용오류	21건	
			기타	16건	
4월	2,302편	161편	자막수정	54건	104건
			간접광고	16건	
			내용오류	18건	
			기타	16건	
5월	2,435편	172편	자막수정	72건	150건
			간접광고	20건	
			내용오류	33건	
			기타	25건	
6월	2,346편	134편	자막수정	50건	100건
			간접광고	16건	
			내용오류	25건	
			기타	9건	

구분	총편수	자체심의편수	지적 건수		수정 조치 건수
7월	2,451편	138편	자막수정	65건	114건
			간접광고	9건	
			내용오류	24건	
			기타	16건	
8월	2,507편	163편	자막수정	65건	145건
			간접광고	18건	
			내용오류	40건	
			기타	22건	
9월	2,367편	126편	자막수정	57건	102건
			간접광고	17건	
			내용오류	22건	
			기타	6건	
10월	2,710편	152편	자막수정	67건	120건
			간접광고	11건	
			내용오류	29건	
			기타	13건	
11월	2,702편	102편	자막수정	30건	68건
			간접광고	10건	
			내용오류	17건	
			기타	11건	
12월	2,633편	130편	자막수정	43건	97건
			간접광고	22건	
			내용오류	23건	
			기타	9건	
계	29,569편	1,712편	계		1,341건

#### 마. 합동심의회의 개최

- 위임 심의 프로그램 등을 지정하여 심의위원 전체가 모여 시사, 평가, 제작진 피드백 등을 진행하는 회의
- 합동심의회의 개최 내역

연번	일시	프로그램명	담당부서(담당)
1	20180314	생방송 판다다	창의융합교육부 조혜경, 임시진
2	20180321	행복한 교육세상	진로직업청소년부 박영주
3	20180411	미스터리 유물도둑과 역사 탐정단	콘텐츠협력제작부 오정석
4	20180418	랄랄라 뿌우	유아어린이부 안소진, 이민수
5	20180425	펫 다이어리	진로직업청소년부 류재호, 민정홍
6	20180509	빽치미	교양문화부 한송희
7	20180516	배워서 남줄랩	진로직업청소년부 류재호, 김훈석, 김민지
8	20180523	생각하는 콘서트	콘텐츠협력제작부 권오민
9	20180620	초이슈	콘텐츠협력제작부 심예원

연번	일시	프로그램명	담당부서(담당)
10	20180627	4남매쇼	유아어린이부 안소진, 고현미
11	20180907	조식포함 아파트	진로직업청소년부 류재호, 최수진, 최현선
12	20180913	우리 가족 거리 좁히기 - 부모성적표	콘텐츠협력제작부 이주희
13	20180918	EBS 교육저널	진로직업청소년부 김현
14	20181115	4남매쇼(시즌2)	유아어린이부 고현미

## 2. 시청자모니터단 운영

### 가. 운영 목적

- 자체 심의기구에 의한 심의평가 기능을 보완하고 콘텐츠 제작에 실질적인 도움을 줄 수 있는 다양한 의견 수렴과 프로그램의 질 개선도모
- 청소년, 시니어 등 다양한 사회 계층의 모니터 의견 수용

### 나. 운영 방법

- 모집
  - 홈페이지 내 상시 모집 코너에서 모집
  - 전 기수에서 부족한 인원만 충원 방식으로 모집
- 구성
  - 5기: 2018. 3. 1~2018. 8. 30 : 활동인원 100명
  - 6기: 2018. 9. 1~2019. 2. 28 : 활동인원 79명
- 활동(매월 2회 이상 프로그램 모니터링 제출)
  - 대상 프로그램 및 제출건수 : 다큐 프라임 등 51개 프로그램/ 총 3,496건
  - 모니터링 채널 : 1TV, 2TV, 라디오, PLUS1, PLUS2, 영아교육채널 등 6개 채널

## 3. 우수 프로그램 시상 운영

### 가. 2018년도 'EBS 방송대상' 시상

- 대상: 2017. 12. 1~2018. 11. 30 방송한 프로그램
- 각 현업부서에서 센터장/본부장들의 추천 후 심의·시청자실 주관으로 본심 선정
- 시상: 2018. 12. 31(중무식 시)
- 2018년 'EBS 방송대상' 시상 내역

부문	프로그램명	수상자	소속
대상	해당 프로그램 없음		
시청자상	세상에 나쁜 개는 없다	CP : 민정홍 PD : 김경민, 서종철 김기범, 심지수 손예은	진로직업청소년부

부문	프로그램명	수상자	소속	
우수작품상	과학할고양	CP : 조혜경 PD : 정현경	창의융합교육부	
	남북 소통 프로젝트 - 관촬야요 일없습네다	CP: 김경아 PD: 양운재, 박기상 고영준 (주)영상구조단)	콘텐츠협력제작부	
	다큐프라임- 번아웃 키즈	CP : 김형준 PD : 김훈석, 박은미	교육다큐부	
	배워서 남줄랩	CP: 류재호 PD: 김훈석, 김민지	진로직업청소년부	
	엉뚱남매 공작소	CP: 이정옥 PD: 김혜인, 정유빈	창의융합교육부	
	라디오부문	책으로 행복한 12시	PD : 한진숙, 박미나	라디오부
	협력 제작 부문	우리 가족 거리 줄이기 - 부모 성적표	토마토 미디어 (김강석, 정훈, 황현기)	-
우수부문상	기술 부문	김성욱	편집부	
		윤인로	광고사업부	
	영상·아트 부문	임남수	영상제작2부	
		조유미	영상그래픽부	
	TV 진행자 부문	김숙	진행자	
	라디오 진행자 부문	청하	진행자	
	방송작가 부문	오은령	작가	
성우 부문	이서운	성우		

## 나. 2018년 외부 수상 내역(46건)

번호	프로그램명 (부제명)	상의 명칭 (수상부문)	시상처	방송채널 (방송일시)	수상자	수상일
1	다큐프라임 - 대학입시의 진실	제22회 삼성언론상취재 보도상 방송부문	삼성 언론재단	EBS-CH13 20170522 - 0531 21:50~22:45	김유열, 김재천 김한중, 남내원 (학교교육 기획부)	20180223
2	EBS 과학다큐 비온드 스페셜 <인공지능> 4부작	2017년 12월 이달의 좋은 프로그램	방송통신 심의위원회	EBS-CH13 20171130 - 1221 21:50~22:40	김유열, 장후영 (교양문화부)	20180221
3	EBS 다큐프라임 - 번아웃 키즈	2018년 1월 이달의 좋은 프로그램	방송통신 심의위원회	EBS-CH13 20180101 - 0109 21:50~22:45	김형준, 김훈석 박은미 (교육다큐부)	20180321
4	EBS 교육뉴스 - 마 이너스 가정의 아 이들	제16회 언론인권상 특별상	언론인권센터	EBS-CH13 20171225 - 20180110	오승재, 이동현 (교육뉴스부)	20180322

번호	프로그램명 (부제명)	상의 명칭 (수상부문)	시상처	방송채널 (방송일시)	수상자	수상일
5	다큐프라임 - 번아웃키즈	2018년 1월 이달의 PD 상	한국PD 연합회	EBS-CH13 20180101 - 0109 21:50~22:45	김훈석, 박은미 (교육다큐부)	20180330
6	로봇X 드론 챌린지	2018년 1월 이달의 PD 상	한국PD 연합회	EBS-CH13 20180106 - 0127 18:35~17:25	박성웅 (방송제작 기획부)	20180330
7	이것이 야생이다 2 - 시련의 계절	2018년 2월 이달의 PD 상	한국PD 연합회	EBS-CH13 20171203 - 0218 21:05~22:00	최평순, 정현경 김규섭 (교육다큐부)	20180330
8	다큐프라임 - 철학하라	2018 방송통신위원회 방송대상 창의발전부문 우수상	방송통신 위원회	EBS-CH13 20170925 - 0927 1002 - 1003 21:50~22:45	김형준 (교육다큐부)	20180423
9	다큐프라임 - 제작백가 (개인상)	2018 방송통신위원회 방송대상 방송작가상	방송통신 위원회	EBS-CH13 20170102 - 0111 21:50~22:45	박은영 (작가)	20180423
10	다큐프라임 - 한국사 오천년, 생존의 길	2018년 2월 이달의 좋은 프로그램	방송통신 심의위원회	EBS-CH13 20180129 - 0207 21:50~22:45	김형준, 이주 희, 허성호 (교육다큐부)	20180425
11	일요 풍류방 - 최고은 고영열의 빨간 국악	2018년 2월 이달의 좋은 프로그램	방송통신 심의위원회	EBS FM 20180204 - 0225 12:00~14:00	정정화, 김형모 (라디오부)	20180425
12	EBS 뉴스 - 여기서 일한다, 여성이 일한다	휴스턴 국제영화제 뉴스 및 기획보도 부문 Platinum Remi Awards	휴스턴 국제영화제	EBS-CH13 20170918 - 0929 19:30~19:50	이윤녕, 송성환, 황대훈, 금창호 (교육뉴스부)	20180427
13	EBS 다큐프라임 - 가축	휴스턴 국제 영화제 (WorldFest Hous- ton)Special Jury Remi Awards	휴스턴 국제영화제	EBS-CH13 20170626 - 0704 21:50~22:45	서준, 김규섭 (교육다큐부)	20180402
14	EBS 다큐프라임 - 녹색동물	휴스턴 국제 영화제 (WorldFest Hous- ton)Special Jury Remi Awards	휴스턴 국제영화제	EBS-CH13 20160118 - 0119 21:50~22:45	손승우 (교육다큐부)	20180427
15	EBS 다큐프라임 - 사라진 인류	BCM2018 부산 국제다큐멘터리 어워즈 국제공동제작부문 대상	(사)부산 콘텐츠마켓 조직위원회	EBS-CH13 20151128 - 1130 21:50~22:45	황준성 (교육다큐부)	20180512
16	까칠남녀- 모르는 형님, 페미니즘 특집	제217회 이 달의 PD상	한국PD 연합회	EBS-CH13 20171225 - 20180101 23:34~24:25	김민지, 최현선 (진로직업 청소년부)	20180510
17	EBS 다큐프라임 - 4차인간	2018년 3월 이달의 좋은 프로그램	방송통신 심의위원회	EBS-CH13 20180305 -0307 21:50~22:40	기획 :김형준 연출:이미술 작가 :신현주 (교육다큐부)	20180523

번호	프로그램명 (부제명)	상의 명칭 (수상부문)	시상처	방송채널 (방송일시)	수상자	수상일
18	배워서 남줄랩	2018년 4월 이달의 PD상	한국PD연합회	EBS-CH13 20180423 - 23:55-24:45	김훈석, 김민지 (진로직업 청소년부)	20180629
19	6개국 공동제작 EBS 가족 특집 프로젝트 Baby on the Way	프리쥬네스 우수업적상(Special Achievement Prize)	PRIX JEUNESSE Foundation	EBS-CH13 20161219 - 1229 15:20-15:354	정현숙 (유아어린이부)	20180601
20	출동! 슈퍼왕스	콘텐츠대상 2018 해외우수 공동제작 대상	방송통신 위원회	EBS-CH13 20170301 - 18:05~18:20	한상호 애니메이션부 (퍼니플렉스)	20180628
21	펫다이러리	제45회 한국방송대상 생활정보부문	한국 방송협회	EBS-CH13 20180302 - 22:45~23:55	류재호, 서준, 민정홍, 김경민 외 (진로직업 청소년부)	20180903
22	아이오프너	제45회 한국방송대상 문화예술부문	한국 방송협회	EBS-CH13 20180129 - 0206 20:40~20:50	류재호, 이선희 (진로직업 청소년부)	20180903
23	배워서 남줄랩	제45회 한국방송대상 연예오락부문	한국 방송협회	EBS-CH13 20180423 - 23:55-24:45	류재호, 김훈석, 김민지 (진로직업 청소년부)	20180903
24	방귀대장 뽕뽕이 외 (개인상)	제45회 한국방송대상 영상그래픽상	한국 방송협회	EBS-CH13 20180101 - 1225 08:45-09:00	허규서 (영상그래픽부)	20180903
25	이것이 야생이다 외 (개인상)	제45회 한국방송대상 영상촬영상	한국 방송협회	EBS-CH13 20171203 - 20180218 21:05~22:00	홍의권 (영상제작1부)	20180903
26	명의 외 (개인상)	제45회 한국방송대상 작가상	한국 방송협회	EBS-CH13 20180105 - 1228 21:50~22:45	김미수 (교양문화부)	20180903
27	EBS 다큐프라임 - 5원소, 문명의 기원	2018년 6월 이달의 좋은 프로그램 최우수상	방송통신 심의위원회	EBS-CH13 20180619 - 0627 21:50~ 22:45	김형준, 정재응, 오정호 (교육다큐부)	20180822
28	질문있는 특강쇼 - 빅뱅 (문정인 교수편)	2018년 6월 이달의 PD상 교양정보부문	한국PD 연합회	EBS-CH13 20180620 - 0627 23:55~24:45	황인수 (교양문화부)	20180906
29	딩동댕유치원	2018년 7월 이달의 PD상 교양정보부문	한국PD 연합회	EBS-CH13 20180106 - 08:30-09:00	이지현, 박진우, 신진수 (유아어린이부)	20180906
30	겨울탐험대	2018 ABU Prize TV 어린이부문 대상	ABU PRIZE	EBS-CH13 20180205 - 0206 08:10-8:20	고현미, 이승현 (유아어린이부)	20181004
31	생방송 토크 보니하니	2018년 8월 (222회) 이달의 PD상 교양정보부문	한국PD 연합회	EBS-CH13 20180101 - 18:00-18:25	이슬예나, 김성 수, 황세연, 김효진 (유아어린이부)	20181101

번호	프로그램명 (부제명)	상의 명칭 (수상부문)	시상처	방송채널 (방송일시)	수상자	수상일
32	배워서 남줄랩	방송 콘텐츠 제작상	한국합합 문화협회	EBS-CH13 20180423 - 23:55-24:45	김훈석, 김민지 (진로직업 청소년부)	20181118
33	국무총리상	2018 전파방송 기술대상	과학기술 정보통신부	라디오방송 제작송출 솔루션	김동신, 민병갑 (기술기획부)	20181119
34	Baby on the Way - sister (베트남편)	2018 재팬 프라이 즈 유니세프상	일본 NHK	EBS-CH13 20161219 - 1229 15:20-15:354	정현숙 (유아어린이부)	20181109
35	<EBS연중기획> 행복한 일터 만들기	제20회 양성평등미 디어상 최우수상 (여성가족부장관상)	여성가족부 한국양성평등 교육진흥원	EBS-CH13 20180919 - 0928	이윤녕, 송성환 (교육뉴스부)	20181204
36	배워서 남줄랩	제20회 양성평등미 디어상 우수상	여성가족부 한국양성평등 교육진흥원	EBS-CH13 20180423 - 23:55-24:45	김훈석, 김민지 (진로직업 청소년부)	20181204
37	명령이다 비트	제20회 양성평등미 디어상 우수상	여성가족부 한국양성평등 교육진흥원	EBS-CH13 20180829 - 0830 18:40-18:55	빈정현, 이나연 (유아어린이부)	20181204
38	세상에 나쁜개는 없다	2018 대한민국 콘텐츠대상 문화체 육관광부 장관표창 (비드라마 부문)	문화체육 관광부 한국콘텐츠 진흥원	EBS-CH13 20180105 - 22:45~23:35	서준 (진로직업 청소년부)	20181204
39	몬카트	2018대한민국 캐릭터 대상 문화체육관광부 장관상	문화체육 관광부	EBS-CH13 201803 - 201808 08:30~08:45	김형순 (애니메이션부)	20181204
40	띠띠뽀 띠띠뽀	2018대한민국 캐릭터 대상 문화체육관광부 장관상	문화체육 관광부	EBS-CH13 201803 - 201808 17:45~18:00	김현우 (교육다큐부부)	20181204
41	생방송 토토크 보니하니 - 3703회	2018년 하반기 바른 방송언어 특별상	방송통신 심의위원회	EBS-CH13 20181004 (목) 18:00~18:57	안소진, 윤영아, 김성수 (유아어린이부)	20181219
42	다큐 시선 '장애 아동의 엄마로 산다는 건'	2018년도 하반기 올해의 좋은 방송	장애인먼저 실천운동본부	EBS-CH13 20180726 21:50~22:45	한송희, 최병혁 (교양문화부)	20181205
43	엄마를 찾지마	INPUT 2018 공식 초청 상영작 선정	INPUT (세계공영 TV총회)	EBS-CH13 201704 - 201808 22:45~23:35	박유준, 김규욱, 신진수 (진로직업 청소년부)	20180502
44	이러닝 유공자 (개인상)	교육부장관상	교육부	ebsi EBS Pus1 (20180101 - 201810)	강영숙 (수능교육부)	20181231
45	이러닝 유공자 (개인상)	교육부장관상	교육부	ebsi EBS Pus1 (20180101 - 201810)	김경남 (수능교육부)	20181231
46	이러닝 유공자 (개인상)	교육부 장관상	교육부	EBSMath 수학학습 사이트 프로그램	박경남 (수학창의 교육부)	20181231

## 4. 시청자위원회 운영

### 가. 운영목적

- EBS는 교육전문 방송사업자로 시청자위원회 법적 설치가 의무적이지는 않으나, 시청자의 권익 보호에 앞장서기 위해 운영
- 고객을 대표하는 위원회 운영으로 공공성 확보 및 <고객의 소리> 청취

### 나. 구성현황 및 명단

- 구성현황
  - 구성 방법: 시청자 단체 등에서 추천하는 후보자 중 선정
  - 위촉 기간: 2018. 1. 1~12. 31(1년)
  - 위촉 위원수: 이준웅 위원장 외 9명(총 10명)
- 위원회 명단

구분	성명	주요 경력	비고
위원장	이준웅	現, 서울대학교 언론정보학과 교수 前, 한국언론정보학회 부회장	
부위원장	조혜영	現, 인간교육실현학부모연대 회장 前, 여성신문 편집국장	
위원	김역호	前, EBS 편성실장	
위원	김춘호	現, 자유언론실천재단 기획편집위 부위원장 前, 시민의 신문 편집국 차장	
위원	김현식	現, 민주언론시민연합 이사 前, 프리랜서 PD	
위원	김현철	現, 고려대학교 컴퓨터학과 교수 現, 한국정보과학교육연합회 공동대표 現, 한국컴퓨터교육학회 회장	
위원	배경희	現, 참교육을위한전국학부모회 사무처장 前, 참교육을위한전국학부모회 홍보국장	
위원	장준영	現, 미래창조과학부 고문변호사 現, 법무법인 세종 파트너 변호사	
위원	정하경주	現, 한국여성민우회 성폭력상담소 소장	
위원	최진봉	現, 성공회대학교 신문방송학과 교수 現, 언론개혁시민연대 정책위원 前, 텍사스주립대 교수	

### 다. 운영 현황

- 개요
  - 회의개최: 정기회의 연 12회 개최
  - 제언건수: 238건(반영건수: 226건)
- 월별 회의안건 및 반영현황

구분	안건 프로그램명	제언 건수	반영 건수	미반영 건수
1월	위촉식 및 EBS 콘텐츠 총평	10건	10건	0건
2월	EBS 예술 프로그램 등에 대한 발전적 제언 - <생방송 톡!톡! 보니하니>, <EBS 창의예술 프로젝트 - 아이오퍼너>, <EBS 다큐프라임-한국사 오천년, 생존의 길> 중심으로	28건	26건	2건



구분	안건 프로그램명	제언 건수	반영 건수	미반영 건수
3월	EBS 다큐 프로그램 등에 대한 발전적 제언 - <아빠타>, <수학운동회>, <다큐시선> 중심으로	23건	20건	3건
4월	EBS 특강 프로그램 등에 대한 발전적 제언 - <미스터리 유물도둑과 역사탐정단>, <질문 있는 특강쇼 - 빅뱅>, <명의> 중심으로	20건	18건	2건
5월	2018 신편성 프로그램 등에 대한 발전적 제언 - <랄랄라 뿌우>, <펫 다이어리>, <빽치미> 중심으로	21건	20건	1건
6월	청소년 퀴즈 프로그램 등에 대한 발전적 제언 - <파닉스 헌터>, <장학퀴즈-학교에 가다>, <극한직업> 중심으로	20건	20건	0건
7월	EBS 라디오 콘텐츠에 대한 발전적 제언 - <모닝 스페셜>, <청소년 소통 프로젝트 경청>, <세계음악기행> 중심으로	22건	22건	0건
8월	다큐 프로그램 등에 대한 발전적 제언 - <EBS 점박이 공룡 대백과>, <배워서 남줄랩>, <EBS 다큐프라임 - 진화와 공존의 섬 갈라파고스> 중심으로	21건	21건	0건
9월	어린이 프로그램 등에 대한 발전적 제언 - <모여라 덩동댕>, <조식포함 아파트>, <우리 가족 거리 좁히기-부모성적표> 중심으로	23건	21건	2건
10월	창의교육 프로그램 등에 대한 발전적 제언 - <생방송 판다다>, <명령이다, 비트!>, <EBS 교육저널> 중심으로	20건	20건	0건
11월	교육현장 소개 프로그램 등에 대한 발전적 제언 - <방귀대장 뽕뽕이>, <행복한 교육세상>, <세계테마기행> 중심	21건	19건	2건
12월	EBS 콘텐츠 및 편성에 대한 전체적인 제언	9건	9건	0건
합 계		238건 (100%)	226건 (95%)	12건 (5%)

- 2018 EBS 시청자상 후보작 선정
  - 후보작: <세상에 나쁜 개는 없다>, <모여라 덩동댕>, <지식채널e>, <조식포함아파트>, <배워서 남줄랩>
  - 홈페이지 시청자 투표: 2018. 11. 12.(월)~12. 9.(일)
  - 선정작: <세상에 나쁜 개는 없다>

## 5. 시청자권리보호위원회 운영

### 가. 운영목적 및 절차

- EBS 방송으로 인한 초상권 침해, 명예훼손 등 인권침해나 재산상의 피해 관련만 접수
- 절차 : 홈페이지 접수 → 사내 처리 → 사내처리되지 않는 경우 시청자위원회 시청자 권리보호분과 상정 → 분과위원 심의 → 결정사항 수용하도록 권고

### 나. 실적 개요

- 시청자위원회 시청자권리보호분과 위원 : 이준용 위원장, 김춘효 위원, 장준영 위원(당연직)
- 2018년 접수 건수 : 1건(라디오 프로그램 상품 배송 건)
- 회의개최
  - 일시 : 2018. 11. 23 (금)
  - 안건 : 2018년 접수 및 처리 현황 보고  
2015년 ~ 2018년 고객센터 초상권 관련 민원 접수 현황 등

## 6. 방송직업체험 운영

### 가. 운영목적

- 공교육 지원 및 학교와의 유기적 관계 제고
- 청소년수련활동 인증을 통한 EBS 방송직업체험 과정의 공적 인지도 강화
- 자유학기제 등 방송관련 직종을 체험하고자 하는 사회적 수요에 부응
- 외부 기관과의 협업을 통한 시청자미디어 교육에 기여

### 나. 실적 개요

- 개최 횟수 및 인원
  - 방송직업체험 : 21회 / 383명
  - 찾아가는 중계차 체험 : 6회 / 297명
- 방송직업체험

순번	실시일	단체명	인원	체험과정
1	20180119	사내직원 가족대상	23	PD·성우
2	20180122	더 나은 세상 '세잎클로버 찾기'	20	방송 구성작가
3	20180417	대송중학교	20	PD·성우
4	20180430	일상동중학교	20	방송 구성작가
5	20180502	귀인중학교	26	PD·성우
6	20180523	화정중학교	16	메이크업 아티스트
7	20180529	백신중학교	20	방송 구성작가
8	20180705	화수중학교	20	방송 구성작가
9	20180712	백신중학교	17	PD·성우
10	20180718	서정고등학교	14	PD·성우
11	20180808	진관중학교, 신도중학교	18	PD·성우
12	20180830	새얼학교	10	PD·성우
13	20180907	대송중학교	15	방송 구성작가
14	20180913	감정중학교	13	PD·성우
15	20180918	일산양일중학교	15	PD·성우
16	20181016	신명여자고등학교	13	방송 구성작가
17	20181023	일산양일중학교	20	방송 구성작가
18	20181115	사사선교회학교	17	PD·성우
19	20181204	원당중학교	19	방송 구성작가
20	20181207	백마중학교	29	방송 구성작가
21	20181213	고양중학교	18	PD·성우
총 원			383명	

#### • 찾아가는 방송직업체험(중계차 관련 체험)

순번	실시일	단체명	인원(명)
1	20180604	화정중학교	30
2	20180615	계룡고등학교	45
3	20180625	남양중학교	30
4	20180906~07	안양시 진로페스티벌	150
5	20181218	천왕중학교	20
6	20181227	서정고등학교	22
총 원			297명

## 7. 스튜디오 투어 운영

### 가. 운영목적

- EBS 프로그램에 대한 관심을 유도하고 공공성을 확보
- 첨단 지능형 디지털 사옥을 구축·운영함에 따라, 시청취자의 다양한 방송 참여와 니즈를 충족시켜 공영방송 EBS로서의 역할 제고
- 경험과 참여의 시대를 맞아 방송시설 및 EBS 프로그램을 직접 체험하고자 하는 고객 수요 증가에 부응
- 스튜디오 투어를 통하여 EBS에 대한 친밀감 증대 및 프로그램 홍보

### 나. 실적 개요

- 운영기간: 2018. 1. 1~12. 31
- 견학인원: 6,653명(442회)

구분	유치	초등	중등	고등	보호자	성인	합계
인원	1,557명	2,542명	251명	20명	2,167명	116명	6,653명
비율	23.4%	38.2%	3.7%	0.3%	32.6%	1.8%	100.0%

## 8. EBS 고객센터

### 가. 운영목적

- EBS 업무 관련 고객센터 One-stop 상담서비스 제공으로 고객만족 제고
- 고객의 VOC 및 전자메일 등 다양한 형태의 자료를 기반으로 한 콘텐츠 및 서비스 수요 파악

### 나. 실적 개요

- 운영시간: 연중무휴 09:00~24:00(주/야간)
- 운영인력: 평균 23명(성·비수기 탄력운영)
- 운영실적: 접수 194,107건/ 처리 178,280건(처리율 91.8%)
- 주요문의

프로그램 관련 주요 문의 Best	사이트 관련 주요 문의 Best
<ul style="list-style-type: none"> <li>• 명의 방송 내용, 출연자 정보 문의(18.6%)</li> <li>• 극한직업 방송 내용, 출연자 정보 문의(14.6%)</li> <li>• 한국기행방송 정보, 업체 정보 문의(14.5%)</li> <li>• 자이언트 팽TV 프로그램 문의(13.5%)</li> <li>• 최고의 요리비결방송 정보, 출연자 정보 문의(11.8%)</li> </ul>	<ul style="list-style-type: none"> <li>• 온라인클래스 이용 문의(33.4%)</li> <li>• 초중학 이용 문의(8.2%)</li> <li>• EBS사이트 회원정보 문의(6.4%)</li> <li>• EBSi 사이트 강좌 이용문의(4.7%)</li> <li>• EBSLang 사이트 이용문의 (6.0%)</li> </ul>

## 개관

EBS 뉴스는 2018년 한 해 동안 교육전문뉴스로서 단발성 보도를 지양하고, 교육 현안에 대한 심층 취재로 시청자들에게 보다 질 높은 교육 정보를 제공하는데 주력하였다.

2018년 방영한 기획보도로는 <마이뉴스 가정의 아이들-재혼가정 자녀 인권 보고서> (총 23편), <신년기획 - 교육개혁 준비하자> (총 10편), <한 학기 한 권 읽기 국어교육 기획> (총 4편), <새 역사교과서 기획> (총 3편), <평창동계올림픽 꿈나무 기획> (총 3편), <내신, 강사에게 듣는다> (총 4편)이 있으며, 이 가운데 <마이뉴스 가정의 아이들-재혼가정 자녀 인권 보고서>가 제 16회 언론인권상 특별상을 수상하였다. 지난해 보도된 <여기서 일한다, 여성이 일한다>는 제51회 휴스턴 국제영화제 뉴스 및 기획보도(News&News Features) 부문 Platinum Remi Awards를 수상하였다.

또 교육계 미투, 사립학교 비리, 유아 특수교사 인력난, 학교 석면 실태, 숙명여고 쌍둥이 입시 비리 사건 등 총 26편의 단독 기사를 보도해 주요 교육 현안을 주도하였다.

특히 2018년 교육계 핵심 이슈였던 제7회 전국동시지방선거에서 17개 시도 교육감 선거 보도에 총력을 기울였다.

서울 중심 교육뉴스에서 탈피하기 위해 각 시도교육청별 담당기자를 지정하고, 협력 관계를 강화하는 등 지역 보도 확대를 위해 힘썼다.

교육뉴스의 다양성을 강화하기 위한 노력도 지속하였다. <학과Tip 진로Talk>, <대학입시포커스> 코너를 신설하고, <하재근의 문화평론>을 <윤성은의 문화읽기>로 교체하였고 기자들이 출연하던 <한 주간의 교육현장>은 전문가 코너로 개편하였다.

교육현장의 미디어 리터러시 교육을 지원하는 차원에서 스쿨리포터 7기를 운영하였다. 전국 86개교 102개 팀에서 모두 417명을 선발해 워크숍을 진행하였다.

재난 상황 시 공영방송의 책무를 다하기 위해 여름철 태풍 기간 실시간 자막 보도를 진행하였다.

## 주요업무

## 1. 업무내역

## 가. 교육 현안 심층 기획 강화

1) <마이뉴스 가정의 아이들-재혼가정 자녀 인권 보고서> (총 23편)

※ 제 16회 언론인권상 특별상(오승재, 이동현 기자)

2) <신년기획 - 교육개혁 준비하자> (총 10편)

3) <한 학기 한 권 읽기 국어교육 기획> (총 4편)

4) <새 역사교과서 기획> (총 3편)

5) <평창동계올림픽 꿈나무 기획> (총 3편)

6) <내신, 강사에게 듣는다> (총 4편)

7) <여기서 일한다, 여성이 일한다>

※ 2017년 보도 / 제51회 휴스턴 국제영화제 뉴스 및 기획보도(News&News Features) 부문 수상 (이윤녕, 송성환, 황대훈, 금창호 기자)

## 나. 교육 현안 단독 보도

- [단독] “교과서서 ‘고은 시’ 빠지나”·교육부 현황 파악 나서
- [단독] “법인 평가” 헛말·새 교육부 평가 ‘무용지물’
- [단독] ‘교습비 기준’ 유명무실..신청하면 인상
- [단독] “가해자 인권 침해 말아야” 연세대 메일 논란
- [단독] “음악비 내고 레슨 강요” 서울 사립대 교수 ‘갑질’
- [단독] ‘인촌 동상’ 현충시설 ‘해제’·“철거해야”
- [단독] “1년간 교사 자취방과 차에서 성추행” 교육계 ‘미투’
- [단독] “사립학교 채용비리 차단” 교육청 위탁 의무화 추진
- [단독] ‘갑질 의혹 감사받던 교수’, 감사 방해로 보직 해임
- [단독] 유아특수교사 ‘태부족’...장애어린이집 63곳 폐원 위기
- [단독] 특수교사 3년이면 관두는데...정부는 ‘남 탓’만
- [단독] 학생 80%, “환경 문제 심각”·환경 교육은 ‘부실’
- [단독] 교육부 전문가 “석면 흡입해도 암 안 걸려”발언 논란
- [단독] 대학 ‘캠퍼스화’ 논의 확산·연대 이어 ‘고대’도
- [단독] 130억 예산 쓴 ‘케이무크’ 사업, ‘중복강의’에 이수율도 ‘바닥’
- [단독] 2022학년도 대입 정시 확대?·“대부분 이미 적용”
- [단독] 학교 옆 축사·마사지방·상반기에만 303곳 적발
- [단독] ‘미투’ 수사 중단 30건·‘스쿨미투’도 5건
- [단독] ‘학교폭력 전문’ 변호사·보험·홍신소까지·키지는 ‘학폭 시장’
- [단독] 예술대생 1인당 ‘300만 원’ 대출·장학금도 ‘소외’
- [단독] 진로체험기관 2천곳 인증했지만 이용은 ‘저조’
- [단독] 특수학교 또 ‘학대’ 정황..“화장실 가두고 발바닥 때려”
- [단독] ‘가해교사’ 찾는 조사에 교사·학생 동석시켜
- [단독] 지도교사 가산점 폐지 확대..청소년단체 축소 우려
- [단독] 조희연 “숙명여고 쌍둥이들 처분, 대법원 판결까지 안 기다릴 것”
- [단독]골프 직무연수에 교장·교감 수두룩..비용도 지원

## 다. 제7회 전국동시지방선거 교육감선거 기획 보도

- 1) <교육감 선거 10년을 돌아보다> 연속기획
  - 10주년을 맞은 교육감 선거의 성과와 한계를 살펴보는 기획보도 (총 4편)
  - 교육감 선출 역사, 직선제 성과, 한계와 과제 등을 심층 취재
- 2) <새 교육감에 바란다> 연속기획
  - 진보와 보수, 지지후보를 떠나 각 후보의 교육정책을 점검하고 차기 교육감에 바라는 점을 담아낸 기획 보도
  - 사교육, 교원정책, 학교 비정규직, 보육, 학생인권 등 전문가 출연 (총 5편)
- 3) <격전지를 가다> 연속기획
  - 선거운동 기간, 주요 격전지 후보 공약과 판세 점검 (총 7편)
  - 1편. 제주 고입시험 폐지·무상교육 확대 놓고 진보-보수 맞대결
  - 2편. 인천 ‘진보 1 vs 보수 2’·교육 비전 ‘3인 3색’
  - 3편. 울산 후보 7명 난립, 청렴 ‘강조’·차별 정책 ‘실종’
  - 4편. 서울교육감 3파전·‘안정’ vs ‘경쟁’ vs ‘탈정치’
  - 5편. 진보 후보만 3명 출사표·전남 막판까지 ‘초접전’

- 6편. 경기 “내가 혁신 적임자”vs “이번엔 보수”
- 7편. 경북 작은 학교 “통폐합 vs 살리기”·‘안전’ 한목소리

#### 4) 2~5월 사이 현안 보도

- 교육감 선거 시동·‘예비후보’ 등록 시작
- 막 오른 교육감 선거·전망은?
- 자사고·외고 폐지, 교장공모제·교육감 선거 쟁점은?
- 교육감 선거 계기수업 가능·“후보 대상으론 안 돼”
- 교육감 선거 격전 예고·쟁점은?
- 조영달 교수 출마·서울교육감 선거 ‘새 판’
- 조희연 출마 선언·서울교육감 진보경선 ‘본격화’
- 한 달여 앞둔 교육감 선거·‘정당 분리 원칙’ 유의해야
- 이재정 경기교육감 재선 출마 선언·4파전 예고
- 서울 진보교육감 후보 ‘조희연’·보수 단일후보 11일 결정
- 진보교육감 낙승 이어질까?
- 유권자 무관심 속 ‘깜깜이 선거’ 우려
- 교육감 후보들 ‘통일교육’ 공약 봇물
- 교육감 선거 보수 단일화 진통·‘제비뽑기’ 제안까지
- ‘외고·자사고·혁신학교’ 두고 충돌·‘무상급식’ 한목소리
- 교육감 선거 후보자 등록 시작·서울 후보들 ‘쟁걸음’
- 막 오른 교육감 선거·‘진보 수성·단일화’ 화두

#### 5) 공약으로 보는 교육감 선거

- 유권자들이 정책을 중심으로 교육감 선거 바라볼 수 있도록 교육정책과 선거공약을 짚어보는 기획보도 (총 3편)
- 1편. 교육감 선거 이슈·“자사고·혁신학교”
- 2편. 후보들, “성평등 교육 강화”·‘구체성’은 부족
- 3편. 교육감 선거 이슈·‘대입 정책·방과후 영어’

#### 6) 투표기간 투표 독려 보도

- 6.8~8.9 사전투표소 투표기간, 새내기 유권자 등 보도
- 6.11~6.12 투표 전 주의사항, 막판 판세 예측 보도 등
- 6.13 선거 당일, 투표소 상황 중계(정오뉴스), 이 시각 개표상황과 조희연 캠프 중계(저녁뉴스)

#### 7) 지방선거 이후, 교육감 당선자에게 듣는다

- 경기 이재정, 울산 노옥희, 인천 도성훈, 대전 설동호, 광주 장휘국, 부산 김석준, 대구 강은희, 서울 조희연, 경남 박종훈, 세종 최교진, 충북 김병우, 전북 김승환, 전남 장석웅, 강원 민병희, 제주 이석문, 충남 김지철, 경북 임종식 등 총 17인의 당선 후 교육정책 추진 계획 보도

#### 8) 창사특집 생방송 조력

- 시도교육감 당선자 섭외
- 취재기자 패널 출연 (황대훈)

## 라. 지방 취재 역량 강화

- 1) 17개 시도교육청별로 담당 기자 지정
  - 황대훈 기자 : 서울, 경기, 인천, 강원
  - 이동현 기자 : 대전, 세종, 충북, 충남
  - 송성환 기자 : 광주, 전남, 전북, 제주
  - 금창호 기자 : 부산, 울산, 대구, 경남, 경북
- 2) 시도교육청 공보담당자와 협력 관계 강화, 보도자료 적극 활용 등

## 마. 교육뉴스 다양성 강화 노력

- 1) <학과Tip 진로Talk>, <대학입시포커스> 코너 신설
  - 수험생과 학부모에게 대학의 다양한 전공과 학과 정보를 제공
  - 매주 각 대학 입학처 또는 최근 입시를 치른 학생들이 스튜디오에 출연해 다양한 경험을 토대로 생생한 입시 정보를 제공
- 2) <윤성은의 문화읽기>, <한 주간의 교육현장>개편
  - 하재근의 문화평론 → 윤성은의 문화읽기 (출연자 교체)
  - 한 주간의 교육현장 → 전문가 코너로 개편
    - \*패널 최진봉 성공회대 교수
- 3) <EBS 스쿨리포터> 운영
  - 청소년들이 직접 취재하고 제작하는 코너로 매주 2차례 방송
  - 전국 86개교에서 7기 스쿨리포터 417명 선발, 102개 팀 참여
  - 스쿨리포터 대상 뉴스 제작 워크숍 개최
- 4) 태풍 관련 사항 실시간 자막 보도



# 정책기획본부



## 개관

정책기획부는 일산 신사옥 시대를 맞아 2018 EBS 운영 방향을 경영 혁신·프로그램 혁신·플랫폼 혁신으로, “EBS 제2창사 - EBS가 다시 태어납니다.”로 설정하였다. 2018 새로운 도약을 위해서는, 모바일·인터넷 플랫폼과 종합편성채널의 약진 속에 지상파 광고시장이 지속적으로 축소하고, 학령인구 감소와 수능연계 약화에 따른 EBS 출판 매출도 급감하며, 시장경쟁 심화에 따라 콘텐츠사업수익이 지속적으로 감소하는 등 높은 수준의 재정 압박을 극복해야 한다고 판단하여 보다 적극적인 계획수립 및 추진을 시도하였다.

공사가 운영하던 유아·어린이 전문채널(PP)인 EBS u의 활성화 및 운영 효율성 제고를 위하여 해당 채널의 사업 권한을 자회사인 EBS미디어로 이관하고 2018년 1월 1일자로 EBS Kids로 채널을 신규 론칭하였다. 공사는 2018년 10월 KBS와 EBS UHD의 수도권 우선 지원에 대한 협의를 추진하는 등의 노력을 기울였으나 관련하여 합의점을 찾지 못했다. ‘RESTART EBS’의 가치 아래 EBS의 경영 상황을 파악하고 EBS의 미래 경영 혁신 모멘텀을 마련하기 위해 ‘경영혁신팀’이 정책기획부와 함께 공사의 비전 및 중장기 전략을 수립하였다.

## 주요업무

## 1. 2018년도 공사 경영목표 수립

2018년 경영목표를 ‘채널 정체성 재정립’, ‘이용자 중심 프로그램·플랫폼 서비스’, ‘지속성장 기반 구축’으로 설정하고 이를 달성하기 위한 10대 전략 과제 및 세부 전략 과제를 도출하였다.

EBS에게 2018년은 방송프로그램 혁신과 경영 효율성 제고·신사업 개발을 통해, 재정 위기를 극복하고 중장기적인 성장의 교두보를 마련하는 해가 되어야 했다. 정책기획부는 이를 위해, EBS는 2018년 경영에서의 낡은 관행, 비효율, 불합리를 철폐하고 교육 환경과 시대 변화, 모바일이라는 기술변화에 맞춘 새롭고 경쟁력 있는 프로그램 개발과 역동적이고 창의적 조직 문화 정착이라는 목표설정 및 전략적 과제를 마련했다.

정책기획부는 경영목표 및 전략 과제의 달성을 위한 전사 컨트롤타워 역할을 수행함으로써 학교교육을 보완하고 국민의 평생교육과 민주적 교육발전에 이바지한다는 공사의 사명을 실현하는 데 기여하였다.

## ■ 경영 목표 및 전략과제

2018 방향	“EBS 제2창사” EBS가 다시 태어납니다.		
2018 경영 목표	채널 정체성 재정립	이용자 중심 프로그램· 플랫폼 서비스	지속성장 기반 구축

10 전략 과제	세부 전략 과제
1. 幸福한 교실, 더불어 살아가는 세상	<ul style="list-style-type: none"> <li>• 교육 혁신 아젠다 선도</li> <li>• 민주시민교육강화</li> <li>• 문화프로그램 강화</li> </ul>
2. 늘 곁에 있는 7개 EBS 채널	<ul style="list-style-type: none"> <li>• 채널 정체성 확립</li> <li>- 채널정체성과 방향성에 적합한 컨셉과 목표를 설정하고, 새로운 편성전략과 프로그램 포맷으로 구현</li> </ul>
3. 4차 산업혁명시대, 생애주기 맞춤형 콘텐츠	<ul style="list-style-type: none"> <li>• 창의융합형 프로그램 본격 제작</li> <li>• 정부, 지자체, 대학, 전문연구단체 네트워크로 전문성과 현장성 강화</li> </ul>
4. 놀며 체험하는 첨단교육 테마파크	<ul style="list-style-type: none"> <li>• 방송현장, 캐릭터, 창의융합교육콘텐츠, 출판물 등 EBS가 가진 모든것을 활용, 스토리텔링이 도입된 테마파크로 조성(7~10개의 주제zone 구성)</li> <li>• 지역명소와 연계, 주제별 체험학습&amp;관광 투어 개발</li> <li>• 공개방송활용, 캐릭터 서적판매로 수익증대 등 부가가치 창출</li> </ul>
5. O2O 현장밀착형 교육 서비스	<ul style="list-style-type: none"> <li>• '17년 12월 충청남도과 지역캠퍼스 설립을 위한 MOU 체결, 시범사업 실시</li> <li>• 지역교육감협의회 MOU 체결, 전국에서 실현되고 있는 다양한 혁신교육 현장과 프로그램을 소개하고, 2TV 창의융합프로그램 제작에 반영</li> <li>• 전국의 지자체와 과학·예술대학과의 공동프로젝트로 진행</li> <li>• 프로젝트 추진으로 사업과 방송제작영역을 결합해 추진</li> </ul>
6. 창의적, 실험적 크로스미디어 프로그램	<ul style="list-style-type: none"> <li>• 5~10분 모바일 오리지널 콘텐츠 제작</li> <li>• 텍스트, 이미지, 동영상 결합 멀티포맷 디지털 인터랙티브 콘텐츠 제작</li> <li>• 멀티플랫폼을 활용한 사회이슈해결 Project 기획, 제작 (학교폭력, 왕따, 청소년 자살 등 SNS, 방송, 모바일 융합 사회 캠페인)</li> </ul>
7. 특화된 사회공헌 사업	<ul style="list-style-type: none"> <li>• ebsi 플랫폼을 활용한 교육소외계층 지원 서비스 고도화</li> <li>• 다문화 교육지원 플랫폼 ebs두리안 서비스 지원 언어 확대</li> <li>• 찾아가는 문화예술 캐릭터 공연 확대 실시</li> </ul>
8. 협력·상생하는 EBS	<ul style="list-style-type: none"> <li>• 진정성 있는 후속사고처리</li> <li>• 상생·협력 방안</li> <li>- &lt;다큐프라임 인디존&gt; 신설 / 독립PD와 공동심사위원영</li> <li>- 월 1편 방영권 1천~3천만원 / 저작권 / 영상사용권부여 / 글로벌 피칭 지원</li> </ul>
9. 혁신으로 여는 새로운 EBS 미래	<ul style="list-style-type: none"> <li>• 경영혁신팀: 조직/인사/제작/경영/사업 전면 점검, 혁신과제 실천 방안 도출</li> <li>• 디지털혁신팀: 언제, 어디서나, 어떤 디바이스로도 EBS 콘텐츠를 1:1 맞춤형 서비스할 수 있는 통합플랫폼 구축. 통합플랫폼에 적합한 프로그램 포맷과 서비스 기반을 병행 연구</li> </ul>
10. 자율과 창의로 활력 넘치는 콘텐츠 창작회사	<ul style="list-style-type: none"> <li>• 규제와 통제에서 자율과 창의의 조직문화로 전환</li> <li>• 분야별·사업별·주제별 내부 공모제 확대</li> <li>• 클린 EBS로 시청자 신뢰도 향상</li> </ul>

## 2. EBSu 채널의 EBS미디어(주) 이관 및 EBS Kids채널 신규론칭

공사가 운영하던 유아·어린이 전문채널(PP)인 EBSu의 활성화 및 운영 효율성 제고를 위하여 해당 채널의 사업 권한을 자회사인 EBS미디어로 이관하고 2018년 1월 1일자로 'EBS Kids'로 채널을 신규 론칭하였다. 이로써 EBS는 고품질 유아·어린이 콘텐츠의 제작에 역량을 집중하고, EBS미디어는 PP채널을 통한 부대사업 활성화, 제작협찬 및 방송광고를 실시하는 모-자회사 간 새로운 협업체계가 구축되었다.

또한 신규 론칭한 EBS Kids채널의 원만한 운영을 위해 EBS-EBS미디어 간 '채널 사업 활성화를 위한 협약(2017. 5. 31)'을 체결하고 △공사 부조정실 및 종합편집실 사용 △공사 부조정실 활용 EBS Kids 채널 송출 등에 대해 지원하기로 하였다.

### 3. EBS UHD 송신지원 대응

정부의 2015년 계획대로라면 EBS UHD가 2017년 9월 중 수도권 본방송을 실시하고 같은 해 12월 중 5대 광역시 본방송을 실시해야 했다. 이에 EBS는 2018년 10월 KBS와 수도권 우선 지원에 대한 협의를 추진하는 등의 노력을 기울였으나 관련하여 합의점을 찾지 못했다. 정책기획부는 과거의 송신지원 사례와 방송법의 제정 역사를 고려하여 당 공사에 대한 송신 지원이 조속히 이루어져, 국민의 소중한 재산인 UHD 주파수가 유희되지 않도록 해야 하며, 국민의 UHD 시청권이 온전히 보장되어야 한다고 판단하여 관련 이슈 수집 및 분석, 유관기관에 정보공유 등 다양한 정책 활동을 추진했다.

### 4. 비전 및 중장기 전략 체계화

공사 내부 규정인 “직제규정시행세칙” 등에 따라, EBS의 경영전략은 정책기획본부 정책기획부에서 수립하였으나, 2018년에는 ‘RESTART EBS’의 기치 아래 EBS의 경영 상황을 파악하고 EBS의 미래 경영 혁신 모멘텀을 마련하기 위해 ‘경영혁신팀’이 정책기획부와 함께 공사의 비전 및 중장기 전략을 수립하였다. 경영혁신팀은 조직/인사/제작/경영/사업을 전면적으로 점검하는 한편 실효성 있는 혁신과제 실천 방안을 도출했다. 구체적으로 ‘EBS 혁신 전략 2022(안)’의 수립을 아래와 같이 상반기에 추진하여 다양한 논의를 이끌어냈다.

- (~2018. 3.) 경영혁신팀 관련 문헌·사례 등 분석 및 제안 도출
- (~2018. 4. 9) 13차 사장간담회, ‘EBS 혁신 전략 2022’최종 논의
- (~2018. 4. 12) 이사장 간담회, ‘EBS 혁신 전략 2022’보고
- (~2018. 4. 17) 부서장 간담회, ‘EBS 혁신 전략 2022’논의
- (~2018. 4. 18) 노조 간담회, ‘EBS 혁신 전략 2022’논의
- (~2018. 4. 19) 제267회 정기 이사회, ‘EBS 혁신 전략 2022’보고 (보고안건 제2018-11호)
- (~2018. 4. 23) ‘EBS 혁신 전략 2022’부장단 공유 및 액션플랜 수립에 대한 협조 요청
- (~2018. 5. 10) 직능단체 간담회, ‘EBS 혁신 전략 2022’논의(경영인협회·연구인협회·기자협회)
- (~2018. 5. 14) 사명-비전-핵심가치 체계를 제안하고, 전사 의견수렴(각 부 업무연락 송부, 2주간 의견 수렴)

### 5. 비상경영체제 도입 및 사업정리 등 추진

공사는 지속하는 공사의 위기상황을 극복하기 위하여 부사장을 의장으로 하는 <비상경영회의>를 정기적으로 운영하였다. 이를 통해, 전사적 10% 비용 절감계획을 수립하는 한편 정기적인 점검을 수행하였다. 구체적으로 국외출장 계획을 전면적으로 재검토하고 회의비 단가 조정 등 경상경비를 최소화하는 방안을 마련했다.

또한 한계사업을 정리하고 일부사업을 자회사로 이관하는 등 효율적인 사업운영에 최선을 다했다. 대외 인력 파견도 최소화하여 자원의 선택과 집중을 도모하였다. 구체적으로 미주 지사(EBS America)를 폐쇄하고 ABU 파견 및 위탁연수를 종료하는 조치를 단행하기도 했다.

**개관**

기획예산부는 크게 공사의 연간 예산을 편성·관리하는 업무와 수신료와 함께 공적재원을 구성하고 있는 정부보조금을 확보·관리하는 업무를 수행하고 있다.

2018년 기획예산부는 지상파 광고시장의 급격한 축소와 통합사옥 이전 등에 따른 방송제작비 및 시설운영비 증가 등 재정수요 증가에 대응하여 185억원의 적자예산을 편성하면서 적자 최소화를 위한 다양한 예산 절감 노력을 기울였다.

적자 최소화를 위한 전사적인 방안을 강구하고 지속적인 예산 집행 현황을 통제하기 위한 '비상경영회의'를 매주 실시하여 전 부서별 예산 절감 계획을 수립하고 그 수행 현황을 매주 확인 및 통제하였으며, 제작 협찬 등 자체사업수입 확대를 위한 신규사업계획 분석 등을 통해 전략적 예산 배분이 이루어 질 수 있도록 노력을 경주하였다.

이 같은 전사적인 비용 절감 및 신규 사업 확대 노력에 따라 전 부서별 약 120억원의 예산 절감 계획이 수립되었으며 적극적인 비용 감축 계획을 단행한 결과, 2018년 영업손실은 231억원으로 2017년 영업손실 350억 원 대비 119억 원의 손익 개선 효과를 거둘 수 있었다.

2018년 기록한 당기순손실은 일시적 요인에 의한 손실이 아닌, EBS의 제반 환경에 의한 구조적 요인에 기인함에 따라, 향후 재정위기를 대응하기 위한 장기적인 과제로서 적자폭을 지속적으로 감축하여 재정건전성을 확보하는데 지속적인 노력을 기울일 것이다.

**주요업무****1. 전사 예산 편성 및 관리****가. 2018년 예산 편성 및 관리****1) 예산 편성 기본 방향****가) 중장기 재정 안정화 도모**

- 일산통합사옥과 방송인프라 투자 완료에 따른 재정안정성 확보
- 신규 성장 동력을 위한 투자 적극 추진

**나) 정부지원 요구와 함께 강력한 자구 노력 병행**

- 지속 성장을 위한 공적책무를 훼손하지 않는 범위 내에서 비용 절감
- 기존 사업 수익성 재검토를 통해 양적 성장보다는 질적 성장을 통한 내실화 도모

**다) 핵심 콘텐츠 개발, 제작에 대한 지속 투자**

- EBS의 채널 정체성을 확립하고, 이용자 중심 플랫폼을 구현할 수 있는 핵심 콘텐츠 개발 및 제작에 대한 지속적인 투자
- 창의·융합 교육, 민주시민 교육 강화 콘텐츠 개발 및 관련 부가사업 추진 적극 반영

**라) 지속성장 기반 경영혁신 추진**

- 역점사업 발굴과 사업조직 재구조화 및 ERP도입에 따른 제도 개선 추진

## 2) 예산 편성 내역

구분		2017	2018	증감	증감률	비고
손익예산	수입	3,263	2,890	-373	-11.4%	
	비용(a)	3,063	3,059	-4	-0.001%	
	이익	200	-169	-31		
자본예산(b)		518	138	-380	-73.3%	
총예산(a+b)		3,581	3,197	-384	-10.7%	

## ※ 사업별 수입예산 내역



## 3) 예산의 조정 및 관리

가) 분기별 예산집행실적 점검 및 연간 전망 실시

나) 추경예산 2회 편성

- 특별교부금 이월액 및 증액 사항 반영, 수익사업 목표 변경 및 임단협 결과 반영 등

구분		당초	추경	증감	증감률	비고
손익예산	수입	2,890	2,991	+101	+3.5%	
	비용(a)	3,059	3,176	+117	+3.8%	
	이익	-169	-185	-16		
자본예산(b)		138	75	-63	-45.7%	
총예산(a+b)		3,197	3,029	-168	-5.3%	

## 나. 재정위기 극복을 위한 노력

## 1) '비상경영회의'를 통한 전사적 비용 감축 노력

가) 전 부서별 예산 절감 계획 수립 및 이행사항 주간 검토

- 2018년 부서별 가용 예산 대비 10% 이상의 절감계획을 전 부서별 제출
- 예산 절감계획에 대한 타당성 및 진행 사항 검토
- 추진 결과, 약 120억 원의 전사적 예산 절감 계획 수립

## 나) 자원 확대를 위한 대외 영업활동 확대

- 소프트웨어 온라인 플랫폼 개발 사업(정진기금) 신규 수주(18억원)
- 학생인구 감소 및 교재 정가 동결에도 불구하고, 초등 교재 신간 발간 및 마케팅 강화 등에 따라 전년 대비 출판 매출 실적 반등(803억 원 → 811억 원)
- 2018년 결산 결과, 전년 대비 매출총이익 105억 원 증가, 영업손실 119억 원 감소 등 전년 대비 영업 손익 건전성 증가

## 2) 채널별 수지 분석을 통한 자원 재분배 전략 도출

## 가) 각 단위사업 및 채널 기반 수지 분석 수행

- 각 채널별 파생 수입 및 간접비용 배부 등을 통한 수지분석 수행
- 손실 발생 채널에 대한 자원 투입 규모 재산정
- 채널별 수지 개선 계획을 통한 편성전략 및 사업 다각화 전략 도출

## 2. 공적재원 확보 및 관리

## 가. 2018년도 예산 집행 실적

## 1) 방통보조금(방통위 기금 및 국고)

## 가) 사업별 예산 집행 실적

[단위:억 원]

구 분	예산	집행	집행잔액	집행률	비고
프로그램제작지원	282	280	2	99.4%	기금
방송인프라개선	33	33	0	99.0%	국고

## 2) 교육보조금(교육부 교부금)

## 가) 사업별 예산 집행 실적

[단위:억 원]

구 분	예산	집행	집행잔액	집행률	비고
고교강의	165	165	0	100%	특교
영어채널	69	69	0	100%	특교
수학교육	34	34	0	100%	특교
소프트웨어교육	12	5	7	79%	특교

## 나. 2019년도 예산 확보 실적

## 1) 방통보조금

## 가) 사업별 예산 확보 실적

- 프로그램제작지원 : 정부안에는 5억 원 증액반영하였으나, 국회심의과정에서 프로그램 편향성 이슈에 의해 3억 원 감액
- 방송인프라개선 : 재정사업자율평가 결과 ‘미흡’으로 기재부 심의과정에서 15% 감액 안 확정

[단위:억 원]

구분	2018	2019	증감	증감률	비고
프로그램제작지원	282	283	+2	+0.5%	기금
방송인프라개선	33	28	-5	-15.0%	국고
계	315	312	-3	-1.1%	

## 2) 교육보조금

## 가) 사업별 예산 확보 실적

- 고교강의 등 기존 사업 예산 유지
- AI영어말하기 : 인공지능 기반 영어말하기 시스템 구축 사업 신규 추진
- 소프트웨어교육 : 전년 사업비 집행잔액 이월

[단위:억 원]

구분	2018	2019	증감	증감률	비고
고교강의	165	165	0	0%	특교
영어채널	69	45	-24	-34.9%	특교
AI영어말하기	-	20	+20	신규	특교
수학교육	34	25	-9	-25.4%	특교
소프트웨어교육	12	7	-5	-40.9%	특교
계	280	262	-18	-6.3%	

## ※ 연도별 공적재원 비중 추이



## ※ 정부예산 집행 및 확보 프로세스

구분	국고 및 기금		교부금	
	집행 및 정산	확보	집행 및 정산	확보
01월	• 전년사업 실적보고 • 당년 사업계획 제출·승인			• 차년도 사업계획(안) 협의
02월	• 전년사업 회계감사 및 최종보고 • 사업비 잔액 및 이자정산 반납	• 중기재정계획 제출	• 전년사업 실적보고 • 사업비 잔액 및 이자정산 반납	• 당해년도 사업계획 제출·승인
03월	• 기금준치 평가, 국고보조금 운용평가	• 소관부처·기재부 설명		
04월				
05월		• 요구 사업계획안 설명		

구분	국고 및 기금		교부금	
	집행 및 정산	확보	집행 및 정산	확보
06월		• 조정안 협의 및 제출		
07월	• 보조사업 중간보고서 제출	• 기재부 1차 심의		
08월		• 기재부 쟁점심의 • 정부안 확정(8월말)	• 전년도 사업 성과평가 관련 대응	• 차년도 사업계획(안) 협의 및 제출
09월	• 국회 결산 심의 (예정처, 상임위, 예결위)	• 국회 예정처 검토		
10월		• 국회 상임위 심의	• 국회 교육부 결산 심의, 국감대응	
11월		• 국회 예결위 심의	• 교육청별 특교 수납 현황 점검	
12월	• 당년 집행 마감 점검	• 정부예산 확정	• 당해년도 사업비 마감 점검	

### 3. 기타

#### 가. 정부 배당

##### 1) 분기별 정부 배당 관련 기초 자료 제출

###### 가) 정부 배당 관련 기초 자료 제출

- 주요사업계획, 추정 재무제표
- 정부정책사업 추진 관련 영향, 공적재원 부족, 출판·광고 등 주력사업 거시 환경 악화로 인한 수입 감소 등 배당 유보 및 자본 축적 필요성 설명

###### 나) 2017회계연도 당기순이익에 대한 국고배당

- 배당 최소화 및 자본 축적을 위해 기재부 방문 설명 등 대응
- 최종적으로 19.9억 원(배당성향 11.74)의 국고배당액 확정

###### ※ 연도별 국고배당 현황

구분	[단위:억 원]					비고
	2013	2014	2015	2016	2017	
당기순이익	39	16	46	8	170	
국고배당	-	4.1	8.5	0.6	19.9	
배당성향(%)	-	25.54	18.67	8.10	11.74	

※ 배당규모는 차년도 1분기 내 기재부에서 확정하고, 배당금 국고납입은 국회 결산 심사 후 실시

##### 2) 예산 관련 대외협력 업무 수행

###### 가) 국회

- 국회 예정처, 상임위, 예결위, 각 정당 요구자료 대응

###### 나) 유관기관

- 방통위, 교육부, 기재부, 각 시도교육청 등 민원 및 요구자료 대응



## 개관

2018년 조직법무부는 정부의 비정규직의 정규직 전환 정책에 부응하기 위해 정규직 전환계획을 수립하였고, 파견직 정원을 사회복무요원으로 대체하여 인력효율화 및 인건비절감에 기여하였다. 또한 청렴서약서 작성 의무화 등 기관 청렴도 개선에 기여하였고, 한시조직인 '사회책임경영실', '정보보호관리단', 'ERP 구축단', '남북교육교류추진단', '수신료정상화추진단', '소프트웨어교육팀'을 신설하여 공사 공적가치 제고와 미래 교육사업 개발, 업무 프로세스 개선을 꾀하였다.

공사의 사업과 관련하여 각 분야별 전문 변호사를 공사 법률자문으로 위촉하고, 공사 자문 변호사와 공사 사내 변호사, 실무 부서의 유기적 공조를 통해 공사사업 추진과정에서 발생되는 소송 등에 적극 대응하여 공사의 분쟁 해결 및 재산권 보호에 기여하였다.

## 주요업무

## 1. 조직관리

## 가. 비정규직 인력구조 개편

- 목적: 정부 일자리위원회 비정규직 감축 정책(2017. 7.) 실시에 따라 1단계 추진 기관으로 선정되었고, 공공부문으로 선도적 역할을 수행하기 위함
- 경과
  - 비정규직 인원 및 직무현황 파악을 위한 유관부서 회의, 노무법인 자문 실시
  - 정규직전환심의위원회 구성 및 정규직 전환직무 및 처우 등 논의
- 결과
  - 비정규직 정규직 전환계획 수립(2018. 1.)
  - 정규직전환심의위원회 구성(2018. 2.)

## 나. 한시 전문 조직 신설 및 운영

2018년 공사 경영 혁신 및 신사업 추진을 뒷받침하기 위하여 '사회책임경영실', '정보보호관리단', 'ERP 구축단', '남북교육교류추진단', '수신료정상화추진단', '소프트웨어교육팀'을 각각 신설함으로써 공사 미래 교육사업과 공적가치 제고 및 업무 프로세스 개선을 효율적으로 추진할 수 있도록 지원하였다.

## ■ 사회책임경영실 신설 및 운영

- 목적: 공사 공적 가치 제고를 위하여 CVS 사업을 확대 운영하고, 사회공헌 프로그램 기획, 제작 기능 강화
- 소속: 사장 직속
- 기간: 발령일~2019. 12. 31(향후 변경 가능)
- 인력: 팀장 1명, 팀원 4명
- 업무: 사회공헌 프로그램 '나눔 0700'제작 및 관련 신사업 발굴, 사회 공헌 네트워크 운영 등

### ■ 정보보호관리단 신설 및 운영

- 목적: 공사 지적재산권을 보호하고 사이버 공격 등으로부터 대책 마련 등 정보보안 관련 운영 강화
- 소속: 부사장 직속
- 기간: 발령일~2019. 12. 31(향후 변경 가능)
- 인력: 팀장 1명, 팀원 1명
- 업무: 정보보안 정책/인프라 총괄, 개인정보보호, IT보안, 사이버 공격 대응 업무 등

### ■ ERP 구축단 신설 및 운영

- 목적: 효율적인 업무수행과 경영 관련 정보의 체계적인 관리를 위해 ERP시스템의 도입과 성공적인 안착을 위한 전담조직 필요
- 소속: 정책기획본부 소속
- 기간: 발령일~2019. 12. 31(향후 변경 가능)
- 인력: 팀장 1명, 팀원 6명
- 업무: ERP 시스템 개발 및 구축, 파일럿 테스트 및 전직원 교육, 시행 후 시스템 개선 등

### ■ 남북교육교류추진단 신설 및 운영

- 목적: 2018년 남북정상회담 개최 등 남북 화해 분위기가 고조됨에 따라 남북교육교류 활성화 및 미래세대 통일을 대비하여 교육컨텐츠 제작
- 소속: 부사장 직속
- 기간: 발령일~2019. 12. 31(향후 변경 가능)
- 인력: 팀장 1명, 팀원 2명
- 업무: 남북교육 관련 대정부 지원, 남북교육교류 콘텐츠 기획 및 제작, 통일교육 관련 사업 등

### ■ 수신료정상화추진단 신설 및 운영

- 목적: 현재 공사에 배분되는 비합리적인 수신료 지급체계를 정상화하고 안정적인 공적자원 확보
- 소속: 사장 직속
- 기간: 발령일~2019. 12. 31(향후 변경 가능)
- 인력: 팀장 1명, 팀원 9명 이내
- 업무: 수신료 제도의 개혁과 공공서비스 재편 관련 기획 및 추진 등

### ■ 소프트웨어교육팀 신설 및 운영

- 목적: 급격한 교육환경 변화에 발맞춰 미래인재육성이라는 공사의 새로운 과업 수행
- 소속: 학교교육본부 소속
- 기간: 발령일~2019. 12. 31(향후 변경 가능)
- 인력: 팀장 1명, 팀원 5명
- 업무: 생애주기별 소프트웨어 교육콘텐츠 기획 및 제작, 통합 웹·앱 구축 및 서비스, EBS 소프트웨어교육 콘텐츠의 활용 홍보 및 현장 강의

## 2. 정원관리 및 인력운영

공사의 설립 목적인 학교교육 보완 및 평생교육 실현이라는 두 가지 사명을 수행하기 위해 어느 한쪽도 도외시하지 않는 균형 있는 인력 운영 정책을 지속적으로 유지해 왔다. 유아·어린이, 다큐 등 지상파 채널과 학교교육 채널인 수능 중심 EBS PLUS1 및 초·중학 중

심 EBS PLUS2, 인터넷서비스 등 채널별·서비스분야별 운영 목표 달성을 위해 적은 규모의 인력 여건에도 불구하고 인적자원을 적정하게 운영하였다.

탄력적인 인력 운영을 통한 업무 생산성 극대화를 위해 예산 범위 내에서 정원의인력(계약직 및 파견직)을 적절히 활용하고 비정형 인력 관리 방식을 개선하기 위해 노력하였다.

### 가. 정원의 인력운동을 통한 유연성 확보

방송환경 변화에 수시 대응할 수 있도록 정원의 인력운영계획을 수립하고 필요부서에 적절히 정원을 배정하는 등 전사의 원활한 사업 추진을 지원하였다.

### 나. 사회복지무요원 배치를 통한 인건비 경감 노력

인력의 고령화 및 인건비 부담 증가 등에 대비하고자 경기북부병무청의 지원을 받아 정원의 인력 일부를 축소(계약직 5명, 파견직 11명)하고 조직법무부 등 총 6개부서(대외협력부,심의 시청자실, 정책기획부, 출판사업부, 수능교재기획부)에 사회복지무요원 7명 배치하였다.

## 3. 규정 제·개정

기관운영의 효율성 및 생산성 제고를 위하여 부서별 규정개정 요구 및 기관차원의 제도개선 사항 등을 신속히 검토 반영하여 제·개정하였다. 총 7회에 걸쳐 규정심의위원회를 개최하여 인사규정 등을 개정하여 규정 관리의 체계화를 기하였다.

### ■ 규정심의위원회 7회 개최: 인사규정 등 24개 규정 등 개정

구분	안건	세부내용	비고
1회 201801	직제규정 인사규정 인사규정시행세칙 보수규정 정원관리규정 계약직원운영규칙 임금피크제운영규칙 복무규정 직제규정 정보보호규정 정보보호심의위원회운영규칙	<ul style="list-style-type: none"> <li>• 일반직(가),(나),(다) 직종 통합에 따른 관련 규정 개정</li> <li>• 관리직급과 일반직급을 분리, 직급수당 변경</li> <li>• 직무대리자 보직 임용 기준 마련</li> <li>• 정보보호 및 개인정보보호부책임자 지정권한 명시</li> <li>• IT정보보호관련업무 이관(정책기획부→IT운영부)</li> </ul>	
2회 201803	인사규정	<ul style="list-style-type: none"> <li>• 특별조치 제외대상(성비위 징계처분자) 추가</li> </ul>	
3회 201804	직제규정시행세칙 인사규정시행세칙 복무규정 계약직원운영규칙 회계규정 회계규정시행세칙 소액구매운영지침 징계양정등에관한지침 법인카드운영지침 임직원행동강령	<ul style="list-style-type: none"> <li>• 업무 조정 및 업무 신설(유아·어린이특임국 등)</li> <li>• 채용후보자 관련 내용 및 징계재심기간(30일) 변경</li> <li>• 육아휴직자 근로시간 인정, 연차(반반차) 등 반영</li> <li>• 계약직원 정년(60세) 변경</li> <li>• 소액물품 구매 시 검수원의 검수 절차 생략</li> <li>• 입찰참가자격 제한(부패자진신고, 부정취업) 변경</li> <li>• 소액물품 구매 시 검수원의 검수 절차 생략</li> <li>• 징계양정 기준(청렴의무, 법인카드, 부패행위) 변경</li> <li>• 임원 업무추진비 내역공개, 부정사용 제재 신설</li> <li>• 청렴서약서 양식 변경 및 관련법령 개정사항 반영</li> </ul>	

구분	안건	세부내용	비고
4회 201807	직제규정 직제규정시행세칙 인사규정	<ul style="list-style-type: none"> <li>• 계약직정규직 전환에 따라 정원 증원 및 사원급 신설</li> <li>• 부명 변경(학교교육기획부→미래교육계획부), 재무회계부 업무분장 변경</li> <li>• 비위면직자 재취업 관련 규정 보완 및 신입 수습기간 축소 및 사원급 관한 내용 반영, 근속승급기준 삭제</li> </ul>	
5회 201807	문서관리규정 전산업무관리규정	<ul style="list-style-type: none"> <li>• 조직명 변경에 따른 반영</li> <li>• 업무분장 조정 반영</li> </ul>	
6회 201810	방송심의규정 회계규정시행세칙 방송제작비지급규정 직장어린이집 운영지침	<ul style="list-style-type: none"> <li>• 방송법 개정사항 및 조직명 변경 반영</li> <li>• 법령 개정 및 경쟁입찰 자격규정 관련 변경</li> <li>• 방송제작비 내 기타 경비 항목(별결) 삭제</li> <li>• 입소대상 및 순위 등 변경</li> </ul>	
7회 201812	인사규정 인사규정시행규칙 국내외여비규정 방송제작비지급규정 징계양정등에관한지침 성희롱예방지침 임직원행동강령 공익신고 처리 및 신고자 보호 등에 관한 운영지침	<ul style="list-style-type: none"> <li>• 성비위, 채용비리 행위에 대한 징계시효 연장</li> <li>• 채용과정에 감사실 참관, 채용서류관리 신설</li> <li>• 여비지급 구분표 내 직급 추가</li> <li>• 방송제작비 지급기준표 내 TV/R원고료 인상 반영</li> <li>• 채용비리에 대한 징계양정 추가</li> <li>• 남녀고평법 개정사항 반영</li> <li>• 기관장 외부강의 시 신고서 작성의무 신설</li> <li>• 공익신고 관련 세부내용 신설</li> </ul>	

#### 4. 부서성과관리

2018년 부서성과관리는 경영목표 및 주요 추진과제와 연계한 목표 수립과 구체적인 기준에 의한 평가 객관성에 주안점을 두었으며, 책임경영 실현을 사업 역점으로 설정하였다.

##### 가. 부서성과관리 실시 목적

- 성과관리평가 도입을 통한 경영혁신으로 조직 역량 강화 및 경영합리화 도모
- 공사 경영지표와 연계한 부 단위 목표 수립 및 추진으로 부서별 책임경영기반 강화

##### 나. 2018년 부서성과관리평가 세부 운영 개요

###### 1) 평가 대상

- 평가 대상: 5개 그룹 45개 부

###### 2) 평가 시기

- 대상 기간: 연간 평가 1. 1~12. 31

###### 3) 평가 항목 배점 비율

- 전사지표: 15%
  - 비용 절감율, 매출 증감율 및 청렴도 평가 등급으로 구성
- 성과지표: 70%
  - 계량지표 2개와 비계량지표 1개로 구성
- 전략지표: 15%
  - 비상경영 참여도 및 가중치 등으로 구성

#### 4) 지표별 평가 방법

- 전사지표: 공사 차원의 비용절감/매출증감/청렴도 등급으로 평가
- 성과지표: 조직별 대표 고유 업무 또는 연간운영계획을 반영하여 설정
  - 계량지표는 목표 달성률로 평가
  - 비계량지표는 부서성과관리위원이 '탁월, 우수, 양호, 보통, 미흡' 중 선택하여 평가
- 전략지표: 당초 “혁신추진노력도(사장 정성평가)”로 평가하려 했으나, 전사지표+성과지표+비상경영참여도 점수를 환산하여 평가함

#### 5) 부서성과관리 평가 등급 결정

- 평가등급 결정은 5개 그룹별로 순위를 매김

### 5. 송무, 저작권, 상표권 관리 업무

각 분야별 전문 변호사를 공사 법률자문으로 위촉하고, 공사 자문 변호사와 공사 사내 변호사, 실무 부서의 유기적 공조를 통해 공사사업 추진과정에서 발생하는 소송 등에 적극 대응하여 공사의 법적 위험 관리 및 재산권 보호에 기여하였다.

방송 및 출판 등 콘텐츠 제작의 기초가 되는 소재저작권 확보를 위하여 기존 이미지 제공 업체 외에 동영상 클립 제공 업체와 소재저작권 이용 계약을 체결하여 공사의 콘텐츠 제작을 지원함은 물론 무단 콘텐츠 이용으로 인한 저작권 침해 위험을 최소화하였다. 또한 저작권 신탁관리단체(한국방송작가협회, 한국방송실연자협회, 한국문예학술저작권협회 등)와의 협상을 통해 공사 소재저작권 확보에 만전을 기하였다.

#### 가. 법률자문기관 위촉(위촉기간: 2018. 1. 1~12. 31)

자문기관	담당변호사	약 력	자문 분야
김앤장 법률사무소	주완 변호사	- 고용노동부 자문변호사 - 한국 경영자총협회 자문위원	노동
법무법인 (유)세종	임상혁 변호사	- MBC 뉴스데스크 법률자문 변호사 - (사)저작권 해외진흥협회 감사	민사·저작권
법무법인 (유)동인	정탁교 변호사	- 고등군사법원 군판사 - 제1회, 제2회 변호사시험 채점위원	민사·국제계약
법무법인 해마루	지기룡 변호사	- 감사원 부감사관 - 법무법인 해마루 대표변호사	행정(세무)·방송
법무법인 한로	오승돈 변호사	- 공정거래위원회 심판관리과장	민사·행정
법무법인 서정	양인석 변호사	- 서울 고등법원 부장판사 - 대한상사중재원 위원	민사·행정
법무법인 (유)정률	진웅 변호사	- 대구지방 검찰청 검사 - 법무법인(유)정률변호사	형사
법무법인 상록	장주영 변호사	- 사법연수원 저작권법 강사 - 법무법인 상록 대표 변호사	저작권
법무법인 (유)로고스	김용 변호사	- 서울 고등검찰청 검사 - 법무법인 로고스 대표 변호사	형사
법무법인 (유)울촌	신기선 변호사	- 서울서부지법 판사 - 한국조세연구원연구원	형사
법무법인 (유)대륙아주	오승중 변호사	- 한국 저작권위원회 위원장 - 홍익대학교 교수	저작권

## 나. 송무 현황

- 2018년도 공사 소송(본안) 현황(2018년도 제기 민사 본안 사건)

구분	소송건명	상대방	소 제기일	대리인
1	손해배상	피고 : 이OO	20180314	자체 수행
2	손해배상	피고 : 한국OOOO	20180411	법무법인 상록
3	상표등록취소	원고 : 강OO, 장OO	20180214	자체 수행
4	손해배상	원고 : 양OO, 양OO	20180705	지음 법률사무소
5	손해배상	원고 : 이OO	20181219	법무법인 새강

- 고소진행: 형사 고소 2건 (저작권 침해)
- 법률자문 현황: 계약서 검토 등 법률자문의뢰서에 따른 법률 자문 (그외 전자우편, 유선 상담 등 실시)

## 다. 공사 소재저작물 이용 활성화

- 목적: 전사 공통 필요 소재 저작물 이용권 확보로 경쟁력 있는 콘텐츠 제작 지원
- 계약 현황
  - 이미지 제공 업체: 아이엠서치
- 효과
  - 저렴한 비용으로 각종 이미지를 프로그램 교재 제작 등에 이용하여 저작권 비용 감소 및 콘텐츠 제작 활성화
  - 저작물 무단 사용으로 인한 제3자의 저작권 침해 위험 최소화

## 라. 저작권 침해 단속 업무 수행

- 공사 저작권 등 침해 단속 대리인을 통한 단속 실시
  - 법무법인(유) 동인(담당 변호사 정탁교)
- 저작권 침해 제보 사이트 상시 운영(<http://home.ebs.co.kr/copyright/main>)

## 마. 저작권 신탁관리단체 관리

### 1) 저작권신탁단체와 계약 갱신

- 공사 콘텐츠 제작환경 개선 및 유통과정상의 분쟁발생 최소화를 위해 (사)한국방송실연자협회, (사)한국방송작가협회, (사)한국음악저작권협회, (사)한국문예학술저작권협회 등 저작권자와의 계약 갱신 및 이용범위 확대 추진
  - 어문 저작물 단체와 포괄 계약 및 사용 범위 확대(교재, 방송, 전송) 및 음악 저작물 사용 범위 확대(전송)

### 2) 기타 추진 실적

- 한국방송실연자협회 방송사용료 정산기준 협상 진행
- 한국방송실연자협회 방송사용료 산정내역 검토
- 한국문예학술저작권협회 전년도 저작권료 지급
- 한국음악저작권협회 전년도 상반기 전송권료 산정 및 지급
- 한국음반산업협회 저작권료 지급 관련 협의
- 한국음악저작권협회 방송사용료 협상 준비

## 바. 상표권/저작권 보호 및 관리

### 1) 상표 상표권 등록을 통한 사업 기반 조성

- 공사의 우수 프로그램을 활용한 사업 추진을 위해 상표 등록 추진
- 공사의 지식재산 보호를 위해 등록기간 만료가 도래한 상표 갱신 완료

### 2) 저작권 침해사업자 단속 및 시정조치

- 저작권 침해사업자 단속 및 시정을 위한 침해자료 채증 및 단속업무 연중 시행

## 개관

ERP구축단은 통합 ERP시스템 구축사업의 본격화에 따라 프로젝트 전담조직의 필요성이 대두되어 2018년 7월 한시조직으로 구성되었다.

ERP시스템 구축 및 사업관리를 담당하고, BPR 및 분석·설계를 기준으로 TFT 실무진과 수행사 간 이견 조율 및 개발 점검 등의 업무를 수행하였다. 내·외부 시스템 및 데이터를 통합하고 유기적으로 연계하여 보다 효율적인 인터페이스를 구축하였다. 또한, 기존 정보시스템인 종합정보시스템, 그룹웨어 등의 시스템 전환 및 데이터 이전에 대한 계획을 수립하여 성공적인 시스템 이관을 위해 노력하였고, 시스템 구성 확정에 따른 하드웨어 설치 및 시범운영을 위한 제반 환경도 마련하였다.

## 주요업무

### 1. ERP(전사적자원관리)시스템 구축

경영 효율성 증대 기반 마련을 위해 ERP(전사적자원관리, Enterprise Resource Planning) 구축을 추진하였다. ERP시스템은, 1998년에 개발된 종합정보시스템의 노후화와 기능적 한계상황 발생에 따른 기존 종합정보시스템의 기능을 개선하고 방송, 회계, 예산, 사업 등 전체적인 업무를 유기적으로 전산화하여 경영정보를 전략적으로 관리·활용하기 위하여 기획·추진되었다.

ERP시스템은 단순히 종합정보시스템을 대체하는 전산시스템이 아니라, 혁신에 대한 내부의 공감대를 바탕으로 한 BPR(업무재설계, Business Process Reengineering)을 통해 전사 업무 프로세스를 개선하고, 이를 통해 안정적이면서도 혁신적인 미래 성장 동력 기반을 창출하는 것을 목적으로 한다.

- 통합 ERP시스템 구축사업 추진일정



### 2. ERP시스템 운영계획 수립

통합 ERP시스템 구축 및 운영을 위해 2018년 8월 BPR 및 분석·설계 작업이 완료되는 시점에 프로젝트 전담조직을 구성하였고, 시스템 개발 및 데이터 이전등의 계획수립을 위해 IT전문인력을 투입하였다. ERP시스템의 성공적인 오픈을 위해 최종 개발 점검 및 체계적이고 집중적인 관리를 통한 사업 마무리에 총력을 기하였다. 또한 시스템 도입 이후 안정적인 운영 단계까지 고려한 조직 구성 및 전사적 업무협조 체제를 구축하였다.



EBS 

# 대외협력국

## 개관

2018년 대외협력부의 주요업무는 △대외협력 △국제협력 △사회공헌 세 분야로 나뉜다. 대외협력 업무는 국회, 방송통신위원회 등 EBS 대외 유관기관과의 협력 및 현안 대응을 통한 EBS 위상 제고를 목적으로 한다. 국제협력 업무는 EBS의 국제적 위상 제고와 교육방송 모델수출의 기회를 다양하게 발굴하는 것을 주요목표로 하였으며, 사회공헌 업무는 EBS만의 특화된 아이টে으로 지속가능한 사회공헌사업을 추진하고자 하였다.

## 주요업무

## 1. 대외협력(국회, 방통위 등 EBS 유관기관과의 협력 및 현안 대응)

## 가. 추진목적

- 1) 국회 국정감사 및 결산심사의 원활한 수감을 통해 기관 위상 제고에 기여
- 2) EBS 관련 법안과 제도 시행 관련 우호적 환경 조성으로 효율적 기관 운영에 기여

## 나. 추진계획

- 1) EBS 2TV 본방송 시행 및 공영방송 지배구조 개선 등 EBS 관련 입법안 대응
- 2) 2017회계연도 결산 승인 준비 철저 및 성공적 수감
- 3) 2018년도 국정감사 준비 철저 및 성공적 수감
- 4) 교육기관 및 지자체 등과 MOU 체결
- 5) 기타 현안 대응
  - 6·13지방선거에 따른 교육관련 정책 등에 대한 대응
  - 수신료 배분을 정상화를 위한 전방위 대응
  - 지정기부금단체 탈피 및 법정기부금단체 지위 획득을 위한 입법 관련 활동
  - EBS UHD 본방송 실시 관련 정책적 지원 유도를 위한 유관부서 대응

## 6) 추진일정

- 연중 : 국회, 방통위, 과기정통부, 교육부 및 기재부 등 유관기관과의 협력
- 9월~12월 : 국회 국정감사 수감 및 결산심사 준비
- 9월~12월 : 방송발전기금 증액 등을 위한 국회(과방위, 예결위 등) 대응
- 10월~12월 : 국회 국정감사 및 결산심사 수감

## 다. MOU 체결현황

번호	기관	체결일	협약주요내용
1	전국시도교육감협의회	20180111	교육격차 해소와 미래교육 대응, 교육자치 강화, 학교 민주주의를 통한 민주시민 교육 활성화 등 대한민국 교육의 지속적인 발전 기여
2	교육부, 창업진흥원, 한국과학창의재단, 한국사회적기업진흥원, 한국환경산업기술원, 한국청년기업가정신재단, 벤처기업협회, 한국창업보육협회	20180309	학생이 기업가정신과 창의성, 문제해결력을 함양하고 창의적 진로개발 역량을 갖춘 혁신인재로 성장할 수 있도록 초·중등 및 고등교육 현장의 창업교육 활성화

번호	기관	체결일	협약주요내용
3	광양시	20180312	교육, 문화, 관광 인프라 활성화와 미래인재 양성을 위한 상호간 협력 도모
4	광주,전남지방중소벤처기업청, 전라남도교육청, 전라남도	20180312	학생과 일반인들이 혁신 아이템 창업을 할 수 있는 역량을 갖도록 유기적인 협력체계를 갖추어 공동 협력
5	경희대학교	20180316	교육 및 방송 콘텐츠의 질적 개선과 세계적 수준의 교육플랫폼 구축을 도모
6	서울산업진흥원, 케이티하이텔	20180417	‘애니 프론티어’ 등 선정 프로젝트 공동기획, 공동투자, 공동제작
7	한국문화예술진흥원	20180418	전국민의 창의성 증진 및 문화예술 교육 가치 확산
8	한국마이크로소프트	20180427	대국민 SW 교육 플랫폼 구축을 위한 상호 협력
9	마이크로비트	20181030	Microbit 재단의 소프트웨어 교육 기기 Microbit 과 EBS-SW 교육 플랫폼 서비스 협력을 통한 효과적이고 다양한 소프트웨어 교육 기반 마련

## 2. 국제협력

### 가. 추진목적

- 1) EBS의 국제적 위상 제고
- 2) 교육방송 모델 수출 기회 발굴

### 나. 추진계획

- 1) 국제관계 행사 참석을 통한 해외 네트워크 형성
- 2) 해외 내방객 대상 교육방송모델 수출 홍보
- 3) 프로그램 국제상 출품

## 3. 사회공헌

※ 담당부서(대외협력국 대외협력부 : 2018. 1. 1~7. 12/사회책임경영실 : 2018. 7. 13~12. 31)

### 가. 추진목적

- 1) 기부에 대한 인식 및 신뢰 회복을 위한 전사적, 사회적 기부 문화 확산
- 2) 찾아가는 사회공헌 활동을 통한 꿈과 희망의 메시지 전달
- 3) 다문화가정 자녀의 안정적 성장지원
- 4) 전사적으로 추진하는 사회공헌사업의 지원과 관리

### 나. 세부 추진내용

- 1) 다문화 가정 지원을 위한 웹사이트 운영(두리안)

#### 가) 목적

- EBS의 다문화 관련 콘텐츠를 활용, 국내거주 이주가정의 성인 및 자녀에게 한국어 학습 및 한국문화 콘텐츠를 웹 사이트를 통해 무료 제공함으로써 다문화 가정의 한국 정착 지원 (<http://www.ebs.co.kr/durian>)
- 다문화 가정의 교육지원 통한 사회통합 기능 수행

## 나) 운영실적

- 초·중고 클럽뱅크 중 선별 3개 언어 자막콘텐츠 업로드
- 한국어능력시험(TOPIK) 교재 연계 웹 콘텐츠 신규 제작 및 참여 이벤트
- 다문화 엄마와 자녀가 함께하는 한국역사·문화체험 <엄마 손잡고 다같이>, 중도입국 청소년들의 진로·직업체험 <내 꿈의 로드맵> 실시
- 두리안 홍보 브로슈어제작, 전국 다문화가정센터 및 유관기관 배포
- 서비스 콘텐츠 규모: 총 3,632편

## 2) EBS 학교폭력 예방 캠페인

## 가) 개요

- 공동주최: EBS, 월드비전 / 후원: 교육부, 오리온, 미래엔
- 주제/대상: 매년 학교폭력 관련 주제 초중고생 대상 공모
- 응모: 플래시몹 등 기획, 영상 촬영 편집하여 영상 제작물 제출
- 시상: 연말 교육부장관상 등 시상

## 나) 실적

(단위:개교명)

참여 학교	참여 학급	참여 인원
1,114	2,046	50,765

## 3) 청소년 직업·진로 멘토링

## 가) 추진 내용

- 취약 지역 방문 청소년들과 직업인이 매칭되어 직업·진로 상담 및 정보 제공

## 나) 실적

개최일	장소	대상	멘토
20180525~26	강원도 상지대 대관령교	지역 고교생 50명	대한변협 소속 변호사 및 각종 직업인 참석
20180616	서울 관악복지지구	지역 고교생 100명	
20180629	경기도 수원시 경기대	경기남부 지역 중고등학생 300명	
20181117~18	전남 신안군	지역 중고등학생 25명	

## 개관

신년 기자 초청 설명회, CEO 인터뷰, 창립기념 행사 언론 홍보자료 배포 등 언론을 통해 EBS 디지털통합사옥 이전과 2018년 공사 정책 방향 홍보를 강화했으며, 영화 <점박이 한반도의 공룡2: 새로운 낙원>, <변개맨과 신비의 섬> 언론 배급 시사회를 진행하는 등 EBS 영화 콘텐츠 언론 홍보에 집중했다.

방송 콘텐츠를 모바일로 이용하는 시청자가 증가하는 추세에 맞춰 소셜미디어 홍보를 강화했다. 특히 모바일 및 온라인 최적화 콘텐츠 제작으로 이용자의 충성도를 더욱 강화했다. 블로그는 네이버 사이트 메인 노출 빈도가 증가하였고, 올해 총방문자 수 3,000만 명을 돌파하였다. 페이스북, 인스타그램 유튜브 채널은 1020 세대 맞춤형 영상 콘텐츠를 강화하여 구독자 수가 꾸준히 증가했다. 또한 카카오톡 채널의 안정적인 운영을 통해 부모 시청자와의 접점을 확대했다.

스토리 기자단 운영(11기 50명, 12기 51명, 2기수)은 SNS 채널에 최적화된 다양한 콘텐츠 개발을 가능하게 한 동시에 시청자와의 직접 교류를 활성화했다.

공간을 통해 공사의 가치와 비전을 공유하고, 공사만의 정체성을 부각시키는 공간디자인 개선 사업을 진행했다. 로비 공간에 쉼터 계단을 만들어 스페이스 공감 공연 관람자 및 견학 방문자 등의 이용자들을 위한 휴식 및 대기 공간을 마련했으며, 방송직업체험실, 창의문화공간으로의 지하 공간 운영을 위한 컨셉 디자인을 적용했다. 또, 스튜디오투어 방문자들을 위한 EBS Friendly 디자인 요소를 적용하여 시청자 서비스를 강화했다.

## 주요업무

## 1. 언론 홍보

## 가. 월별 보도자료 작성 및 배포 실적: 총 919회

월	1월	2월	3월	4월	5월	6월	7월	8월	9월	10월	11월	12월	합계
건수	70	74	85	88	89	85	75	72	69	77	72	63	919

## 나. 언론보도 실적 통계: 전체 보도량 13,356건

## 1) 월별 기사 건수: 월 평균 1,113건

월	주요 내용	건수
1월	신년 특집 프로그램, 모바일 오리지널 콘텐츠 브랜드 모모(MOMOE) 오픈	969
2월	설 특집 프로그램, EBS 2TV 캐릭터 '뉘니' 론칭	847
3월	봄 편성 설명회, 신규 프로그램 안내, <변개맨과 신비의 섬> 영화 홍보 꿈장학생 시상식	916
4월	<조식포함 아파트>, <변개맨과 신비의 섬> 영화 개봉	1,206
5월	<엄마를 찾지마> 세계공영TV 총회 공식 초청 상영, <스페이스 공감> 상반기 헬로루키 선정, EBSi 학습지원 장학 프로젝트	834
6월	<Baby on the Way> 프리 주네스 우수 업적상 수상, 창사특집 프로그램 6월 모의평가 풀서비스, 진업·진로 탐색 지원 프로젝트 <희망의 교실>, 신사옥 개관 및 창립기념 행사 진행	786

7월	<점박이 공룡대백과>, 라디오 방송 솔루션 'E.MOTION' 개발, 조직개편 유튜브 EBSKids 채널 골드 플레이 버튼 수상, EBS 라디오 모바일 앱 개편	880
8월	EIDF 설명회 및 부대 행사, EIDF 폐막, 광복 특집 프로그램, 가을 개편	1,189
9월	가을 개편 신규 프로그램, 한국방송대상 수상, 9월 모의평가 풀서비스, 장해량 EBS 사장 선임, 유시춘 제7기 이사장 선출	1,466
10월	2018 ABU상 TV 어린이 부문 수상, <스페이스 공감> 하반기 헬로루키 선정 소프트웨어 교육 플랫폼 '이숲' 베타 오픈	967
11월	2018 재팬프라이즈 유니세프상 수상, <점박이 한반도의 공룡2: 새로운 낙원> 영화 홍보, 수능 비상대책단 운영, 수능 풀서비스, 학교폭력예방캠페인 <교실에서 찾은 희망> 시상식, 베트남 EBS 키즈존 오픈	1,538
12월	<점박이 한반도의 공룡2: 새로운 낙원> 영화 개봉, 성탄 특집, <스페이스 공감> 올해의 헬로루키 선정	1,758
합 계		13,356

## 2) 긍정적 언론 보도 비율

전체 보도 횟수	긍정적 언론 보도 횟수(비율)	긍정적 언론 보도 주요 내용
13,356	12,769(95.60%)	EBS 프로그램 수상 및 소개, 영화 개봉 등

## 다. 언론 초청 행사: 총 6건

날짜	행사 내용	장 소
20180103	2018 Restart EBS 신년 기자초청 간담회	프레스센터
20180322	<번개맨과 신비의 섬> 언론초청 시사회	왕십리 CGV
20180328	2018 편성 설명회	코리어나 호텔
20180806	EIDF 기자 초청 설명회	메리골드 호텔
20180822	EIDF 초청인사 라운드 인터뷰	현대 L7호텔
20181212	<점박이 한반도의 공룡2: 새로운 낙원> 언론/배급 시사회	CGV 용산아이파크몰

## 라. 취재지원 및 동행취재: 총 17건

날짜	행사 내용	매체명
20180208	수능특강 교재 기획 취재 지원	내일신문
20180309	MOMoE 제작진 인터뷰	미디어오늘
20180319	<개술랭가이드> 제작 현장 취재	헤럴드경제
20180329	<개술랭가이드> 제작 현장 취재	경향신문, 한겨레
20180418	<극한직업> 제작진 인터뷰	세계일보
20180515	<형돈이와 대준이 EBS에 가다> 취재 지원	과학동아
20180731	<세미와 매직큐브> 기획 취재 지원	탐라이선싱코리아
20180808	<조식포함 아파트> 제작 현장 취재	조선일보
20180820	<조식포함 아파트>, <부모 성적표> 기획 취재 지원	BS투데이
20180910	<조식포함 아파트> 제작진 인터뷰	동아일보
20181112	영화 <번개맨의 비밀> 기획 취재 지원	탐라이선싱코리아

날짜	행사 내용	매체명
20181112	<조식포함 아파트> 기획 취재 지원	한국토지공사
20181113	<배워서 남줄랩> 제작진 인터뷰	국민일보
20181116	<배워서 남줄랩> 제작 현장 취재	동아일보
20181130	EBS 인터넷 강의 학습법 기획 취재 지원	내일신문
20181214	<점박이 한반도의 공룡2: 새로운 낙원> 제작진 인터뷰	조선일보
20181221	<점박이 한반도의 공룡2: 새로운 낙원> 기획 취재 지원	타라이선싱코리아

## 마. CEO 인터뷰 진행

날짜	헤드라인 또는 내용	매체명
20180618	“교육방송은 배려하고 나누며 살아가는 법 전해야”	경향신문

## 2. EBS 소셜미디어 홍보

### 가. 목적

- 1) 프로그램 및 공사 소식을 빠르고 효과적으로 전달
- 2) 다양한 SNS 채널 운영으로 시청자와의 점점 확대
- 3) 시청자 기반의 기자단 활동을 통한 이용자 눈높이에 맞춘 콘텐츠 생산
- 4) 온라인 활성화를 통한 EBS 지지기반 확대

### 나. 추진 방향 및 운영 현황

#### 1) 블로그 운영(<https://blog.naver.com/ebsstory>)

- 개요: 블로그에 집적된 콘텐츠를 다른 채널로 재유통 및 연계 활용
- 운영내용: 방송 프로그램 소개 및 기자단 리뷰, 현장·취재·기획 콘텐츠 게재, 공사 소식 게재, 시청자 참여 이벤트 진행
  - 방문자 수 2,990,878회, 총 누적 방문자 수 31,150,059회 블로그 포스트 총 686건
  - 스토리 기자단 11기(50명), 12기(51명) 운영: 프로그램 리뷰 및 현장 취재 포스팅

월	1월	2월	3월	4월	5월	6월	7월	8월	9월	10월	11월	12월	합계
방문자수	307,079	213,503	215,540	235,064	286,338	224,488	196,036	235,215	230,674	272,295	258,427	316,219	2,990,878

#### 2) 페이스북 운영([facebook.com/ebsstory](https://facebook.com/ebsstory))

- 개요: 감성적인 정보와 공익 메시지 전달을 통한 젊은 세대와의 소통
- 운영내용: 프로그램 정보 및 공사 소식 게재, 시청자 댓글 소통 및 공유를 통한 콘텐츠 확산 유도, 이슈 동영상 콘텐츠 제공, 시청자 참여 이벤트 진행 등
  - 팬 수 150,449명, 콘텐츠 도달 수 26,292,877회

월	1월	2월	3월	4월	5월	6월	7월	8월	9월	10월	11월	12월	누적
팬수 (누적)	146,733	147,105	146,609	148,018	148,658	148,996	149,286	149,313	149,300	149,595	149,854	150,449	150,449
도달수 (월)	5,199,915	1,855,028	1,556,822	2,742,553	2,309,453	1,949,826	2,385,394	1,973,703	890,061	1,951,836	1,502,497	1,975,789	26,292,877

### 3) 카카오톡 운영(@ebsstory)

- 개요: 주부 대상 교육, 육아, 생활 등 정보성 콘텐츠 제공
- 운영내용: 프로그램 정보 게재, 시청자 댓글 소통 및 공유를 통한 확산 유도, 이슈 동 영상 콘텐츠 제공, 시청자 참여 이벤트 진행, 블로그 포스트 연계 홍보
  - 누적 소식받기 수 264,572명, 포스팅 수 총 668건

월	1월	2월	3월	4월	5월	6월	7월	8월	9월	10월	11월	12월	누적
소식받기수 (누적)	257,581	257,886	258,181	258,526	258,945	259,444	260,520	262,159	262,867	263,439	264,300	264,572	264,572

### 4) 인스타그램 (@ebsstory)

- 개요: EBS 인기 콘텐츠 제공으로 1040 세대와의 소통
- 운영내용: 동물, 음식, 사회적 이슈 등 매체 소구력이 높은 아이템으로 콘텐츠 제공
  - 인스타그램 팔로워 수 명 15,585

월	1월	2월	3월	4월	5월	6월	7월	8월	9월	10월	11월	12월	누적
팔로워 수 (누적)	8,367	8,690	8,812	8,948	9,205	9,503	9,890	10,157	10,656	11,484	13,247	15,585	15,585

### 5) 유튜브 운영(<https://www.youtube.com/EBSstory>)

- 개요: 다큐멘터리, 교양, 애니메이션, 생활 정보 등 EBS 인기 영상 콘텐츠 업로드 및 시청자와의 커뮤니케이션 강화
- 운영내용: EBS 방송 프로그램 스포 및 하이라이트 영상 게재, EBS 기관 홍보

월	1월	2월	3월	4월	5월	6월	7월	8월	9월	10월	11월	12월	누적
구독자수 (누적)	75,210	80,194	85,321	89,123	93,871	97,520	100,094	101,498	102,198	103,423	104,894	109,403	109,403

## 3. 대내·외 홍보

### 가. 경기G버스를 활용한 EBS 브랜드 홍보

- 운행현황

매체	동영상 홍보현황	프로그램
경기G버스	- 1일 60회 - 60초 동영상	세계테마기행, 올리버쌤 꿀팁영어 세상에 나쁜 개는 없다 등

- 주요내용
  - 프로그램 홍보 스포가 아닌 정보성 프로그램으로 제공
  - 버스 이용자의 연령과 시기에 맞는 프로그램 제공
  - 시청자 선호도가 높은 자막위주의 프로그램 제공
  - 화면 좌 상단에 프로그램 타이틀, 우 상단에 EBS 로고 삽입

### 나. EBS FM 주파수 안내표지판

- 1) 목적: 차량 운전자와 탑승자 대상으로 EBS 로고 및 FM 주파수 인지도 제고를 통한 청취율 상승



2) 제작물: 책 읽어주는 라디오 EBS FM 주파수 안내표지판

3) 설치 현황

- 기간: 2005년~현재
- 장소: 전국 고속도로, 국도 및 지방도로 변
- 수량: 66조(연도별로 협의하여 확대 조정)

#### 다. 뉴스레터 <EBS스토리> 제작·배포

1) 발간 목적

- 대국민 서비스: EBS 프로그램 및 현황 정보전달로 시청자와 소통
- 대외 공사 홍보: EBS 다양한 프로그램 및 공사의 주요 정책이나 활동상을 대외에 매월 정기적으로 전달함으로써 교육전문 미디어그룹으로서 공사의 이미지 강화 및 홍보

2) 발간 현황

- 제호: EBS스토리
- 타블로이드판 4쪽 뉴스레터로 매월 1일과 15일 발행(년간 24회)
- 300부 인쇄 사내배포
- 홈페이지 가입 회원 6백여만 명 중 메일수신동의한 회원 약 19만 명에게 이메일 발송
- 블로그에 포스팅

3) 뉴스레터 제작 방향

- 1면 기획기사 기획력 강화
- 웹뉴스레터 및 SNS, 오프라인 배포에 적합한 형태로 제작, 독자층 커버리지 확대
- 격주 발행으로 정보전달의 신속성 강화
- 홈페이지 회원(메일수신동의) 대상으로 e뉴스레터 발송함으로써 모바일 접근성을 높임

4) 2018년 뉴스레터(사보) 월별 표지 및 기획기사 내용

(※ 세부내역 홈페이지 자료실 참조: <http://about.ebs.co.kr/kor/pr/magazine>)

월/일	1면 기획기사	인터뷰기사
20180101	• 2018 Restart EBS 교육이 세상을 바꿉니다	• EBS 10대 약속 • EBSi 새로워진 콘텐츠 소개 • 애니메이션 <띠띠뽀 띵띠뽀> • 다큐프라임 <번아웃 키즈>
20180115	• 다큐프라임 <한국사오천년, 생존의 길>	• EBS 꿈장학생 • <자유학기제 학교 달라지다> • <인터뷰 대한민국 1998년 IMF生>
20180201	• EBS 모바일 브랜드 MOMOe	• 2019 수능특강 시리즈 • 창의예술 프로젝트 <아이오프너> • 다큐프라임 <개띠열전>
20180215	• 2018 신입사원들과 함께	• EBS 2TV 캐릭터 '뽀니' 론칭 • 소통 버라이어티 <아빠타>시즌2 • <수학운동회>
20180301	• 다큐프라임 <4차인간>	• <생방송 판다다> • EBSe <수홍 캔 스피크>
20180315	• EBS 소프트웨어	• EBSi 최선목 선생님을 만나다 • <랄랄라 뿌우> • 생방송 <EBS 교육대토론>

월/일	1면 기획시사	인터뷰기사
20180401	• EBS 가족뮤지컬 영화 <번개맨과 신비의 섬>	• 가족관찰 예능프로그램 <부모 성적표> • 2018년 EBS 봄 편성
20180415	• 다크프라임 <예술, 할까요?>	• <삐뽀뽀뽀 우리 몸 X파일> • 국내 최초 합합X지식 강연쇼 <배워서 남줄랩> • 대국민 청원 프로젝트 <빡치미> • <상상식탁>
20180501	• 신나는 5월의 EBS	• EBSi 수학 박자영 선생님 인터뷰 • <조식포함 아파트> • 다크프라임 <불의 검>
20180515	• 다크프라임 <뼈>	• 형돈이와 대준이 EBS에 가다 • 다크프라임 <밤의 제국> • 다크프라임 <맛의 배신>
20180601	• 6월 EBS의 새로운 어린이 프로그램	• '학교 교과서' 무료 강의 서비스 • HOT 초딩 탐구생활 <초이슈> • EBS 캠페인 <교실에서 찾은 희망>
20180615	• EBS 44년, 공사 창립 18주년	• 문재인 대통령 축전 • 사회학적 시각에서 본 EBS의 역할 • 창사특집 다크프라임 <5원소 문명의 기원>
20180701	• EBS 44년, 공사 창립 18주년 축제 한마당	• EBS AR/VR <티라노의 심장 대탐험> • <내 마음의 안전기지>
20180715	• EBS <점박이 공룡대백과>	• 여름방학 대비 EBSi 교재 • 언어가 다른 우리 <웰위톡> • <아티스트의 북극여행>
20180801	• 광복절 특집 다크프라임 <역사의 빛 청년>	• 애니메이션 <세미와 매직큐브> • 다크프라임 <진화와 공존의 섬 갈라파고스>
20180815	• 제 15회 EIDF 2018 우리는 멈추지 않는다 8월 20일~26일	• EIDF 2018 프로그래머 추천작 • EIDF 2018 호수공원 야외상영 • EIDF 특별 포럼 및 편성표
20180901	• 키즈 컴퓨팅 사고력 프로그램 <명령이다 비트>	• <EBS 교육저널> • <100 투 더 퓨처> • <백성문의 오천만의 변호인>
20180915	• 2018 가을개편 프로그램	• 수험생을 위한 수능 마무리 학습법 소개 • EBS스토리 기자단 김은주 기자 인터뷰
20181001	• 한글날 특집 다크멘터리 <한글 전란 속에 성장하다>	• 인피니트 성종의 <미드나잇 블랙> 인터뷰 • 남북 소통 프로젝트 <괜찮아요 일없습니다> • <호모 이코노미쿠스2>
20181015	• 다크프라임 <알츠하이머 보고서>	• 예비 고등학생을 위한 EBS 교재 추천 • <배워서 남줄랩> • <조식포함 아파트>
20181101	• EBS 소프트웨어 교육 플랫폼 '이숲'	• EBSi 선생님들이 전하는 마무리 학습전략 • 독도 교육 프로그램 <독도채널e>
20181115	• EBS 특별기획 <시대와의 대화>	• EBS 수능 커리큘럼 • <점박이 공룡대백과> 제작 현장취재 • 다크 시네마 <레터스>
20181201	• EBS 뮤지컬 <번개맨의 비밀>	• <디지털 할배> • 다크프라임 <경제대기획 빛(DEBT)>
20181215	• <점박이 한반도의 공룡2> 대개봉	• 특별기획 3부작 <미래, 교육을 묻다> • 특집 다크 <학교에서 온 이방인, 삼국유사를 말하다>

## 라. 2019년 EBS 다이어리·달력 제작

1) 제작 시기: 2018. 12.

2) 제작 부수

- EBS 다이어리: 8,750부
- 달력: 유아·어린이 프로그램 수록 탁상용 10,000부

## 4. 사진 촬영·제작 및 이미지 지원·관리

### 가. 목적

- 프로그램 제작 및 기관 주요행사 관련 사진을 촬영하여 각 언론사에 보도자료와 함께 제공함으로써 기사화 유도
- 공사가 발행하는 각종 홍보 및 기록매체에 활용
- EBS 홈페이지 사이버홍보실에 탑재하여 DB 구축 및 언론사 다운로드 자료 제공

### 나. 세부 업무

- 대언론 프로그램 홍보를 위한 하이라이트 이미지
- 부서별 촬영 의뢰 및 이미지 지원 협조
- EBS 홈페이지 사이버홍보실에 사진 및 이미지 탑재
- 프로그램 사내 홍보 및 이미지 개선을 위한 액자 제작
  - 게시 내용: 액자-랄랄라뿌우 외 13건
  - 게시 장소: 사옥 3층 복도
- 신 편성 프로그램 홍보를 위한 차량 래핑 제작
  - 승합차 6대, 25인승 버스 3대, 화물탑차 1대

### 다. 월별 사진촬영 내역: 총 238건

월	기관 행사	프로그램(수능프로그램 관련 포함)
1월	kids채널 개국식 외 28	이지잉글리시 외 6
2월	임명장수여식 외 5	북카페 외 14
3월	편성설명회 외 15	랄랄라뿌우 외 10
4월	입시설명회 외 12	빽치미 외 8
5월	국회동심한마당 외 11	초이슈 외 4
6월	창립기념식 외 17	생각하는 콘서트 외 3
7월	입시설명회(광주) 외 15	다큐프라임-역사의 빛 청년 외 5
8월	2018 EIDF 외 13	조식포함 아파트 외 5
9월	제 45회 한국방송대상 외 8	랄랄라 뿌우 외 6
10월	마이크로비트 MOU 외 6	모여라 덩동덩 외 3
11월	교실에서 찾은 희망 시상식 외 6	배워서 남출래 외 1
12월	대한민국콘텐츠대상 외 9	2018 올해의 헬로루키 외 4
합계	157건	81건

## 라. 월별 사진이미지 제공: 총 630건(사보, 보도자료 등 대내외 제공)

월	1월	2월	3월	4월	5월	6월	7월	8월	9월	10월	11월	12월	합계
건	25	47	59	48	72	52	50	47	55	60	65	50	630

## 5. 사옥 공간디자인 개선 사업

### 가. 목적

- 1) 사옥 공간 리모델링을 통해 기업 이미지 브랜딩 및 EBS의 미래 비전을 공유
- 2) 사회공공재로서 국민들이 함께 나눌수 있는 소통의 공간 제공

### 나. 사업 대상

①로비, ②야외광장, ③방송직업체험실 및 창의문화공간, ④견학동선 ⑤ 고교강의 스튜디오

### 다. 주요 개발 사항

- 1) 로비 공간 디자인 개선
  - 스페이스 공감 공연 관람자 및 견학 방문자 등 이용자를 위한 휴식 및 대기 공간
  - 이용자 편의시설(화장실 등) 컨셉 디자인 적용
- 2) 지하1층 공간 디자인 개선
  - 임대 공간을 방송직업체험실(견학대기실)과 창의문화공간으로의 운영을 위한 컨셉 디자인 구현
- 3) 강의 스튜디오 공간 디자인 개선
  - EBS고교강의 스튜디오 주변 환경 디자인 개선 (방송동 5층)
- 4) 견학동선 디자인 개선
  - 스튜디오투어 방문자들을 위한 'EBS\_Friendly' 디자인 요소 적용
- 5) 야외광장 디자인 개선
  - EBS 캐릭터 IP를 활용한 테마 공간 조성

### 라. 주요 업무 경과

날짜	주요 내용
20180413	사옥 공간디자인 개선 사업 착수
20180504	사옥 공간디자인 개선사업 설계용역 착수 (야외광장, 로비, 견학동선, 지하1층)
20180525	EBS 고교강의 스튜디오 리모델링 사업 착수 (5층)
20180523	EBS 고교강의 스튜디오 리모델링 완료
20180604	로비, 야외광장 시공 실시 (1단계)
20180620	로비, 야외광장 준공 완료
20180817	사옥 공간디자인 개선사업 전체 설계 완료
20181023	지상층 견학동선, 지하1층 (방송직업체험실 외) 개선 사업 착수 (2단계)
20181102	지하1층 방송직업체험실 및 임대공간 시공 실시
20181121	지상층 견학동선 시공 실시
20181127	사옥 공간디자인 개선 사업 최종 완료

## 마. 사업 성과

### 〈사옥 공간디자인 개선 사업 전〉



야외광장



로비



지하1층

### 〈사옥 공간디자인 개선 사업 후〉



야외광장



로비



지하1층

EBS



미래교육연구소

## 개관

미래교육연구소는 공사 연구 업무를 담당하는 미래교육연구소를 실질적인 연구가 가능한 인력으로 재구성하여 차기년도인 2019년 업무 추진 효율화 및 전문화의 토양을 마련하고자 하였다. 또한, 다채널 방송추진단과 협력하여 EBS 2TV 성과조사 연구를 수행하였다. EBS 2TV 본방송을 앞두고 있지만 실질적 효과 및 성과 분석 자료가 부족하여 관련 조사를 수행하였다.

## 주요업무

## 1. 연구 실효성 강화

공사 연구 업무를 담당하는 미래교육연구소를 실질적인 연구가 가능한 인력으로 재구성하여 차기년도인 업무 추진 효율화 및 전문화의 토양을 마련하고자 하였다.

또한, 미래교육연구소는 기관의 정책적 결정에 도움을 주고자 기관이 주목해야 할 이슈와 전략을 담은 <이슈&전략 리포트>, 매주 동향을 수집한 보고서인 <동향브리핑>, 전문가적 시각을 담은 <미디어와 교육> 등을 내외부 전문가와 협력하여 발간하였다.

<미디어와 교육> 원고 제목	저자/참여
DIY 시민성 함양을 위한 교육환경으로서의 메이커 교육	강인애(경희대학교)
실감미디어와 교육콘텐츠의 교차로 탐색	송진(한국콘텐츠진흥원)
기업가정신 교육과 교육방송의 역할	김정환(네이버)
EBS 교육 뉴스콘텐츠 확산을 위한 플랫폼 전략의 방향과 방안	김위근(한국언론진흥재단)
블록체인이 미디어 서비스에 미치는 영향 조망	주용완(한국인터넷진흥원)
MCN 2.0 시대, 영상 콘텐츠를 활용한 미래 교육 방안과 전략	유진희(한국엠씨엔협회)
지상파 방송의 미래, 그리고 교육방송	주정민(전남대학교)
미래 교육과 교육방송	이영준(한국교원대학교)
한류콘텐츠와 빅데이터 분석	정정주(경북대학교)
진실이 가려진 시대	김선호(한국언론진흥재단)
교육방송의 큐레이션 서비스 방향성에 대한 탐색	김형지(서울대학교)
EBS를 활용한 학교현장 교육에 대하여	김현우(동래초등학교)
EBS 콘텐츠로 혁신적 방식의 수업하기	김영곤(상명여자중학교)
EBS콘텐츠 활용을 통한 유아의 창의·인성능력 신장	신혜영(다솔유치원)
2+ EBS콘텐츠 활용을 통한 자기주도적 학습능력 신장	김향희(영양중앙초등학교)

## 2. EBS 2TV 성과조사 연구

EBS 2TV 본방송을 앞두고 있지만 실질적 효과 및 성과 분석 자료가 부족하여 관련 조사를 수행하였다. EBS 2TV 채널 성격에 맞는 교육적 효과 등에 대한 내용을 담았으며 향후 EBS 2TV 본방송 준비를 위한 방향성 정립, 전략 마련 등을 위한 내용을 보고서에 담았다.

조사는 전자 설문지를 이용한 온라인 조사(Online Survey)를 통해 이용자 1,000명을 설문하

였고 각계 전문가 40명을 대상으로 하여 이메일 설문, 전화조사, 면대면 방식의 심층 인터뷰(In-depth Interview)를 진행하였다. 이를 통해 EBS 2TV 채널 인식 및 이미지, 시청행태 등을 도출하였고 EBS 2TV 프로그램 교육효과 평가 및 개선방안 등을 담았으며 EBS 2TV 채널 전략 및 발전 방향 등에 대한 논의를 보다 심층적으로 분석하였다.

### 3. EBS 고교강의 사업 성과분석 및 개선방안 연구

2018년 EBS 고교강의 사업의 성과분석을 목적으로 수행되었다(연구 책임자, 단국대학교 임현정 교수). 이를 위해 전국 수준의 설문 조사를 통한 EBS 고교강의의 이용 현황과 만족도를 분석하였고, 조사 결과를 기반으로 EBS 고교강의의 경제적 가치를 추정하고, 취약집단에 대한 교육복지 효과를 분석하였다. 또한 읍면지역에 소재한 6개 고등학교의 학생 48명을 대상으로 심층면담을 실시하여 EBS 고교강의에 대한 인식과 효과에 대해 조사하고, 요구분석을 통해 개선 방안을 제시하였다. 마지막으로 EBSi에 축적된 로그데이터를 통해 강좌 개설 및 이용 현황 등을 분석하고, 경쟁 사이트에 대한 수능 콘텐츠 비교 분석을 실시하였다. 주요 결과는 학생들이 무상으로 EBS 고교강의를 이용함으로써 얻는 시장 가치가 연간 약 5조 1,040억 원으로 확인되었고 연간 약 1조 2,009억 원의 사교육비 절감 효과를 확인하였다.

### 4. 교육방송연구대회

2018년 EBS교육방송연구대회는 EBS 콘텐츠 활용을 통한 교수 학습 방법을 개선하고, 교육 현장 지원을 확대하고자 하였다. 연구대회를 통해 교원의 콘텐츠 개발 및 활용 능력을 신장 시키며 우수 수업 사례 확산을 위한 콘텐츠 개발 연구를 지원하였다.

교육방송연구대회는 콘텐츠활용교수학습자료 부문과 클립형영상학습자료 부문이 있으며, 각 시도 교육청에서 예선을 걸쳐 시도 대회 입상작은 교육방송연구대회 본선에 출품되었다. 전국대회는 서면심사를 통해 100분의 40 이내로 입상작을 정하며, 1, 2, 3등급으로 구분하였다. 1등급 작품 수의 1.5배수를 1등급 후보로 하여 대면심사를 진행하여 최종 1등급을 결정하였다. 1등급 수상자는 교육부장관상이 수여되며, 2,3등급은 한국교육방송공사(EBS)사장상이 수여된다.

2018년 최종출품작 수는 259편으로, 교수학습자료부문 43편, 클립형 영상학습자료 216편이었다. 최종 입상작 수는 콘텐츠 활용 교수학습자료가 17편, 클립형 영상학습자료가 43편이었다.



EBS



# 경영지원센터

## 개관

인적자원부는 공사의 인사관리를 총괄하는 조직으로서, 공사의 가장 중요한 자산인 인적 자원의 확보(채용)·개발(교육)·배치(전보)·평가·보상 등의 일련의 업무를 수행하여, 경영 정책을 수행하고 공사의 성장을 이끌어 갈 인적 자원의 육성과 구성원들이 최상의 업무 효율을 발휘할 수 있는 조직 문화의 조성을 목표로 하고 있다.

2018년 인적자원부는 공사의 사업목표 달성을 위하여 △ 인사관리 인프라 개선, △ 효율적인 인사제도 운영과 △ 인적자원개발 고도화를 통한 역량 있는 인재 육성 관리를 위한 기반 확립에 역점을 두었다.

인사관리 인프라 개선 측면에서는 신규로 구축 중인 ERP 인프라의 안정적인 도입과 운영을 위해 ERP 인사시스템 개발에 적극적으로 참여하였다. 정확하고 적시성 있는 인사정보와 현황자료의 제공이 가능한 인사시스템의 구축을 위해 인적자원부 전원이 개발 전단계에 참여 중이며, 향후 ERP 시스템 오픈시 효율적이고 안정적인 인사관리 인프라로 활용될 수 있도록 노력을 기울이고 있다.

인사제도 운용에 있어서는 인력의 효율적 운영을 통한 생산성 향상과 조직 활력 제고에 노력을 기울였다. 조직의 안정성 기반 위에 직원 동기부여 및 역동적인 조직 문화 조성을 위하여 15명을 승진 임용하고, 상반기 19명과 하반기 16명을 유공포상자로 선발하여 사기를 진작시켰다.

공사는 청년고용의 확대와 EBS의 미래인력 확보 차원에서 신규 채용 규모를 확대하고 있다. 2018년도 신입/경력직원 공개채용을 통해 PD 7명, 경영직 6명 등 총 22명을 충원하여 콘텐츠 제작역량 및 전략사업 추진역량을 강화하였다. 채용 인원 중 2명은 비정규직을 정규직으로 전환함으로써 정부의 '공공부문 비정규직 전환 정책'을 이행한 것이며, 앞으로도 전환 규모를 확대해 갈 계획이다. 채용 전형에 있어서는 모든 전형 절차에 블라인드제를 통해 평가의 공정성과 실무역량 평가 및 인성검사를 강화하여 우수 인재 확보에 힘썼다.

공사는 인적자원의 역량 강화를 위해 체계적인 교육연수 과정을 운영하고 있다. 직무과정으로는 직원들의 직무역량 강화를 위해 부서별 직무교육, 직무전환자교육, OA기본교육 등을 실시하였고, 리더십과정으로 직급별·직위별 리더십 함양과 관리자 양성을 위한 교육을 진행하였으며, 특히 올해에는 리더십과 전문성을 겸비한 핵심인재 육성을 위해 I&A 연수를 도입하였다. 또한 가치공유과정으로서 바람직한 조직문화 조성을 위해 성희롱예방교육, 윤리·청렴교육, 장애인인식개선교육 등을 실시하였다.

## 1. 인사관리

### 가. 인원현황(2018. 12. 31 기준)

구분	임원	정규직	계약직	파견직	계
인원	2명	593명	70명	169명	834명

- 개방형 계약직 인원은 정규직에 포함

### 나. 2018년도 정규직 공개채용 진행

- EBS 콘텐츠 제작역량 및 전략사업 강화를 위한 신규인력 충원
- 전 전형 과정에 블라인드 방식을 유지하며 직무역량 위주 평가
- 분야별 채용인원

구분	PD	카메라 CG	방송 IT기술	경영	교과연구	계
채용인원	7명	3명	4명	6명	2명	22명

### 다. 경영전략을 반영한 평가 및 보상제도 운영

- 전사적 예산절감 노력에 따라 포상예산 최소화

### 라. 대·내외 성과에 따른 포상제도 운영

- 올해의 EBS인 대외유공 등 총 112건 포상 진행

구분	장기근속포상	대외유공 표창 (협력업체포함)	유공직원 (올해의EBS인 등)	우수파견직원	계
포상건수	9건	61건	35건	7건	112건

### 마. 승진제도 운영

- 차장, 부장, 부서장 직위에 총 15명 승진

구분	부서장	부장	차장	계
인원	2명	4명	9명	15명

### 바. 명예퇴직 제도 실시

- 고임금 저효율 인력구조 개선 및 중장기 인력운영계획에 의거한 신규인력 충원을 목적으로 명예퇴직 제도운영

## 2. 연수

### 가. 가치공유 과정 강화를 통한 바람직한 조직문화 조성

- 성희롱예방교육, 윤리·청렴교육 등 필수 의무교육 강화
- 직장인 법정 의무교육으로 장애인 인식개선 교육 추가 실시

#### 나. 리더십과 전문성을 겸비한 핵심인재 육성과정 강화

- 2018년 I&A(Innovation & Action) 연수 실시
- 맞춤형 리더십 교육과정을 통한 구성원의 역량 강화 연수 지원
- 조직 이해도 및 업무 지식 향상을 통한 신입직원 온보딩 지원

#### 다. 전략적사고력 및 문제해결력 증진 등 구성원 기본역량 강화 지원

- 창조적이고 혁신적인 조직문화 조성을 위한 부서별 직무연수 지원
- 직무전환자의 소프트랜딩 및 업무 능력 개발 지원
- 구성원의 실무능력 배양을 위한 OA교육 실시

**개관**

재무회계부는 일반기업회계기준과 정부기업예산법 및 관련 법령에 근거하여 회계 처리와 세무신고를 수행하고 있다. 2018년 재무회계부는 2017회계연도 결산과 2018회계연도 반기결산 및 이와 관련한 법인세, 부가세 신고·납부 등 회계·세무관리 업무를 수행하였다. 자금운영과 관련된 재무관리 업무를 적정하게 처리함으로써 경비집행의 투명성을 확보함은 물론 대내외적으로 각종 정책 결정에 필요한 경영정보를 적시에 제공하고 기관운영의 효율성 제고와 재무안정성 확보에 적극적으로 노력하였다.

2018회계연도 결산에서 재무제표와 각종 명세서 등을 작성하고 합리적인 결산 및 세무조정 작업 결과 회계법인의 회계감사 적정의견을 도출하였다. 이후 결산 승인과 관련한 국회의 질의와 자료 제출 요구에 신속하고 적절한 대응으로 국회 결산 승인 업무를 차질 없이 마무리하였다.

기관 자금운영의 효율성 도모를 위해 통합자금관리시스템을 활용하여 자금관리 업무의 고도화를 진행하였고, 이를 통해 자금출납 무사고를 달성하였다. 월별, 분기별 자금 운용계획의 수립·시행을 통한 운영자금의 적절한 예치 운용으로 통합사옥 건립 등에 따른 운영자금 감소와 시장이자율 하락에도 불구하고 2018년도에 총 3억 원의 이자수익을 실현하였다.

각종 회계전표의 적시적이고 정확한 심사를 통해 법인세, 부가세 및 원천세 신고·납부 및 관련된 세무 업무를 정확하고 안정적으로 수행하였다.

**주요업무****1. 회계와 세무관리 업무: 회계와 세무처리의 적정성 및 적시성 확보****가. 추진 목적**

- 회계 처리의 적정성 및 적시성 확보로 합리적 의사결정을 위한 경영정보 제공
- 회계증빙에 대한 정확한 심사를 통해 예산집행의 적정성, 투명성 제고
- 세무 관련 업무의 정확성 및 적시성 제고

**나. 주요 추진 내용**

- 지출 관련 증빙에 대한 회계 심사 강화 및 출납오류 방지
- 일선 부서에 회계 처리 매뉴얼 안내
- 지속적으로 세무 관련 전문지식을 습득을 통해 정확한 세액 계산과 납부기한 준수

**다. 추진 방법****1) 전표 및 증빙서류에 대한 다중 점검**

전표의 회계 처리와 증빙서류 등이 법령 및 규정을 준수하였는지 다중 점검하였다. 외부로 지급되는 지출전표 심사에 있어서 관련 계약서와 검수 조서 등의 증빙자료에 대한 심사를 강화하여 예산집행의 투명성을 강화하였고, 외부 자문 세무사를 적극적으로 활용하여 회계 및 세무처리의 정확성을 제고하였다.

## 2) 회계 계정 적정성 및 출납계좌오류 점검

회계 계정 적용의 적정 여부 및 지급대상자 계좌오류 점검을 강화하였다. 예산·회계 계정 적용의 적정 여부를 검토하여 예산집행과 회계 처리 간의 명확성을 제고하였다. 직원 및 거래처 계좌 등의 등록관리 강화를 통해 출납오류를 최소화하였다.

## 3) 전자증빙 제도 도입

업무 비효율성 개선을 위해 전자증빙 제도를 도입하였다. 회계증빙 간소화를 통해 증빙 인쇄와 부착 등의 부가가치 업무를 최소화하였다.

## 4) 회계·세무 관련 매뉴얼 개선

기존 회계·세무처리 및 전표작성 매뉴얼을 개선하고 배포하여 일선 부서의 회계 처리 어려움 해소하고 업무 편의성 및 내부서비스를 강화하였다.

## 5) 세무업무 정확성 제고

법인세, 부가세, 원천세 등 각종 세무업무의 정확성을 제고하기 위해 관련 법령의 개정 등을 사전에 검토하였다. 또한, 신속 정확한 세무업무 처리를 통해 세무처리의 적시성을 제고하였고 세무비용 절감을 위해 노력하였다.

## 라. 추진 결과

- 부적절한 경비집행 최소화로 예산집행의 적정성, 투명성 제고
- 세무신고 납부기한 준수 및 정확한 세액 산출로 세무비용 최소화
- 외부 회계감사 시 재무상태 및 경영성과에 대한 적정의견 도출
- 종이서류 없는 사무환경 촉진
- 회계 처리 매뉴얼 배포 및 안내
- 사옥 이전 및 국고보조금 통합관리시스템 도입에 따른 세무 리스크 최소화

## 2. 재무관리 업무: 자금 운용 및 출납 업무의 안정성, 효율성 제고

### 가. 추진 목적

- 통합자금관리시스템 통한 안정적인 금융거래와 자금 운용의 효율성 극대화
- 통합자금관리시스템의 개선을 통해 출납 업무 처리의 편리성 및 생산성 제고

### 나. 추진 내용

- 통합자금관리시스템 유지 보수를 통한 출납 업무의 안전성 및 정확성 확보
- 사업부서 자체보유 계좌관리 및 매출·수납 관리 강화
  - 자금관리 시스템 연계를 통한 계좌잔고 일일 점검 시행
  - 가수금 수시 수납을 통해 현업부서 계좌 잔액 최소화

### 다. 추진 방법

#### 1) 자금 관련 데이터에 대한 다중 검사

자금수납, 자금운용 및 출납과 관련된 각종 데이터 간 다중 점검을 통해 자금업무의 정확성을 제고하였다. 특히 자금 입출금은 3단계에 걸친 교차확인을 통해 검토를 강화하였고 자금 출납 시스템 이중 보완으로 출납사고 대비를 강화하였다.

## 2) 통합자금관리시스템 활용 강화

통합자금관리시스템의 지속적인 업그레이드를 통해 적정성을 상시 유지하였다. 또한, 자금출납시스템 월 보수 예약 이체 시행, 재무관리에 필요한 제반 정보 조회기능 추가를 통해 시스템의 업무 활용성을 제고하였다.

## 3) 효율적인 자금 운용을 통한 이자수익 추구

면밀한 연간 운용자금 계획을 통해 회계연도 운용 가능한 자금을 최대화하고 고금리 예치상품 발굴 및 금융사와의 적극적인 금리협상을 통해 이자수익을 추구하였다.

### 라. 추진 결과

- 효율적인 자금 운용을 통한 안정적인 유동성 확보 및 이자수익 제고
- 무차입 경영의 지속을 통한 이자비용 미발생
- 통합자금관리시스템의 적정성 및 안정성 확보

## 3. 결산 업무

### 가. 추진 목적

- 기관의 재무상태 파악과 경영성과 측정을 위한 유용한 경영정보 적시 제공
- 각종 세금산출의 근거 자료로써 세무관리 업무에 활용

### 나. 추진 내용

- 결산 집중작업을 통한 재무제표 작성
- 외부 회계법인 결산감사 수감
- 결산안 보고, 이사회 상정안 작성 및 사전설명
- 이사회 심의·의결
- 감사원 회계검사 수검
- 국회·방송통신위원회 결산서 제출 및 승인 요청
- 세무조정 및 법인세 신고·납부
- 국회 결산 승인 후 재무상태표 공표

### 다. 추진 방법

- 2018회계연도 마감에 따른 정확한 회계자료 산출 및 수합
- 각 부서로부터 결산에 필요한 부속 자료 적시 취합 및 확인
- 외부 회계법인 수감, 내부 이사회 심의·의결 및 국회 결산 승인
- 세무 내역
  - 예산집행 마감 및 채권·채무 확정
  - 가계정 정리 및 결산 조정
  - 재무제표 및 부속명세서 작성
  - 회계법인 결산감사
  - 법인세 세무조정 및 과세표준 산출
  - 결산(안) 보고 및 인쇄
  - 이사회 보고 및 심의·의결
  - 국회, 감사원, 방통위 결산서 제출
  - 재무상태표 공표(결산 승인 직후)

## 라. 추진 결과

- 대내외적으로 EBS 경영정보의 적시 제공을 통해 경영성과, 재무안정성 및 건전성 평가 지표 제공
- 세무 관련 기초 자료로 활용

## 4. 2018 회계연도 재정상태

### 가. 요약 재무상태표(2018. 12. 31 기준)

(단위:백만 원)

자 산		부채와 자본	
과 목	금 액	과 목	금 액
I. 유동자산	60,401	I. 부 채	84,002
1) 당좌자산	57,780	1) 유동부채	43,961
2) 재고자산	2,621	2) 비유동부채	40,041
II. 비유동자산	185,766	II. 자 본	162,165
1) 투자자산	2,491	1) 자본금	88,863
2) 유형자산	182,096	2) 이익잉여금	73,302
3) 무형자산	103		
4) 기타비유동자산	1,076		
합 계	246,167	합 계	246,167

### 나. 요약 손익계산서

(단위:백만 원)

비 용		수 입	
과 목	금 액	과 목	금 액
I. 매출원가	236,167	I. 매출액	249,665
1) 방송사업비	162,910	1) 방송사업수입	116,531
2) 부대사업비	73,257	2) 부대사업수입	133,134
II. 판매비와 일반관리비	36,583		
1) 판매비	7,286		
2) 일반관리비	29,297		
III. 사업외비용	186	II. 사업외수입	2,115
IV. 법인세비용	-		
V. 당기순이익(손실)	(21,156)		

### 다. 매출액

- 방송사업수입: 수신료수입, 방송발전기금수입, 국고보조금수입, 방송광고수입, 방송사업 기타수입
- 부대사업수입: 출판사업수입, 문화콘텐츠부대사업수입, 콘텐츠사업수입, 부대사업 기타수입



(단위: 백만 원)

구분	내역	금액
방송사업수입	수신료수입	18,452
	방송발전기금수입	31,354
	국고보조금수입	26,448
	방송광고수입	31,265
	방송사업 기타수입	9,012
소 계		116,531
부대사업수입	출판사업수입	81,106
	문화콘텐츠부대사업수입	9,416
	콘텐츠사업수입	29,175
	부대사업 기타수입	13,437
소 계		133,134
합 계		249,665

#### 라. 매출원가

- 방송사업비: 방송제작비, 기술제작비, 방통융합제작비
- 부대사업비: 출판사업비, 문화콘텐츠부대사업비, 콘텐츠사업비, 기타부대사업비

(단위: 백만 원)

구분	내역	금액
방송사업비	방송제작비	123,538
	기술제작비	28,644
	방통융합제작비	10,728
소 계		162,910
부대사업비	출판사업비	43,274
	문화콘텐츠부대사업비	805
	콘텐츠사업비	20,787
	기타부대사업비	8,391
소 계		73,257
합 계		236,167

## 개관

운영지원부에서는 서무, 복리후생, 차량관리, 자산관리, 물품구매·용역계약 등의 기본 업무를 수행하며, 사옥 이전에 따른 EBS의 일산시대를 맞이하여 명품 콘텐츠 제작을 위한 안정적인 환경을 만드는 데 이바지하였다.

서무·복리후생·차량관리 부분에서는 직원 편의시설인 편의점을 1월에 정식 오픈하였으며, 고양시 소재의 건강검진 업체를 지정함으로써 직원 편의를 제고하였다. 또한, 차량 운영 효율성 제고를 위해 제작 출장 지원용 장기임차를 일일임차로 점진적으로 전환하였으며, 일일임차 운행 업체를 복수로 선정하여 이용자 만족도 제고를 도모하였다.

자산관리 부분에서는 사옥 이전 1년 차로 사무공간 및 사무집기를 적시 적소에 배치하여 안정화에 노력했으며, 수능강의연구센터 임차 사무실 운영으로 수능강의 강사진의 이동 편의성 및 프로그램 질 향상에 기여하였다.

물품구매·용역계약 부분에서는 공정하고 투명한 계약 업무 진행을 위해 국가종합전자조달시스템(나라장터)으로의 입찰 진행과 동시에 향후 EBS 전자입찰제도 시행 계획 추진에 따른 내부 규정의 개정 등, 효율적이고 투명한 계약 업무를 추진하기 위한 기틀을 마련하였다.

## 주요업무

## 서무·복리후생·차량관리 부분

## 1. 각종행사 개최

## 가. 2018년도 시무식

- 일시 및 장소: 2018. 1. 2(화), EBS 스페이스홀
- 내용: EBS 방송대상, 연말유공포상, 10대 전략 과제 발표, 신년 교례

## 나. EBS 44년, 공사창립 18주년 기념행사

- 일시 및 장소: 2018. 6. 21(목) 11:00~, 사옥 1층 로비 및 스페이스홀
- 참석자: 임·직원, 전직 임원, 이사장, 대외초청인사(정부기관, 국회, 방송사, 교육관련 단체, 학부모 및 학생 등)
- 내용: 창립기념식, 조형물 제막식 등
  - < 1층 로비 및 실외 >
    - EBS 조형물 제막식 및 희망트리 제작(1층 로비)
    - EBS 44년 사진전(실외)
  - < 스페이스홀 >
    - “미래를 위한 EBS 새약속”발표
    - 축하 공연

## 다. EBS 추계 임·직원 체육행사

- 일시: 2018. 11. 6(월)~11. 8(수)
- 참석자: 임·직원 841명
- 행사내용: 본부·센터(실)별 자율적 행사(산행, 문화체육행사 등) 실시

## 2. 복리후생 업무

### 가. 직원 건강검진 실시

- 검진기간: 2018. 3. 29(목)~11. 30(목)
- 검진인원: 654명(임·직원 636명, 이사진 및 이사진 가족 포함 18명)
- 검진대상: 임·직원(계약직 포함) 및 이사진 및 이사진 가족 1인
- 검진기관: 서울성모병원, 녹십자아이메드, 한신메디피아, 일산백병원, 한빛영상의학과, 동국대학교한방병원, 국립암센터

### 나. 건강관리실 운영

- 주요업무: 외상처치, 투약, 건강상담, 건강상식 또는 정보제공, 건강게시판 운영, 영양 환자리, 직원건강검진, 예방접종사업, 금연운동, 대사질환 사업(비만, 고지혈, 고혈압 포함)
- 자동혈압계 설치: 3대(건강관리실 1대, 체력단련실 1대, 구내식당 1대)
- 고지혈측정기, 체지방측정기(건강관리실)
- 제세동기(1층, 11층)

### 다. 임·직원 단체상해보험 가입

- 가입대상: 공사 임직원(계약직원 포함) 총 669명
- 주요내용: 사망, 암치료, 뇌혈관, 급성심근경색, 갑상선, 입원의료비
- 가입기간: 2018. 11. 29(목)~2019. 11. 29(금), (1년)
- 계약업체: 주보험사 KB손해보험(주)[삼성화재, 현대해상]

### 라. 체력단련실 운영

- 운영목적
  - 직원 건강 유지 및 증진을 통한 업무생산성 향상 도모
  - 직원 만족도 제고 및 근무하기 좋은 직장 분위기 조성
- 장소: 사옥 10층 체력단련실
- 운영방법: 외부 전문업체에 관리 및 위탁운영
- 계약기간: 2017. 9. 11(월)~2021. 9. 10(금), (4년)

### 마. 상설휴양(콘도)시설 운영

- 운영현황: 총 44구좌(대명콘도 15구좌, 리솜 10구좌, 한화콘도 12구좌, 용평 7구좌)

### 바. “선택적복지제도”EBS 복지카드 시행

- 시행기간: 2018. 1. 15(월)~12. 15(토)
- 사용범위: 자기계발, 건강관리, 여가생활, 문화생활, 가정친화, 전통(재래)시장
- 포인트배정: 연초 복지카드에 배정

## 사. 경조사 지원

- 상조용품 및 조화, 위로금, 조문 차량지원
- 지원대상: 본인 및 배우자의 직계 상, 형제 상 등 기타
  - [2014년 임금 및 단체협약 보충협약서]에 의거하여 조합원의 조사 발생시 지원하던 조의금은 EBS사내근로복지기금으로 이관 운영
  - ※ 지원기준 및 금액은 EBS사내근로복지기금 협의에서 별도 정하여 시행

## 아. 출산장려금 지급

- 지급대상: 일반직(계약직 포함)의 본인 및 배우자 출산시
  - ※ 본인 및 배우자가 사내 직원일 경우 가족 단위로 지급
- 지급구분: 1자녀 150만 원, 2자녀 200만 원, 3자녀 이상 300만 원
- 지급현황: 1자녀 5명, 2자녀 3명, 3자녀 이상 1명

## 3. 차량관리 업무

### 가. 제작출장 지원 차량 운영 개선

- 개선 목적: 차량 운영 효율성 제고 및 예산 절감
- 추진 내용: 파견직 기사로 운영하는 제작출장용 장기임차(10대)를 반납하고, 일일임차로 점진적 전환 운영

### 나. 일일임차 운영 개선

- 개선 목적: 임차비용 투명성 제고 및 이용자 만족도 향상 도모
- 추진 내용
  - GPS 기반 차량운행관리시스템 신규 도입으로 정산관리 자동화
  - 업체 선정방식 변경(최저가격 → 협상에 의한 계약)으로 양질의 업체 참여 보장
  - 복수업체 선정을 통한 상호경쟁 유도

### 다. 차량 보유 및 임차 현황

승용차	승합차	중계차	버스	화물차 / 전계강도	장기임차		일일임차 (일일평균)
					렌트(승합)	리스(승용)	
0대	3대	2대	5대	2대	3대	6대	약 5대

※ 장기임차 10대에서 3대로 감축 운영(2019년 3월, 최종 반납)

### 1. 자산현황

(단위: 천 원)

구분	취득가액	잔존가액
토지	18,597,321	18,597,321
건물	138,392,795	133,087,737
구축물	2,404,324	1,431,393
방송장비	104,551,382	32,856,425
기계장치	38,927,449	1,973,940
차량운반구	469,968	43,599
공구비품	14,620,268	3,452,569
합계	317,963,507	191,442,984

### 2. 자산취득 현황

(기간: 2018. 1. 1~12. 31)

계정과목	수량(점)	취득금액(천 원)
방송장비	337	4,046,011
공구비품	354	1,554,965
총계	691	5,600,976

### 3. 불용품 처분 현황

2월	5월	12월
<ul style="list-style-type: none"> <li>• 매각업체 : 개인(김○○)</li> <li>• 매각대상 : 1점 중계스텝차 (71오1198)</li> <li>• 매각방법 : 공개경쟁입찰</li> <li>• 매각일 : 2018. 2.</li> </ul>	<ul style="list-style-type: none"> <li>• 처리방법 : 기증 (LA 한국교육원 등)</li> <li>• 매각대상 : 6점 COLOR MONITOR 등</li> <li>• 기증일 : 2018. 5.</li> </ul>	<ul style="list-style-type: none"> <li>• 매각대상 : 중계2호차 및 부속장비</li> <li>• 매각방법 : 공개경쟁입찰</li> <li>• 매각일 : 2018. 12.</li> </ul>

### 4. 고정자산 재물조사

- 조사기간 : 2018. 11. 9~2018. 12. 13
- 조사대상 : 유형고정자산 및 부외자산 23,377점
- 조사방법
  - 1차조사: 사용부서에서 보유자산에 대한 자체조사 후 부문 자산관리 책임 부서로 제출
    - (1) 방송기기: 융합기술본부 기술기획부 / (2) 전산기기: 융합기술본부 IT운영부
    - (3) 일반기기: 경영지원센터 운영지원부

- 조사결과

- (1) 이동자산(위치이동, 부서변경)의 정정 및 보완
- (2) 반납대상 및 의뢰품은 세부사항 확인 후 회수 등의 절차 진행 및 변동 사항은 전산 데이터 수정

## 5. 유형자산 감가상각

- 상각기간: 2018. 1. 1~12. 31
- 상각대상: 유형자산 10,258점
- 유형자산 감가상각 현황

(단위: 천 원)

구분	수량	취득가액	감가상각누계액	당기말차감잔액
건물	1	138,392,795	5,305,057	133,087,737
구축물	13	2,404,324	972,931	1,431,393
방송장비	5,908	104,551,382	71,694,957	32,856,425
기계장치	231	38,927,449	36,953,509	1,973,940
차량운반구	9	469,968	426,368	43,599
공기구비품	4,096	14,620,268	11,167,699	3,452,569
합계	10,258	299,366,186	126,520,521	172,845,663

## 6. 보험관리

### 가. 2018년도 화재·동산보험 가입

- 가입품목: 건물 등 44,469점
- 가입금액: 277,795,654천 원
- 보험료: 49,745천 원
- 가입기간: 2017. 10. 31~2018. 10. 31

### 나. 수시가입 자산

- 가입품목: 카메라 등 신규 구입 자산
- 가입수량: 2,811종(화재 2,748종, 동산 63종)
- 가입금액: 3,961,972천 원
- 가입기간: 가입일~2018. 10. 31

## 7. 건물 임대차 계약 현황 및 관리

### 가. 학교교육본부, 수능강의연구센터 사무실 임차

- 위치: 서울특별시 강남구 도곡동 180-12번지(우박빌딩)

### 나. 세트 및 소품보관용 창고 임차

- 위치: 경기도 용인시 처인구 양지면 남곡리 555

## 다. KBS 관악산 송신시설 임차

- 임차내역: KBS관악송신소 송신시설 일부

### ■ 물품구매·용역계약 부분

## 1. 주요업무

가. 물품구매(단가 계약 포함) 업무

나. 각종 용역계약 업무(협상에 의한 계약 업무)

다. 사무용 소모품 수급 계획 수립, 계약 및 불출, 재고관리

## 2. 업무 추진현황

(2018. 12. 31, 단위: 천 원, VAT 별도)

구분	계약금액	계약건수	비고
용역	18,800,716	66	
구매	5,077,802	71	
소계	23,878,518	137	

### 개관

EBS 디지털통합사옥 입주 후, 안전하고 쾌적한 업무환경 조성 및 각종 시설 장비 안정화를 위한 시설 운영 업무와 사옥 잔여 하자보수 처리를 진행하였으며, 6월 신사옥 개관 및 창립 기념식 행사에 맞춰, 사옥 공간 디자인 개선을 통한 홍보 효과 및 EBS 정체성 강화를 위해 홍보부와 함께 EBS 사옥 공간디자인 개선사업을 진행하였다.

월별 주요 추진 사항으로는 3월에 사옥 건물 청소 위탁 용역계약 체결, 4월에는 사옥 화재 대피 민관 합동훈련(일산소방서)을 실시하였으며, 5월 사옥 공간디자인 개선사업 설계용역을 착수하여 6월 점박이 공룡 조형물 설치 및 테마 공간 조성 공사와 사옥 로비 디자인 개선공사를 준공하였다. 12월에는 사옥 견학 동선 조성 공사를 준공, 사옥 시설관리 위탁 용역계약을 체결하였다.

#### <2018년 주요 업무 진행 사진>



화재 대피 민관 합동훈련



고교강의 스튜디오 리모델링



점박이 공룡 테마공간 조성



사옥 로비 디자인 개선공사



사옥 지하 공간 리모델링



사옥 견학동선 조성



### 주요 성과

- EBS 사옥 공간디자인 개선사업
  - 공간디자인 개선사업 설계용역
  - 고교강의 스튜디오 리모델링 (5층)
  - 점박이 공통 조형물 설치 및 테마공간 조성
  - 로비 디자인 개선공사
  - 지하 임대 공간 리모델링
  - 견학동선 조성 (3, 6, 8, 9층)

### 주요 업무 경과

- 2018. 3. 28 사옥 건물청소 위탁 용역계약 체결
- 2018. 4. 27 사옥 화재 대피 민관 합동훈련 실시
- 2018. 5. 4 사옥 공간디자인 개선사업 설계용역 착수
- 2018. 6. 18 고교강의 스튜디오 리모델링 완료
- 2018. 6. 20 점박이 공통 조형물 제작 설치 및 테마공간 조성 공사 준공
- 2018. 6. 20 사옥 로비 디자인 개선공사 준공
- 2018. 11. 20 사옥 지하 임대 공간 리모델링 완료
- 2018. 12. 19 사옥 견학동선 조성 공사 준공
- 2018. 12. 21 사옥 시설관리 위탁 용역계약 체결



# 콘텐츠기획센터

## 개관

편성기획부는 ‘학교교육 보완’과 ‘평생교육 구현’, ‘민주적 교육 발전’이라는 EBS의 공적 책무를 다하기 위해 채널별 방송 편성 및 프로그램 기획을 주 업무로 하고 있다. 이를 위해 2018년에도 교육적 가치와 공익성 제고 및 교육공영방송으로서의 EBS 정체성을 강화할 수 있는 프로그램들을 기획·제작하였다.

지상파인 EBS 1TV 및 FM 라디오는 ‘EBS 콘텐츠 정체성 및 경쟁력 강화’, ‘다양한 콘텐츠를 통한 타깃 확대’등을 목표로 봄과 가을 연 2회 정기 개편을 실시하였으며, EBS 2TV는 ‘창의융합 교육 및 교육 격차 해소’를 위한 프로그램들을 기획·제작하였다. EBS PLUS1, EBS PLUS2 및 English 채널은 ‘학습 교육 콘텐츠 강화’를 목표로 공교육 보완이라는 EBS 설립 목적에 맞는 사용자 맞춤 서비스에 중점을 두었다.

2018년 봄 개편에서는 ‘교육적 가치 및 공익성 제고’라는 EBS 채널 정체성을 강화할 수 있는 다양한 프로그램을 신설했다. <배워서 남줄랩>을 정규 편성했으며 <부모성적표>, <조식포함 아파트>와 같은 신규 파일럿 프로그램을 편성해 콘텐츠 브랜드 경쟁력 강화에 힘썼다. 지상파 채널 신규 프로그램 외에도 ‘EBS MOMOe’유튜브 채널을 개설해 <밥친부터 시작>, <아부지 뭐하시노>, <승헌쓰 이꼬르 잉글리시>, <강형욱과 빅마마의 개술랭가이드>과 같이 급변하는 미디어 환경에 맞는 크로스 플랫폼 콘텐츠 개발 및 EBS 시청 타깃 확대에 나섰다. 2TV에는 ‘창의융합 교육 존(Zone)’, ‘교육격차 해소 존(Zone)’을 신설 편성해 다양한 창의융합 및 교육현장 보완 콘텐츠 편성을 강화했다. 상생 협력에 기반한 콘텐츠 제작 및 관리를 위해 국내 우수 다큐멘터리 고정 편성 등 독립 다큐멘터리 제작 투자를 확대했다. 또 <다큐시네마>, <부모성적표>, <아빠타>, <초이슈> 등 주요 프로그램의 외주 제작을 확대했으며 프로그램 공모 및 관리 과정의 투명성을 강화했다.

2018년 가을 개편은 봄 편성에 신설된 <배워서 남줄랩>의 시즌2 편성 및 <부모성적표>, <조식포함 아파트>와 같은 봄 편성 파일럿 프로그램을 정규 편성해 콘텐츠 경쟁력 강화에 힘썼다. 유아 어린이 프로그램에 있어서도 <명령이다, 비트!>, <세미와 매직큐브> 등과 같은 유아 어린이 멀티플랫폼 콘텐츠 제작을 확대했다. 또 제작, 편성, 사업이 연계된 제작 프로세스를 구현해 체계적 R&D와 공동기획을 통한 콘텐츠 경쟁력을 제고하는 ‘유아·어린이 콘텐츠 혁신 프로젝트팀’을 운영하기도 했다.

## 주요업무

## 1. 봄 편성 개편

## 가. EBS 1TV

## 1) EBS 콘텐츠 정체성 강화

- 가) 사회통합·공동체 교육, 민주시민 교육, 생활역량 강화를 위한 빅 콘텐츠 편성
  - 리얼리티, 토론, 특강, 공연 등 다양하고 참신한 포맷의 프로그램 편성
- 나) 어젠다 설정을 위한 전략 콘텐츠 편성
  - <다큐프라임>, <다큐 시선> 등 다양한 스펙트럼의 다큐멘터리 제공

## 2) 콘텐츠 브랜드 경쟁력 강화

- 가) 선택과 집중을 통한 빅콘텐츠 편성
  - <세계테마기행>, <극한직업>, <다문화 고부열전> 등 확대 편성
- 나) 시간대별 편성 존(Zone) 설정
  - <키즈 존>, <민주시민교육 존>, <지식다큐 존> 등을 설정하여 경쟁력 강화

## 3) 혁신성 높은 콘텐츠로 시청층 확대

- 가) 창의적, 실험적 파일럿 편성
  - 파일럿 존을 설정하여 실험적 프로그램 적극 편성 후 선별하여 정규 편성
- 나) 트랜스 미디어 콘텐츠 편성
  - 모바일 오리지널 콘텐츠 제작, 디지털 인터랙티브 콘텐츠 강화

## 4) 콘텐츠 다양성 확대

- 가) 독립 PD 및 외주사에 대한 기획 참여 확대
- 나) 다큐멘터리의 다양성 확대
  - 교육대기획을 통한 의제 설정과 프리미엄 다큐멘터리의 외연 확대
  - <4차 인간>, <한국사 오천년, 생존의 길>, <5원소, 문명의 기원> 등

## 나. EBS 2TV

- 1) 변화하는 교육환경에 대비하는 초등 창의·융합 프로그램 신설
  - <생방송 판다다>, <과학할고양>, <우리도 크리에이터>, <영동남매 공작소> 등
- 2) 지식 대중화를 위한 성인 대상 강연 프로그램 활성화
  - 가) 성인 일반 대상의 온라인 교육 강좌의 외연 확장
    - <TV로 다시 보는 대학강의 K-MOOC>
  - 나) 강연자와 청중이 상호작용하는 신개념 강연 프로그램 신설
    - <질문 있는 특강쇼 빅뱅>, <생각하는 콘서트>
- 3) 유아·어린이 및 가족 시청자를 위한 인성함양 콘텐츠 기획
  - <4남매쇼>

## 다. FM 라디오

- 1) 민주시민교육 및 문화예술교육 프로그램 신설 및 확대
  - <공감시대>, <책으로 행복한 12시>, <윤덕원의 인생라디오>, <세계음악기행>, <주말의 문화>, <일요음악여행-클래식/팝/가요>
- 2) 단계별 학습 영어 프로그램 강화
  - <모닝스페셜>, <초, 중급 일본어, 중국어> 등

## 라. EBS PLUS1

- 1) 대입제도 변화에 맞춘 콘텐츠 강화
  - <수능의 7대 함정>, <4주 완성>, <만점마무리>

- 2) 2015 개정교육과정에 맞춘 콘텐츠 제공
  - <올림포스>, <개념완성>, <개념완성 문항편>, <수능길잡이>
- 3) 현장 밀착형 프로그램 편성
  - <행복한 교육세상>, <미리 보는 학과>

## 마. EBS PLUS2

- 1) 초등·중학 교재 연계 학습 프로그램
  - <만점왕>, <만점왕 평가문제풀이>, <계산왕>, <수학의 자신감>, <EBS 중학 뉴런>, <중학 m포스>, <한 장 수학>, <중학 뉴런 수학 1 문제풀이>
- 2) 초등·중학 미래 인재 교육 프로그램
  - <메이커스>, <EBS 로봇X드론 챌린지>
- 3) 뉴미디어 활용 능력 및 비판적 사고력 함양을 위한 미디어 리터러시 프로그램 신설
  - <초이슈>

## 바. EBS English

- 1) 학교 영어 교육을 보완하여 사교육 부담 경감
  - <스트리트 잉글리시>, <영자 신문 읽기>
- 2) 사이트, 모바일 앱, 타매체와의 연계를 통한 멀티유즈 구현
  - <맘마 먹자>, <잉잉 랜드>

## 2. 가을 편성 개편

### 가. EBS 1TV

- 1) 콘텐츠 브랜드 경쟁력 강화
  - 가) 신규 파일럿 프로그램 편성 지속 및 강화
    - <부모성적표>, <조식포함 아파트> 가을 정규 편성
  - 나) 사업적 부가가치가 높은 콘텐츠 개발 및 편성
- 2) 교육 콘텐츠 강화를 통한 교육방송 공영성 제고
  - 가) 교육 혁신 프로젝트 팀 운영
    - <EBS 초대석>, <행복한 교육세상> 등을 묶은 제작 시스템 구축
  - 나) 사회적 관심과 이슈를 담은 민주시민교육 프로그램 강화
    - <괜찮아요, 일 없습네다> 등 이슈에 대한 콘텐츠 편성
- 3) 트랜스 미디어 전략 실천
  - 가) 크로스 미디어 파일럿 프로그램 적극 개발
  - 나) 원천 콘텐츠를 활용한 트랜스미디어 전략
    - <고구려> 무빙툰 등 원작이 있는 콘텐츠를 활용한 신규 제작

#### 4) 유아·어린이 콘텐츠 경쟁력 강화

- 가) 유아·어린이 콘텐츠 혁신 프로젝트팀 운영
  - 제작, 편성, 사업이 연계된 제작 프로세스 구현
- 나) 콘텐츠 인지도와 도달률을 높이기 위한 집중 편성 전략 실시
  - 주말 오전 <EBS 애니 팡팡> 편성으로 애니메이션 집중 방송

#### 나. EBS 2TV

- 1) 디지털 리터러시 등 지식격차 해소를 위한 평생교육 콘텐츠 제작
  - <디지털 할배>, <호모 이코노미쿠스> 시즌2
- 2) 사교육비 경감 및 공교육 보완을 위한 창의·융합 콘텐츠 신설
  - <영풍남매 요리조리쇼>, <명령이다, 비트!>, <세미와 매직큐브>
- 3) 첨단과학 교육을 위한 미래형 다큐멘터리 편성
  - <과학다큐-비욘드> 새로운 시즌

#### 다. FM 라디오

- 1) 쉽게 접하기 어려운 다양한 해외 음악 소개
  - <다문화 음악 여행>
- 2) 젊은 층에 어필하는 음악 프로그램 신설
  - <미드나잇 블랙>
- 3) 민주시민 평생교육 실현을 위한 신설
  - <오천만의 변호인>
- 4) 학부모 및 학생 청취층을 위한 확대 편성
  - <라디오 행복한 교육세상>

EBS 1TV 2018년도 봄 기본편성표

기간 : 2018. 2.26~

5	왕초보 영어				5	왕초보 영어(선별 재방송)	
30	#세계건축물 아틀라스		#동일의 길	회망풍경(전주재방)	30	#성인문해교육 프로젝트 공부하기 좋은 날	
6	한국기행(전주재방)				6	#세상에 나쁜 개는 없다(재)	#가족의 발견
20	#세계테마기행			#다큐시선	20	#동일의 길(재)	회망풍경
7	#허풍선이 과학소 (중합) (전주재방)	#강철소방대 파이어로보 (중합)	#응감한 소방차 레이(중합)	#공룡특공대 고고다이노 (중합)	#소녀탐정 사건파일	#뽕뽕뽕뽕뽕뽕(중합)	로보카폴리(재)
35	#로보카 폴리(전주재방)	로이와 함께하는 소방안전이야기(전주재방)	띠띠뽕 띠띠뽕(재)		#꼬마버스 타요	#출동! 슈퍼핑크2(중합)	로이와 함께하는 소방안전이야기(재)
45	#출동! 슈퍼핑크 1		#뽕뽕뽕뽕뽕(전주재방)	IF I were an Animal			
8	딩동댕 유치원1				8	띠띠뽕 띠띠뽕(중합)	
25	#요술강아지 크레영	#명탐정 피트2	#봉구야 말해줘	#why-최고다! 호기심 딱지(1)	#why-최고다! 호기심 딱지(2)	#최강전사 미니특공대(중합)	
45	#플라워링 하트		#최강전사 미니특공대	점박이 공룡 TV 동물원			
55	방귀대장 뽕뽕이		노래친구 할랄라 뽕뽕	#한글이 야호 2			
9	몬카트(전주 재방)	몬카트	#똑딱맨		#수학이 야호	#정글에서 살아남기(중합)(재)	
15	정글에서 살아남기-화산섬의 비밀		#두다다콩(재)	#알록달록 올로밥			
30	우리는 비트몬스터		#쓰담쓰담 동물원 프렌즈	#플랑	코랏 지구를 지켜라	#정글에서 살아남기(중합) 2(중합)	
10	강형욱의 세상에 나쁜 개는 없다 스페셜 (전주재방)	장수의 비밀(12주) ->메디컬 다큐 7요일 (전주재방)	#글로벌 아빠찾아 삼만리	다문화 고부열전 스페셜 (전주재방) (재)	#장수의 비밀(2)	#허풍선이 과학소(중합) #사이언스타Q (재)	
30	한국기행 (전주재방) (재)				10	#레전드히어로 삼국전(재)	4남매 쇼/역사 리얼리티 (재)
50	최고의 요리비결				11	EBS 초대석	
20	#세계테마기행(재)			글로벌 프로젝트 나눔	강형욱의 세상에 나쁜 개는 없다 스페셜		
50				문화유산 코리아 (전주재방)	정חק퀴즈-학교에 가다(재)		
12	EBS 정오 뉴스				12	최고의 요리비결(중합)	
10	극한직업 스페셜	행복한 교육세상	EBS 초대석 (전주재방)	강형욱의 세상에 나쁜 개는 없다 스페셜 (전주재방) (재)	다문화 고부열전 스페셜	월	일요시네마
13	#다큐 오늘		지식채널 e 1, 2(전주재방)	지식채널 e 3, 4(전주재방)	문화유산 코리아	화	
40	#글로벌 가족 정착기 - 한국에 산다	경이로운 자연의 세계	#세상에 나쁜 개는 없다	#장수의 비밀(1)	#마스터리 휴먼다큐	수	
14	취시민 학교 (전주재)	백지미 (전주재)	프리미엄 특강 쇼 (전주재)	다큐시선 (전주재방)	명의 (전주재방)	목	
30	#똑딱맨(중합)	#정글에서 살아남기(중합)	#최강전사 미니특공대	#레인보우 루비	#너티즈	금	
15	#호기심 나라 오키도		#호기심 소녀 도트	#두기타협대	나눔 0700		
25	파프리카			IF I were an Animal(재)	명의 / 다큐시선 (재)		
45	그림 그려줘 루이			#매직 아이스크림 트럭	한국기행 (중합)		
16	#부릉부릉 브루미즈		#레전드히어로 삼국전	#한글이 야호 2(재)	파일럿->정규(2) (재)		
15	#엄마 까투리		#주사위요정 큐비즘	#수학이 야호(재)	월-수		
35	#두다다콩		노래친구 할랄라 뽕뽕 (재)	#알록달록 올로밥(재)	목-금		
55	#요술강아지 크레영(재)	#명탐정 피트2(재)	#봉구야 말해줘 (재)	#why-최고다! 호기심 딱지(1)(재)	#why-최고다! 호기심 딱지(2)(재)	장חק퀴즈-학교에 가다	
17	#로보카 폴리	로이와 함께하는 소방안전이야기	#응감한 소방차 레이	#공룡탐험대 고고다이노 (중합)	월		
35	#마사와 곰		#최강전사 미니특공대(재)	#꼬마버스 타요(재)	화		
45	띠띠뽕 띠띠뽕		#뽕뽕뽕뽕뽕(재)		수		
18	#허풍선이과학소		#출동! 슈퍼핑크 2	#우리는 비트몬스터(재)	다문화 고부열전 (재)		
25	#로봇 발명왕 러스티		오도둑, 이상한 아이들 2	생방송 특목! 보니 학사 5	세계테마 기행 (중합)		
45	빠빠빠! 우리 몸 X파일	#빠빠빠! 우리 몸 X파일	#역사가 숨쉬다	보니하니 헬드라마	목		
19	스파이더맨	몬카트(전주재방)(재)	몬카트(재)	#사이언스타Q	역사리얼리티/4남매쇼	극한직업 (재)	
30	EBS 뉴스				극한직업 (재)		
50	FAMILY & PARENTING ZONE		민주시민 / 트랜스미디어 ZONE		극한직업 (재)		
20	다문화 고부열전 스페셜 (전주재방)	극한직업 스페셜 (재)	아빠다 / 조이슈	취시민 학교 (재)	백지미(재) / 문화예술	파일럿->정규(1) (재)	
40	세계테마기행				장수의 비밀(12주)-> 메디컬 다큐 7요일	강형욱의 세상에 나쁜 개는 없다 (재)	
21	한국기행				파일럿 ZONE		
30	프리미엄 지식/다큐 ZONE				상상식탁 / 인터뷰다큐 100 두 더 퓨처 / 중2명동 / 부모성적표 / 조식포럼아파트		
50	다큐프라임		다큐 시선		다큐프라임 (재)		
45	생활역량 ZONE				다큐프라임 (재)		
23	파일럿-> 정규 (1), (2)	극한직업	다문화 고부열전	강형욱의 세상에 나쁜 개는 없다	다큐프라임 (재)		
55	민주시민 교육 ZONE				다큐프라임 (재)		
24	취시민 학교	백지미	프리미엄 특강 쇼	EBS 스페이스 공감	EBS 교육 대토론	세계의 영화	
45	세계의 드라마		세계의 논	#비은도	한국영화특선		
1	한국영화특선 (전주재방)					세계의 영화	
40						글로벌 프로젝트 나눔 (재)	
5						취시민학교 / 백지미 (상)	
15						다큐 로그인	
3						다큐 로그인	

# EBS 2TV, 2018년도 봄 기본 편성표

2018.02.26.~

시	분	종	내	용	비	고	시	분	종	내	용	비	고
6	#보이는 라디오-니하오 차이나				EBS English	40	6	40	#보이는 라디오-니하오 차이나		40	6	40
	매일 10분 영어 ①								매일 10분 영어 ①				
	매일 10분 영어 ②								매일 10분 영어 ②				
7	매일 10분 영어 ③				EBS English	10	40	매일 10분 영어 ③		10	7	40	
	왕초보 영어							왕초보 영어					
8	#하늘 놀이터(시즌1-6)				EBS English	40	8	#하늘 놀이터(시즌1-6)		40	8	40	
	#Magic Ice Cream Truck(전주재방)							#Magic Ice Cream Truck(재)전주재방)					
	#Sesame Street							#Sesame Street					
9	#Ready Steady Wiggle				EBS English	55	8	#Ready Steady Wiggle		55	8	55	
	#초등 영어 Bike Family							#초등 영어 Bike Family					
	보이는 라디오-English Go Go							보이는 라디오-English Go Go					
10	매일 10분 영어 ④				EBS English	20	10	매일 10분 영어 ④		20	10	20	
	EBSe 생활영어							EBSe 생활영어					
	매일 10분 영어 ⑤							매일 10분 영어 ⑤					
11	매일 10분 영어 ⑥				EBS English	30	10	매일 10분 영어 ⑥		30	10	30	
	매일 10분 영어 ⑦							매일 10분 영어 ⑦					
	매일 10분 영어 ⑧(재)							매일 10분 영어 ⑧(재)					
12	왕초보 영어(재)				EBS English	40	11	왕초보 영어		40	11	40	
	EBSe 영어뉴스							EBSe 영어뉴스					
	매일 10분 영어 ⑨(재)							매일 10분 영어 ⑨(재)					
13	매일 10분 영어 ⑩(재)				EBS English	20	11	매일 10분 영어 ⑩(재)		20	11	20	
	매일 10분 영어 ⑪(재)							매일 10분 영어 ⑪(재)					
	매일 10분 영어 ⑫(재)							매일 10분 영어 ⑫(재)					
14	매일 10분 영어 ⑬(재)				EBS English	40	12	매일 10분 영어 ⑬(재)		40	12	40	
	매일 10분 영어 ⑭(재)							매일 10분 영어 ⑭(재)					
	매일 10분 영어 ⑮(재)							매일 10분 영어 ⑮(재)					
15	#스쿨랜드(전주재방)				EBS English	55	13	#스쿨랜드(재)		55	13	55	
	#사이언스 퀘즈(전주재방)							#사이언스 퀘즈(재)					
	#사이언스 퀘즈(전주재방)							#사이언스 퀘즈(재)					
16	Fun Fun Fun 게임				EBS English	30	14	Fun Fun Fun 게임		30	14	30	
	#당근과 달고나 교과서 실용실							#당근과 달고나 교과서 실용실					
	#올거로 수학 (180Math)							#올거로 수학 (180Math)					
17	#스쿨랜드				EBS English	30	15	#스쿨랜드(재)		30	15	30	
	#사이언스 퀘즈							#사이언스 퀘즈(재)					
	#사이언스 퀘즈							#사이언스 퀘즈(재)					
18	#왕궁이 미로				EBS English	15	16	#왕궁이 미로		15	16	15	
	#수학이 미로							#수학이 미로					
	EBS 수학대전							EBS 수학대전					
19	#Magic Ice Cream Truck				EBS English	30	17	#Magic Ice Cream Truck(재)		30	17	30	
	#초등 생활 매너백서							#초등 생활 매너백서					
	#초등 스토리 한국사							#초등 스토리 한국사(재)					
20	#사이언스 퀘즈				EBS English	30	18	#사이언스 퀘즈		30	18	30	
	#아근에 달고나-이브							#아근에 달고나-이브					
	#축구가 좋아요!							#축구가 좋아요!					
21	#꿈꾸는 교실, 예술가를 만나다				EBS English	30	19	#꿈꾸는 교실, 예술가를 만나다(재)		30	19	30	
	#왕궁이 미로 실용실							#왕궁이 미로 실용실					
	#EBS 어린이 드라마>솔루보 비밀 결사대							#EBS 어린이 드라마>솔루보 비밀 결사대					
22	#클룩시 / 양진 프로젝트				EBS English	30	20	#클룩시 / 양진 프로젝트		30	20	30	
	#미스터리 식당Q							#미스터리 식당Q					
	#특별 코딩							#특별 코딩					
23	#별로! EBS 소프트웨어				EBS English	30	21	#별로! EBS 소프트웨어		30	21	30	
	역사 리얼리티 / 4남매쇼 (전주재방)							역사 리얼리티 / 4남매쇼 (전주재방)					
	다빈치 스튜디오							다빈치 스튜디오					
24	우리가 크리에이터				EBS English	30	22	우리가 크리에이터		30	22	30	
	#EBSe 창의를용 프로젝트							#EBSe 창의를용 프로젝트					
	#EBSe 창의를용 프로젝트							#EBSe 창의를용 프로젝트					
25	#EBSe 창의를용 프로젝트				EBS English	30	23	#EBSe 창의를용 프로젝트		30	23	30	
	#EBSe 창의를용 프로젝트							#EBSe 창의를용 프로젝트					
	#EBSe 창의를용 프로젝트							#EBSe 창의를용 프로젝트					
26	교육원장 프로젝트				EBS English	50	24	교육원장 프로젝트		50	24	50	
	#아이 오프너							#아이 오프너					
	프리미엄 특강 쇼 (전주재방)							프리미엄 특강 쇼 (전주재방)					
27	과학 다큐멘터리 (전주재방)				EBS English	50	25	과학 다큐멘터리 (전주재방)		50	25	50	
	과학 다큐멘터리							과학 다큐멘터리					
	과학 다큐 -비온드 (전주재방)							과학 다큐 -비온드 (전주재방)					
28	#제정의 모든 법칙(전주재방)				EBS English	50	26	#제정의 모든 법칙(전주재방)		50	26	50	
	#제정의 모든 법칙							#제정의 모든 법칙					
	4차 산업혁명 관련 KMOOC-강좌							4차 산업혁명 관련 KMOOC-강좌					
29	매디컬 다큐 -제7요일				EBS English	50	27	매디컬 다큐 -제7요일		50	27	50	
	생각하는 콘서트 (전주재방)							생각하는 콘서트 (전주재방)					
	생각하는 콘서트							생각하는 콘서트					
30	과학 및 SF 드라마				EBS English	50	28	과학 및 SF 드라마		50	28	50	
	#제정의 모든 법칙(전주재방)							#제정의 모든 법칙(전주재방)					
	과학 및 SF 드라마							과학 및 SF 드라마					



2018.02.26~

시	분	월	화	수	목	금	토	일	분	시
5	10									
	30									
	50									
									30	5
6	20									
	40									
									30	6
7	20									
	40									
									30	7
8										
									30	8
9										
10										
11										
12										
13										
14										
15										
16										
17										
18										
19										
20										
21										
22										
23										
24										
1	20									
	40									

EBS PLUS1 2018년 봄 기본 편성표

18.2.26~

시	분	일	화	수	목	금	분	시	분	토	일	분	시
5				[2019 수능특강] 세계지리	[2019 수능특강] 한국사	[2019 수능특강] 회계원리(종합1)		5		[개념완성] 동아시아사			5
	50							50					
6				[2019 수능특강] 동아시아사	[2019 수능특강] 생활과윤리	[2019 수능특강] 회계원리(종합2)		6	20				6
	40							40		[개념완성] 물리학 I			20
7				[2019 수능특강] 수학II	[2019 수능특강] 미적분 I	[2019 수능특강] 상업경제(종합1)		7					7
	30							30	40				40
8				[2019 수능특강] 확률과통계	[2019 수능특강] 미적분II	[2019 수능특강] 상업경제(종합2)		8		[개념완성] 화학 I			8
	20							20					
				[2019 수능특강] 기하와벡터	[2019 수능특강] 공업일반	[2019 수능특강] 농업이해(재)							
	10							10		[개념완성] 사회문화			
				[2019 수능특강] 기초제도	[2019 수능특강] 농업기초기술	[2019 수능특강] 농업기초기술(재)							
10				[2019 수능특강] 농업이해	[2019 수능특강] 상업경제	[2019 수능특강] 해양의 이해(재)		10	20				10
	50							50		[올림포스] 국어			20
11				[2019 수능특강] 회계원리	[2019 수능특강] 수산해운산업기초	[2019 수능특강] 수산해운산업기초(재)		11					11
	40							40		[올림포스] 미적분			40
12				[2019 수능특강] 해양의 이해	[2019 수능특강] 아랍어1	[2019 수능특강] 아랍어1(재)		12	30				12
	30							30		[올림포스] 수학I			30
				[2019 수능특강] 경제	[2019 수능특강] 중국어1	[2019 수능특강] 중국어1(종합1)							
13				[2019 수능특강] 일본어1	[2019 수능특강] 프랑스어1	[2019 수능특강] 중국어1(종합2)		13	20				13
	20							20		[올림포스] 수학II			20
14				[2019 수능특강] 러시아어1	[2019 수능특강] 한문1	[2019 수능특강] 프랑스어1(종합1)		14	10				14
	10							10		[올림포스] 확률과 통계			10
15				[2019 수능특강] 스페인어1	[2019 수능특강] 독일어1	[2019 수능특강] 프랑스어1(종합2)		15					15
	50							50		[개념완성] 동아시아사(재)			
16				[2019 수능특강] 베트남어1	[2019 수능특강] 윤리와 사상	[2019 수능특강] 한문1(종합1)		16					16
	40							40		[개념완성] 물리학 I (재)			20
17				[2019 수능특강] 생활서비스산업의 이해	[2019 수능특강] 화법·작문·문법	[2019 수능특강] 한문1(종합2)		17	30				17
	30							30					40
18				[2019 수능특강] 인간발달	[2019 수능특강] 한국사(재)	[2019 수능특강] 독일어1(종합1)		18	20				18
	20							20		[개념완성] 화학 I (재)			
				[2019 수능특강] 한국지리	[2019 수능특강] 생활과윤리(재)	[2019 수능특강] 독일어1(종합2)							
19				[2019 수능특강] 세계사	[2019 수능특강] 영어	[2019 수능특강] 영어(재)		19	10				19
	10							10		[개념완성] 사회문화(재)			
20				[2019 수능특강] 세계지리(재)	[2019 수능특강] 독서	[2019 수능특강] 독서(재)		20	20				20
	50							50		[올림포스] 국어 (재)			
21				[2019 수능특강] 동아시아사(재)	[2019 수능특강] 문학	[2019 수능특강] 문학(재)		21					21
	40							40	40				40
22				[2019 수능특강] 수학II(재)	[2019 수능특강] 차영의 물리 I	[2019 수능특강] 차영의 물리 I (재)		22					22
	30							30	30	[올림포스] 미적분(재)			30
				[2019 수능특강] 확률과통계(재)	[2019 수능특강] 박주원의 화학 I	[2019 수능특강] 박주원의 화학 I (재)			40				
23				#공부의 왕도	#대도서관 잡(JOB)쇼	#입시 핫라인·학과 선택		23	10	EBS 교육 대토론	#공부의 왕도(재)	#B5)문와유선 코리안(재)	10
	20							20					20
	30							30					30
	40							40					40
	50							50					50
24				[2019 수능특강] 기하와벡터(재)	[2019 수능특강] 여한중의 생명과학 I	[2019 수능특강] 여한중의 생명과학 I (재)		24					24
	50							50		[올림포스] 수학I(재)			50
25				[2019 수능특강] 한국지리(재)	[2019 수능특강] 정영일의 지구과학 I	[2019 수능특강] 정영일의 지구과학 I (재)		25					25
	40							40		[올림포스] 수학II(재)			40
26				[2019 수능특강] 인간발달(재)	[2019 수능특강] 영어독해연습	[2019 수능특강] 영어독해연습(재)		26					26
	30							30		[올림포스] 확률과 통계(재)			30
27				[2019 수능특강] 세계사(재)	[2019 수능특강] 경제(재)	[2019 수능특강] 러시아어1(재)		27					27
	20							20		[2019 수능특강] 생활서비스산업의 이해(재)			20
28				[2019 수능특강] 기초제도(재)	[2019 수능특강] 베트남어1(재)	[2019 수능특강] 일본어1(종합)		28	10				28
	10							10		[2019 수능특강] 윤리와 사상(재)			10
				[2019 수능특강] 공업일반(재)	[2019 수능특강] 스페인어1(재)	[2019 수능특강] 일본어1(종합)				[2019 수능특강] 화법·작문·문법(재)			

2018.0226~

시	분	월	화	수	목	금	분	시	분	토	일	분	시	
7	30						30	7	40		#중학영어듣기 능력평가 완벽대비1	40	7	
8	30						30	8	20		#중학영어듣기 능력평가 완벽대비2	20	8	
9	50						50	9	20		#계산왕 1,2학년		9	
									40		계산왕 3,4학년			
											#계산왕 5,6학년			
10	10	#사선에서	#EBS 인문학 특강			#EBS 역사특강	10	10	40		수학의 자신감	40	10	
11	30	#EBS 특별기획 통찰	EBS 초대석	#EBS 기획시리즈 국민 성공시대, 성공학 특강	#EBS 기획시리즈 김영수의 사기와 21세기		10	11	20	#별로! EBS 소프트웨어		11	11	
		#독특 직업이 보인다		#독특 직업이 보인다(재)	#대도서관 잡소		40			#소프트웨어아 놀자		20		
12	10	#입시 핫라인 학과 선택		#입시 핫라인 학과 선택(재)	#공부의 왕도		10	12	10			10	12	
		#자유학기제- 내 인생의 직업		#EBS 신규실력신 프로젝트 -자유학기제를 말하다	#자유학기제- 내 인생의 직업(선별재)		30					40		
13	30	왕초보 영어						13	13	10			13	
		#스콜랜드						30		20			30	
14	30	#즐거움 수학-EBSMath						14	14	10			10	14
								30		20			20	
								40		30			30	
15	40							15	15	10			10	15
								40		50			50	
16	20							16	16	10			10	16
								20		30			30	
17	40							17	17	10			10	17
								40		20			20	
18	20							18	18	10			10	18
								20		30			30	
19	40							19	19	10			10	19
								40		20			20	
20	20							20	20	10			10	20
								20		30			30	
21	10							21	21	10			10	21
								40		20			20	
								50		30			30	
								55		40			40	
22	30							22	22	10			10	22
								30		20			20	
23	50	#사선에서(재)	조이슈/아빠타	조이슈/아빠타(재)	#EBS 기획시리즈 국민 성공시대, 성공학 특강 (재)	#EBS 기획시리즈 김영수의 사기와 21세기 (재)	10	23	10		#EBS 특별기획 통찰 (재)	10	23	
		#미래강연Q	#EBS 인문학 특강(재)		#EBS 역사특강(재)		50		50			50		
24	40							24	24	10			10	24
								40		20			20	
								50		30			30	
								50		40			40	
								50		50			50	

중학 학습 프로그램

	1TV 교차편성
	2TV 교차편성
	EBS English 교차편성

시	분	일	영	수	목	금	부	시	분	일	영	수	목	금	부
6	10			매일 10분 영어 - (선별재방)				6	10			매일 10분 영어 - (선별재방)			6
	20			매일 10분 영어 - (선별재방)					20			매일 10분 영어 - (선별재방)			
	30			매일 10분 영어 - (선별재방)					30			매일 10분 영어 - (선별재방)			
	40			매일 10분 영어 - (선별재방)					40			매일 10분 영어 - (선별재방)			
	50			매일 10분 영어 - 메이슨의 어순 트레이닝					50			매일 10분 영어 - 메이슨의 어순 트레이닝 (선별재방)			
				매일 10분 영어 - (선별재방)					50			매일 10분 영어 - (선별재방)			
7				EBSe 영어뉴스				7				EBSe 영어뉴스(선별재방)			7
	20			EBSe 생활영어					20			EBSe 생활영어(선별재방)			
	50			영자 신문 읽기					50			영자 신문 읽기(선별재방)			
8	10			맘마 먹자(가제)	잉잉 랜드(가제)	맘마 먹자(가제) (제)		8	10			맘마 먹자(가제) (제)	EBSe 활용가이드		8
	20			# Magic ice Cream Truck					20						
	40			# 하늘 놀이터					40						
	50			# ready steady wiggles					50						
9	5			Sesame Street				9	5			영어로 하는 세계대마기행(제)			9
	20			파닉스	파닉스(제)	파닉스(월)			20						
	30			#Touch! 초등 3학년 영어	#Touch! 초등 4학년 영어	#사이틴 in English (1)			30						
	40			#Touch! 초등 5학년 영어	#Touch! 초등 6학년 영어	#사이틴 in English (2)			40						
	50			# Fun Fun 펀리딩		#사이틴 in English (3)			50						
				찰처 쇼크(가제)	찰처 쇼크 (가제)(제)	찰처 쇼크(삼)(월)									
10				왕초보 영어				10				영어로 하는 한국 기행			10
	30			영어로 하는 한국 기행					30						
	50			스트리트 잉글리시	스트리트 잉글리시(제)	스트리트 잉글리시(삼)(월)			50						
11				영어로 하는 세계 태마 기행				11				# Absolute Genius With Dick & Dom(제)			11
	30			놀리버튼 영어 북 팀	놀리버튼 영어 북 팀				30						
	40			# 미리 온 통일 세대를 위한 영어 -초급	# 미리 온 통일 세대를 위한 영어 -중급	# 미리 온 통일 세대를 위한 영어 -초급	# 무자별 초등 영어 - 파닉스		40						
	50			맘마 먹자(가제)(전주재방)	잉잉 랜드(가제)(전주재방)	맘마 먹자(가제) (전주재방)(제)			50						
				# Magic ice Cream Truck(제)											
	40			# 하늘 놀이터					40						
	50			# ready steady wiggles					50						
				Sesame Street											
	30			파닉스(전주재방)	파닉스(전주재방)(제)	파닉스(전주재방)(월)			30						
	40			#Touch! 초등 3학년 영어 (제)	#Touch! 초등 4학년 영어 (제)	#사이틴 in English (1) (제)			40						
	50			#Touch! 초등 5학년 영어 (제)	#Touch! 초등 6학년 영어 (제)	#사이틴 in English (2) (제)			50						
				# 방과 후 영어 - 초등 Lv 1		#사이틴 in English (3) (제)									
	30			# 방과 후 영어 - 초등 Lv 2					30						
	40			# 방과 후 영어 - 초등 Lv 3					40						
	50			# 스피드 여왕 - 초등(1)					50						
				# 스피드 여왕 - 초등(2)											
	30			# Fun Fun 펀리딩(제)					30						
	40			# I Love 가튼영어					40						
	50			놀리버튼 영어 북 팀(제)					50						
13				# Eve	Absolute Genius With Dick & Dom	# Footy Pups		13							13
	30			# 스피드 여왕 - 중학					30						
	40			# 스피드 여왕 - 고교					40						
	50			# 365 English Diary					50						
14				왕초보 영어 (제)				14				영어로 하는 한국 기행			14
	30			EBSe 생활영어 (제)					30						
15				보이는 라디오 잉글리시 클리닉				15				보이는 라디오 잉글리시 클리닉 (선별재방)			15
	40			방과 후 영어 - 중학					40						
	50			# 더 중학 영어 1학년					50						
				# 더 중학 영어 2학년											
	30			# 더 중학 영어 3학년					30						
	40			왕초보 영어 (삼)					40						
	50			영자신문 읽기 (제)					50						
				# 스피드 여왕 - 중학											
				# 스피드 여왕 - 고교											
	30			EBSe 영어뉴스 (제)					30						
	40			찰처 쇼크(가제) (전주 재방)	스트리트 잉글리시(전주 재방)	스트리트 잉글리시(삼)(화)			40						
	50			매일 10분 영어 - (제)	매일 10분 영어 - (제)	매일 10분 영어 - (제)			50						
				매일 10분 영어 - (제)	매일 10분 영어 - (제)	매일 10분 영어 - (제)									
	30			매일 10분 영어 - (제)	매일 10분 영어 - (제)	매일 10분 영어 - (제)			30						
	40			매일 10분 영어 - (제)	매일 10분 영어 - (제)	매일 10분 영어 - (제)			40						
	50			매일 10분 영어 - 메이슨의 어순 트레이닝 (제)	매일 10분 영어 - 메이슨의 어순 트레이닝 (제)	매일 10분 영어 - (제)			50						
				매일 10분 영어 - (제)	매일 10분 영어 - (제)	매일 10분 영어 - (제)									

## 개관

콘텐츠협력제작부는 2018년 EBS 1TV의 프라임타임에 방송되는 주요 프로그램을 외주제작사와 함께 제작하면서 외주제작 프로그램의 품질관리 및 시청률 향상을 통해서 시청자들에게 사랑받고 의미있는 양질의 프로그램을 제작하도록 노력하였다. 이를 위해 외주 프로그램 시청률 강화를 위한 정보를 공유하고 외주 프로그램 관리자 프로듀싱 교육을 통해 프로그램의 완성도를 높이고 시청률 향상을 위한 전략을 공유하였다. 또한 외주 프로그램을 체계적으로 관리하기 위하여 “외주제작 운영기준”을 보강하였고, 기행 프로그램을 중심으로 다양한 SNS 채널을 통한 방송 콘텐츠 홍보 기획, 큐레이션 등으로 다양한 홍보 서비스를 실시하였다.

체계적인 외주 관리 시스템을 통한 새로운 콘텐츠로의 확장을 위하여 2018년에 5개의 파일럿 프로그램인 <부모성적표>, <중2끼리 하우스>, <남북언어소통 프로젝트>, <상상식탁>, <우리만 이렇가>를 방송하였고, 2개의 스페셜 프로그램인 <인터뷰 대한민국>, <호모 이코노미쿠스 : 시즌2> 통해서 시대의 고민을 들여다보고 다양한 소재와 포맷의 프로그램으로 시청자들의 꾸준한 사랑과 공감대를 형성하였다. 또 <성인문해교육 프로젝트>, <시대와의 대화> 등의 협찬프로그램 제작을 통해서 EBS 매출실적에 기여하였다. 2018년에 시청률 4% 이상을 달성한 횟수는 10회로 <세계테마기행>이 5회 달성, <다문화 고부열전>이 4회 달성, <한국기행>이 1회 달성하여 1TV 프라임타임 시청률 제고에 기여하였다.

## 주요업무

## ■ 2018년 콘텐츠협력제작부 제작현황

구분	프로그램명	제작사	편수
1	EBS 특별한 친구들	(주)토마토미디어	4
2	광화문 길을 열다	(주)미디어초이스	1
3	극한직업	(주)앤미디어, (주)케이피커뮤니케이션	51
4	글로벌 프로젝트 나눔	(주)콘텐츠상상악단, (주)케이피커뮤니케이션	50
5	금요극장	버리기획	38
6	기억력 전쟁	쟁이프로덕션	2
7	나의 예술가 친구(가제)	드림스퀘어	10
8	다문화 가족 상봉 프로젝트-만남	(주)타운티브이	1
9	다문화 고부열전	(주)비타민TV, (주)타운티브이	49
10	다빈치 스튜디오	(주)레몬인터랙티브	26
11	대표님 드라이버	(주)토마토미디어	4
12	돼지 傳	아르띠잔	3
13	러브 마이셀프	(주)에스제이콘텐츠	1
14	마스터스(가제)	드림스퀘어	5
15	메디컬다큐-7요일	(주)토마토미디어, (주)트럼프미디어, (주)타임앤미디어	34
16	부모성적표	(주)토마토미디어	4

구분	프로그램명	제작사	편수
17	붉은 크리스마스 섬(가제)	오션플래닛	3
18	다큐프라임 - 빛의 연습	(주)미디어소풍	3
19	빛의 연습-인공 빛	피그말리온	1
20	사랑의 과학(가제)	(주)김진혁공작소	3
21	상상식탁	(주)영상구조단	4
22	생각하는 콘서트	(주)삼원크리에이티브, (주) 미디어소풍	26
23	성인문해교육 프로그램	(주)미디어화	26
24	세계의 명화	(주)리플레이프로덕션	38
25	세계테마기행	(주)아요디아, (주)프로덕션미디어길, (주)박앤박미디어, (주)앤미디어, (주)예홍	200
26	아빠타	드림스퀘어	13
27	안녕 예술아	드림스퀘어	5
28	야생리포트, DMZ 65년	(주)야담	2
29	어느 삼형제의 선택	(주)티브이유니온	1
30	영동 남매 공작소	(주)레몬인터랙티브	26
31	영동남매 요리쇼	(주)레몬인터랙티브	10
32	우리만 이런가	미디어초이스	8
33	유물도둑과 역사탐정단	(주)콘텐츠상상악단	10
34	인터뷰다큐	드림스퀘어	4
35	일본땅의 우리 축제, 사천왕사웠소	티엔제이미디어	1
36	일연스님과 삼국유사(가제)	(주) 에픽켄	1
37	일요시네마	버리기획	38
38	자연다큐 동거	파란손프로덕션	2
39	장수의 비밀	(주)타운티브이, (주) 티브이엣	12
40	전통의학 과학의 옷을 입다	YM미디어	1
41	중2끼리 하우스	(주)비타민TV	4
42	다큐프라임 - 청춘 전당포	(주)박앤박미디어	3
43	초등 1년 EBS 겨울방학생활	(주)씨유미디어그룹	10
44	초등 1년 EBS 여름방학생활	(주)씨유미디어그룹	8
45	초등 2년 EBS 겨울방학생활	(주)레몬인터랙티브	10
46	초등 2년 EBS 여름방학생활	(주)뉴데이픽처스	8
47	초이슈	(주)콘텐츠상상악단	13
48	한국기행	(주)프로덕션미디어길, (주) 박앤박미디어	250
49	한글날 특집	알파프로덕션	1
50	호모이코노미쿠스	(주)피그말리온	8
51	휴식의 기술(가제)	(주)이노스토리	2
52	희망풍경	(주)티브이엣	52

### ■ 세계테마기행

- 방송 : 월~목 20:50~21:30
- 기획 : 김경은, 김민
- 제작 : (주)아요디아, (주)앤미디어, (주)박앤박미디어, (주)프로덕션미디어길, 예홍
- 내용 : 역사문화유적, 자연유산, 생활문화, 예술, 풍속 등 테마를 중심으로 세계를 이해하는 글로벌 교육 프로그램

방송일	부제명
20180101	소수민족의 고향 라오스 1부 숲의 집시 평루앙을 찾아서
20180102	소수민족의 고향 라오스 2부 카무족의 행복 동화
20180103	소수민족의 고향 라오스 3부 몽족의 오래된 눈물
20180104	소수민족의 고향 라오스 4부 웰컴 투 아카족
20180108	이것이 진짜 스리랑카 1부 인도양으로 떠나는 겨울 휴가
20180109	이것이 진짜 스리랑카 2부 스리랑카 보물찾기
20180110	이것이 진짜 스리랑카 3부 आयु보완 불교왕국의 비밀
20180111	이것이 진짜 스리랑카 4부 64개의 섬 마두강가 사람들
20180115	알수록 신비한 남미 지질 이야기 1부 대자연의 조각가 빙하
20180116	알수록 신비한 남미 지질 이야기 2부 가장 오랜 사막 아타카마
20180117	알수록 신비한 남미 지질 이야기 3부 지구의 박동 화산
20180118	알수록 신비한 남미 지질 이야기 4부 소금 사막의 비밀 유유니
20180122	낯선 즐거움 이스라엘 겨울기행 1부 베들레헴에서 사해까지
20180123	낯선 즐거움 이스라엘 겨울기행 2부 오래된 도시로의 초대
20180124	낯선 즐거움 이스라엘 겨울기행 3부 향로루트 네게브
20180125	낯선 즐거움 이스라엘 겨울기행 4부 역사를 품은 땅 갈릴리
20180129	여기가 천국 카리브 제도 1부 태양보다 빛나는, 바하마
20180130	여기가 천국 카리브 제도 2부 푸른 낙원 신비의 섬
20180131	여기가 천국 카리브 제도 3부 영혼을 노래하라 자메이카
20180201	여기가 천국 카리브 제도 4부 커피향이 흐르는 축복의 땅
20180205	알프스에 살다 오스트리아 1부 고산의 설국 호에타우에른 산맥
20180206	알프스에 살다 오스트리아 2부 하늘에 닿은 눈길 알프스를 걷는 법
20180207	알프스에 살다 오스트리아 3부 티롤 알프스 협곡사이로
20180208	알프스에 살다 오스트리아 4부 낭만산책 잘츠부르크
20180212	영혼의 팔레트 과테말라 1부 푸른빛의 전설 아티틀란
20180213	영혼의 팔레트 과테말라 2부 모험가의 낙원
20180214	영혼의 팔레트 과테말라 3부 오래된 유산 치치카스테낭고
20180215	영혼의 팔레트 과테말라 4부 축제의 땅 안티구아 과테말라
20180219	타이완, 그 섬에 닿으면 1부 타이베이 새해맞이 기행
20180220	타이완, 그 섬에 닿으면 2부 고산 소수민족 루카이족을 만나다
20180221	타이완, 그 섬에 닿으면 3부 역사를 품은 도시 타이난
20180222	타이완, 그 섬에 닿으면 4부 천년의 전통을 잇는 사람들
20180226	발칸의 매혹에 빠지다 크로아티아 1부 시간 위를 산책하다
20180227	발칸의 매혹에 빠지다 크로아티아 2부 아드리아해의 푸른 로망
20180228	발칸의 매혹에 빠지다 크로아티아 3부 이스트리아 미식기행
20180301	발칸의 매혹에 빠지다 크로아티아 4부 모든 길은 전설로 통한다
20180305	인도차이나 반도 미식기행 1부 미식가가 되다, 베트남
20180306	인도차이나 반도 미식기행 2부 길 위의 만찬, 태국
20180307	인도차이나 반도 미식기행 3부 맛있는 메콩강 라오스
20180308	인도차이나 반도 미식기행 4부 먹고 사랑하고 행복하라
20180312	히말라야의 동물들 네팔에 반하다 1부 길의 동반자, 당나귀
20180313	히말라야의 동물들 네팔에 반하다 2부 좁교를 아십니까?
20180314	히말라야의 동물들 네팔에 반하다 3부 야생이 깃든 천국

방송일	부제명
20180315	히말라야의 동물들 네팔에 반하다 4부 신이 된 동물들
20180319	상상보다 멋진 터키 1부 동서고금 이스탄불
20180320	상상보다 멋진 터키 2부 에게해에서 지중해까지
20180321	상상보다 멋진 터키 3부 신화의 땅 토러스
20180322	상상보다 멋진 터키 4부 또 하나의 세계 카파도키아
20180326	심장이 뛰다, 페루 1부 태평양의 선물
20180327	심장이 뛰다, 페루 2부 사막에서 밀림까지
20180328	심장이 뛰다, 페루 3부 안데스의 길 카팍난
20180329	심장이 뛰다, 페루 4부 잉카의 꿈, 콘도르
20180402	지중해 황금루트 스페인, 모로코 1부 안달루시아 지도 밖으로의 여행
20180403	지중해 황금루트 스페인, 모로코 2부 스페인 모로코, 대륙을 건너다
20180404	지중해 황금루트 스페인, 모로코 3부 태양이 비추는 곳, 스페인 시골의 맛
20180405	지중해 황금루트 스페인, 모로코 4부 낯설지만 매혹적인 인살라 모로코
20180409	풍경은 영화처럼 흐르고 일본영화기행1부 첫 사랑의 추억, 오타루
20180410	풍경은 영화처럼 흐르고 일본영화기행2부 겨울을 달리는 기차,홋카이도
20180411	풍경은 영화처럼 흐르고 일본영화기행3부 우동의 고향, 사누키
20180412	풍경은 영화처럼 흐르고 일본영화기행4부 시간이 멈춘 곳, 오키나와
20180416	우리가 몰랐던 이란 1부 마술 같은 시간여행, 마술레
20180417	우리가 몰랐던 이란 2부 페르시아 파라다이스 케숨
20180418	우리가 몰랐던 이란 3부 봄을 여는 축제 노루즈
20180419	우리가 몰랐던 이란 4부 미지의 고원 사르카세이예드 가는 길
20180423	춤추는 서아프리카 1부 오, 즐거워라 베냉
20180424	춤추는 서아프리카 2부 달콤 씹싸름 가나
20180425	춤추는 서아프리카 3부 가나, 왜 또 가냐면
20180426	춤추는 서아프리카 4부 난생처음 토고
20180430	어른들의 동화 베트남 1부 한 발짝 더 들어가면 별세상
20180501	어른들의 동화 베트남 2부 이상한 나라 라오까이
20180502	어른들의 동화 베트남 3부 요술램프의 여인들
20180503	어른들의 동화 베트남 4부 지칠때 걷는 길
20180507	오만 가지 매력 오만 1부 신드바드의 바다
20180508	오만 가지 매력 오만 2부 사막의 베두인
20180509	오만 가지 매력 오만 3부 팔라즈의 축복
20180510	오만 가지 매력 오만 4부 오래된 도시
20180514	중국 소수민족 음식 기행 1부 자연을 닮다, 윈난의 맛
20180515	중국 소수민족 음식 기행 2부 국경의 맛을 찾아서 윈난장터음식
20180516	중국 소수민족 음식 기행 3부 은둔의 낙원 봉황고성
20180517	중국 소수민족 음식 기행 4부 후베이를 지켜온 맛 투자족
20180521	그 섬에 가면 인도네시아 1부 발리에서 생긴 일
20180522	그 섬에 가면 인도네시아 2부 뜨거운 것이 좋아 족자카르타
20180523	그 섬에 가면 인도네시아 3부 그들이 사는 세상 부키팅기
20180524	그 섬에 가면 인도네시아 4부 낙원의 향기 말루쿠
20180528	지치고 힘들 때 노르웨이 1부 대자연에 산다 로포텐제도
20180529	지치고 힘들 때 노르웨이 2부 극지생존기 스발바르



방송일	부제명
20180530	지치고 힘들 때 노르웨이 3부 나를 만나는 길 피오르 트레킹
20180531	지치고 힘들 때 노르웨이 4부 걷기만 해도 힐링, 오션로드
20180604	미얀마 축제에 빠지다 1부 뜨거운 열정 띠잔
20180605	미얀마 축제에 빠지다 2부 영혼의 고향 파안
20180606	미얀마 축제에 빠지다 3부 깨달음의 땅
20180607	미얀마 축제에 빠지다 4부 또 다른 세상 친주
20180611	황금보다 아름다운 골든 트라이앵글 1부 황금삼각지를 찾아서
20180612	황금보다 아름다운 골든 트라이앵글 2부 아시아 3개국, 국경을 넘다
20180613	황금보다 아름다운 골든 트라이앵글 3부 흐르는 강물처럼 라오스
20180614	황금보다 아름다운 골든 트라이앵글 4부 여행자들의 안식처 미얀마
20180618	<창사특집> 시청자와 함께하는 1부 젊은 부부 여행자가 아이슬란드로 간 까닭은
20180619	<창사특집> 시청자와 함께하는 2부 하늘을 훨훨 날아 모리셔스
20180620	<창사특집> 시청자와 함께하는 3부 엄마에게 보여주고 싶은 이탈리아
20180621	<창사특집> 시청자와 함께하는 4부 청춘여행기 자전거타고 덴마크
20180625	마다가스카르의 어린 왕자 1부 바오바브나무의 꿈
20180626	마다가스카르의 어린 왕자 2부 잃어버린 시간을 찾아서
20180627	마다가스카르의 어린 왕자 3부 보물 찾아 삼만리
20180628	마다가스카르의 어린 왕자 4부 오늘도 그들은 행복하다
20180702	하늘길 따라 중국 칭짱열차 1부 푸른빛 고원으로의 초대
20180703	하늘길 따라 중국 칭짱열차 2부 하늘을 나는 기차
20180704	하늘길 따라 중국 칭짱열차 3부 맑은 영혼의 땅 티베트
20180705	하늘길 따라 중국 칭짱열차 4부 고원에 빛나는 네 개의 별
20180709	중국한시기행9 황허(黃河)2 1부 변방(邊方)의 노래
20180710	중국한시기행9 황허(黃河)2 2부 문명의 시원(始原)
20180711	중국한시기행9 황허(黃河)2 3부 용문(龍門)에 오르다
20180712	중국한시기행9 황허(黃河)2 4부 중원(中原)의 영웅들
20180716	신들의 섬, 바누아투 1부 원시의 지구를 만나다, 타나
20180717	신들의 섬, 바누아투 2부 생명의 땅 산토
20180718	신들의 섬, 바누아투 3부 지구의 심장 암브림
20180719	신들의 섬, 바누아투 4부 천국보다 아름다운 에파테
20180723	노마드 아시아 1부 산, 바람, 별의 땅 키르기스스탄
20180724	노마드 아시아 2부 하늘을 닮은 사람들 키르기스스탄
20180725	노마드 아시아 3부 시간이 빛은 풍경 키르기스스탄
20180726	노마드 아시아 4부 아시아인 하이웨이 7
20180730	꿈꾸던 여름 캐나다 동부 1부 신들의 정원
20180731	꿈꾸던 여름 캐나다 동부 2부 숲속의 파라다이스
20180801	꿈꾸던 여름 캐나다 동부 3부 그곳엔 더위가 없다
20180802	꿈꾸던 여름 캐나다 동부 4부 오! 해피데이
20180806	이탈리아 산골 기행 1부 알프스가 품은 땅 발레다오스타
20180807	이탈리아 산골 기행 2부 티롤 왕국의 후예들
20180808	이탈리아 산골 기행 3부 하늘 위의 도시 몬테로사
20180809	이탈리아 산골 기행 4부 시간이 멈춘 풍경 볼차노
20180813	그 여름의 끝, 그리스 섬 기행 1부 펠로폰네소스반도 대탐험

방송일	부제명
20180814	그 여름의 끝, 그리스 섬 기행 2부 크레타, 나의 그리스식 결혼식
20180815	그 여름의 끝, 그리스 섬 기행 3부 천국 같은 휴식, 산토리니
20180816	그 여름의 끝, 그리스 섬 기행 4부 환상군도 스포라데스
20180820	멋진 신세계 말레이시아 1부 어디라도 좋아
20180821	멋진 신세계 말레이시아 2부 멈추고 싶은 순간 코타키나발루
20180822	멋진 신세계 말레이시아 3부 저 바다에 누워 썬포르나
20180823	멋진 신세계 말레이시아 4부 자연에 산다 쿠칭
20180827	아주 특별한 로맨스 체코 1부 유쾌한 체코살이
20180828	아주 특별한 로맨스 체코 2부 거인의 정원을 걷다 북부 보헤미아
20180829	아주 특별한 로맨스 체코 3부 마법의 프라하
20180830	아주 특별한 로맨스 체코 4부 모라비아의 여름향기
20180903	섬섬옥수 필리핀 1부 즐거운 섬 생활
20180904	섬섬옥수 필리핀 2부 흐르는 강물처럼
20180905	섬섬옥수 필리핀 3부 섬 따라 맛 따라
20180906	섬섬옥수 필리핀 4부 숨겨진 보물섬 파나이
20180910	인생은 축제다, 멕시코 1부 태양보다 강렬한 치와와
20180911	인생은 축제다, 멕시코 2부 삶은 여행이니까 그들의 신
20180912	인생은 축제다, 멕시코 3부 위대한 유산을 찾아서
20180913	인생은 축제다, 멕시코 4부 지금,여기,우리 행복한 멕시코
20180917	무엇을 상상하든 그 이상! 브라질 1부 리얼 아마존 슈퍼 푸드를 찾아라
20180918	무엇을 상상하든 그 이상! 브라질 2부 야생, 그 전쟁과 평화
20180919	무엇을 상상하든 그 이상! 브라질 3부 맛있는 로드
20180920	무엇을 상상하든 그 이상! 브라질 4부 우리의 집은 어디인가
20180924	모든 순간이 청춘, 캄보디아 1부 우리가 미처 몰랐던 캄보디아 남부기행
20180925	모든 순간이 청춘, 캄보디아 2부 마이 뷰티풀 타임머신
20180926	모든 순간이 청춘, 캄보디아 3부 일상으로의 초대
20180927	모든 순간이 청춘, 캄보디아 4부 우아한 미식가
20181001	자전거 타고! 에콰도르 1부 침보라소 산 얼음 장수
20181002	자전거 타고! 에콰도르 2부 풍요가 폭포처럼
20181003	자전거 타고! 에콰도르 3부 적도의 한류 바람
20181004	자전거 타고! 에콰도르 4부 안데스의 미소
20181008	알수록 신비한 부탄 1부 히말라야의 선물 파로
20181009	알수록 신비한 부탄 2부 고원의 땅 하아 가는 길
20181010	알수록 신비한 부탄 3부 붕탕과 트롱사 특별한 겨울맛이
20181011	알수록 신비한 부탄 4부 행복의 비밀을 찾아서 트라시양체
20181015	생애 한 번쯤은 인도 1부 천년의 황금 성 자이살메르
20181016	생애 한 번쯤은 인도 2부 무지개빛 도시 라자스탄
20181017	생애 한 번쯤은 인도 3부 소원을 말해봐 갠지스
20181018	생애 한 번쯤은 인도 4부 우리가 바라나시에서 만난다면
20181022	반전매력 독일 1부 낭만가도 동화 속으로
20181023	반전매력 독일 2부 알프스가 들려주는 메아리
20181024	반전매력 독일 3부 괴짜가 사는 숲
20181025	반전매력 독일 4부 흐르는 라인 강물처럼

방송일	부제명
20181029	볼수록 짜릿한! 북대서양 빙하 섬 1부 극한의 땅 그린란드
20181030	볼수록 짜릿한! 북대서양 빙하 섬 2부 얼음 섬에서 사는 법 그린란드
20181031	볼수록 짜릿한! 북대서양 빙하 섬 3부 낮선 풍경으로의 초대 페로 제도
20181101	볼수록 짜릿한! 북대서양 빙하 섬 4부 화산 속에 핀 얼음꽃 아이슬란드
20181105	신선의 땅, 인간의 마을, 중국 무릉도원 1부 신과 함께 살아가다 당링쉐산
20181106	신선의 땅, 인간의 마을, 중국 무릉도원 2부 천년의 협곡을 거닐다 룽후산
20181107	신선의 땅, 인간의 마을, 중국 무릉도원 3부 숨겨진 낙원을 찾아서 바사묘족마을
20181108	신선의 땅, 인간의 마을, 중국 무릉도원 4부 물과 불의 비경 츠수이
20181112	전쟁과 평화의 땅, 북 코카서스를 가다 1부 흑해의 선물 아디게야
20181113	전쟁과 평화의 땅, 북 코카서스를 가다 2부 다시 서는 땅 체첸
20181114	전쟁과 평화의 땅, 북 코카서스를 가다 3부 하늘을 걷다 다게스탄
20181115	전쟁과 평화의 땅, 북 코카서스를 가다 4부 신들의 산 엘브루스
20181119	심표를 찾아서, 태국 북부 1부 난(nan) 네게 반했어
20181120	심표를 찾아서, 태국 북부 2부 무릉도원 그들이 사는 세상
20181121	심표를 찾아서, 태국 북부 3부 행복을 드립니다 왓로드
20181122	심표를 찾아서, 태국 북부 4부 오! 란나 스타일
20181126	매혹의 광야 요르단과 이스라엘 1부 사막의 붉은 보석 와디럼
20181127	매혹의 광야 요르단과 이스라엘 2부 장밋빛 바위 도시 페트라
20181128	매혹의 광야 요르단과 이스라엘 3부 올리브 사이로, 제라시
20181129	매혹의 광야 요르단과 이스라엘 4부 역사의 땅, 갈릴리
20181203	컬러풀 아프리카 1부 다이내믹 세네갈
20181204	컬러풀 아프리카 2부 강렬한 유혹 튀니지안 블루
20181205	컬러풀 아프리카 3부 아웃 오브 아프리카 모로코
20181206	컬러풀 아프리카 4부 모로코에서 만난 색채의 마법
20181210	가이드북에 없는 베트남 1부 천 년 다랑논의 당부
20181211	가이드북에 없는 베트남 2부 그곳에 소수민족이 산다
20181212	가이드북에 없는 베트남 3부 아름다움 속의 눈물
20181213	가이드북에 없는 베트남 4부 가족의 바다
20181217	(양코르)발칸의 매혹에 빠지다 크로아티아 1부 시간 위를 산책하다
20181218	(양코르)발칸의 매혹에 빠지다 크로아티아 2부 아드리아해의 푸른 로망
20181219	(양코르)발칸의 매혹에 빠지다 크로아티아 3부 이스트리아 미식기행
20181220	(양코르)발칸의 매혹에 빠지다 크로아티아 4부 모든 길은 전설로 통한다
20181224	(양코르)신들의 섬, 바누아투 1부 원시의 지구를 만나다, 타나
20181225	(양코르)신들의 섬, 바누아투 2부 생명의 땅 산토
20181226	(양코르)신들의 섬, 바누아투 3부 지구의 심장 암브림
20181227	(양코르)신들의 섬, 바누아투 4부 천국보다 아름다운 에파테
20181231	푸른 바다의 전설, 아드리아해 1부 베네치아 상인의 모험

### ■ 글로벌 아빠 찾아 삼만리

- 방송: 화 22:45~23:55
- 기획: 김경아
- 제작: (주)미디어고릴라

- 내용: 한국이라는 지구 저편 멀리 떨어진 곳에서 홀로 외롭게 일하며 살고 있는 아버지를 어린 자녀가 찾아 떠나는 여정을 따라 감으로써 아이의 눈에 비친 한국과 우리의 모습을 살펴보고, 아이와 아버지의 감동적인 만남의 순간을 그려낸다.

방송일	부제명
20180522	타향살이 18년 울보 아빠 키마
20180529	만능 재주꾼 아빠 데보 희망을 노래하다
20180605	떼쟁이 동생과 등직한 형 그리운 아빠 품으로
20180612	필리핀 봉어빵 부자의 달콤한 재회
20180619	산골 남매에게 띄우는 아빠의 사랑 시
20180626	달라도 너무 다른 자매와 딸바보 아빠
20180703	남매를 향한 특급 사랑 아빠 우딘의 사랑 노래
20180710	캄보디아의 훈남 형제 공사장의 아버지를 찾아서
20180717	사춘기 딸과 흥부자 아들 남매는 아빠가 사는 이유
20180724	아빠를 본 적 없는 막내와 부치지 못한 편지
20180731	애교쟁이 남매 아빠를 향한 사랑의 공각지
20180807	히말라야에서 거제도까지 산골 형제의 대장정
20180814	대가족의 귀염둥이 자매 아빠를 만나러 갑니다

#### ■ 다문화 고부열전

- 방송: 목 22:45~23:35(가을) 목 22:45~23:55(봄, 가을)
- 기획: 유무영
- 제작: (주)비타민TV, (주)타운티브이
- 내용: 갈등 상황에 놓인 다문화 가정의 고부가 며느리 나라에 방문해 서로에 대한 이해와 공감의 폭을 넓혀가는 과정을 감동적으로 담아내어 시청자들이 가족의 가치에 대해 깨닫도록 한다.

방송일	부제명
20180104	필리핀에 사업 벌여 가고 싶은 며느리, 아들과 같이 살고 싶은 시어머니
20180111	며느리아 나처럼 살지마
20180118	욱 하지만 착한 며느리, 정 많지만 소심한 시어머니
20180125	굴러들어 온 복덩어리 며느리 그러나 고달픈 시어머니
20180201	울보 며느리, 대판 싸운 두 어머니 화해시키기
20180208	7개월째 말 안 하는 고부
20180215	시어머니는 부지런한 형님만 좋아해
20180222	베트남 두 며느리, 시어머니를 누가 모실까?
21080301	도시에서 손주 키우는 시어머니와 시골에서 시아버지 모시는 며느리
20180308	식당 매출은 줄고 고부갈등은 늘고
20180315	20년째 참아온 며느리, 투명인간이 된 시어머니
20180322	가족과 떨어져 사는 시어머니와 벽보고 얘기하는 며느리
20180329	집안 가득 물건을 쌓아놓은 내 며느리, 끊임없이 사들이는 이유는?
20180405	손녀와 같이 살고 싶은 시부모님 때문에 고민인 며느리
20180412	무단 외출하는 며느리, 무기력증에 빠진 시어머니
20180419	인정받고 싶은 며느리, 얘기하고 싶은 시어머니
20180426	며느리 부부싸움에 들볶이는 시어머니

방송일	부제명
20180503	남편 챙겨주는 시어머니, 이해못하는 며느리
20180510	돈 벌고 싶은 며느리, 엄마가 된 시어머니
20180517	일 배우라는 시어머니, 용돈 달라는 며느리
20180524	시어머니의 음식평가가 두려운 며느리, 며느리를 좋아하는 시어머니
20180531	하루 10시간 이상 자는 며느리, 속앓이 하는 시어머니
20180607	한국어가 서툰 며느리, 답답한 시어머니
20180614	장사한다는 며느리, 농사지으라는 시어머니
20180621	어머니, 제발 같이 살아요!
20180628	잘 웃던 며느리 시어머니 눈치보는 사연은?
20180705	어머니, 저를 좀 믿어주세요
20180712	섬마을 외로운 며느리, 답답하지만 안쓰러운 시어머니
20180719	자꾸 소비하고 싶은 며느리, 아껴 쓰라는 시어머니
20180726	잘 빠치는 며느리, 지쳐가는 시어머니
20180802	사별한 며느리, 미안한 시어머니
20180809	간호조무사의 꿈, 응원하는 시어머니, 지친 며느리
20180816	소심하지만 배려 깊은 며느리와 괄괄해도 인정 많은 시어머니
20180830	남편에게 기대고 싶은 며느리, 안쓰러워 더 도와주는 시어머니
20180906	아들집에 오지 않는 어머니, 집에만 있는 며느리
20180913	주부로 살길 원하는 시어머니, 내 삶이 먼저라는 며느리
20180920	여장부 시어머니와 철부지 며느리
20180927	분가 16년 찾지 않는 며느리, 가지 않는 시어머니
20181004	서로 말도 못 거는 소심한 고부의 브라질 극복 여행기
20181011	22년차 초보 주부 며느리, 속터지는 시어머니
20181018	이토록 말이 없을까! 8년 차 고부의 침묵
20181025	팔팔한 시어머니, 약골 며느리는 힘들어
20181101	생이별 시부모, 밤새는 부부
20181108	살림을 도맡은 시어머니, 바깥일에 바쁜 며느리
20181115	평생 일만한 고부 울지 말아요
20181122	외딴섬 외로운 고부 베트남 일탈 여행기
20181129	서먹 서먹한 고부, 두 어머니의 불화
20181206	산골 탈출을 원하는 며느리, 전전공공 시어머니
20181213	사이좋은 고부, 떠나야하는 시어머니
20181220	빨리 자립하라는 시어머니, 아직 신혼이라는 며느리
20181227	고마운 시어머니, 안쓰러운 며느리

### ■ 성인 문해교육 프로젝트3 -영어하기 좋은 날

- 방송 : EBS 2TV, 일 19:10~19:40
- 기획 : 안재희
- 제작 : (주)미디어화
- 내용 : 문해학습자가 겪는 일상의 모든 영어 문제를 해결해 주는 성인문해 밀착형 영어 공부 프로그램으로 알기 쉽게 영어의 기초부터 알게 한다.

방송일	부제명
20180304	알파벳 A,B,C
20180311	알파벳 D,E,R
20180318	알파벳 I,K,M,S
20180325	알파벳 O, T, G
20180401	알파벳 L, U, P
20180408	알파벳 F, J, H
20180415	알파벳 N,Y,Z
20180429	알파벳 U, Q, X
20180422	알파벳 O, V, W
20180506	What is this? 이것은무엇입니까?
20180513	What is that? 저것은무엇입니까?
20180520	What time is it? 몇시입니까?
20180527	How much is it? 얼마입니까?
20180603	I am happy. 나는 행복합니다
20180610	I like coffee. 나는 커피를 좋아합니다
20180617	This is my son. 이 사람은 나의 아들입니다
20180624	I want steak. 스테이크를 원합니다
20180701	I can dance. 나는 춤출 수 있습니다
20180708	Nice to meet you. 만나서 반갑습니다.
20180715	Don't touch. 만지지 마시오.
20180722	Let's go shopping. 쇼핑하러 갑시다
20180729	Where is the restroom? 화장실이 어디인가요?
20180805	Discount, please. 할인해주세요.
20180812	Can I try it on? 입어 봐도 되나요?
20180819	Open the door, please. 문을 열어주세요
20180826	See you again. 또 만나요

## ■ 극한직업

- 방송: PLUS2 금 23:50~25:00
- 기획: 김현주, 박성오
- 제작: (주)KP커뮤니케이션 (주)엔미디어
- 내용: 사회 곳곳에서 일하는 사람들의 노동 현장을 밀도 있게 그림으로써 노동의 참 가치를 깨닫게 한다.

방송일	부제명
20180303	오감만족! 빵과 떡
20180310	외출전쟁, 갯방풍과 송담 외
20180317	왕이로소이다! 대왕문어와 독도새우 외
20180324	봄철 보양식을 찾아라, 봉장어와 복령 외
20180331	한옥에 살다. 현대식 한옥과 이동식 한옥
20180407	나만의 공간 개조, 캠핑카와 컨테이너 하우스
20180414	국가대표 서민 간식, 순대와 치킨
20180421	거목과의 사투, 벌목과 나무집
20180428	반짝반짝 빛나는, 귀금속과 자개장 재가공

방송일	부제명
20180505	한국인의 소울푸드, 족발과 흥어
20180512	캄보디아 야생 꿀을 찾아라
20180519	정원 만드는 사람들, 테라스 정원과 전원주택 정원
20180526	양식열전, 육상양식 VS 바다 양식
20180602	휴식을 짓다. 땅집과 썬룸(sunroom)
20180609	귀할수록 고쳐라. 자동차수선과 명품수선
20180616	길 위의 인생. 이동 양봉꾼과 심마니
20180623	주방의 파수꾼, 냄비와 생활자기
20180630	집을 완성하다. 주물대문과 전통창호
20180707	째조름한 감칠맛, 육젓과 액젓
20180714	열기와와 사투, 유리공장과 참숯가마
20180721	여름 보물, 돌미역과 산양삼
20180728	건강한 잠자리를 만들다. 삼베 침구와 황토 침대
20180804	더위잡는 건강 음식, 장어와 삼계탕
20180811	극과 극 이동식 쉼터, 수영장과 찜질방
20180819	폭염과의 사투. 동물원과 식물원
20180901	빠르게 똑딱, 조립식 주택
20180908	벌과의 전쟁, 목청꾼과 말벌 퇴치꾼
20180915	훈이 담긴 그릇. 석기와 목기
20180922	국물맛의 진수. 고기육수와 해물육수
20180929	가을의 전령사. 잣과 꽃게
20181006	편리함을 더하다. 전동 가구와 전동 카인테리어
20181013	국민 야식, 닭발과 곱창
20181020	이 가을에 딱, 송이버섯과 낙지
20181027	흙이 품은 보물, 인삼과 연근
20181103	가을의 생선, 참조기와 고등어
20181110	시간이 만든 명품, 은그릇과 숯 구이판
20181117	열을 지켜라. 고단열 스틸하우스와 이동식 난로
20181124	찬 바람이 불면, 어묵과 소시지
20181201	세계인의 열대과일, 필리핀 망고 생산 현장
20181208	추위를 이기는 패션, 인조 모피와 방한화
20181215	김장 대작전, 배추김치와 별미김치
20181222	연말을 풍성하게, 서커스와 호텔
20181229	겨울산의 일꾼, 멧돼지 퇴치꾼과 칩 제거반

#### ■ 부모성적표 - 파일럿

- 방송: 일 22:45~23:55
- 기획: 김경은
- 제작: (주)토마토미디어
- 내용: 자녀를 둔 일반 가정의 리얼한 일상을 지켜보며 항상 평가의 대상이었던 아이들이 반대로 직접 부모의 좋은 점과 싫은 점을 평가함으로써 이야기의 장을 열고 이해의 폭을 넓힌다

방송일	부제명
20180401	집에서도 아이돌인 엄마
20180408	칠곡 박보검과 극과 극 아빠
20180415	프로 규칙 엄마 VS 음소거 아들의 사랑과 전쟁
20180422	요리 영재 딸 VS 열정 아빠의 24시간 부엌 전쟁

#### ■ 우리 가족 거리 좁히기 - 부모성적표 (파일럿)

- 방송: 월 22:45~23:55
- 기획: 이주희
- 제작: (주)토마토미디어
- 내용: 자녀를 둔 일반 가정의 리얼한 일상을 지켜보며 항상 평가의 대상이었던 아이들이 반대로 직접 부모의 좋은 점과 싫은 점을 평가함으로써 이야기의 장을 열고 이해의 폭을 넓힌다

방송일	부제명
20180730	돌직구 엄마 VS 래퍼 꿈나무 아들의 입시 전쟁
20180806	헬리콥터 아들과 방임주의 엄마의 교육 전쟁
20180813	아마 크리에이터 딸과 프로 참견러 아빠의 도돌이표 싸움

#### ■ 우리 가족 거리 좁히기 - 부모성적표

- 방송: 월 22:45~23:55
- 기획: 이주희
- 제작: (주)토마토미디어
- 내용: 자녀를 둔 일반 가정의 리얼한 일상을 지켜보며 항상 평가의 대상이었던 아이들이 반대로 직접 부모의 좋은 점과 싫은 점을 평가함으로써 이야기의 장을 열고 이해의 폭을 넓힌다

방송일	부제명
20180827	말 거는 엄마와 단답형 딸의 불편한 침묵
20180903	17년 독박 육아 맘과 질풍노도 형제의 끝나지 않는 사춘기
20180910	고등 벨리 NO.1 딸과 CCTV 맘, 지나친 간섭인가? 사랑인가?
20180917	프로규치러 엄마와 천하태평 남매의 달콤 살벌 미미월드
20180924	바이올린 천재 소녀와 스파르타 매니저 엄마의 아찔한 세레나데
20181001	배우 지망생 아들과 일촉즉발 부모님의 불통과 분통 사이
20181008	잔소리 머신 아빠와 축구홀릭 쌍둥이의 동상이몽
20181015	메이크업 홀릭 아들 VS 아들 바보 엄마의 전쟁
20181022	에콰도르 싱글대디와 중2병 아들의 불협화음
20181029	외로운 딸과 딸 바보 엄마, 아빠의 16년 만의 어색한 동거
20181105	감당 불가 사춘기 아들과 폭발 직전 다둥이 맘의 동고동락

#### ■ 우리만 이런가

- 방송: 화 22:45~23:55
- 기획: 오정석
- 제작: 미디어초이스
- 내용: 최근 달라지고 있는 가족관계를 조명해봄으로써 새로운 가족관계를 재정립함과 동시에 진정한 가족의 의미를 되새겨본다.



방송일	부제명
20180227	산막마을 5공주를 아세요?
20180306	천하무적 육형제
20180313	나만의 연예인
20180320	이웃무촌, 소행주 사람들
20180327	부부, 수작(手作)을 부리다
20180403	돼지도 가족 '돼~지'
20180410	낭만파 아버지의 귀촌 로맨스
20180417	네번째 봄, 가족극단 노란 리본

#### ■ 인터뷰 대한민국 - 1998년 IMF 生

- 방송: 2018. 1. 20~2. 3 21:05~22:00
- 기획: 김현주
- 제작: (주)시네텔서울
- 내용: 전국민을 충격에 빠뜨렸던 IMF 외환위기 사태가 일어난지 벌써 20년. 개인과 한국 사회의 변화를 1998년에 태어난(生) IMF BABY들과 IMF를 살아낸(生) 사람들의 생생한 인터뷰를 통해 돌아보는 인터뷰 다큐멘터리

방송일	부제명
20180120	1부 나는 IMF생입니다
20180127	2부 견우와 직녀, 그 사이
20180203	3부 디지털 소년소녀

#### ■ 장애인의 날 특집 <다시 서다!>

- 방송: 2018. 4. 20 19:50~20:40
- 기획: 안재희
- 제작: (주)영상구조단
- 내용: 불의의 사고로 두다리를 움직일 수 없게 된 주인공이 막 걸음마를 시작한 딸과 인공지능 [보행 로봇]을 통한 직립보행 훈련으로 같이 걸음마를 시작하는 6개월의 동행을 기록한 다큐멘터리

#### ■ EBS 특별기획 <인터뷰 대한민국 2018>

- 방송: 2018. 5. 27~6. 17 21:05~22:00
- 기획: 박성오
- 제작: (주)드림스퀘어
- 내용: 2018년 대한민국 사회가 안고 있는 문제들을 국민들의 진솔하고 솔직한 인터뷰를 통해 현실적으로 담아냄으로써 사회적 공감을 통한 대안을 모색

방송일	부제명
20180527	1부 이방인, 그리고 우리
20180603	2부 미투, 생존자들의 목소리
20180610	3부 대박의 꿈
20180617	4부 한반도의 봄

### ■ 광복절 특집 다큐멘터리 <발굴추적, 어느 삼형제의 선택>

- 방송: 2018. 8. 13 21:55~22:45
- 기획: 안재희
- 제작: (주)TV유니언
- 내용: 봉오동 청산리 전투에서 승리의 공헌을 한 최운산 삼형제의 행적을 발굴 취재하는 다큐멘터리

### ■ 한글날 특집 다큐멘터리 <한글, 전란 속에 성장하다>

- 방송: 2018. 10. 9 21:50~22:45
- 기획: 안재희
- 제작: (주)알파프로덕션
- 내용: 임진왜란 시기 한글은 어떻게 사용되었을까? 국가 위기 상황을 극복하며 백성의 주체적 문자로 발돋움한 한글의 성장기를 재구성함

### ■ [EBS 특별기획] 시대와의 대화

- 방송: 2018. 11. 21~ 12. 12 13:40~14:30
- 기획: 박성오
- 제작: (주)제삼비전
- 내용: 대한민국 학술원 회원들의 업적과 삶에 대한 영상 기록

방송일	부제명
20181121	1부 조선해양공학자 최항순
20181128	2부 경영학자 곽수일
20181205	3부 사회학자 김경동
20181212	4부 물리학자 김진의

### ■ EBS 특집다큐 <체코에서 온 이방인, 삼국유사를 말하다>

- 방송: 2018. 12. 22 22:50~23:40
- 기획: 김현주
- 제작: (주)에픽켄
- 내용: 삼국유사를 체코어로 번역한 학자인 이방인, 미리암 교수의 시선과 여정을 통해 삼국유사의 소중함과 그 안에 담긴 역사, 문화적 가치를 재발견하는 다큐멘터리

### ■ 상상식탁

- 방송: 2018. 3. 31~4. 21 21:05~22:00
- 기획: 김현주
- 제작: (주)영상구조단
- 내용: 요리와 인문학의 만남! 식재료, 인물, 사건에 대한 지대넓얕(지적대화를 위한 넓고 얇은 지식) 인문학으로 역사를 되흔든 인물들의 식탁을 오늘의 식재료에 인문학적 양념을 더해 새롭게 구현하는 프로그램

방송일	부제명
20180331	음식남녀에 인간의 욕망이 있다, 사랑의 식탁
20180407	독도새우부터 역사를 바꾼 핫도그까지! 정치의 식탁
20180414	육포부터 피시 앤드 칩스까지, 전쟁의 식탁
20180421	두부와 복어,꽃게장에 숨겨진 놀라운 이야기, 범죄의 식탁

### ■ 중2끼리 하우스

- 방송: 2018. 7. 21~8. 12 21:05~22:00
- 기획: 심예원
- 제작: (주)비타민TV
- 내용: 각자 다른 중2병 증세를 지닌 대한민국의 중2들이 한집에서 마음대로 살아보고, 이를 통해 그들의 생각, 고민, 삶의 방식을 엿본다. 중2 그들의 진짜 속마음은 무엇인지 알아보는 사회실험 리얼리티 프로그램.

방송일	부제명
20180721	우리 만남은 우주의 섭리
20180728	내버려둬 어차피 난 혼자였지
20180805	엄마 아빠 사랑 먹고 이리 잘 컸나보다
20180812	기억할게 시간 지나 어른이 되어도

### ■ 호모 이코노미쿠스 2

- 방송: 2018. 10. 7~11. 25 17:00~17:50 (2TV)
- 기획: 심예원
- 제작: (주)피그말리온
- 내용: 시청자들이 참여하는 경재, 재테크 프로그램으로 12명의 2030 남녀 참가자들을 선발하여 6개월 동안 1000만원을 모으는 프로젝트 성격의 참여 프로그램 (MC 장운정 / 4명의 멘토가 6개월간 참여)

방송일	부제명
20181007	1부 천만 원의 무게
20181014	2부 청춘, 봄날에 시작하다
20181021	3부 나만 몰랐던 돈 이야기
20181028	4부 아껴라! 한 번도 쓰지 않은 것처럼
20181104	5부 짠내나는 여름나기
20181111	6부 돈을 굴리는 법칙
20181118	7부 아끼고 모으고 사랑하라
20181125	8부 천만 원의 기적

### ■ 남북 소통 프로젝트 - 괜찮아요 일없습니다

- 방송: 2018. 10. 7~10. 28 21:05~22:00
- 기획: 김경아
- 제작: (주)영상구조단
- 내용: 남과 북 출신의 고등학생들이 한 교실에서 수업을 받으며 겪는 오해와 갈등, 이해와 합의의 과정을 통해 우리 주변에 만연한 불통의 문제를 해결하는 열쇠를 찾아본다.

방송일	부제명
20181007	제1화 같거나 혹은 다르거나
20181014	제2화 내 마음이 들리니?
20181021	제3화 소통은 고래도 춤추게 한다
20181028	제4화 멀다고 말하면 안 되겠구나

### ■ 글로벌창업도전기 - 사부의 가게

- 방송: 2018. 12. 22~12. 30 21:05~22:00
- 기획: 이주희
- 제작: (주)토마토미디어
- 내용: 해외창업에 도전하는 젊은이들의 진솔한 모습을 통해 리얼한 삶의 현장과 진정한 삶의 의미 그리고 건강한 청춘의 초상을 담아낸다.

방송일	부제명
20181222	성장하는 곳에 기회가 있다, 베트남 1부
20181223	성장하는 곳에 기회가 있다, 베트남 2부
20181229	억! 소리 나는 사부의 비법, 중국 1부
20181230	억! 소리 나는 사부의 비법, 중국 2부

### ■ 초등 1년 EBS 여름방학생활

- 방송: 2018. 7. 28~8. 19 12:00~12:20 (PLUS2)
- 기획: 오정석, 김현주
- 제작: (주)CU미디어
- 내용: 초등학생들의 방학 학습에 도움이 되는 영상콘텐츠를 통해 아이들의 간접 경험 및 학습효과를 증진시킨다.

방송일	부제명
20180728	1강 어서 와, 거미의 세계로
20180729	2강 알수록 좋아지는 우유
20180804	3강 세모, 네모, 동그라미로 그림을 그려요
20180805	4강 말랑말랑 통통통 고무
20180811	5강 우리는 갯벌에 살아요
20180812	6강 우정과 재미와 놀림 사이
20180818	7강 꽃의 여왕, 장미 납시오!
20180819	8강 나의 영웅, 이순신 장군

### ■ 초등 2년 EBS 여름방학생활

- 방송: 2018. 7. 28~8. 19 12:20~12:40 (PLUS2)
- 기획: 김경아
- 제작: (주)뉴데이픽처스
- 내용: 초등학생들의 방학 학습에 도움이 되는 영상콘텐츠를 통해 아이들의 간접 경험 및 학습효과를 증진시킨다.

방송일	부제명
20180728	1강 우리들의 친구, 벌과 잠자리
20180729	2강 세계가 사랑하는 토마토
20180804	3강 조각조각 모여라
20180805	4강 컴퓨터로 그린 만화, 웹툰의 세계!
20180811	5강 있는 그대로 아름다워, 속초
20180812	6강 도깨비 나와라, 똑딱!
20180818	7강 우리 집 농장, 텃밭을 만들어요
20180819	8강 건반 악기의 선을 따라

### ■ 초등 5년 EBS 겨울방학생활

- 방송: 2018. 1. 6~2. 11 15:50~16:10 (PLUS2)
- 기획: 오정석
- 제작: (주)레몬인터랙티브
- 내용: 초등학생들의 방학 학습에 도움이 되는 영상콘텐츠를 통해 아이들의 간접 경험 및 학습효과를 증진시킨다.

방송일	부제명
20180106	3강 전통이 흐르는 도시 전주
20180107	4강 통통 튀는 매력, 농구
20180113	5강 먹는 즐거움, 식량
20180114	6강 설날 속 과학 이야기
20180120	7강 주사위야, 내운을 말해 줘
20180121	8강 땅을 파면 보이는 세계, 고고학
20180127	9강 캔, 세상을 바꾸다
20180128	10강 몸에 좋은 흙, 황토
20180203	11강 깜깜한 밤, 신비한 밤
20180204	12강 전동기, 나 없으면 어쩔 뻔 했어?
20180210	13강 살아있는 화석, 고사리
20180211	14강 인간과 함께하는 끈질긴 전염병

### ■ 초등 6년 EBS 겨울방학생활

- 방송: 2018. 1. 6~2. 11 16:10~16:30 (PLUS2)
- 기획: 김경아
- 제작: (주)뉴데이픽처스
- 내용: 초등학생들의 방학 학습에 도움이 되는 영상콘텐츠를 통해 아이들의 간접 경험 및 학습효과를 증진시킨다.

방송일	부제명
20180106	3강 복싱, 즐기는 내가 챔피언!
20180107	4강 배움이 실천이라, 퇴계 이황
20180113	5강 신재생에너지, 미래를 부탁해
20180114	6강 과거와 현재가 함께, 울산
20180120	7강 너는 커서 어떤 일이 하고 싶니?
20180121	8강 열려라! 마찰력의 세계
20180127	9강 문학의 꽃, 시
20180128	10강 시나브로, 약물 중독
20180203	11강 가장 신선한 향, 허브
20180204	12강 죽음과 장례 이야기
20180210	13강 우리가 잘 몰랐던 기체 이야기
20180211	14강 두근두근 중학생

### ■ 초등 1년 EBS 겨울방학생활

- 방송: 2018. 12. 22~12. 30 12:00~12:20 (PLUS2)
- 기획: 김현주

- 제작: (주)CU미디어
- 내용: 초등학생들의 방학 학습에 도움이 되는 영상콘텐츠를 통해 아이들의 간접 경험 및 학습효과를 증진시킨다.

방송일	부제명
20181222	1강 동글동글한 달걀
20181223	2강 서천에서 생태 체험 GOGO
20181229	3강 엉뚱한 상상, 재미있는 발명
20181230	4강 나를 지켜주는 피부

#### ■ 초등 2년 EBS 겨울방학생활

- 방송: 2018. 12. 22~12. 30 12:20~12:40 (PLUS2)
- 기획: 김경아
- 제작: (주)레몬인터랙티브
- 내용: 초등학생들의 방학 학습에 도움이 되는 영상콘텐츠를 통해 아이들의 간접 경험 및 학습효과를 증진시킨다.

방송일	부제명
20181222	1강 알고 보면 대단한 종이
20181223	2강 오늘은 김장하는 날!
20181229	3강 추운 겨울이 오면-겨울나기
20181230	4강 상콤한 너, 굴이구나!

#### ■ 글로벌 프로젝트 나눔

- 방송: 금 11:20~11:50
- 기획: 안재희, 오정석, 김경아
- 제작: (주)콘텐츠상상악단
- 내용: 월드비전과 함께하는 후원금 모금 프로그램

방송일	부제명
20180302	허물어진 집에 사는 굶주린 6남매
20180309	모래벼룩으로 삶이 위태로운 가족
20180316	서로를 걱정하는 할아버지와 두 손자
20180323	동생들만 생각하는 다리 아픈 소년 가장
20180330	걸지 못하는 엄마와 9살 소년 프레디
20180406	노 젓는 8살 소년 가장
20180413	희망이 보이지 않는 고아 삼 남매
20180420	소년 가장과 배고파서 학교 가기 싫은 동생
20180427	병든 할아버지와 소녀 가장의 눈물
20180504	마음대로 애플 수도 없는 소년 가장
20180511	가난이 싫은 손자와 미안한 할머니
20180518	아버지를 잃고 앞날이 막막한 고아 삼 남매
20180525	배고픔이 채워지지 않는 7 남매
20180601	가난 때문에 생이별한 엄마와 어린 형제
20180608	무너진 집에 남겨진 고아 사 남매
20180615	먹을 것을 찾아 들판을 헤매는 아이들

방송일	부제명
20180622	아픈 할머니를 위해 가장이 된 자매
20180629	13살 소년 가장 개미집 벽돌공
20180706	위험한 광산의 소년 광부, 헤르티에
20180713	아픈 아빠 대신 가장이 된 채석장 쌍둥이 남매
20180720	에이즈에 걸린 소녀 가장과 어린 동생들
20180727	연로하신 할머니와 남겨질 어린 증손주들
20180803	홀로 가족의 삶을 짊어진 13살 소년 마틴
20180810	엄마의 죽음이 믿기지 않는 13살 소녀 가장
20180817	가난과 질병으로 고통받는 가족
20180824	엄마 잃고 가난에 내몰린 삼 남매
20180831	엄마가 그리운 고아 네 자매
20180907	아픈 할머니와 더부살이 형제
20180914	부족 분쟁으로 집을 잃은 오 남매
20180921	가장의 무게를 짊어진 소년 라파엘
20180928	수선공 아버지와 아픈 아이들
20181005	빈집을 지키는 어린 남매
20181012	형제가 된 두 고아 소년
20181019	부모님의 손발이 된 12살 마를레니
20181026	조금 특별한 아이 크리스티안
20181102	다리 잃은 할머니와 고아 3남매
20181109	곡괭이질 하는 9살 가장 클레멘
20181116	엄마가 된 할머니와 5남매
20181123	가정폭력으로 상처받은 남매
20181130	웃음을 잃어버린 고아 삼 남매
20181207	영양실조 막내와 고아 7남매
20181214	시각장애 엄마와 세 자매
20181221	슈퍼맨 아노디
20181228	눈먼 자들의 마을

## ■ 다큐프라임

- 방송: 월~수 21:50~22:45
- 기획: 김민, 김현주, 류재호, 오정석, 유무영, 박성오, 심예원
- 제작: 아르피잔, 알파프로덕션, 쟁이프로덕션, 오션플래닛, (주)미디어소풍, (주)박앤박미디어
- 내용: 과학, 역사, 환경, 자연, 사회, 문화, 경제 등 세상을 탐구하고 이해하는 고품격 교육 다큐멘터리

방송일	부제명
20180212	개띠열전 1부 아니 벌써 58년 개띠
20180213	개띠열전 2부 그것만이 내 세상 70년 개띠
20180214	개띠열전 3부 개 달리자 82년 개띠
20180423	예술, 할까요? 1부 당신의 삶을 바꾸는 예술
20180424	예술, 할까요? 2부 당신을 위로합니다
20180425	예술, 할까요? 3부 예술로 키우는 미래
20180521	맛의 배신 1부 건강을 부르는 향

방송일	부제명
20180522	맛의 배신 2부 중독을 부르는 향
20180806	진화와 공존의 섬 갈라파고스 제 1부 살아남은 자들
20180807	진화와 공존의 섬 갈라파고스 제 2부 혼돈의 바다
20180808	진화와 공존의 섬 갈라파고스 제 3부 불편한 진실
20181029	알츠하이머 보고서 1부 시간을 삼킨 뇌의 비밀
20181030	알츠하이머 보고서 2부 뇌 노화방지 프로젝트
20181203	경제대기획 빛 1부 부채사회
20181204	경제대기획 빛 2부 빛의 역습
20181205	경제대기획 빛 3부 미래의 빛
20181224	청춘 전당포 1부 쥐구멍에 별들 날
20181225	청춘 전당포 2부 청춘아, 넌 누구니?
20181226	청춘 전당포 3부 행복해지는 연습

### ■ 메디컬다큐 - 7요일

- 방송: 화 23:35~24:25, 2월 26일부터 월 20:40~21:30, 5월 25일부터 금 20:40~21:30
- 기획: 박성오
- 제작: (주)타임앤미디어, (주)토마토미디어
- 내용: '생과 사'의 경계에 놓인 환자와 가족, 의료진들의 모습을 통해 생명의 존엄성과 시청자들에게 도움이 되는 의학정보를 전달한다

방송일	부제명
20180102	붙잡고 싶은 내 딸의 시간 - GNE근육병 외
20180109	금메달리스트와 어머니- 급성 골수성 백혈병 외
20180116	딸을 잃은 아버지의 마지막 소원 - 위장관 기질 종양 외
20189123	듣지 못하는 고통 - 노인성 난청 외
20180130	세쌍둥이 출산기 외
20180206	부모를 지키는 삼남매 - 다계통 위축증 외
20180226	다시 일상을 꿈꾸며 외
20180305	악마의 고통과 싸우는 부부 - 복합부위통증증후군 외
20180312	나를 버티게 하는 힘, 가족 - 루게릭병 외
20180319	당신은 나의 동반자 - 간세포암종 외
20180326	당신만 있어 준다면 - 팔꿈치 골절 외
20180402	엄마라는 이름으로 - 3도 화상 외
20180409	언니 곁엔 우리가 있어 - 척추측만증 외
20180416	끝나지 않는 고통 - 복합부위 통증 증후군 외
20180423	22년의 절망 그리고 기적 - 뇌성마비로 오인한 세가와병 외
20180430	어머니의 마지막 소원 - 파킨슨 병 외
20180507	내가 살아야 할 이유 - 악성중피종 외
20180514	아내가 걸을 수 있다면 - 하지 부분 마비 외
20180525	나 항상 그대 곁에 - 폐암 외
20180601	두 아이를 위한 약속 - 초고도비만 외
20180608	농사와 맞바꾼 어머니의 무릎 - 퇴행성 관절염 외
20180615	10년만에 돌아온 남편 - 혈관성 치매 외
20180622	잃어버린 얼굴을 찾아서 - 스테지 베버 증후군 외



방송일	부제명
20180706	형이라는 이름으로- 골화석증 외
20180713	정순 씨의 잃어버린 희망 찾기 - 유방재건 외
20180720	3년 만의 외출 - 근이영양증 외
20180727	항상 배고픈 아이 - 로하드 증후군
20180803	당신 없인 못 살아 - 당뇨발 외
20180810	다시 일어서는 그날까지 - 척수종양 외
20180817	내 딸의 홀로서기 - 소두증 외
20180824	처음 맹세처럼 - 루게릭병 외
20180831	할머니는 우리 엄마 - 다발성 관절구축증 외
20180907	내 딸 수정아-신경섬유종 외
20180914	늦둥이 사랑 - 연골무형성증 외
20180921	50년의 사랑, 그리고 기억 - 외상성 뇌손상 외
20180928	너를 보낼 수 없어 - 대장암 4기 외
20181005	노란 얼굴 시홍이 - 담도폐쇄증 외
20181012	항상 웃는 아이 - 엔젤만 증후군 외
20181019	너를 만나는 그날까지- 난임 외

### ■ 장수의 비밀

- 방송: 수 23:35~24:25, 3월 4일부터 2TV 일 20:40~21:30
- 기획: 김경은, 김경아
- 제작: (주)티브이엣, (주)타운티브이
- 내용: 장수인의 삶을 통해 건강하고 행복한 노년 생활의 비법을 알아본다.

방송일	부제명
20180103	청송 주왕산 잉고 노부부의 자급자족 건강 라이프
20180110	102세 엄마와 85세 딸 가평 장수 모녀가 사는 법
20180117	짠순 할매와 구시렁 할배의 동고동락 겨울나기
20189124	대조영 후손 태수덕 할아버지의 살 빼기 프로젝트
20180131	그대 있어 아름다운 나날들 풍기 노부부는 지금도 사랑 중
20180207	안면도 노부부의 금쪽 같은 내 새끼
20180214	깜빡깜빡 할배와 씩씩 할매의 알콩달콩 황혼 일기
20180226	보스 남편과 비서 아내의 50년 바다 인생
20180304	당신은 나의 운명 막내아들 할배와 맏딸 할매
20180311	고로쇠 별곡 역척 엄마와 한량인 딸
20180318	우리는 60년째 신혼 당진 노부부의 사랑 일기
20180325	일만 하는 할아버지와 억울한 할머니
20180401	아들 바보 100세 엄마와 무뚝뚝한 효자
20180408	함께라서 좋아 꼼꼼한 할배와 터프한 할매
20180415	우리는 쓰리랑 부부 센 할망과 약골 하르방
20180422	대나무에 빠진 할아버지와 속 터지는 할머니
20180429	잔소리 대마왕 할매와 과묵한 일꾼 할배
20180506	작은 배로 사랑을 낚는 비금도 노부부
20180513	내 방식대로 산다! 깐깐한 할배와 무심한 할매
20180520	인생은 90부터! 사랑꾼 할배와 농사꾼 할매

## ■ 한국기행

- 방송: 월~금 21:30~21:50
- 기획: 김현주, 김민
- 제작: (주)박앤박미디어, (주)프로덕션미디어길
- 내용: 대한민국의 숨은 비경과 이야기를 찾아 떠나는 공간여행, 역사와 풍습, 건축, 문화, 향기를 느끼고 전달하는 아름다운 시간여행인 기행 다큐멘터리

방송일	부제명
20180102	찬바람 불면 네가 올까 2부 어머니의 겨울 호수
20180103	찬바람 불면 네가 올까 3부 찬바람 맞고 서 있어도
20180104	찬바람 불면 네가 올까 4부 겨울이 맛있는 이유
20180105	찬바람 불면 네가 올까 5부 파랑골의 겨울나기
20180108	시선기행, 나는 견(犬)이다 1부 저 바다에 누워
20180109	시선기행, 나는 견(犬)이다 2부 일백이의 하얀 겨울
20180110	시선기행, 나는 견(犬)이다 3부 장군이와 1박 2일
20180111	시선기행, 나는 견(犬)이다 4부 지리산 파수견, '멍'받았습니다
20180112	시선기행, 나는 견(犬)이다 5부 견생역전, 달려라 동경이
20180115	우리 은퇴하면 뭐할까요 1부 우리의 겨울은 뜨겁다
20180116	우리 은퇴하면 뭐할까요 2부 여보! 이제 꽃길로 가자
20180117	우리 은퇴하면 뭐할까요 3부 바다야 놀자
20180118	우리 은퇴하면 뭐할까요 4부 그토록 바라던 산골
20180119	우리 은퇴하면 뭐할까요 5부 우포늪에서 다시 살다
20180122	국수기행2 1부 한겨울, 우리는 정선으로 간다
20180123	국수기행2 2부 한 그릇, 바다의 맛
20180124	국수기행2 3부 뜨거워도 좋아 차가워도 좋아
20180125	국수기행2 4부 밀양에서 만나'면'
20180126	국수기행2 5부 어머니의 칼국수
20180129	야생의 집을 짓다 1부 산골에 사는 까닭은
20180130	야생의 집을 짓다 2부 이모네는 두메산골
20180131	야생의 집을 짓다 3부 우리집은 공사 중
20180201	야생의 집을 짓다 4부 겨울숲에 세들어 살아요
20180202	야생의 집을 짓다 5부 세상 단 하나의 집
20180205	겨울이면 고립무원 1부 세 앞 클로버, 찾으실래요?
20180206	겨울이면 고립무원 2부 스님, 고립무원은 어떤가요?
20180207	겨울이면 고립무원 3부 겨울, 참 맛나다
20180208	겨울이면 고립무원 4부 섬마을에 가면 정드리
20180209	겨울이면 고립무원 5부 동동(冬冬) 오지구려
20180212	겨울, 남도를 '맛'나다 1부 푸른 바다의 전설
20180213	겨울, 남도를 '맛'나다 2부 새벽, 찬바람 시려도
20180214	겨울, 남도를 '맛'나다 3부 추울수록 그리워라
20180215	겨울, 남도를 '맛'나다 4부 동백꽃 필 무렵 지심도
20180216	겨울, 남도를 '맛'나다 5부 재미지다 고흥바다
20180219	시선기행,포구에서 1부 섬과 섬 사이, 내가 간다!
20180220	시선기행,포구에서 2부 김이 익어가는 마을
20180221	시선기행,포구에서 3부 소와 산책하실래요?
20180222	시선기행,포구에서 4부 다섯 살, 소년의 바다

방송일	부제명
20180223	시선기행,포구에서 5부 바다로 가는 트랙터
20180226	나는 겨울로 살기로 했다 1부 겨울 왕국으로의 초대
20180227	나는 겨울로 살기로 했다 2부 숲속 책방의 첫 겨울
20180228	나는 겨울로 살기로 했다 3부 바람 분다, 놀러 가자
20180301	나는 겨울로 살기로 했다 4부 비밀의 숲
20180302	나는 겨울로 살기로 했다 5부 아들이, 우리의 계절이다
20180305	소확행 하신가요? 1부 결혼 23년 차 새댁입니다
20180306	소확행 하신가요? 2부 행복을 짓는 중입니다
20180307	소확행 하신가요? 3부 흔해 빠진, 특별한
20180308	소확행 하신가요? 4부 좋은데 이유가 있나요?
20180309	소확행 하신가요? 5부 우리 왕국으로 놀러오세요
20180312	올 엄마 1부 그리운 엄마냄새
20180313	올 엄마 2부 환상의 짝궁
20180314	올 엄마 3부 엄마의 추억보따리
20180315	올 엄마 4부 모자유친
20180316	올 엄마 5부 봄처럼 부지런해라
20180319	남쪽으로 튀어 1부 그 섬에 봄이 오면
20180320	남쪽으로 튀어 2부 길 위에서 봄 마중
20180321	남쪽으로 튀어 3부 기다렸다, 봄맞
20180322	남쪽으로 튀어 4부 어느 거친 봄날에
20180323	남쪽으로 튀어 5부 봄날의 무인도로 간 까닭은
20180326	여기는 처음이지요 1부 새 봄이 앞에 있으니
20180327	여기는 처음이지요 2부 속리산 하늘 아래
20180328	여기는 처음이지요 3부 수우도 연가
20180329	여기는 처음이지요 4부 산모퉁이를 돌면
20180330	여기는 처음이지요 5부 오느라 힘들었지 자월도
20180402	시선기행-엄마의 소쿠리 1부 묵묵하니 살다보면
20180403	시선기행-엄마의 소쿠리 2부 망사리의 꿈
20180404	시선기행-엄마의 소쿠리 3부 매화 필 무렵
20180405	시선기행-엄마의 소쿠리 4부 망태기에 산이 들었네
20180406	시선기행-엄마의 소쿠리 5부 대나무 그리고 당신
20180409	내 친구는 동물이로소이다 1부 당나귀 산타다
20180410	내 친구는 동물이로소이다 2부 너의 목소리가 들려
20180411	내 친구는 동물이로소이다 3부 봄의 왈츠
20180412	내 친구는 동물이로소이다 4부 내 곁에 날고 뛰는 녀석들
20180413	내 친구는 동물이로소이다 5부 그럼에도 다시 봄
20180416	봄, 비비다 1부 달콤 씹싸름하니 봄
20180417	봄, 비비다 2부 함께 하니 좋은가 봄
20180418	봄, 비비다 3부 언니야, 비비고 살자
20180419	봄, 비비다 4부 예쁜 봄 맛있는 봄
20180420	봄, 비비다 5부 바다도 들고 산도 들었네
20180423	잔치기행 1부 바다에게 전하는 말
20180424	잔치기행 2부 날마다 꽃 잔치
20180425	잔치기행 3부 입 속에 잔치 열렸네

방송일	부제명
20180426	잔치기행 4부 봄 날의 약속
20180427	잔치기행 5부 꽃샘도 막지 못하리
20180430	꽃보다 할매 1부 나무배와 할머니
20180501	꽃보다 할매 2부 200년 역새집, 소녀가 산다
20180502	꽃보다 할매 3부 당신 참 예쁘다
20180503	꽃보다 할매 4부 아메리카노 한 잔 무볼래?
20180504	꽃보다 할매 5부 풀처럼 꽃처럼 살고파
20180507	시골식당 1부 숲 속에서 맛나다
20180508	시골식당 2부 오지다 영산도
20180509	시골식당 3부 오솔길 따라
20180510	시골식당 4부 엄마 나물 캐러 가요
20180511	시골식당 5부 봄 날 오후
20180514	단짝이라 좋아 1부 보약 같은 내 친구
20180515	단짝이라 좋아 2부 섬마을 견우와 직녀
20180516	단짝이라 좋아 3부 우리 집 백구
20180517	단짝이라 좋아 4부 사과꽃 당신
20180518	단짝이라 좋아 5부 스물다섯, 서툰 여행
20180521	우리 같이 살까요 1부 지리산에 살아볼래요?
20180522	우리 같이 살까요 2부 봄 날의 스님과 셰프들
20180523	우리 같이 살까요 3부 금산 목소리 뽐는 날
20180524	우리 같이 살까요 4부 내 마음의 덕탄
20180525	우리 같이 살까요 5부 흠처럼 나무처럼
20180528	여수, 맛보다 1부 손죽도에 반하다
20180529	여수, 맛보다 2부 소리도 맛있는 소리도
20180530	여수, 맛보다 3부 돌산, 네덕이다
20180531	여수, 맛보다 4부 하나보다 둘, 둘 보다 셋
20180601	여수, 맛보다 5부 만나면 맛나다
20180604	심심산골, 심심해서 좋아 1부 하룻밤 묵어 갈까요
20180605	심심산골, 심심해서 좋아 2부 꿈꾸는 오두막
20180606	심심산골, 심심해서 좋아 3부 숲 속의 작은 점방
20180607	심심산골, 심심해서 좋아 4부 우리들의 비밀기지
20180608	심심산골, 심심해서 좋아 5부 신선이 따로 있나요
20180611	은둔의 낙원 1부 신불산 그 사나이
20180612	은둔의 낙원 2부 그 여자의 숲
20180613	은둔의 낙원 3부 왜 산으로 오셨나요
20180614	은둔의 낙원 4부 숲에 깃들다
20180615	은둔의 낙원 5부 나만의 천국을 짓다
20180618	바람의 계곡 1부 집으로 가는 길
20180619	바람의 계곡 2부 오지의 여름
20180620	바람의 계곡 3부 비경을 찾아서
20180621	바람의 계곡 4부 꿀벌을 따라
20180622	바람의 계곡 5부 흐르는 물처럼
20180625	한반도 평화특집, 바람이 불어오는 곳 1부 최북단의 섬, 백령도
20180626	한반도 평화특집, 바람이 불어오는 곳 2부 하늬바다 사람들

방송일	부제명
20180627	한반도 평화특집,바람이 불어오는 곳 3부 금단의 바다, 그 문이 열리면
20180628	한반도 평화특집,바람이 불어오는 곳 4부 시간이 멈춘 섬
20180629	한반도 평화특집,바람이 불어오는 곳 5부 임진강은 흐른다
20180702	물 만난 여름 1부 비밀의 계곡
20180703	물 만난 여름 2부 즐기길 바래길
20180704	물 만난 여름 3부 님을 부탁해
20180705	물 만난 여름 4부 물맛이랑 꽃 향이랑
20180706	물 만난 여름 5부 원시의 물길따라
20180709	슬기로운 여름생활 1부 청학동으로 놀러 오실래요?
20180710	슬기로운 여름생활 2부 오지의 숲이 열리면
20180711	슬기로운 여름생활 3부 여름이 더 좋은 이유
20180712	슬기로운 여름생활 4부 산에 사노라면
20180713	슬기로운 여름생활 5부 여름사용설명서
20180716	대문 밖 비경 1부 계곡 끝의 우리집
20180717	대문 밖 비경 2부 하늘 지붕 아래 살아요
20180718	대문 밖 비경 3부 가리왕산 삼총사
20180719	대문 밖 비경 4부 앞마당에서 여름 휴가
20180720	대문 밖 비경 5부 산 너머 외딴 집
20180723	여름이 어때서 1부 손맛 좀 볼까요?
20180724	여름이 어때서 2부 여름에도 돌이서
20180725	여름이 어때서 3부 대추나무에 여름 걸렸네
20180726	여름이 어때서 4부 여름이 키우지요
20180727	여름이 어때서 5부 한여름 대구, 시장속으로
20180730	오지의 여름 1부 내린천 하늘 아래
20180731	오지의 여름 2부 마장터 가는 길
20180801	오지의 여름 3부 무작정 간다 청산도
20180802	오지의 여름 4부 남도의 뜨거운 맛
20180803	오지의 여름 5부 빨래하기 좋은 날
20180806	여름,오감기행 1부 청각기행, 지리산 블루스
20180807	여름,오감기행 2부 시각기행, 스님의 꽃차다방
20180808	여름,오감기행 3부 후각기행, 그리운 어머니 내음
20180809	여름,오감기행 4부 미각기행, 민어 복달임 잔치
20180810	여름,오감기행 5부 촉각기행, 갯벌이 열리면
20180813	여름 암자기행 1부 연꽃보다 스님
20180814	여름 암자기행 2부 스님과 함께 인과 연
20180815	여름 암자기행 3부 비밀의 향기
20180816	여름 암자기행 4부 청산에 살라 하네
20180817	여름 암자기행 5부 연화도에 수국이 피면
20180820	들리나요, 여름 소리 1부 광도, 여름 보물을 찾아서
20180821	들리나요, 여름 소리 2부 강통 소리 들리면 잔치 열리네
20180822	들리나요, 여름 소리 3부 묘향암, 자연의 소리를 듣다
20180823	들리나요, 여름 소리 4부 세어도에 뱃고동이 울리면
20180824	들리나요, 여름 소리 5부 나의 살던 고향은
20180827	앞마당에서 여름휴가 1부 숲속의 여름 소풍

방송일	부제명
20180828	앞마당에서 여름휴가 2부 산골소녀 머루의 여름
20180829	앞마당에서 여름휴가 3부 내 친구의 집은 어디인가
20180830	앞마당에서 여름휴가 4부 모여라 비밀의 산장
20180831	앞마당에서 여름휴가 5부 우리집 놀이터 개장
20180903	백반기행 1부 밥섬, 먹어보겠섬
20180904	백반기행 2부 그리움의 밥상
20180905	백반기행 3부 수상한 밥집
20180906	백반기행 4부 셰프, 백반에 빠지다
20180907	백반기행 5부 밥먹으러 미용실 간다
20180910	세상 끝 고원을 가다 1부 고원이 들려주기를
20180911	세상 끝 고원을 가다 2부 고원에 사랑이 산다
20180912	세상 끝 고원을 가다 3부 달콤 씹싸름한 고원의 맛
20180913	세상 끝 고원을 가다 4부 내가 이곳에 사는 이유
20180914	세상 끝 고원을 가다 5부 빛나는 하루
20180917	우리동네 이방인 1부 과수원집 만며느리 애린이
20180918	우리동네 이방인 2부 봉쥬르 거제
20180919	우리동네 이방인 3부 니카의 제주 수채화
20180920	우리동네 이방인 4부 체코에서 온 새내기 스님
20180921	우리동네 이방인 5부 폴란드에서 온 인어공주
20180924	화산섬기행 1부 동굴대탐험
20180925	화산섬기행 2부 수월봉 어벤져스
20180926	화산섬기행 3부 귀를 기울이면 그 숲에는
20180927	화산섬기행 4부 밴디마을에 바람불면
20180928	화산섬기행 5부 오름의 왕국
20181001	가을섬,추자도 1부 영흥리, 보물 캐는 날
20181002	가을섬,추자도 2부 멸꽃이 피었습니다
20181003	가을섬,추자도 3부 가을로 통하다, 나바론 하늘길
20181004	가을섬,추자도 4부 고기 낚으려다 가을을 낚았네
20181005	가을섬,추자도 5부 바다가 황금빛으로 물들면
20181008	나의 좌충우돌 집짓기 1부 산골 달팽이들의 천국
20181009	나의 좌충우돌 집짓기 2부 친애하는 나의 오두막집
20181010	나의 좌충우돌 집짓기 3부 대실댁 삼형제 마루를 놓다
20181011	나의 좌충우돌 집짓기 4부 그 집엔 누가 살까
20181012	나의 좌충우돌 집짓기 5부 집에 가는 길
20181015	가을이라 좋아 1부 인생은 꽃게 맛
20181016	가을이라 좋아 2부 가을 터는 남자
20181017	가을이라 좋아 3부 이 가을을 노래해
20181018	가을이라 좋아 4부 대추나무에 가을 열리면
20181019	가을이라 좋아 5부 고맙습니다, 가을
20181022	소읍기행2 1부 고소한 사랑방
20181023	소읍기행2 2부 옥정호 연가
20181024	소읍기행2 3부 화양을 아십니까
20181025	소읍기행2 4부 시장 가는 길
20181026	소읍기행2 5부 창평에 놀다

방송일	부제명
20181029	노포기행 1부 가을엔 황간역으로 간다
20181030	노포기행 2부 구룡포 셋바람 부는 날
20181031	노포기행 3부 찬바람 불면, 어죽
20181101	노포기행 4부 동로면 마지막 이발사
20181102	노포기행 5부 울지로, 그 오랜 골목엔
20181105	그해 가을 남해 1부 그리워서 바래길
20181106	그해 가을 남해 2부 소량마을 별곡
20181107	그해 가을 남해 3부 시문마을에 무슨일이 생겼나
20181108	그해 가을 남해 4부 골목 안 풍경
20181109	그해 가을 남해 5부 독일마을에서 숨은 그림찾기
20181112	불타오르네 1부 타오르네, 지리산
20181113	불타오르네 2부 단양의 가을, 그 빨간 맛
20181114	불타오르네 3부 단풍사용설명서
20181115	불타오르네 4부 단청 너머 단풍 들면
20181116	불타오르네 5부 바닷속 단풍 구경 가리비
20181119	단풍에 취하다 1부 아버지는 내원골 스님
20181120	단풍에 취하다 2부 별에서 온 낭군님
20181121	단풍에 취하다 3부 그대에게 물들어
20181122	단풍에 취하다 4부 싱송생송 단풍주의보
20181123	단풍에 취하다 5부 단풍만 곱던가요
20181126	명당기행 1부 천하명당, 금환락지(金環落地)
20181127	명당기행 2부 다섯 신선이 머물다, 오선위기(五仙圍碁)
20181128	명당기행 3부 박사마을의 비밀
20181129	명당기행 4부 황금 닭이 알을 품었네, 금계포란(金鷄抱卵)
20181130	명당기행 5부 당신이 있어 명당입니다
20181203	통영바다가 맛있는 이유 1부 이 바다에 사는 법, 소매물도
20181204	통영바다가 맛있는 이유 2부 그대, 우도를 아는가
20181205	통영바다가 맛있는 이유 3부 푸른 바다의 전설 욱지도
20181206	통영바다가 맛있는 이유 4부 세상의 끝과 처음을 알고싶다면 두미도
20181207	통영바다가 맛있는 이유 5부 바다의 길목 통영시장
20181210	국밥기행 1부 수구레의 추억
20181211	국밥기행 2부 남한강 마도로스 오여사
20181212	국밥기행 3부 인어 엄마와 섬집 아이들
20181213	국밥기행 4부 굴! 제철이구먼
20181214	국밥기행 5부 산골의 뜨끈한 정, 콩깍이국
20181217	화산섬기행 1부 동굴대탐험
20181218	화산섬기행 2부 수월봉 어벤져스
20181219	화산섬기행 3부 귀를 기울이면 그 숲에는
20181220	화산섬기행 4부 뱅딤마을에 바람불면
20181221	화산섬기행 5부 오름의 왕국
20181224	국수기행2 1부 한겨울, 우리는 정선으로 간다
20181225	국수기행2 2부 한 그릇, 바다의 맛
20181226	국수기행2 3부 뜨거워도 좋아 차가워도 좋아
20181227	국수기행2 4부 밀양에서 만나'면'

방송일	부제명
20181228	국수기행2 5부 어머니의 칼국수
20181231	오래된, 좋은 1부 그리워라 고향집

## ■ 생각하는 콘서트

- 방송: 2TV 매주 일 22:00~22:50
- 기획: 권오민
- 제작: (주)미디어소풍 주식회사 삼원크리에이티브
- 내용: 삶의 지혜를 일깨울 수 있는 강연을 통해 시청자들 스스로 우리 주변의 현상과 사물에 대해 다각적인 시각과 함께 새롭게 생각해보는 계기를 제공해 본다.

방송일자	부제명
20180401	소확행(小確幸), 작지만 확실한 행복
20180408	아이, 왜 놀아야 하나?
20180415	집, 사는 곳인가? 사는 것인가?
20180422	B급 문화를 논하다
20180429	떠나고 싶은 당신을 위한 여행의 기술
20180506	가족이 어려운 당신에게
20180513	결혼에 대한 세 가지 생각
20180520	치매라도 괜찮아
20180527	위대한 실패자가 세상을 바꾼다
20180603	세상을 바꾸는 1인 미디어
20180617	특집- 생각하는 해외안전여행 콘서트
20180624	우리는 왜 글을 쓰는가?
20180701	우리가 알아야 할 미래기술
20180708	할까 말까? 청년 창업
20180715	덕후 전성시대, 당신은 무엇에 빠져있나요?
20180722	슬기로운 방학생활
20180729	내 일상을 바꾸는 힘, 수면
20180805	말이 칼이 될 때
20180812	역사와 진실
20180819	과학하면서 삽시다
20180826	방탄소년단, 음악을 넘어 세상을 바꾸다
20180902	세상을 움직이는 과학, 통계

## ■ 아빠타(시즌2)

- 방송: 수 19:50~20:40(봄) / 1TV  
일 21:00~21:50(봄) / EBS PLUS2
- 기획: 심예원
- 제작: (주)드림스퀘어
- 내용: 단 하루 아빠를 마음대로 조종할 수 있다면? 아이들이 주인공이되어 기상천외한 미션들로 가족의 사랑을 확인하는 가족 버라이어티 프로그램



방송일	부제명
20180228	에너지이저 박성호의 '으라차차 아빠타'
20180307	춤춤왕 팝핀현준의 예술적인 하루
20180314	키즈 크리에이터 제니의 두근두근 데이트
20180321	반전 아빠 박준혁의 거부할 수 없는 하루
20180328	이태리 아빠 로돌포의 꽃길 같은 하루
20180404	초딩 아빠 홍인규의 좌충우돌 생존기
20180411	쇼호스트 아빠 이창우가 미션에 풍당 빠진 날
20180418	열정 아빠 이승환의 24시간이 모자라
20180405	호랑이 아빠 김승환의 위대한 도전
20180502	농구의 신 양동근의 미션 슬램덩크
20180509	아역배우 장재희의 미션하기 좋은 봄날
20180516	변호사 아빠 박지훈의 가장 용감한 하루
20180523	버터황제 리마리오의 미션에 미끄러진 날

### ■ 초이슈

- 방송: 수 19:50~20:40(봄) / 1TV  
일 21:00~21:50(봄) / EBS PLUS2
- 기획: 심예원
- 제작: (주)콘텐츠상상악단
- 내용: 핫한 초딩 9명으로 구성된 '초딩토크단'과 MC 조우중, 스페셜 게스트가 함께 만드는 신개념 프로그램으로 초딩이 주인공인 즐거운 토크쇼를 선보인다

방송일	부제명
20180530	어른들은 1도 모르는 우리들의 놀이
20180606	초딩, 네 꿈이 뭐니?
20180613	선택 2018, 회장의 조건
20180620	초딩 성장일기, 키 컸으면!
20180627	초딩 남녀 탐구생활
20180704	미운 우리 가족
20180711	여행, 어디까지 가봤니?
20180718	취향저격, 소중한 나의 보물
20180725	쇼미더포켓머니
20180801	시험지옥, 학원지옥 속으로
20180808	초딩, 맛이 보인다
20180815	뜨거운 우리 역사를 배우다
20180822	도전! 나도 크리에이터

## 개관

2018년 편성운영부는 지상파 EBS 1TV, EBS 2TV, EBS 라디오와 위성 채널인 EBS PLUS1, EBS PLUS2, EBS English(EBSe) 등 총 6개 채널의 운영과 EBS 1TV, EBS 2TV, EBS FM, EBS PLUS1(수능), EBS PLUS2(초등·중학·직업), EBSe(영어 교육) 등 총 6개 채널의 SB 제작을 담당하여 채널 정체성 확립과 효과적인 프로그램 홍보를 위하여 노력하였다. 특히 2018년에는 채널 네트워크 디자인 변경과 새로운 채널 로고송 제작을 통해 시청자 눈높이에 맞춘 고품격 채널 브랜드를 구축하기 위해 노력하였고, 성인 대상 제작 프로그램의 후타이틀을 없앴으로써 플랫폼 운영의 효율적 사용을 통한 협찬 및 사업 수익의 확대를 도모하기도 했다. 마지막으로 '교육이 세상을 바꿉니다' 캠페인을 통해 EBS의 공익적 기능을 대외적으로 알리는 데 노력하였고, EBS 전 채널의 이미지 통합 및 제고에 이바지하였다.

## 주요업무

## 방송 운영 업무

## 1. 채널별 방송 운영 시간

EBS 1TV는 05:00부터 다음날 02:00까지 21시간 방송하였으며, EBS 2TV가 06:00부터 다음날 01:00까지 19시간 방송하였다. 수능전문채널인 EBS PLUS1은 하루 24시간 종일 방송하였으며, 초등·중학·직업 교육 채널인 EBS PLUS2는 07:00부터 다음날 01:00까지 18시간 방송하였다. 영어 교육 채널 EBSe는 06:00부터 자정까지 18시간 방송하였으며, EBS 라디오는 05:00부터 다음날 02:00까지 하루 21시간 방송하였다.

## 2. 정규 프로그램 운행

채널별 정규 프로그램의 연간 총 운행 편수는 EBS 1TV 15,927편, EBS 2TV 18,882편, EBS PLUS1 10,049편, EBS PLUS2 12,224편, EBSe 21,476편, EBS 라디오 12,217편 등이다.

구분	1월	2월	3월	4월	5월	6월	7월	8월	9월	10월	11월	12월	계
EBS 1TV	1,382	1,229	1,358	1,302	1,367	1,297	1,349	1,324	1,279	1,375	1,329	1,336	15,927
EBS 2TV	1,638	1,457	1,548	1,516	1,545	1,501	1,568	1,606	1,587	1,659	1,608	1,649	18,882
EBS PLUS1	939	834	876	846	870	811	832	840	803	842	780	776	10,049
EBS PLUS2	1,185	1,064	1,006	975	1,001	975	1,014	1,032	981	1,001	969	1,021	12,224
EBSe	1,868	1,670	1,819	1,756	1,830	1,757	1,818	1,833	1,733	1,826	1,767	1,799	21,476
EBS 라디오	1,035	936	1,036	1,011	1,036	1,002	1,038	1,035	1,012	1,035	1,003	1,038	12,217
계	8,047	7,190	7,643	7,406	7,649	7,343	7,619	7,670	7,395	7,738	7,456	7,619	90,775

### 3. SB(Station Break) 운행

캠페인, SPOT, Filler, ID, Sign On/Off 등으로 구성된 SB의 채널별 연간 총 운행 편수는 EBS 1TV가 48,251편, EBS 2TV 37,804편, EBS PLUS1 18,851편, EBS PLUS2 23,395편, EBSe 39,485편, EBS 라디오 20,001편 등이다. 각 채널의 월별 SB 운행 횟수는 다음과 같다.

#### 가. EBS 1TV 운행

구분	1월	2월	3월	4월	5월	6월	7월	8월	9월	10월	11월	12월	계
SPOT	1,834	1,689	1,843	1,230	1,749	1,848	1,726	1,999	1,756	1,770	1,684	1,382	20,510
캠페인	308	389	341	115	322	297	296	249	230	315	229	113	3,204
공익광고	262	245	272	247	286	282	257	244	256	247	271	276	3,145
토막광고	483	429	481	542	474	421	544	410	338	324	480	568	5,494
CFID	-	-	-	-	-	-	-	-	-	-	-	-	-
ID	1,141	1,005	1,232	1,214	1,218	1,149	1,189	994	1,161	1,581	1,482	1,561	14,927
Filler	62	45	53	8	65	1	5	1	1	-	-	-	241
Sign On/ Off	62	56	62	60	62	60	62	62	60	62	60	62	730
계	4,152	3,858	4,284	3,416	4,176	4,058	4,079	3,959	3,802	4,299	4,206	3,962	48,251

#### 나. EBS 2TV 운행

구분	1월	2월	3월	4월	5월	6월	7월	8월	9월	10월	11월	12월	계
SPOT	1,071	1,095	1,145	1,293	1,009	1,120	1,318	1,379	1,413	1,334	1,052	1,033	14,262
캠페인	677	787	625	417	414	393	390	466	485	426	555	496	6,131
공익광고	175	162	223	202	178	144	149	140	148	177	195	319	2,212
토막광고	-	-	-	-	-	-	-	-	-	-	-	-	-
CFID	-	-	-	-	-	-	-	-	-	-	-	-	-
ID	872	564	760	1,177	1,061	1,146	1,185	1,054	1,116	1,228	1,363	1,483	13,009
Filler	286	220	281	234	201	158	15	26	14	6	9	10	1,460
Sign On/ Off	62	56	62	60	62	60	62	62	60	62	60	62	730
계	3,143	2,884	3,096	3,383	2,925	3,021	3,119	3,127	3,236	3,233	3,234	3,403	37,804

#### 다. EBS PLUS1 운행

구분	1월	2월	3월	4월	5월	6월	7월	8월	9월	10월	11월	12월	계
SPOT	524	541	721	654	550	443	426	612	695	648	432	494	6,740
캠페인	202	272	203	110	130	115	132	159	133	140	120	103	1,819
공익광고	150	129	167	149	151	130	145	153	177	159	144	195	1,849
토막광고	-	-	-	-	-	-	-	-	-	-	-	-	-
CFID	-	-	-	-	-	-	-	-	-	-	-	-	-
ID	681	468	563	771	853	782	720	656	593	606	631	743	8,067
Filler	4	3	-	4	-	-	-	-	-	-	-	-	11
Sign On/ Off	31	28	31	30	31	30	31	31	30	31	30	31	365
계	1,592	1,441	1,685	1,718	1,715	1,500	1,454	1,611	1,628	1,584	1,357	1,566	18,851

## 라. EBS PLUS2 운행

구분	1월	2월	3월	4월	5월	6월	7월	8월	9월	10월	11월	12월	계
SPOT	632	694	771	732	707	623	638	662	644	548	496	588	7,735
캠페인	495	597	402	284	261	158	282	483	429	459	359	348	4,557
공익광고	149	129	145	144	152	141	145	114	119	120	116	159	1,633
토막광고	-	-	-	-	-	-	-	-	-	-	-	-	-
CFID	-	-	-	-	-	-	-	-	-	-	-	-	-
ID	511	476	617	843	916	852	800	664	572	637	630	659	8,177
Filler	24	50	89	116	121	92	18	6	1	13	17	16	563
Sign On/Off	62	56	62	60	62	60	62	62	60	62	60	62	730
계	1,873	2,002	2,086	2,179	2,219	1,926	1,945	1,991	1,825	1,839	1,678	1,832	23,395

## 마. EBS English 운행

구분	1월	2월	3월	4월	5월	6월	7월	8월	9월	10월	11월	12월	계
SPOT	989	1,057	1,361	1,113	981	895	903	959	1,114	1,001	1,048	1,098	12,519
캠페인	452	642	527	369	360	366	382	455	452	352	340	326	5,023
공익광고	201	174	213	231	139	92	128	115	170	141	181	196	1,981
토막광고	-	-	-	-	-	-	-	-	-	-	-	-	-
CFID	-	-	-	-	-	-	-	-	-	-	-	-	-
ID	1,523	1,175	1,347	1,448	1,374	1,394	1,514	1,424	1,374	1,596	1,523	1,460	17,152
Filler	68	96	189	218	266	230	156	179	183	177	136	182	2,080
Sign On/Off	62	56	62	60	62	60	62	62	60	62	60	62	730
계	3,295	3,200	3,699	3,439	3,182	3,037	3,145	3,194	3,353	3,329	3,288	3,324	39,485

## 바. EBS 라디오 운행

구분	1월	2월	3월	4월	5월	6월	7월	8월	9월	10월	11월	12월	계
SPOT	861	783	888	868	888	860	963	888	871	888	860	893	10,511
캠페인	-	-	-	-	-	-	-	-	-	-	-	-	-
공익광고	124	112	124	120	124	120	124	124	120	124	120	124	1,460
토막광고	-	-	-	-	-	-	-	-	-	-	-	-	-
CFID(시보)	620	560	620	600	620	600	620	620	600	620	600	620	7,300
ID	-	-	-	-	-	-	-	-	-	-	-	-	-
Filler	-	-	-	-	-	-	-	-	-	-	-	-	-
Sign On/Off	62	56	62	60	62	60	62	62	60	62	60	62	730
계	1,667	1,511	1,694	1,648	1,694	1,640	1,769	1,694	1,651	1,694	1,640	1,699	20,001

## 4. 자막 고지 방송(Scroll Super) 운행

TV 정규 프로그램 운행 중 기관 홍보, 공익 목적 등의 각종 공지 사항 및 프로그램 예고 등을 위하여 자막고지 방송(Scroll Super)을 운용하였다. 연간 총 운행 횟수는 EBS 1TV가 25,715회, EBS 2TV 17,160회, EBS PLUS1 4,572회, EBS PLUS2 2,946회, EBSe 3,772회였다.

구분	1월	2월	3월	4월	5월	6월	7월	8월	9월	10월	11월	12월	계
EBS 1TV	1,724	2,052	1,886	1,760	2,036	2,270	2,588	3,272	1,968	2,232	2,041	1,886	25,715
EBS 2TV	1,396	1,436	1,292	1,140	1,554	1,804	1,592	1,460	1,524	1,352	1,434	1,176	17,160
EBS PLUS1	562	346	322	342	572	544	514	474	414	190	230	62	4,572
EBS PLUS2	354	416	258	240	252	140	142	154	286	272	274	158	2,946
EBSe	540	656	446	420	284	196	142	184	234	264	268	138	3,772
계	4,576	4,906	4,204	3,902	4,698	4,954	4,978	5,544	4,426	4,310	4,247	3,420	54,165

## 5. MD 및 방송 운행 편성 담당자

지상파 EBS 1TV를 비롯하여 EBS 2TV, EBS PLUS1, EBS PLUS2, EBSe 및 라디오의 방송 운영을 위하여 각각 채널별 편성PD가 방송용 콘텐츠 관리, 일일방송진행표 작성 등 방송 운행 전반에 관한 업무를 담당하고 있다. 지상파 EBS 1TV의 경우 별도로 MD가 상주하여 주조정실의 방송 운영을 수행하고 있고, 3월부터는 지상파 EBS 2TV도 MD가 상주하여 주조정실 방송 운영을 수행하고 있다.

업무	채널	1월	2월	3월	4월	5월	6월	7월	8월	9월	10월	11월	12월
MD	EBS 1TV	MD 업무 Outsourcing 업체 : 미디어 캔(주) 위성희 반주현 김지혁 백승주											
	EBS 2TV	-	김준환										
운영 업무 담당	EBS 1TV	송인호, 최강석, 현신주						송인호, 현신주, 이정환					
	EBS 2TV	이정환						허중회					
	EBS PLUS1	김보람	모경희		권은경								
	EBS PLUS2	허중회						하수경					
	EBSe	김태훈						옥여원					
	EBS 라디오	모경희											

### 제작 업무

2018년 편성운영부는 EBS 1TV, EBS 2TV, EBS FM, EBS PLUS1(수능), EBS PLUS2(초등·중학·직업), EBSe(영어 교육), EBS AMERICA 등 총 7개 채널의 SB를 제작하여 EBS 채널의 정체성 확립과 효과적인 프로그램 홍보를 위하여 노력하였다. 제작은 정성욱 부장, 이봉욱 PD, 박유준 PD, 정윤환 PD와 함께 프리랜서 PD 권연주, 김혜진, 송정섭, 김동인, 배우찬, 진경철 등이 담당하였으며 조연출은 최진솔, 윤수빈, 조경후, 신현지, 이윤지 정수진 등이었다. 2018년 편성운영부 SB 제작진은 스포츠 144편, 캠페인 42편, ID 837편, 사인 온/오프 및 필러 19편 등 총 1,120편을 제작하였다.

## 1. 스포츠

EBS 기관 홍보, 채널 이미지 홍보, 수험생 정보 제공 및 응원 메시지, 프로그램 홍보 및 사업 관련 스포츠 등을 제작하여 EBS의 방송 프로그램과 활동 내역을 시청자들에게 널리 홍보하였다.

### ■ 기관 홍보 스포츠(63편)

EBS 정체성에 대한 시청자들의 이해를 높이고 EBS가 주관하는 다양한 행사를 홍보하기 위하여 제작된 기관 홍보 스포츠는 총 63편으로 주요 내용은 다음과 같다.

- 2018 리스타트 대기획2 - 런칭 티저SPOT(1)
- 2018 리스타트 대기획5
- 2018 리스타트 대기획1 - EBS 성과SPOT
- 2018 리스타트 대기획2 - 런칭 티저SPOT(2)
- 2018 리스타트 대기획3
- 2018 리스타트 대기획4
- 2018 콘텐츠 제작방향
- MOMOe 홍보 SPOT
- MOMOe 홍보 티저
- 2018 리스타트 대기획7
- 2018 리스타트 대기획6
- 설 인사 - EBS 뉴스, 수능 선생님 편
- 설 인사 - 이특, 김생민 편
- 설 인사 - 덩동댕 유치원, 모여라 덩동댕, 생방송 보니하니 편
- EBS 기자간담회 SPOT
- EBS 로고송 티저 (이진아 VER)
- EBS 로고송 모바일 버전(이진아 VER)
- EBS 로고송 SPOT 2 (이진아 VER)
- EBS 신규프로그램 MC라인업 블록 SPOT (기자간담회 VER)
- EBS 2018 리스타트 독립PD 상생 편
- 2018 EBS NEW 로고송
- EBS 1,2TV 신규프로그램 안내 SPOT (기자간담회 VER)
- EBS 로고송 SPOT (이진아 VER)
- EBS 로고송 SPOT 2 (루시드폴 VER)
- EBS 로고송 SPOT 1 (루시드폴 VER)
- EBS 로고송 모바일 버전(루시드폴 VER)
- 2017년 경영평가 결과 공표
- 공사창립 특집 프로그램 소개 SPOT
- 2018 EBS 44년 공사창립 18주년 MC 축하 메시지 1
- 2018 EBS 44년 공사창립 18주년 MC 축하 메시지 2
- 시청자와 함께한 EBS 44년, 공사창립 18주년
- EBS에 바란다
- 2018 EBS 44년 공사창립 18주년 축하 메시지 - 국회의원 편
- 2018 EBS 44년 공사창립 18주년 축하 메시지 - 공공기관장 및 EBS 꿈 장학생 편
- 2018 EBS 44년 공사창립 18주년 축하 메시지 - 방송 및 교육 기관장 편
- 2018 EBS 44년 공사창립 18주년 (기념식 VER)
- 공사창립ID

- 공사창립 이미지SPOT
- 2018 EIDF 안내 SPOT
- 2018 EIDF 홍보 SPOT
- 2018 EIDF 시청자관객상 SPOT
- MOMOe 홍보 SPOT
- 남북정상회담 SPOT
- 추석SB - 직업현장 ID(공항 보안수색요원,경찰관)
- 추석SB - MC 추석 인사(일반 프로그램)
- 추석SB - MC 추석 인사(유아 프로그램)
- 추석SB - 추석 프로그램 예고 SPOT
- 추석SB - 직업현장 ID(소방관)
- 추석SB - 고향 ID 할아버지편
- 추석SB - 고향 ID 할머니편
- 2018 EBS 사회공헌 SPOT
- 2018 시청자상 SPOT
- 2018 EBS 스토리기자단 13기 SPOT
- 2018 보내며 ID
- 2019 새해 ID
- EBS 로고송 (성가대 VER)
- 점박이 한반도의 공룡 홍보 SPOT (중국 편)
- 공룡 점박이 홍보 SPOT (MC 편)
- 공룡 점박이 홍보 SPOT (극장 편)
- 공룡 점박이 홍보 SPOT (홍보 편)
- 새해 인사 SPOT (MC 편 - 유아 프로그램 1편)
- 새해 인사 SPOT (MC 편 - 유아 프로그램 2편)
- 새해 인사 SPOT (MC 편 - 성인 프로그램)

#### ■ 수능 관련 스팟(15편)

수험생들에게 필요한 정보를 제공하는 다양한 스팟을 제작하여 수험생들에게 편의를 제공함은 물론 공교육 보완 기관으로서의 사명에 충실하였다

- 수능SB - 수능을 기다리는 사람들(사인펜 공장)
- 수능SB - 수능을 기다리는 사람들(주민센터)
- 수능SB - 수능을 기다리는 사람들(수능 강사)
- 수능SB - 수능을 기다리는 사람들(반찬가게)
- 수능SB - 수능을 기다리는 사람들(옛공장)
- 수능SB - 수능을 기다리는 사람들(보온병공장)
- 수능SB - 수능을 기다리는 사람들(경찰)
- 수능SB - 수능을 기다리는 사람들(기상청)
- 수능SB - 수능을 기다리는 사람들(학부모 응원)
- 수능SB - 수능을 기다리는 사람들(후배 응원)
- 2018 수험생 유의 사항 안내 SPOT
- 2018 수험생 응원 <학생 후배 편>
- 2019 EBS 수능 뮤직비디오
- 2018 수험생 응원 <학부모 편>
- 수능 만점자 SPOT

## ■ 프로그램 홍보 스팟(144편)

EBS 전 채널에서 방송되고 있는 프로그램의 홍보를 위해 총 141편의 스팟을 제작하였으며 주된 내용은 다음과 같다.

- 채널별 신평성 홍보, 블록별 프로그램 홍보
- 주말 하이라이트 / 각종 기념일, 특집 프로그램 홍보
- 각종 티저 스팟
- EBS 창사 프로그램 홍보

## 2. 캠페인

2018 편성운영부에서는 총 42편 의 캠페인을 제작하였으며 교육의 중요성을 고취시키고 국민 통합에 기여하는 내용을 주로 다뤘다. 주요 내용은 다음과 같다.

### ■ 평창 동계 올림픽 캠페인

- 2018 평창 응원 메시지 - 하계올림픽 선수편1
- 2018 평창 응원 메시지 - 하계올림픽 선수편3
- 2018 평창 응원 메시지 - 출신모교편 1
- 2018 평창 응원 메시지 - 출신모교편 2
- 2018 평창 응원 메시지 - 하계올림픽 선수편2
- 2018 평창 응원 메시지 - 동계 꿈나무편 1
- 2018 평창 응원 메시지 - 동계 꿈나무편 2
- 2018 평창 응원 메시지 - 동계 꿈나무편 3
- 2018 평창 응원 메시지 - 출신모교편 3
- 2018 평창응원메시지-현장 10
- 2018 평창 패럴림픽 응원 메시지1
- 2018 평창 패럴림픽 응원 메시지3
- 2018 평창 패럴림픽 응원 메시지2

### ■ EBS 연중 캠페인

- 2018 연중캠페인 교육이 세상을 바꿉니다 티저1
- 2018 연중캠페인 교육이 세상을 바꿉니다 티저2
- 2018 연중캠페인 교육이 세상을 바꿉니다 티저3
- 2018 EBS 연중캠페인 교육이 세상을 바꿉니다 1
- 2018 EBS 연중캠페인 교육이 세상을 바꿉니다 2
- 2018 EBS 연중캠페인 교육이 세상을 바꿉니다 3
- 2018 EBS 연중캠페인 교육이 세상을 바꿉니다 4
- 2018 EBS 연중캠페인 교육이 세상을 바꿉니다 5
- 2018 EBS 연중캠페인 교육이 세상을 바꿉니다 6
- 00이 세상을 바꾼다



## ■ EBS 역사 캠페인

- 씨네포엠 당신의 이야기-이산가족편
- 씨네포엠 당신의 이야기-위안부편

## ■ 기타

- 전기안전캠페인 1분
- 전기안전캠페인 40초
- EBS 2TV 전남 담양 캠페인1
- EBS 2TV 전남 담양 캠페인2
- EBS 2TV 전남 담양 캠페인3

## ■ 재난 방송 대비 국민 행동 요령(12편)

- 재난대비국민행동요령spot
- 재난대비 국민행동요령 (메르스 감염 예방)
- 국민행동요령 (산불)
- 국민행동요령 (화재)
- 국민행동요령 (미세먼지)
- 국민행동요령 (지진)
- 국민행동요령 (식중독)
- 국민행동요령 (지진해일)
- 국민행동요령 (황사)
- 국민행동요령 (대설)
- 국민행동요령 (감염병)
- 국민행동요령 (한파)

## 3. ID(총 837편)

EBS의 정체성을 나타내고 이미지를 구현할 수 있는 다양한 콘텐츠형 ID와 프로그램 홍보를 위한 ID, 각종 기념일 ID 등 총 837편을 제작했으며 주요 내용은 다음과 같다.

- 이어서, 투나잇, 투데이 ID
- 프로그램 ID
- 기념일 ID, 계절 ID
- 각 채널 ID

## 4. 기타 SIGN ON/OFF, FILLER(19편)

편성의 정시성 준수를 위한 영상물 제작 및 SIGN ON/OFF를 시행하였으며 내용은 다음과 같다.

- 2018 EBS PLUS2,3 Sign On/Sign Off
- 2018 EBS PLUS1 Sign On
- 2018 EBS 2TV Sign On/Sign Off
- 2018 EBS 1TV Sign On/Sign Off
- EBS PLUS1 봄 편성 수능특강 직업탐구 FILLER

- EBS PLUS1 봄 편성 수능특강 제2외국어 FILLER
- EBS PLUS1 봄 편성 수능특강 과학탐구 FILLER
- EBS PLUS1 봄 편성 수능특강 사회탐구 FILLER
- EBS PLUS1 봄 편성 수능특강 수리영역 FILLER
- EBS PLUS1 봄 편성 수능특강 영어영역 FILLER
- EBS PLUS1 봄 편성 수능특강 국어영역 FILLER
- 2019 EBS Sign On/Off (총 10개)
- EBS ASMR - 여자 편
- EBS ASMR - 남자 편
- EBS ASMR - 버스 편
- EBS ASMR - 저녁 버스 편
- EBS ASMR - 카페 편
- EBS PLUS1 채널 SB - ASMR

## 개관

콘텐츠관리부는 EBS 저작물의 기록과 보존, 사용자 중심의 서비스를 제공하기 위하여 콘텐츠의 아카이빙 품질을 관리하고 표준을 준수한 메타데이터 보강 작업을 실시하여 디지털 콘텐츠를 활용할 수 있도록 지원하는 역할을 수행하고 하고 있다.

주요 콘텐츠 입수와 아카이브 콘텐츠를 위하여 'E-DAS 메타데이터 기술 지침', '방송 자료관리 매뉴얼', '방송 및 소재 관리자 작업 지침서'를 제작하고 지속적으로 추가 보완하고 있으며, 플랫폼 전용으로 제작되는 콘텐츠를 보관하도록 디지털 플랫폼 아카이빙 기능을 확장하였으며 UHD 콘텐츠 제작에 대비하여 UHD 콘텐츠 보관 및 활용이 용이하도록 아카이브 시스템을 개선해 나가고 있다.

콘텐츠관리부는 방송 콘텐츠를 체계적으로 관리하고 디지털 기반의 새로운 환경에 적합한 서비스를 제공하기 위하여 앞으로도 계속 노력할 것이다.

## 주요업무

## 1. 콘텐츠 운영

## 가. 콘텐츠 입수·수집

송출 완료된 방송 콘텐츠와 프로그램 제작 시 발생한 촬영본 및 클린본 콘텐츠 등을 입수하고 제작에 필요한 자료를 추가 수집하여 디지털화된 콘텐츠를 아카이브 한다.

방대한 분량의 콘텐츠를 신속하게 검색하고 활용하기 위하여 관리용 메타데이터를 추가 생성하고 체계적으로 분류함으로써, 이용자가 원하는 콘텐츠에 쉽게 접근할 수 있도록 한다.

## ■ 입수 실적 및 총보유량

(단위: 개)

자료 구분	입수량	총보유량	비고
방송프로그램	TV	18,168	318,905
	Radio	10,167	155,497
소재영상	10,682	218,544	
디지털플랫폼	552	552	
음반	CD	1,041	35,173
	음원	12,528	338,653
이미지	3,708	35,661	
총계	56,846	1,102,985	

## 나. 콘텐츠 활용

아카이빙된 콘텐츠를 프로그램 제작 및 사업, 외부 제공 등에 필요하도록 신속·정확하게 제공함으로써, 원활한 업무 추진을 지원한다.

### ■ 파일 콘텐츠 활용 내역

(단위:개)

구분	TV 프로그램	R 프로그램	소재영상	디지털 플랫폼	음반/곡	이미지	계
제작 및 사업	91,886	5,956	39,219	25	2,735	338	104,159



# 방송제작본부

**개관**

2018년 방송제작기획부는 프로그램 제작을 위한 제작 관리 및 지원시스템 확충 및 개선에 주력하면서 제작시설 미활용 공백을 최소화하도록 역점을 두어 추진하였다.

제작비의 효율적 집행을 위하여 매월 제작비 집행 현황을 분석한 후 제작 담당자와 공유하여 표준제작비 초과 집행을 사전에 예방하고 프로그램별 제작비 적정성, 적시성을 점검하여 제작비 예산액 이내 사업비 절감 집행을 유도하였다.

체계적인 스케줄 관리와 제작 시설 및 장비 가동률 분석 결과 등을 관련 부서와 공유하여 제작 환경 개선에 노력하였을 뿐만 아니라 방송장비 및 ATA Carnet(임시 수입통관증서) 등록 등 제작 프로세스와 직결되는 지원 업무를 원활하게 수행하였다.

또한 출연자상해보험, (관람객)영업배상책임보험에 가입하여 프로그램 제작 안전 시스템을 유지하였다.

전·후반기 R&D워크숍을 통하여 콘텐츠 개발 및 경쟁력 제고 방안을 도모하였고, 신규 콘텐츠 발굴을 위한 기획안 개발 회의와 기획안 모음집을 파일로 제작하여 송부함으로써 콘텐츠 경쟁력 제고를 꾀하고, 양질의 프로그램 제작과 시청률 제고를 위한 기반을 제공하였다.

아울러 2018년도 한국방송연기자 노동조합과의 출연료 등에 관한 협약을 전년 대비 동결하여 체결함으로써 사업비지출을 최대한 억제하는 등의 성과를 이룩하였고, 성우·음악효과·음향효과 전속계약직을 선발하여 제작지원업무에 만전을 기하였다.

**주요업무****1. 주요 업무 내용**

- 가. 직업 출연자(연예인)와의 출연료 등 협약 업무
- 나. 제작스케줄 운영 및 관리
- 다. 제작인력 운영 및 관리
- 라. 출연기념품 관리
- 마. 제작용 장비구매 의뢰 및 관리
- 바. CG 타이틀, 애니메이션 등 외부용역 제작업체 선정 및 계약
- 사. 외주시설 및 장비 업체 등록·관리·활용 및 용역비 지급
- 아. 프로그램 상품 협찬 업무
- 자. 제작비 예산통제 및 분석
- 차. 국외 출장 관리
- 카. 제작참여자 현황 관리 및 출연확인서 발급
- 타. 성우·음악, 음향효과요원 관리
- 파. NPS 인제스트 관리

## 2. 주요 업무 실적

### 가. TV제작 기본스케줄 배정 및 주간스케줄 운영

#### 1) 개요

- 2018년 전·후반기 편성 개편에 따른 원활한 프로그램 제작을 위해 기본 스케줄 배정 및 조정과 방송시설 및 방송 장비 활용의 효율성 제고

#### 2) 실시 내역

- 2018년 전·후반기 TV 스케줄 기본배정(2월, 8월)
- 기본배정 시설 및 장비: TV스튜디오(5실), FM스튜디오(5실), 종합편집실(4실), 더빙실(2실), ENG카메라(18팀), 중계차(1,2호)
- 주간스케줄 확정 및 조정: 56주(매주 목요일 확정 및 조정)

### 나. 제작비 예산 통제

(단위: 건)

매체별	지상파 TV	EBS PLUS1	EBS PLUS2	라디오 FM	합계
통제건수	8,356	272	633	1,427	10,688

### 다. 제작 업무 지원

#### 1) 2018년도 한국방송연기자노동조합과 출연료 및 제반사항에 관한 협약 체결

가) 협약 체결일: 2018. 10. 2

나) 협약 주요 내용

- TV/R 음성출연료: 현행 기준 동결
- TV 기본배역료: 현행 기준 동결
- 복지기금: 51,000천 원
- 연수비: 3,700천 원

#### 2) 상품 협찬 업무

- 협찬상품심의위원회 개최: 2018. 3. / 9.
- 2018년 협찬 유치 내역

집행기간	매체	해당 프로그램	협찬처	협찬상품	협찬총액
전반기 (3월~8월)	TV	모여라 덩동댕 등 4개 프로그램	헤븐리미디어 등 8개처	영유아전집 등 26개 품목	376,892
	FM	시 콘서트 등 6개 프로그램	비타민하우스 등 28개처	담터선물세트 등 37개 품목	105,841
후반기 (9월~2월)	TV	모여라 덩동댕 등 6개 프로그램	오애드 등 10개처	영어전집 등 31개 품목	339,338
	FM	시 콘서트 등 4개 프로그램	담터 등 21개처	블루투스오디오 등 21개 품목	49,843
합계					871,914

## 3) CG 외부용역 계약

(단위: 천 원, 계약년도: 2018)

구분	프로그램	제작형식	총액 (V/별도)	계약처	비고
전반기	딩동댕 유치원-뚜앙의 작은 책방	2D/3D 애니메이션	21,450	두비미디어	
	삐뽀삐뽀! 우리 몸 X-파일	2D/3D 애니메이션	22,880	태울그래픽스	
	방귀대장 뽕뽕이 특집	2D/3D 애니메이션	3,300	마장박스튜디오	
	동남아시아 무형문화유산	2D/3D 애니메이션	11,000	스톤	
	딩동댕 유치원	2D/3D 애니메이션	28,028	파란미디어	
후반기	긴급상황! 우리 몸 X파일	2D/3D 애니메이션	22,880	태울그래픽스	
	디지털웨이브	2D/3D 애니메이션	22,000	파라반	
	생방송 특!특! 보니하니	2D/3D 애니메이션	8,400	(주)파란미디어	
	미래학교	2D/3D 애니메이션	22,000	파라반	
합 계			161,938		

## 4) 2018 시설, 장비 외부용역 등록업체 현황

(기준년도: 2018년)

분야	연번	업체명	대표자	주 소	비고
디지털편집	1	스톤(STONE)	이성석	서울 강남구 도곡동 *****	
	2	(주)배트앤월	조일 외	경기 성남 분당구 방아로 23번길 ***	
	3	HND엔터테인먼트	임규홍	경기 고양시 일산서구 가좌1로 *****	
	4	더블스코어	남형호	경기 고양시 일산동구 호수로 *****	
	5	이레	하범	서울 용산구 이촌로 100-8 *****	
	6	(주)이미지팩트	이호중	서울 강남구 남부순환로 2730*****	
	7	플렉스랩	김철수	경기 성남시 중원구 성남대로 *****	
	8	(주)파란미디어	전순철	서울 영등포구 여의도동 14-2 *****	
	9	아트박스	김혜진	서울 관악구 신림동 1433-22, *****	
	10	마장박스튜디오	박기완	경기 용인시 기흥구 죽전로 10*****	
	11	상록영상주식회사	정진홍	서울 송파구 법원로6길7, 송파*****	
	12	주식회사 로프트	백광우 외	서울 강남구 논현로 18길 24*****	
음향	1	(주)현대음향	황세원	서울 강서구 양천로 616-*****	
	2	파란음향	박기만	경기 고양시 덕양구 대덕로 *****	
	3	(주)파란미디어	전순철	서울 영등포구 여의도동 14-*****	
조명	1	준 조명	함형석	경기 용인시 처인구 모현면*****	
	2	봄꽃조명	주원경	서울 관악구 양녕로 2길 15*****	
	3	(주)라이트스토리	노익진	경기 광명시 하안로 228 2동*****	
	4	(주)지포조명	김우신	경기 하남시 서하남로 43번길*****	
	5	스크린라이트(주)	정홍재	서울 구로구 경인로53길 15*****	
특수장비	1	스토프로덕션	곽영주	서울 양천구 신정이펜1로 *****	
	2	밴택이미지미디어	이준범	서울 마포구 망원동 방울내로 *****	
	3	제일멀티시스템	이상민	경기 김포시 통진읍 동울산로 *****	
	4	프라이미디어(주)	박준성	경기 고양시 일산동구 호수로 358****	
	5	제이피 미디어	윤혜경	서울 마포구 망원로4길 16-12 *****	
	6	월드미디어	이정희	경기 고양시 일산동구 식사동 *****	
	7	(주)에이블테크	최혜경	경기 고양 일산동구 사리현로 *****	



분야	연번	업체명	대표자	주소	비고
특수 효과	1	제일특수효과기획	이화동	경기 부천시 원미구 조마루로 *****	
	2	(주)파란미디어	전순철	서울 영등포구 여의도동 14-2 동아**	
동시녹음	1	사운드코리아	이현권	서울 마포구 망원동 45*****	

#### 5) 출연자 단체상해보험 가입

가) 가입 기간: 2018. 1. 1~12. 31(1년)

나) 가입 대상자: 출연자 및 외부 스태프(1일 평균 120명)

다) 가입 업체: DB손해보험

라) 담보내역

- 출연진 단체상해 사망: 2억 원
- 출연진 단체상해 장애: 2억 원
- 상해입원의료비: 1천만 원
- 상해통원의료비 외래: 25만 원
- 상해통원의료비 처방조제비: 5만 원
- 상해입원일당: 입원1일당 3만 원

#### 6) 공개방송 영업배상 책임보험 가입

가) 가입 기간: 2018. 10. 8~2019. 10. 8(1년)

나) 프로그램: 모여라 당동당(26회), EBS 스페이스 공감(11회)

다) 가입 업체: 롯데손해보험

라) 담보내역

- 1사고당 보상한도: 3억 원
- 1사고당 치료비: 300만 원
- 자기부담금: 10만 원
- 치료비는 EBS 과실 유무와 관계없이 지급

## 개관

2018년 교육다큐부는 대한민국 대표 다큐멘터리 프로그램으로서 <다큐프라임>의 질적 향상을 도모하기 위해 교육, 역사, 과학 등 EBS가 다양한 노하우를 축적해온 분야에 대한 대형 다큐멘터리를 제작, 방송하였다.

특히, 2018년 <다큐프라임>은 문명과 역사에 대한 깊이 있는 성찰과 시선이 담긴 대기魄이 돋보였다. <한국사 오천년, 생존의 길>은 한국인의 정체성 형성에 기원이 된 주요 사건들을 밀도 있게 되돌아보며 한국인의 정체성을 고찰하고 자긍심을 높였다. 한국인의 본능, '국민성'을 형성한 근본(origin)을 탐구할 뿐 아니라 한국인의 생활양식, 정신세계에 가장 큰 영향을 미치고 있는 이정표에 대한 연구 내용을 담았다.

<5원소-문명의 기원>은 서양을 앞선 동양의 발명품들의 존재를 일깨우고 세계문명을 이끌었던 아시아 문명의 가치와 저력을 재조명하였으며, <뼈(Bones)>는 뼈를 법의학, 인류학, 의학 등 다양한 분야의 과학으로 탐구하며 생명 현상에 대한 지적 호기심과 건강이라는 실용적 관심을 동시에 충족시켰다.

<4차 인간>은 4차 산업 혁명이 전 지구적 개편을 시작한 지금, 단순한 외형적 변화가 아니라, '인간(人間)' 그 자체에 대한 고민을 담아낸 프로그램으로서 과학 기술이 가져올 인간의 생명, 삶, 교육의 변화에 대한 내용을 담았다.

제31회 한국PD대상 실험정신상 TV부문을 수상한 <변아웃키즈>는 대한민국 교육계 및 일반 시청자들에게 현재 대한민국의 교육에 대해 함께 생각해 보고 고민해 볼수 있는 프로그램으로서 시청자들의 공감을 이끌어냈다.

## 주요업무

## ■ 이것이 야생이다 2 - 시련의 계절

- 방송: EBS 1TV / 2017. 12. 3~2018. 2. 18 / 21:05~22:00
- 연출: 최평순, 정현경, 김규섭
- 내용: 한국의 자연과 야생의 정수를 담은 고품격 다큐멘터리. 출연자가 실제 현장에서 몸으로 겪으며 야생동물을 추적하는 과정을 날 것 그대로 시청자에게 전달한다.
- 프로그램 부제 및 방영일

방송일	부제명
20180107	6부 청설모
20180114	7부 떼까마귀
20180121	8부 담비
20180128	9부 살췍이 두 번째 이야기
20180204	10부 독수리
20180211	11부 산양
20180218	12부 야생 일기 200일의 여정

- 수상: 2018년 2월 이달의 PD상

## ■ 다크프라임 <번아웃키즈> (6부작)

- 방송: EBS 1TV / 2018. 1. 1~1. 2, 1. 8~1. 9 / 21:50~22:45
- 연출: 김훈석, 박은미
- 내용: 우리 교육 곳곳에서 ‘번아웃(burn-out, 소진)’증상을 보이는 현실에 집중하는 다크멘터리. 지금껏 귀 기울이지 않았던 그들의 진짜 목소리를 담았다. 특히, 아이들이 가진 자기 회복 능력에 주목했다. 돼지와 학교생활을 시작한 초등학교 5학년 학생들은 냄새가 난다는 민원을 해결하기 위해 직접 주민들의 집을 방문했고, 돼지를 위한 캠페인을 벌였다. 스스로 질문하고 답을 찾는 과정 속에서 아이들은 진짜 12살의 모습을 되찾았다. 한 편 고3 아이들은 영상으로 자신들의 이야기를 담았고, 그것을 통해 자신을 스스로 위로하는 법을 찾았다.
- 프로그램 부제 및 방영일

방송일	부제명
20180101	교실에 온 돼지, 낯선 존재와의 조우
20180102	교실에 온 돼지, '진짜' 열두 살의 이야기
20180108	우리, 여기 있어요
20180109	비긴 어게인, 교사의 탄생

- 수상: 2018년 1월 이달의 좋은 프로그램 / 2018년 1월 이달의 PD 상 / 제31회 한국 PD대상 실험정신상 TV부문

## ■ 다크프라임 <한국사 오천년, 생존의 길> (6부작)

- 방송: EBS 1TV / 2018. 1. 29~2. 7 / 21:50~22:45
- 연출: 이주희, 허성호
- 내용: 강대국 사이에 둘러싸인 한반도의 위기의 순간마다 헤쳐 온 지혜와 굴욕의 역사를 살펴보고, 생존의 교훈을 찾아본다. 외세의 침략에 직면한 역대 한반도 국가들의 성공과 실패 요인을 세밀하게 들여다보고 세계 최강대국에 둘러싸인 한국의 생존 전략을 고민해보는 6부작 다크멘터리.
- 프로그램 부제 및 방영일

방송일	부제명
20180129	1부 신라는 어떻게 살아남았나?
20180130	2부 거란전쟁, 동북아 균형자의 조건
20180131	3부 몽골제국과의 이상한 전쟁
20180205	4부 병자호란, 궁지에 빠진 중립외교
20180206	5부 고종, 열강의 덫에 빠지다
20180207	6부 패권교체기의 생존전략

- 수상: 2018년 2월 이달의 좋은 프로그램

## ■ 다크프라임 <4차 인간> (3부작)

- 방송: EBS 1TV / 2018. 3. 5~3. 7 / 21:50~22:45
- 연출: 이미솔
- 내용: 4차 산업혁명 시대를 맞이하여 쟁점이 되고 있는 인공지능, 디지털 영생, 기계와의 공존 문제 등을 과학 및 철학적 시각에서 고찰한다.
- 프로그램 부제 및 방영일

방송일	부제명
20180305	1부 우리는 영원할 수 있을까?
20180306	2부 인간은 기계인가?
20180307	3부 어떻게 기계와 공존할 것인가?

- 수상: 2018년 3월 이달의 좋은 프로그램 / 제 52회 휴스턴 국제영화제 Science & Research 부문 Silver Remi / 2019 재팬 프라이즈 평생 교육 부문 최고작품상

## ■ 다크프라임 <뼈(Bones)> (3부작)

- 방송: EBS 1TV / 2018. 5. 14~5. 16 / 21:50~22:45
- 연출: 황준성
- 내용: 인간의 몸에는 206개의 뼈가 있다. 각각의 뼈들은 우리에게 들려줄 이야기를 지니고 있다. ‘눈썹의 결정’처럼 하나하나마다 미세한 차이가 있어서, 이를 통해 수 천 년 전의 DNA와 영양 상태, 습관, 질병의 이력, 은폐되었던 학대와 고문, 살인의 증거까지 얻을 수 있는 것이다. 지금 이 순간에도 뼈는 우리의 모든 것을 기록하고 있다. EBS 다크프라임 <뼈 BONES>는 다양한 뼈의 이야기들을 듣고, 법의 인류학, 고인류학, 의학의 관점에서 ‘뼈의 의미’를 탐구한다.
- 프로그램 부제 및 방영일

방송일	부제명
20180514	뼈, 남겨진 모든 것
20180515	뼈, 아주 오래된 질문들
20180516	뼈는 살아있다

## ■ 다크프라임 <밤의 제국> (2부작)

- 방송: EBS 1TV / 2018. 5. 28~5. 29 / 21:50~22:45
- 연출: 서준
- 내용: 사실, 밤은 잠들지 않는다. 우리가 잠잘 뿐, 밤의 세계는 해가 지면서 열리는 또 다른 세계다. 빛이 사라지면 깨어나는 야행성의 생명들이 끊임없이 먹고, 싸우고, 짝을 찾고, 생의 화려한 순간을 맞는다. 다만, 그 모든 것이 우리의 눈이 닿지 않는 어둠 속에서 일어난다. 그 어둠 속 세계를 만날 수 있다면 어떨까. EBS 다크프라임 <밤의 제국>에서는 밤이라는 가려진 시간을 들여다보는 흥미진진한 경험을 선사한다.

- 프로그램 부제 및 방영일

방송일	부제명
20180528	1부 밤의 지배자
20180529	2부 어둠의 생명들

## 다큐프라임 <5원소-문명의 기원> 5부작

- 방송: EBS 1TV / 2018. 6. 19~6. 27 / 21:50~22:45
- 연출: 정재웅, 오정호
- 내용: 인류 문명의 뿌리는 무엇일까. 과학과 기술의 저력일까, 아니면 도구와 공학의 성취일까. 먼 과거로 거슬러 올라가보면 인류가 최초로 만났던 다섯 가지 물질 속에 그 해답이 있다. 그것은 바로 물, 나무, 철, 불, 그리고 흙이다. 인류는 이 다섯 가지 원소의 힘을 발견하고 도구와 기계를 만들어 문명 세계를 건설한 긴 역사를 가지고 있다. EBS 다큐프라임 <5원소 - 문명의 기원>은 인류와 이 다섯 원소 간의 관계를 과학적 분석과 역사적 사건, 물질과 인간의 공존 철학이라는 렌즈를 통해 면밀하게 탐색하는 본격 문명사 다큐멘터리 시리즈이다.
- 프로그램 부제 및 방영일

방송일	부제명
20180619	제1부_ 나무, 지식을 담다
20180620	제2부_ 흙, 생명을 품다
20180625	제3부_ 물, 위대한 순환
20180626	제4부_ 철, 인류의 견고한 욕망
20180627	제5부_ 불, 문명과 야만의 두 얼굴

- 수상: 2018년 6월 이달의 좋은 프로그램 최우수상

## 다큐프라임 <역사의 빛, 청년>

- 방송: EBS 1TV / 2018. 8. 15 / 21:50~22:45
- 연출: 허성호
- 내용: 다큐프라임 <역사의 빛, 청년>은 '프롤로그: 하와이애국단을 찾아서'편으로 장정을 시작해 2019년 연말까지 10부작으로 연재된다. 2018년 광복절에는 청년 독립운동가들의 활약상을 본격적으로 논하기 전에 한국의 독립운동이 근현대사의 질곡 속에서 어떻게 왜곡·누락되어왔는지를 전제해보았다.
- 프로그램 부제 및 방영일

방송일	부제명
20180815	프롤로그: 하와이애국단을 찾아서

## 다큐프라임 <내 운동화는 몇 명인가?>

- 방송: EBS 1TV / 2018. 9. 1 / 22:00~22:55
- 연출: 김현우
- 내용: 운동화의 원재료인 고무 채취부터 디자인, 생산라인을 거쳐 최종 매장에 이르기까지 운동화 한 켤레의 생산, 유통 과정을 따라가면서 노동의 의미를 되새기는 작품

- 프로그램 부제 및 방영일

방송일	부제명
20180901	내 운동화는 몇 명인가

## ■ 다큐 시네마

- 방송: EBS 1TV / 2018. 2. 27~2019. 7. 30 / 24:50~27:00
- 기획: 김형준
- 내용: 국내 우수한 독립 다큐 영화를 선정해 방송함으로써 시청자에게 다양한 다큐멘터리 감상의 기회를 제공한다.
- 프로그램 부제 및 방영일

방송일	부제명
20180227	물숨
20180327	사람이 산다
20180424	잠수사
20180529	만신
20180626	누구에게나 찬란한
20180731	춤추는 숲
20180828	그럼에도 불구하고
20180925	순천
20181030	논픽션 다이어리
20181127	레터스
20181225	홀리워킹데이
20190129	피의 연대기
20190226	위로공단
20190326	그라운드외 이방인

## 개관

2018년 교양문화부는 국민의 평생 교육을 책임질 수 있는 다양한 프로그램을 기획, 제작하였다.

〈빽치미〉에서는 우리사회 '분노'라는 화두를 건강하게 해석하고 또 해결할 수 있도록 대안을 제시하였으며 의학다큐 〈명의〉에서는 병마와 싸우는 의사와 생명의 의지를 놓지 않는 환자의 치열함을 가감없이 보여줬다. 〈EBS 스페이스 공감〉을 통해 고품격 음악 프로그램을 심야에 편성하였으며 〈지식채널e〉를 통해 바쁜 현대인들에게 우리 사회와 일상에 대해 진지하게 생각해보는 5분의 철학적 사유를 제공하였다. 〈EBS 초대석〉에서는 화제의 인물을 스튜디오에 모셔와 그의 열정과 가치 그리고 인생철학을 심도깊게 들어보는 시간을 가졌다. 〈최고의 요리비결〉에서는 매일 집에서 해 먹을 수 있는 실용적이고 간단한 요리법을 제공함으로써 시청자들의 생활에 다양한 재미와 실용을 제공하였다.

## 주요업무

## ■ 빽치미

- 방송: - 2018. 4. 24~2018. 7. 17  
(본) 화 23:55~24:45
- 2018. 7. 24~2018. 9. 11  
(본) 화 23:55~24:45
- 2018. 8. 28~2018. 9. 11  
(본) 화 23:55~24:45
- 연출: 박혜민, 이희성
- 조연출: 손예은, 이영현
- 내용: 세상에 무시해도 되는 불편함은 없다. 부당한 것에 대해 당당하게 말하고 그것을 재치있게 파헤쳐보는 신개념 B급 저널리즘 프로그램

방송일	부제명
20180424	갑질공화국 대한민국
20180501	주차전쟁
20180508	1인미디어
20180515	미세먼지
20180522	산재 공화국, 대한민국
20180529	대한민국 과로잔혹사
20180605	외모지상주의, 대한민국
20180612	술 취했으니 관찰아?!
20180619	주민 VS 청년, 청년임대주택 논란
20180626	당신도 몰래카메라에서 자유로울 수 없다
20180703	동물학대 잔혹사
20180710	갑질 이제 그만, 음의 반란!
20180717	특집 빽치미 스페셜

방송일	부제명
20180724	갑질 이제 그만, 을의 반란!
20180731	당신도 몰래카메라에서 자유로울 수 없다
20180807	주민 VS 청년, 청년임대주택 논란
20180814	술 취했으니 관찮아?!
20180821	외모지상주의, 대한민국
20180828	동물학대 잔혹사
20180904	산재 공화국, 대한민국
20180911	특집 빠치미 스페셜
20180911	미세먼지

## ■ 명의

- 방송: (본) 금 21:50~22:45 / (재) 일 11:20~12:10
- 연출: 황성환, 장금희, 류국무, 박준신, 윤성일, 이재구, 김병수, 고영준,
- 조연출: 김예은, 김민정, 이새아, 김종원, 이정환, 허윤혜, 배인선, 윤다슬, 김동석, 윤은지
- 내용: 메디컬 다큐멘터리 <명의>는 현직 의사를 대상으로 한 설문조사로 각 분야 최고 의사를 선정, 환자와 질병을 대하는 그의 치열한 노력과 질병에 대한 정보, 오로지 <명의>만이 들려줄 수 있는 의학적 통찰력을 시청자에게 제공하는 프로그램이다. 특히 올 한 해는 <어머니의 눈물>, <아버지의 자리>, <전설의 외과의 10> 등의 기획을 통해 시청자에게 한층 더 가까이 다가가고자 했다.

방송일	부제명
20180105	중년을 위협하는 5대 질환 - 똥똥한 심장 근육, 급사를 부른다! - 비후성 심근증
20180112	중년을 위협하는 5대 질환 - 터지기 쉬운 뇌혈관
20180119	중년을 위협하는 5대 질환 - 담배, 폐를 태우다
20180126	중년을 위협하는 5대 질환 - '피로사회', 중년의 간을 위협하다
20180202	중년을 위협하는 5대 질환 - 장질환, 당신에게도 일어날 수 있는 일
20180209	여성암, 갱년기가 위험하다
20180216	부모님, 눈 수술 해드릴까요?
20180223	치매, 피할 수 없다면 준비하라
20180302	입 속의 암, 침샘종양
20180309	내 몸을 위협하는 돌
20180316	코로 숨쉬고 있나요?
20180323	삶을 앗아간다, 식도암
20180330	걷는 기쁨을 잃다
20180406	잘 몰라서 더 치명적인 담도암과 담낭암
20180413	당신이 다리가 아픈 이유
20180420	중년을 위협하는 수면장애
20180427	당신의 무릎은 몇 살입니까?
20180504	아이 결의 명의 1
20180511	아이 결의 명의 2
20180518	아이 결의 명의 3



방송일	부제명
20180525	아이 곁의 명의 4
20180601	소리 없는 시한폭탄, 전당뇨
20180608	어떤 흑이 암이 되는가? -혜장의 물혹-
20180615	말기 암의 희망, 표적치료
20180622	씹어야 제맛! - 치주질환과 임플란트
20180706	재발을 막기 위한 유방암 치료
20180713	흔하지만 잘 모르는 갑상선 질환
20180720	떨리고 흔들리고 기운다 - 이상운동질환
20180727	신장과 췌장을 구하라 - 신,췌장이식
20180803	약이 되는 운동, 독이 되는 운동 - 무릎손상
20180810	대동맥이 풍선처럼 부풀어 터진다! - 대동맥류
20180817	턱 교정수술 누가 받아야 하나
20180831	열심히 일한 당신, 손목이 위험하다
20180907	발이 보내는 위험 신호
20180914	당신이 알아야 할 진짜 통풍
20180921	당신의 소변, 괜찮으십니까?
20180928	폐경인데 다시 생리를?
20181005	점의 두 얼굴, 흑색증
20181012	치료시기를 놓치지 마라, 대상포진
20181019	당신의 신장이 망가지는 이유
20181026	당신이 몰랐던 암 - 두경부암
20181102	전격해부, 두통
20181109	허리통증 - 시술할까? 수술할까?
20181116	치료시기를 놓치면 마비된다 - 경추척수증
20181123	위기의 심장혈관, 목숨을 위협한다
20181130	참지말자! 지긋지긋한 신경통
20181207	위염은 어떻게 암이 되는가 - 위염과 조기위암
20181214	겨울주의보! 막히고 터지는 뇌혈관 질환
20181221	입에서 항문까지... 염증이 공격한다! - 염증성 장 질환
20181228	노년의 파킨슨병, 희망은 있는가

## ■ EBS 스페이스 공감

- 방송: (2018. 1. 15 기준) 목 24:30~25:40  
(2018. 2. 26 기준) 목 23:55~25:05  
(2018. 12. 30 기준) 일 22:00~23:50
- 연출: 김동열
- 조연출: 윤지혜, 이예슬
- 내용: 폭넓은 장르에 걸친 실력 있는 뮤지션의 라이브 공연을 기획, 공연, 방송함으로써 공연문화의 질적 발전에 기여하고, 예술적 가치가 높은 뮤지션과 관객이 소통하는 공간을 마련하여 기존 방송과 공연의 한계를 극복하는 프로그램이다. 한 해 동안 스페이스 공감의 신인 뮤지션 발굴 프로젝트인 '헬로루키'를 진행하였으며 연말 특집으로 '2018 올해의 헬로루키'를 방송한 바 있다.

방송일	부제명
20180104	1359회 - <찾아가는 공감>'Talk, Dance, Party For Night'솔루션스 X 위아더나잇
20180111	1360회 - 아름다운 단면 파라솔 X 실리카겔
20180118	1361회 - In The Mood 카더가든 X 신해경
20180125	1362회 - 어떤 사랑 조정치
20180201	1363회 - <한국 재즈의 오늘> 재즈의 소리, 색소폰 이용석 X 남유선 X 신명섭
20180208	1364회 - 안녕, 지구 밖의 위로 짙은 X 문문
20180215	1365회 - 그저, 그길을 걸다 디어클라우드X 최고은
20180222	1366회 - <한국 재즈의 오늘> 정중동(靜中動), 재즈를 바라보는 세 가지 시선 이준삼 X 이윤나 X 서수진
20180301	1367회 - 낭만의 기록 로맨틱펀치 X 악통
20180308	1368회 - 그대라는 파노라마 소란 X 오웬
20180315	1369회 - <찾아가는 공감> '너와 나, 그리고 우리의 시' 김목인 X 정밀아
20180322	1370회 - 제15회 한국대중음악상
20180329	1371회 - <한국 재즈의 오늘> 한 번 간 길은 다시 가지 않는다 김영구 X 이지민 X 송준영
20180405	1372회 - 당신에게 달기를 빌리어코스티 X 폴킴
20180412	1373회 - 기억의 조각 9(9와 숫자들) X 커피소년
20180419	1374회 - Still Alive! 블랙신드롬 X 호랑리아들들
20180426	1375회 - 의미 있는 여백 양요섭 X 윤탄탄
20180503	1376회 - Inside Paradise 리코 X 양다일
20180510	1377회 - 봄, 여전히 사랑 바닐라 어쿠스틱 X 강아솔
20180517	1378회 - 감각이 깨어나는 밤, 몽환(夢幻) 후디 X 예서
20180524	1379회 - 일상적이고 파괴적인 키라라 X 씨피카
20180531	1380회 - <찾아가는 공감> '추억을 부르는 시간의 노래' 동물원 X 재주소년
20180607	1381회 - Voice of Soul JK 김동욱 X Moon(혜원)
20180614	1382회 - 잔잔하고 달콤한 반향 옥상달빛 X 치즈
20180621	1383회 - 2018 상반기 EBS 헬로루키 with KOCCA
20180628	1384회 - 축제의 나날 안녕바다 X 로큰롤라디오
20180705	1385회 - 긴 여행의 낮과 밤 페퍼톤스 X 오존
20180712	1386회 - 당신에게 전하고픈 말 슈가볼 X 품 비푸릿(Phum Viphurit)
20180719	1387회 - 고요하게, 강렬하게 조원선 X 정인
20180726	1388회 - 상상을 자극하다 엘로 X 히피는 집시였다
20180802	1389회 - 천천히 그리고 섬세하게 이선지 X 정성하
20180809	1390회 - 페이지를 넘기며 소히 X 불빨간사춘기
20180816	1391회 - 여름의 미소 이진아 X 세이수미
20180830	1392회 - 록을 증명하다 DTSQ X H a lot(에이치얼랏)
20180906	1393회 - 유쾌한 푸른 밤 우주히피 X 신현희와김루트
20180913	1394회 - <찾아가는 공감> 흥겨움에 물들다 크라이넛 X 앗샤
20180920	1395회 - 점점 더 깊어지다 티시 히노호사 X 에오 트리오(HEO Trio)
20180927	1396회 - 선라이즈 (SUNRISE) DAY6(데이식스) X 마틴 스미스
20181004	1397회 - <찾아가는 공감> 음악의 온도 이치현 밴드 X 선우정아 X 룬디마틴
20181011	1398회 - 갤럭시익스프레스 X 안예은
20181018	1399회 - 2018 하반기 EBS 헬로루키 with KOCCA

방송일	부제명
20181025	1400회 - <찾아가는 공감> 소리에 영혼을 담다 라이제거-프란예-실라 트리오 X 타이완 포커스
20181101	1401회 - 라이프 앤 타임 X 김해원
20181108	1402회 - 2018 EBS 헬로루키 with KOCCA 본선
20181115	1403회 - 장필순 X 에디킴
20181122	1404회 - 화나(FANA) X 서사무엘
20181129	1405회 - 박기영 X 정동하
20181206	1406회 - 슬릭 X 김사월
20181213	1407회 - 웅산 X 고니아
20181220	1408회 - 몽니(MONNI) X Room306
20181227	1409회 - 박수 칠 때 떠난다 장기하와 얼굴들
20181230	특집 EBS 스페이스 공감 - 2018 올해의 헬로루키 with KOCCA

## ■ 지식채널 e

- 방송: - 2018. 1. 12~2018. 2. 25  
(본) 지식채널e 수,목 24:25~24:30
- 2018. 2. 26~2018. 8. 19  
(본) 지식채널e(1) 월 24:45~24:50  
(본) 지식채널e(2) 화 24:45~24:50  
(본) 지식채널e(3) 수 24:45~24:50  
(본) 지식채널e(4) 목 25:05~25:10
- 2018. 10. 1~2018. 12. 28  
(본) 지식채널e(1) 24:45~24:50
- 2018. 8. 27~2018. 12. 28  
(본) 지식채널e(2) 24:45~24:50
- 2018.08.27 ~ 2018.12.28  
(본) 지식채널e(3) 24:45~24:50  
(본) 지식채널e(4) 25:05~25:10
- 연출: 김동준, 김형수
- 조연출: 최정균, 안성철  
안성철, 이은지
- 내용: 다양한 지식의 이면을 입체적으로 조명하고 창의적으로 재구성한 방송

방송일	부제명
20180103	타인이 되는 시간
20180104	잘 알지도 못하면서
20180110	이어져 있는, 타인
20180111	당신을 밀출 굿다
20180117	나는 너를 공부한다
20180118	알면 사랑하게 된다
20180124	아직, 불행하지 않습니다
20180126	'보통'의 타인
20180201	인간을 위한 기술혁명 1부 단 한 사람도 해고되지 않도록

방송일	부제명
20180202	인간을 위한 기술혁명 2부 인공지능을 이기는 교육
20180208	웰컴 투 더 호텔
20180209	그녀와 그녀의 강아지
20180215	시누이 혁명
20180216	할머니와 나
20180222	남겨진 자의 기록
20180223	나는 그곳에 있었다
20180227	한 사람
20180228	다 들어드립니다
20180301	그녀들의 1919
20180302	그다지 특별하지 않은
20180309	완벽한 피해자
20180313	주인공
20180314	집 지키는 건축가
20180315	경계의 시
20180321	초등생활 설명서
20180322	지금도 수영을 좋아하세요?
20180326	가족 더하기
20180327	나는 어디에서 왔을까요?
20180328	다음 사고 원인의 공통점은?
20180329	특별한 예외
20180403	왓샤 시위와 응원경찰
20180403	제주 4.3이 뭐우짱?
20180409	작가의 탄생
20180416	전설의 16학번
20180418	그 사과가 유감입니다만
20180419	당연하고 평범한
20180423	조용필도 옳니까?
20180426	선을 넘다
20180430	어떤 죽음
20180501	당신은 누구입니까
20180503	어린이의 발견
20180507	사랑을 했다, 우리가 만나
20180508	91.5%가 찬성한 법
20180509	로켓맨과 늑다리
20180515	젠더 박스
20180516	소리의 조건
20180516	지금, 만나러 갑니다
20180517	축제의 봄
20180521	세상 어디에도 없는 마을
20180522	세상은 넓고 맛있는 방송은 많다
20180524	할머니 손바닥을 찾아서
20180528	엄마의 싸움

방송일	부제명
20180529	45만원에 팝니다
20180530	안경 선배를 위하여
20180531	자화상 그리는 여자들
20180604	그들만의 필살기
20180605	선거는 처음이라서
20180606	구의원 생태 보고서
20180607	쓰레기 없이 산다
20180611	왜 굶느냐고요
20180612	서울로 안 갑니다
20180613	학교 밖 청소년
20180614	최고의 장난감
20180618	죽기 위해 떠난 사람
20180619	Goal, 골의 탄생
20180620	영업비밀
20180621	일자리의 미래
20180625	미래에서 기다릴게, 엄마
20180626	땀은, 돌보이고 싶다
20180628	남극에서 수영복 팔기
20180628	엄마와의 시간
20180703	내가 아는 노래 당신이 아는 노래
20180703	순간을 지나온 그에게
20180705	이 스포츠는 처음이지?
20180706	별이 된 백과사전
20180709	숲에서 우주를 보다
20180710	세상에서 가장 부지런한 손
20180711	보고만 있어도 기분 좋아지는
20180712	어느 기업가의 행복 찾기
20180717	Dear. 작은 곰의 꼬리 끝
20180718	프랑켄슈타인의 괴물
20180719	위대한 질문
20180723	평정심을 찾아서
20180724	두 세계의 이야기
20180725	둘의 기억
20180727	실패가 두려운 당신에게
20180730	이런다고 바꿉니다
20180731	2018 또 한 번의 축구 1부 - 대표팀의 탄생
20180801	2018 또 한 번의 축구 2부 - 17번 선수
20180802	네 맛대로 해라
20180806	어른이 되면
20180807	이 구역 주인은 나야 나
20180808	내 이름을 묻지 마세요
20180810	우리들의 달콤한 회사
20180813	약산 김원봉

방송일	부제명
20180814	적도의 청년들
20180815	독립운동가 김우전의 증언
20180816	모든 아이를 위한 게임
20180827	가장 쉽고 빠른 방법
20180828	동물 축제에서 살아남기
20180830	노회찬과 정치인의 자격
20180831	17세 소년, 너도 CEO니?
20180903	사소한 부탁
20180904	우리가 실패를 기억하는 방법
20180905	그날
20180906	모든 이에게 햇살을
20180911	얼마에 판매하시겠습니까?
20180911	2박 3일
20180912	서울대 공대 / 반성문 "우리는간신히1루에진출하는타자였다"
20180913	꿈꾸는 가위손
20180918	악플 읽는 변호사들
20180918	아빠가 요즘 좋아하는 노래
20180919	그녀가 차를 몰고 갑니다
20180920	레모네이드 사세요!
20180925	노키즈존과 '맘충'
20180926	균형의 조건
20180927	슬픔을 지우는 사람들
20181001	조선의 교육은 해방되지 않았다
20181002	마을이 나타났다
20181003	완벽한 행성
20181004	소리가 보이는 통로
20181008	칼과 반창고
20181009	나만 믿고 따라와 - 국어생활종합상담실
20181010	하루 20분, 피아노
20181011	실밥 뜯는 밤
20181016	9인의 현자(賢者)
20181016	1/8 조각 케이크
20181017	10월의 하늘
20181019	내 인생은, 노답!
20181023	누가 여신에게 돌을 던지나
20181023	우리는 서로의 용기다
20181024	잃어버린 말들의 풍경
20181025	세상에 없던 질문
20181029	39년
20181030	다시 돌아가는 꿈
20181031	인생극장
20181101	꿈꾸는 행동가들

방송일	부제명
20181106	아이에게
20181107	돌아와요, 지구인
20181108	두근두근, 우리의 첫 무대
20181108	당신의 선택은?
20181113	평양의 아이들
20181114	수능에 관한 짧은 이야기
20181114	북한 언어 탐구 생활
20181115	수상한 그녀들의 미션 파서블
20181120	사랑하는 사람이 있네
20181120	우리도 자유연애를 한다
20181121	수상한 거래의 기술
20181122	학교밖 학교
20181126	이북 채널
20181127	가가시절
20181128	어떤 두 줄
20181129	열아홉 살, 여섯 번의 결혼식
20181203	평양 건축학 개론
20181205	내 결혼식에서 울지 않는 법
20181205	북한 문화유산답사기
20181206	나만 불편해?
20181210	딱 소리 납니다!
20181211	노래야 가자
20181212	잊혀진 사람들
20181213	먹고 사는 문제
20181218	7년간의 실험
20181219	참지 않는 이유
20181219	죽음의 일주일
20181220	내일을 향해 싸라
20181224	B와 D사이의 17
20181225	다시 크리스마스가 되면
20181226	어떻게 해야 잘 살 수 있을까
20181228	오늘 일어난 일

## ■ EBS 초대석

- 방송: - 2018. 1. 1~2018. 2. 21  
(본) 수 12:45~13:40
- 2018. 2. 26~2018. 8. 26  
(본) 일 10:30~11:20
- 2018. 8. 29~2018. 12. 30  
(본) 수 23:55~24:45 / (재) 수 12:10~13:00
- 연출: 박영주, 정재웅, 김이기
- 조연출: 이은민, 우지연, 유동연

- 내용: 국내·외 전문 영역의 저명 인사를 초대해 전문가들의 철학과 경험을 나눈다. 현재 우리 사회에 대한 시각과 나아갈 방향을 들어봄으로써 시청자들과 다양한 문제와 경험을 공유한다.

방송일	부제명
20180103	속의 민주주의, 그 가능성을 열다 - 前 신고리 5·6호기 공론화 위원장 김지형
20180110	번아웃 키즈 덕의 자녀는 안녕하십니까? - 정신분석가 이승욱
20180117	마을과 학교와 사람을 잇다 - 경기도 화성시 시장 채인석
20180124	IMF 20년, 대한민국의 생존전략을 말한다 - 사회학자 장덕진
20180131	대한민국을 '리셋'하라 - 사회학자 김호기
20180207	골목상권, 이대로 괜찮은가 - 경제학자 옥우석
20180214	교육은 미래를 만드는 힘이다 - 장만채 전라남도교육청 교육감
20180221	세상에 '불법'사람은 없습니다 - 이정호 신부
20180304	욕심을 내려놓으면 아이들이 자란다 - 서울명신초등학교 교장 이유남
20180311	한국인은 왜 상처받았을까 - 이나미 정신과 전문의
20180318	말이 아닌 몸짓으로 세상에 외치다 - 유진규 마임이스트
20180325	상상으로 세상을 디자인하다 - 강우현 기업인
20180401	I-KOREA 4.0으로 4차 산업혁명을 이끈다 - 유영민 과학기술정보통신부 장관
20180408	스스로 변화하지 않으면 변화 당한다 - 장병규 4차산업혁명위원회 위원장
20180415	대한민국 임시정부 정신은 통합이다 - 이종찬 대한민국 임시정부기념관 건립위원장
20180422	나의 한계는 내가 정한다 - 최승원 성악가
20180429	미투가 향하는 곳은 인권존중이다 - 이미경 한국성폭력상담소장
20180506	치매 노모를 위해 차린 10년의 밥상 - 정성기
20180513	모든 어머니는 자신의 아이를 키울 권리가 있다 - 오영나 한국미혼모지원네트워크 대표
20180520	만나는 모든 이들이 나의 거울이다 - 정목 스님 정각사 주지
20180527	예술교육으로 생활문화시대를 열다 - 양현미 한국문화예술교육진흥원장
20180603	국경을 뛰어넘어 생명을 살리다 - 이재현 정형외과 전문의
20180610	통일의 시작은 소통이다 - 주승현 군사학과 교수
20180617	한의학, 대한민국을 넘어 세계시장을 꿈꾼다 - 이응세 한약진흥재단 원장
20180624	우리 결의 난민을 보라 - 이호택 국제난민지원 피난처 대표
20180701	산림의 미래 가치를 높이다 - 이창재 국립산림과학원 원장
20180708	존엄사, 아름답게 생을 마감할 권리 - 이윤성 국가생명윤리정책원 원장
20180715	헌정 70년, 우리는 헌법을 아는가? - 미국운 법학과 교수
20180722	디지털 시대를 살아가는 힘, 미디어 리터러시 - 정현선 국어교육학 교수
20180729	'포용'으로 모두를 위한 국가를 만들자 - 성경룡 경제·인문사회연구회 이사장
20180805	도시인의 생태 감수성을 깨워라 - 김산하 생명다양성재단 사무국장
20180812	대한민국임시정부의 정신을 되새기다 - 심용환 작가
20180819	무한경쟁 사회에 협력을 기르는 방법 - 김희삼 광주과학기술원 교수
20180826	전국 방방곡곡 문화예술을 뿌리다 - 김혜경 한국문화예술회관연합회회장
20180829	생산성 혁신으로 포용성장을 이끈다 - 노규성 한국생산성본부 회장
20180905	일하며 아이 키우기 행복한 나라를 만든다 - 김상희 저출산고령사회위원회 부위원장
20180912	새로운 시민교육, 통일을 그리다 - 백준기 통일교육원 원장
20180919	진정한 발견은 새로운 시선에서 시작된다 - 국내 1호 과학탐험가 문경수



방송일	부제명
20180926	미래세대가 행복한 대한민국 - 한국청소년정책연구원 송병국 원장
20181003	지구의 생존, 1도를 지켜라 - 손병주 서울대 지구환경과학부 교수
20181010	아는만큼 보이는 글로벌 세상 - 만화작가 이원복
20181017	급변하는 사회, 불변하는 가치 - 한국보건사회연구원 조흥식 원장
20181024	경제성장의 길, 혁신과 포용 - 성태운 연세대 경제학부 교수
20181031	백년지대계, 미래교육생태지도를 그리자 - 김진경 국가교육회의 상근위원
20181107	도전하고, 실패하고, 성공하라 - 세계 최초 5극지 성공 산악인 홍성택 대장
20181114	문화로서의 한식을 재발견하다 - 미쉐린 가이드 3스타 김병진 셰프
20181121	시대를 변화시키는 착한 광고의 힘 - 이명천 중앙대학교 광고홍보학과 교수
20181128	스포츠외교로 통일의 밑거름을 주다 - 한국마사회 탁구단 현정화 감독
20181205	아메리칸 드림, 세계를 향하다 - 김창준 前 미국 연방 하원의원
20181212	내 전성기는 지금이다 - 성악가 배재철
20181219	나눔이 일상이 되는 따뜻한 세상을 꿈꾸다 - 배우 박상원
20181226	새로운 경제 패러다임, 성장 모멘텀을 기대하다 - 한국개발연구원(KDI) 최정표 원장

## ■ 최고의 요리비결

- 방송: (본) 월~금 10:50~11:20
- 연출: 이한규 신은예
- 조연출: 김동석 이서영
- 내용: 요리의 대가와 함께 한식, 양식, 중식, 퓨전 등 다양한 종류의 요리를 배워 본다.

방송일	부제명
20180101	최진흔의 사골 떡국
20180102	최진흔의 된장과 우거지 된장찌개
20180103	최진흔의 홍시 붕동겉절이와 돼지불고기
20180104	최진흔의 바나나식초와 낙지초무침
20180105	최진흔의 대패삼겹살 무침과 샌드위치
20180108	고준영의 석류발효액과 더덕김치
20180109	고준영의 사과청과 사과소스 돼지안심구이
20180110	고준영의 무말랭이 떡볶이
20180111	고준영의 허브 브로스 도미구이
20180112	고준영의 굴청과 버섯크림소스 파스타
20180115	임미자의 순댓국과 매운 홍합볶음
20180116	임미자의 가래떡구이와 배 불고기
20180117	임미자의 수제 어묵과 어묵볶음
20180118	임미자의 황태죽과 미역 사과무침
20180119	임미자의 매콤 닭가슴살볶음
20180122	윤혜신의 굴 배추전골과 당근조림
20180123	윤혜신의 매생이 굴국과 닭다리 굴피구이
20180124	윤혜신의 매운 홍합탕과 멸치 굴피볶음
20180125	윤혜신의 배추 오징어만두
20180126	윤혜신의 뿌리채소전

방송일	부제명
20180129	최경숙의 우럭조림과 우영 배춧국
20180130	최경숙의 황태볶음과 도라지무침
20180131	최경숙의 콩국과 닭고기 카레볶음밥
20180201	최경숙의 치킨 마리네이드와 사부사부 샐러드
20180202	최경숙의 소고기 덮밥
20180205	신호섭의 광어 미역국과 닭고기 두부조림
20180206	신호섭의 시래기 콩조림과 꼬막비빔밥
20180207	신호섭의 두부튀김과 꿀자몽
20180208	신호섭의 버섯크림소스 햄버그스테이크
20180209	신호섭의 깻잎갈비소스 소고기구이
20180212	심영순의 천연 양념과 파리고추조림
20180213	심영순의 삼색나물
20180214	심영순의 기름 없는 갈비찜
20180215	심영순의 삼색전
20180216	심영순의 쫄깃 소고기 떡국
20180219	임효숙의 봄동 된장국과 더덕밥
20180220	임효숙의 소고기 무나물과 콜라비 깍두기
20180221	임효숙의 새우달걀찜과 조갯살 오이초무침
20180222	임효숙의 애플파이와 애플 시나몬라떼
20180223	임효숙의 마늘 떡강정
20180226	김영빈의 참나물 깨된장국과 고추소스 숙주볶음
20180227	김영빈의 취나물 소고기볶음과 유자청 배추절임
20180228	김영빈의 문어 톳밥과 섬초 곁절이
20180301	김영빈의 참깨소스 닭고기구이와 아스파라거스 두부무침
20180302	김영빈의 명란마요 비빔밥
20180305	최인선의 가자미 썩갯탕과 소고기 애호박볶음
20180306	최인선의 매생이 마 된장국과 가지 절임
20180307	최인선의 된장 수육과 김치 조림
20180308	최인선의 얼큰 숙주우동
20180309	최인선의 시금치 유부초밥
20180312	한명숙의 콩나물 된장국과 봄나물 청포묵비빔밥
20180313	한명숙의 닭날개 북어찜과 팽이버섯 샐러드
20180314	한명숙의 얼큰 소고기뭇국과 진미채 무말랭이무침
20180315	한명숙의 맥앤치즈와 딸기 바나나주스
20180316	한명숙의 골뱅이무침
20180319	정호영의 전복 볶음밥과 대패삼겹살 무침
20180320	정호영의 삼치 된장조림과 잔멸치조림
20180321	정호영의 주꾸미 삼겹살볶음과 주꾸미 시금치샐러드
20180322	정호영의 마 깍두기와 마 우동
20180323	정호영의 소고기 스키야끼
20180326	황지희의 땅콩 호두조림과 스피드 달걀찜
20180327	황지희의 단호박 꽃게탕과 오징어젓 무침
20180328	황지희의 두부전골과 마늘종무침

방송일	부제명
20180329	황지희의 고사리 차돌박이찌개와 양배추볶음
20180330	황지희의 감자 모닝빵 샌드위치
20180402	방영아의 썸바귀 오징어초무침과 두릅생채
20180403	방영아의 닭고기 죽순볶음과 파래 두부무침
20180404	방영아의 도다리 썩국과 썩 연근전
20180405	방영아의 가자미 버터구이와 미나리 새우샐러드
20180406	방영아의 봄나물 라이스페이퍼롤
20180409	이종임의 소고기 채소전골과 연어구이
20180410	이종임의 쇠미역 조갯살무침과 마늘종 멸치볶음
20180411	이종임의 흥두깨살 참나물볶음과 육전
20180412	이종임의 참치 케사디아와 망고 라씨
20180413	이종임의 돼지고기 찹쌀튀김
20180416	김선영의 토마토소스와 토마토 우삼겹 된장찌개
20180417	김선영의 조개썩국과 우엉 김치
20180418	김선영의 차돌박이 숙주볶음과 오이초무침
20180419	김선영의 매콤 제육버거
20180420	김선영의 비프스테이크 덮밥
20180423	이보은의 버섯 달걀국과 썩 볶음밥
20180424	이보은의 차돌양지 편육과 구운 마 샐러드
20180425	이보은의 들나물 사과샐러드와 들나물 비빔국수
20180426	이보은의 매콤 황태튀김
20180427	이보은의 김치주먹밥
20180430	정미경의 멧게 회덮밥과 들깨 취나물전
20180501	정미경의 황태해장국과 고추장 갈치구이
20180502	정미경의 캔콩치 파리고추조림과 파프리카 된장무침
20180503	정미경의 고구마 단호박 커피자와 딸기에이드
20180504	정미경의 반미 샌드위치
20180507	임종연의 연어 무스비
20180508	임종연의 닭샐산적과 파채
20180509	임종연의 들깨 소라국과 오이고추 조림
20180510	임종연의 바지락 두부조림과 오이나물
20180511	임종연의 장떡
20180514	안세경의 사천식 가지볶음과 건새우 볶음
20180515	안세경의 우영채 무침과 파리고추 된장볶음
20180516	안세경의 클램 차우더와 시트러스 관자샐러드
20180517	안세경의 에너지볼과 건포도소스 팬케이크
20180518	안세경의 바지락 곤약술짐
20180521	윤숙자의 평양냉면
20180522	윤숙자의 DMZ 산나물비빔밥
20180523	윤숙자의 문어냉채와 스위스식 감자전
20180524	윤숙자의 김치누름적과 맥적구이
20180525	윤숙자의 애호박젓국찌개와 파리고추찜
20180528	최진흔의 팽이버섯 된장국과 어묵 가지볶음

방송일	부제명
20180529	최진훈의 돼지고기 오렌지조림과 고등어 카레구이
20180530	최진훈의 김치 소고기찜과 양파 장아찌
20180531	최진훈의 시금치 노키와 양파수프
20180601	최진훈의 해물 떡볶이
20180604	김정은의 부추 순두부탕과 돼지목살 간장구이
20180605	김정은의 병어조림과 콩나물 미나리무침
20180606	김정은의 닭다리 백숙과 참나물 겨자냉채
20180607	김정은의 스테이크 영양솔밥과 토마토 달걀국
20180608	김정은의 감자잡채
20180611	박영란의 열무김치와 양파김치
20180612	박영란의 오이물김치와 오이송송이
20180613	박영란의 얼갈이김치와 양배추김치
20180614	박영란의 여름동치미와 깻잎김치
20180615	박영란의 열무비빔밥
20180618	선미자의 연잎찰밥과 참외장아찌
20180619	선미자의 차돌박이 감자찌개와 들깨 도토리묵무침
20180620	선미자의 마늘 볶음밥과 모듬 채소구이
20180621	선미자의 연어오믈렛과 피스타치오 오이피클
20180622	선미자의 감자전 샐러드
20180625	여경래&박건영의 고추잡채
20180626	여경래&박건영의 쟁반짜장면과 단무지무침
20180627	여경래&박건영의 짜춘권
20180628	여경래&박건영의 멘보샤와 매실소스 새우샐러드
20180629	여경래&박건영의 검은콩 소고기볶음과 게살볶음밥
20180702	윤혜신의 달걀 명란부침과 통보리된장 오이무침
20180703	윤혜신의 우럭 파리고추찜과 상추 나물
20180704	윤혜신의 감자 고추장찌개와 건두부 채소쌈
20180705	윤혜신의 통밀 수제비와 썩갠 새우젓부침
20180706	윤혜신의 제육볶음
20180709	유창준의 가지냉국과 김치 비빔국수
20180710	유창준의 깻잎찜과 매콤 꽃게장
20180711	유창준의 매운 돼지갈비찜과 오이부추 겉절이
20180712	유창준의 감자 취나물수프와 프렌치 토스트
20180713	유창준의 카르보나라
20180716	이순옥의 파리고추 땅콩조림과 고추 들깨된장무침
20180717	이순옥의 백숙과 무생채
20180718	이순옥의 명란 장조림과 오이지 냉국
20180719	이순옥의 골뱅이 묵사발과 노각생채
20180720	이순옥의 오이말이 초밥
20180723	신호섭의 파프리카 해산물 냉채와 파프리카 냉파스타
20180724	신호섭의 불낙찌개와 참깨 치킨구이
20180725	신호섭의 전복찜과 땅콩소스 비빔면
20180726	신호섭의 안초비 파스타와 자두잼 토스트

방송일	부제명
20180727	신호섭의 감자 샐러드
20180730	박보경의 두부 소시지
20180731	박보경의 오색 불고기 컵밥과 가지구이
20180801	박보경의 칠리새우 오픈 샌드위치와 연두부 요거트
20180802	박보경의 초계냉채
20180803	박보경의 스프링롤
20180804	임미자의 돼지고기 감자조림과 수박 깍두기
20180807	임미자의 목은지 닭찜과 양배추 생채
20180808	임미자의 오징어순대
20180809	임미자의 오란다 과자와 장미 코디얼
20180810	임미자의 매콤 졸면
20180813	이재훈의 풋굴 모히토와 풋굴소스 문어숙회
20180814	이재훈의 두부 새우젓찌개와 카레 주물럭
20180815	이재훈의 육개장과 부추무침
20180816	이재훈의 발사믹 안심스테이크와 수박샐러드
20180817	이재훈의 냉채족발
20180820	전진주의 달걀장과 애호박찜
20180821	전진주의 고구마줄기 등갈비찜과 팽이버섯 냉채
20180822	전진주의 매운 어묵덮밥과 콩나물냉국
20180823	전진주의 비빔당면과 참나물 메밀전
20180824	전진주의 순대볶음
20180827	임미경의 동굴레 임자수탕
20180828	임미경의 약선 비빔밥
20180829	임미경의 전복새우 가지볶음
20180830	임미경의 스파이시 치킨wing과 단호박 샐러드
20180831	임미경의 파인애플 볶음밥
20180903	최인선의 육회물회
20180904	최인선의 해물 연두부찌개와 연두부 냉채
20180905	최인선의 연어 푹배기 비빔밥
20180906	최인선의 콜리플라워 강정과 새송이 치즈범벅
20180907	최인선의 청포묵밥
20180910	유귀열의 목은지찜과 청양고추 부추전
20180911	유귀열의 고추장찌개와 반건조 오징어조림
20180912	유귀열의 매운 돼지갈비찜과 참나물 통들깨 걸절이
20180913	유귀열의 연근 물김치와 멸치 고추장볶음
20180914	유귀열의 차돌박이 숙주볶음
20180917	박경신의 닭 연근조림과 고구마줄기 볶음
20180918	박경신의 양파 소박이와 양파 물김치
20180919	박경신의 해물버섯잡채
20180920	박경신의 송편
20180921	박경신의 버섯 산적
20180924	크리스&노선미의 김치 오믈렛
20180925	크리스&노선미의 고추장삼겹살 크림파스타

방송일	부제명
20180926	크리스&노선미의 불고기 햄버거
20180927	크리스티안의 닭갈비 케사디아
20180928	크리스티안의 장조림 모예테
20181001	이혜정의 밤 수프와 닭고기 밤 볶음
20181002	이혜정의 콩치 추어탕과 파리고추 콩치조림
20181003	이혜정의 낙지삼겹살새우 볶음과 낙삼새 볶음밥
20181004	이혜정의 간단 차슈와 중화풍 배추겉절이
20181005	이혜정의 뿌리채소 돼지고기볶음
20181008	정호영의 두부조림과 버섯 들깨볶음
20181009	정호영의 버섯 솔밥과 소고기 감자조림
20181010	정호영의 돈가스와 돈가스 샌드위치
20181011	정호영의 명란 오이무침과 대게살 우동
20181012	정호영의 연어 주먹밥
20181015	김선영의 짬뽕 순두부와 숙주초무침
20181016	김선영의 파프리카 달걀찜과 고등어구이
20181017	김선영의 소고기 무국과 새우 어묵볶음
20181018	김선영의 연어 스테이크
20181019	김선영의 단호박수프
20181022	정미경의 소고기 양파덮밥과 무생채
20181023	정미경의 매운 닭불고기 볶음과 두부 미소 된장국
20181024	정미경의 갈치 무조림과 김무침
20181025	정미경의 방울토마토 겉절이와 소고기 샤부샤부
20181026	정미경의 달걀 샌드위치
20181029	오명순의 닭가슴살 버섯장조림과 시금치페스토 꼬막찜
20181030	오명순의 녹차 수육과 사과 파무침
20181031	오명순의 버섯 달걀탕과 깻잎 소고기볶음
20181101	오명순의 무 새우조림과 대패삼겹살 더덕무침
20181102	오명순의 갈제비
20181105	최진흔의 곤드레 밥과 황태 감자국
20181106	최진흔의 굴 콩나물찜과 우엉 감자조림
20181107	최진흔의 해물파전X김치전
20181108	최진흔의 닭날개조림과 골뱅이 더덕무침
20181109	최진흔의 팬 피자
20181112	임효숙의 매운 두부찌개와 도라지 황태포무침
20181113	임효숙의 소고기 우엉말이 조림과 총각무 장아찌
20181114	임효숙의 매운 떡배기불고기와 브로콜리 된장무침
20181115	임효숙의 소떡소떡과 고구마 말랭이
20181116	임효숙의 만두 그라탕
20181119	김영빈의 콩불 짜글이와 콩나물 대파무침
20181120	김영빈의 오징어 맑은국과 차돌가지찜
20181121	김영빈의 전복마늘밥과 무말랭이 무침
20181122	김영빈의 통삼겹구이와 유린소스 양배추샐러드
20181123	김영빈의 대파 달걀덮밥

방송일	부제명
20181126	한명숙의 배추김치
20181127	한명숙의 총각김치와 파김치
20181128	한명숙의 갓김치와 깍두기
20181129	한명숙의 동치미
20181130	한명숙의 깻잎김치
20181203	방영아의 무굴탕과 굴무침
20181204	방영아의 치킨 데리야키 덮밥과 채소 절임
20181205	방영아의 소고기 약고추장과 연근 부추전
20181206	방영아의 우영잡채와 우영잡채 볶음밥
20181207	방영아의 낙지비빔밥
20181210	신호섭의 과일 티라미수와 굴샐러드 사과만두
20181211	신호섭의 배추구이와 소고기 볶음
20181212	신호섭의 가루 돼지고기 덮밥과 콩 무생채
20181213	신호섭의 포두부 라자냐
20181214	신호섭의 만두전골
20181217	김덕녀의 꼬막비빔밥과 치즈 꼬막전
20181218	김덕녀의 굴 김치국과 마 소고기조림
20181219	김덕녀의 파래 달걀찜과 매운 고구마볶음
20181220	김덕녀의 배추만두
20181221	김덕녀의 어묵꼬치탕
20181224	고준영의 딸기 케이크
20181225	고준영의 미트로프와 자몽홍차에이드
20181226	고준영의 치킨 치즈브레드
20181227	고준영의 두부 버섯스테이크와 그린스무디
20181228	고준영의 과일 탕수육
20181231	윤숙자의 훈제오리 채소찜과 미나리 사과주스

## ■ 나눔0700

- 방송 : 토(본)1TV 14:30~15:10 / 일(재)2TV 06:20~07:00
- 연출 : 김택준, 김병수
- 조연출 : 강현이
- 내용 : 우리 사회의 다양한 소외계층을 위해 EBS의 사회적 책임을 다할 수 있도록 사회 공헌의 허브 역할을 함

방송일	부제명
20180106	28개월 수진이의 투병일기, 그 후 / 보이지 않는 사랑, 그 후
20180113	아빠가 지켜줄게 / 그대를 만나 행복합니다
20180120	힘을 내요 정애 씨
20180127	오순도순 희성이네 여섯 식구 / 내 딸, 미혜를 위해
20180203	불타버린 희망 / 날아라 규영이
20180210	민서 뿐인 가족 / 태준이네 새집이 생겼어요
20180217	만일 씨네 러브하우스 / 금쪽같은 우리 딸, 다연이
20180224	태환이의 무균실 투병 일기 / 영순아 엄마가 미안해

방송일	부제명
20180303	어느 날 갑자기 / 아빠 힘내세요
20180310	열다섯 채희의 꿈 / 다시 일어날 때까지
20180317	한별이의 소원
20180324	엄마, 기다리고 있어요 / 당신 곁에 있을게요
20180330	세상에서 가장 예쁜 내 딸, 안젤리나!
20180407	포기할 수 없는 희망 / 사랑하는 우리 엄마
20180414	가영이가 걷는 날까지 / 가족이라는 이름으로
20180421	달려라 리원이
20180428	네 가족의 행복찾기 / 웃어라! 이키라
20180505	산골 마을 사형제 이야기 / 단칸방 부녀의 소원
20180512	엄마가 끝까지 지켜줄게 / 형주 씨의 꿈
20180519	다섯 식구의 희망찬 내일 / 내 아들 영철이
20180526	금쪽같은 내 손주, 선재! / 그래도 많이 사랑해
20180602	루게릭병, 아빠의 희망 / 기적을 꿈꾸며
20180609	할머니 껌딱지, 윤지의 희망일기 / 내 아이를 살려주세요
20180616	금지옥엽 내 손주, 시호 / 진희야, 사랑해
20180623	삼형제의 행복한 한글공부
20180630	비 오는 날이 싫은 삼 남매 / 아빠, 힘내세요
20180707	희망을 연주하는 별이 / 힘내라, 내 손주
20180714	아빠가 떠나고 / 산골 마을 다섯 식구의 꿈
20180721	할머니하고 나하고 / 님아 아프지마오
20180728	희망을 찾아서 / 내 사랑, 쌍둥이
20180804	남매는 언제나 세 살
20180811	고모, 힘내세요 / 열두 살 현아의 소원
20180818	성현이의 수술일기 / 힘을 내요, 춘희 할머니
20180825	진성이의 행복을 찾아서 / 사랑하는 가족을 위하여
20180901	아무도 곁에 없어서
20180908	여든한 살 할머니의 소망
20180915	위기의 한 지붕 여덟 가족
20180922	울 엄마 이야기
20180929	엄마가 미안해
20181006	울엄마이야기(재방)
20181013	소중한 딸, 주연이
20181020	내 사랑 내 곁에
20181027	기적 같은 사랑
20181103	엄마랑 상현이랑
20181110	말기 암 엄마와 쌍둥이 자매
20181117	손래 씨의 작은 희망
20181124	단비아 울지마
20181201	아빠가 미안해
20181208	필리핀 특집1
20181215	필리핀 특집2
20181222	다시 일상을 꿈꾸며
20181229	엄마가 지켜줄게



## 개관

2018년 진로직업청소년부는 빠르게 변화하는 교육 환경에서 실질적인 정보를 제공하는 프로그램을 제작, 방송하는 한편, 교육, 사회, 예술, 자연 등 다양한 분야에 대한 실험적 프로그램을 신설, 제작하였다. 특히 <배워서 남줄랩>, <조식포함아파트>, <100 투 더 퓨처>와 같이 사회적 이슈를 민감하게 포착한 민주시민교육 프로그램을 통해 EBS 교육·교양 프로그램의 가능성을 증명했다.

<조식포함아파트>는 아파트에서 조식 뷔페를 펼침으로써 어색하기만 했던 이웃과 아침을 함께 먹으며 공동체의 정을 나뉘보는 프로그램이다. 4부작 파일럿 프로그램을 거쳐 정규 편성되었다.

<배워서 남줄랩>은 청소년을 위한 민주시민교육프로그램으로서 10대에게 소구할 수 있는 힙합 문화를 강연 형식과 잘 접목시켰다.

<아티스트의 북국여행>, <아이오프너>, <난생처음 다크투어>는 문학, 음악, 미술, 여행 등 문화예술을 소재로 다양한 형식의 파일럿 프로그램으로서 예술교육의 필요성과 의미를 시사하였다. <내마음의 안전 기지>와 <백 투 더 퓨처>는 사회실험 파일럿 프로그램으로서 내용은 물론 형식적으로도 신선한 시도를 선보였다.

한편, <교육, 세상을 바꾸다>, <행복한 교육세상>, <EBS 교육저널> 등 다양한 프로그램을 통하여 학생과 교사, 학부모 등에게 필요한 정보를 제공하고 시의성 있는 교육 대안을 제시하기 위해 노력했다.

## 주요업무

## ■ 창의예술 프로젝트 - 아이오프너

- 방송: EBS 2TV / 2018. 1. 29~2. 6 / 22:50~23:00
- 연출: 이선희
- 내용: 일상의 사물을 주제로 다양한 분야의 예술가들이 자신만의 상상력과 새로운 시각으로 이를 재해석하는 과정을 보여줌으로써 시청자에게 영감을 주는 창의 예술 프로젝트
- 프로그램 부제 및 방영일

방송일	부제명
20180129	라디오
20180130	사과
20180205	달걀
20180206	거울

- 수상: 제45회 한국방송대상 문화예술부문

## ■ 연중기획 - 교육, 세상을 바꾸다

- 방송: EBS 1TV / 2018. 2. 2~2. 4 / 22:00~23:40

- 연출: 황인수, 민정홍, 김지원
- 내용: 4차 산업혁명으로 대변되는 미래 사회로의 변화. 그 변화에 발맞춰 우리의 교육도 달라져야한다. 2018년 우리는 무엇을 어떻게 해야 할까? 우리 교육의 현주소를 짚어보고 나아갈 방향에 대해 함께 모색해본다.
- 프로그램 부제 및 방영일

방송일	부제명
20180202	미래 사회와 교육개혁 김상곤 부총리에게 듣는다
20180203	사회개혁과 교육 패러다임의 대전환
20180204	대학 교육의 미래

## ■ 행복한 교육세상

- 방송: EBS PLUS1 / 2018. 3. 4~2019. 2. 24 / 23:10~24:00
- 연출: 박영주
- 내용: 미래 교육에 맞는 진로, 인성, 지식 교육을 모범적으로 운영하고 있는 교육 현장을 발굴해 소개함으로써 공교육의 새로운 패러다임을 이끌고, 교육 주체인 학생들의 행복지수를 높이는 프로그램.
- 프로그램 부제 및 방영일

방송일	부제명
20180304	평창을 빛내다 - 강원 봉평중학교
20180311	학교와 마을이 키워내는 아이들 - 충북 안내초등학교
20180318	공나물 학교를 아십니까? - 공나물 뮤지컬 제작 꿈의 학교
20180325	교가를 우리 손으로 - 충북 창리초등학교
20180401	청소년 토론 배틀 - 청소년 SNS 사용, 어떻게 생각하십니까?
20180408	미래의 기술 명장을 꿈꾼다 - 경북기계금속고등학교
20180415	교실에 꿈을 담아요 - 서울동답초등학교
20180422	체육 좋아하는 학생들의 천국 - 서울 송곡고등학교
20180429	청소년 토론 배틀 - 청소년 화장, 어떻게 생각하십니까?
20180506	작은 학교를 명품 학교로 - 기숙형 공립 속리산중학교
20180513	생활 밀착 교육으로 꿈을 이룬다 - 경기 고양고등학교
20180520	<스승의 날 특집> 상벌점제, 폐지해야 하나?
20180527	자연과 함께 행복 교육을 - 제주 흥산초등학교
20180603	청소년 토론 배틀 - 청소년이 말한다! 우리의 통일
20180610	종이 교과서가 사라진다 - 충남 원이중학교
20180617	내일을 위한 꿈과 끼의 잔치 - 1만 동아리 대축제
20180624	프로젝트 수업으로 교육을 바꾼다 - 경북 구미봉곡초
20180701	청소년 토론 배틀 - 청소년, 몇 살까지입니까?
20180708	들꽃 같은 아이들, 다시 일어서다 - 전남 영산성지고등학교
20180715	도예 꿈나무, 미래를 빛어내다 - 경기 한국도예고등학교
20180722	고교학점제, 꿈두레로 앞서간다 - 인천 선인고등학교
20180729	'엄마 선생님'이 최고예요 - 서울신은초등학교
20180805	청소년 토론 배틀 - 청소년 아르바이트! 독일까? 실일까?
20180812	수업을 바꾸는 선생님들 - 인천 초등교사 수업 연구회

방송일	부제명
20180819	객관식 시험은 이제 없어요! - 부산 토성초등학교
20180902	치즈에 반하다 - 한국치즈과학고등학교
20180909	떴다! 청소년 방송국 - 경기도교육청 미디어 경청
20180916	꿈을 찾아 걸어라 - 체인지 꿈의 학교
20180923	선생님께 배울래 - 래퍼 선생님 Good.E
20181007	기획특집 동아리 배틀 - '뷰티'의 세계로 모십니다!
20181014	도시가 품은 학교 밖 놀이터 - 서울 송파구 또래울
20181021	이것이 융합교육이다 - 충남 화동초등학교
20181028	자연이 학교다 - 인천 양사초등학교
20181104	기획 특집 동아리 배틀 - 흥겨운 놀이마당 서커스 vs 풍물놀이
20181111	서울에서 세계를 만나다
20181118	특별 기획 청소년 토론 배틀 - '두발 자유화, 청소년이 말한다'
20181125	공부도 농사도 풍년이오 - 충남 금마중학교
20181202	기획 특집 동아리 배틀 - 배워서 남 줄래 카클리닉 vs 미드림
20181209	기획 특집 미리보는 고교학점제 - 제1편 골라 배우는 재미가 있다
20181216	기획 특집 미리보는 고교학점제 - 제2편 특성화고 진로와 적성에 맞춘다
20181223	기획 특집 미리보는 고교학점제 - 제3편 어디에 살든 함께 배운다
20181230	성탄 특집 동아리배틀 - 로봇과 함께 춤을~ 서울로봇고 vs 경남로봇고
20190106	신년 특집 - 2019 더 행복한 청소년 세상
20190113	노리(NORI) 교육을 아십니까 - 대구포산초등학교
20190120	세상을 바꾸는 아이들 - 경기 양수초등학교
20190127	작은 학교, 위대한 학생들 - 충북 송면중학교
20190203	기획 특집 동아리 배틀 - 신비한 동물 학교 마린보이 vs 호스맨
20190210	설날 특집 - 대한민국을 빛낼 청소년 사장님
20190217	꿈을 선물하는 선생님들 - 우리는 '아꿈선'입니다
20190224	공부에 나이가 있나요 - 남인천중고등학교

## ■ 배워서 남줄래

- 방송: EBS 1TV / 2018. 4. 23~2019. 1. 14 / 23:55~24:45
- 연출: 김훈석, 김민지
- 내용: 국가, 민주주의, 생태, 과학, 언론, 공존, 혐오 등 공동체 관련 다양한 주제의 강의와 청소년들이 가장 좋아하는 힙합 장르의 결합을 통해 민주시민교육의 가치를 전달한다. 세상에 할 말 많은 십말이초 청소년 래퍼들과 지식인의 강연이 만나는 민주시민교육 강의와 랩이 결합된 신개념 강연 토크쇼
- 프로그램 부제 및 방영일

방송일	부제명
20180423	부모가 살던 시대? 내 알 바 아냐 1부
20180430	부모가 살던 시대? 내 알 바 아냐 2부
20180507	뇌 이눔, 구두쇠야!
20180514	남 주는 사람이 살아남는다
20180521	성교육은 19금이 아니야!
20180528	2018 미투에 응답하라

방송일	부제명
20180604	혹시 너도 돈의 노예? 1부
20180611	혹시 너도 돈의 노예? 2부
20180618	이러다 통일되면 어찌지? 1부
20180625	이러다 통일되면 어찌지? 2부
20180702	사랑이 아니야, 폭력이야 1부
20180709	사랑이 아니야, 폭력이야 2부
20180716	<안전특집> 아직은 못 간다고 전해라
20181022	자해하기 싫어요
20181029	미워하지 마, 자해하지 마
20181105	어디서 갑질 냄새 안 나요?
20181112	젊은 꼰대가 사람 잡는다
20181129	나 관계 중독이니?
20181126	당신의 관계는 몇 줄인가요?
20181203	10대 연애 탐구생활
20181210	당신이 헤어진 진짜 이유
20181217	지구는 일회용품이 아니야
20181224	나는 왜 담배의 노예가 되었을까?
20181231	적당히 아무거나 돼라

- 수상: 2018년 4월 이달의 PD상 / 제45회 한국방송대상 연예오락부문 / 제20회 양성평등미디어상 우수상 / 제31회 한국PD대상 작품상TV 교양정보부문 / 제23회 YWCA가 뽑은 좋은 TV 프로그램상 생명부문상

## ■ 내 마음의 안전기지

- 방송: EBS 1TV / 2018. 6. 24~7. 8 / 21:05~22:00
- 연출: 김지원, 박은미
- 내용: 한 번쯤 나에 대해서 생각해보고 싶은 여행자들과 여행자들에게 삶의 순간을 제공해주는 정신과 전문의들이 세상에 단 하나뿐인 공공상담소에서 만난다
- 프로그램 부제 및 방영일

방송일	부제명
20180624	내 마음의 안전기지 - 도망치는 건 부끄럽지만 도움이 된다
20180701	내 마음의 안전기지 - 마음에도 처방이 필요하다
20180708	내 마음의 안전기지 - 당신은 이미 충분히 괜찮은 사람이다

## ■ 아티스트의 북국여행

- 방송: EBS 1TV / 2018. 7. 27~8. 10 / 19:50~20:40
- 연출: 이선희
- 내용: 예술가의 서재와 그들이 추천하는 책들을 중심으로 다양한 가치관과 삶의 모습들을 만나보고 색다른 독서의 즐거움을 발견한다.

방송일	부제명
20180727	웹툰작가 주호민&이말년
20180803	뮤지션 양방언
20180810	밴드 옥상달빛

## ■ 난생처음 다크투어

- 방송: EBS 1TV / 2018. 8. 17~8. 24 / 19:50~20:40
- 연출: 이선희
- 내용: 국적이 다른 젊은이들이 역사의 비극이 일어났던 현장을 함께 여행하며 서로 다른 시각을 공유하고 성찰하는 시간을 가져본다
- 프로그램 부제 및 방영일

방송일	부제명
20180817	1부
20180824	2부

## ■ 100 투 더 퓨처

- 방송: EBS 1TV / 2018. 9. 2~9 / 21:05~22:00
- 연출: 김지원, 박은미
- 내용: 100명이 성공할 때까지, 100% 달성할 때까지 계속하는, 아름다운 미래를 만들기 위한 착한 실험 프로젝트 <100 투 더 퓨처>. 사회적 이슈가 된 사건이나 작은 배려가 필요한 상황에서 한국인의 행동 양식을 관찰·분석하여 한국 사회의 배려지수와 신뢰지수를 높이는 대국민 사회 실험 프로그램
- 프로그램 부제 및 방영일

방송일	부제명
20180902	그들과 우리 사이
20180909	세상과 엄마 사이

## ■ 조식포함아파트

- 방송: EBS 1TV / 2018. 9. 11~11. 27 / 22:45~23:55  
(2018. 4. 29~5. 20 파일럿 4부작 방송 후 정규편성)
- 연출: 최수진, 최현선, 최재영
- 내용: 전체 주거 형태 중 60%를 차지하는 아파트에서 조식 뷔페를 펼침으로써 데면데면하기만 했던 이웃과 아침을 함께 먹으며 공동체의 정을 나눠본다
- 프로그램 부제 및 방영일

방송일	부제명
20180911	1화 - 역대급 나눔 현장에서 펼쳐지는 최고의 한 끼(수원 M아파트)
20180918	2화 - 반백 년의 역사를 품은 주상복합(서대문구 M아파트)
20180925	3화 - 글로벌 웃음장전 밥차군단 송도상륙작전(송도 T아파트)
20181002	4화 - 나홀로족X신혼부부! 식재료 번개로 대동단결'구로구 C 아파트'

방송일	부제명
20181009	5화 - 소확행이 넘치는 훈훈한 금연아파트 고양 B 아파트 편
20181016	6화 - 사상 초유의 경쟁률! 서해 바다를 품은 서산 신청자 아파트에 가다! (서산 I 아파트)
20181023	7화 - 찬란하고 넉넉하신 서울 공유 아파트에서 만난 사람들 (서울 K 아파트)
20181030	8화 - 고양 신청자아파트 육아에 지친 신청자를 위해 나선 밥차 군단! (고양시 W 아파트)
20181106	9화 - 호외요~ 호외! 소식을 전해주는 아파트 (고양시 H 아파트)
20181113	10화 - 필승! 바다를 지키는 해군 아파트 (평택 W 아파트)
20181120	11화 - 행복주택에서 맛보는 세상에서 가장 완벽한 조식 (서울 구로구 L 아파트 편)
20181127	12화 - '도시재생'으로 아파트에 활력을 불어넣다! (고양 I 아파트)

- 수상: 제225회 이달의 PD상 TV 예능,드라마 부문

## ■ EBS 교육저널

- 방송: EBS 플러스1 / 2018. 9. 15~2019. 2. 23 / 23:00~24:00
- 연출: 김현
- 내용: 제4차 산업혁명 시대를 맞아 빠르게 변화하고 있는 시대적 요구에 우리 교육은 어떻게 대응해야 할지를 살펴보고 바람직하게 변화하는 교육현장을 취재한다.
- 프로그램 부제 및 방영일

방송일	부제명
20180915	4차 산업혁명 시대, 인문학으로 살아남는 법
20180922	4차 산업혁명 시대, 수학으로 초연결하라!
20180929	4차 산업혁명 시대, 무엇을 배우고 가르칠 것인가
20181013	어린이 교통안전 비상! 이대로 괜찮은가?
20181020	앱 세대를 위한 평화.통일 교육, 어떻게?
20181027	디지털 미디어 혁명, 교육의 패러다임을 바꾸다
20181110	소프트웨어 교육, 길을 묻다
20181117	코딩으로 창의력 키우는 방법
20181124	반려동물과 함께 사는 법
20181201	인생3모작을 위한 노년 교육, 어떻게?
20181215	장애인 인식개선 교육 의무화, 의미와 방향은?
20181222	다문화 시대, 우리에게 필요한 교육은?
20181229	2018년, 올해 가장 뜨거웠던 교육계 이슈는?
20190112	영어 공부하기 딱 좋은 나이! 50대를 위한 영어 공부법
20190119	아이의 자존감을 높여주는 부모 되는 법
20190126	기록의 시대!나의 삶을 기록하는 글쓰기
20190209	자유학년제, 당신의 아이는 준비되어 있습니까?
20190216	입시 코디 없이도 성공할 수 있는 새 학기 공부법
20190223	육하는 우리 아이 감정조절 교육법

## EBS 장학퀴즈 - 학교에 가다

- 방송: (2018. 4. 21 기준) 토 16:45~17:35  
(2018. 9. 2 기준) 일 10:30~11:20
- 연출: 정영홍
- 조연출: 김진영, 성승민
- 내용: 역사와 전통을 자랑하는 대한민국 대표 퀴즈 프로그램으로서 <장학퀴즈-학교에 가다>는 학교 현장에 직접 찾아가 숨겨진 인재들과 퀴즈 대결을 펼치는 프로그램이다. 선발된 일부만 참여하는 형식이 아닌, 학교 구성원 전체가 참여하는 축제의 장을 만들어 시대가 요구하는 새로운 포맷으로 재미를 더한다.

방송일	부제명
20180421	1051회 - 부산해사고등학교
20180428	1052회 - 경기 양평 양서고등학교
20180505	1053회 - 공군항공과학고등학교
20180512	1054회 - 서울 재현고등학교
20180519	1055회 - 부산자동차고등학교
20180526	1056회 - 경남 진주 경해여자고등학교
20180602	1057회 - 서울 배재고등학교
20180609	1058회 - 충남 논산 대건고등학교
20180616	1059회 - 전북 익산고등학교
20180623	1060회 - 경기 파주 운정고등학교
20180630	1061회 - 상반기 왕중왕전 단체전
20180707	1062회 - 상반기 왕중왕전 개인전
20180714	1063회 - 외국인 특집 방송 1부
20180721	1064회 - 외국인 특집 방송 2부
20180902	1065회 - 세종국제고등학교
20180909	1066회 - 대덕소프트웨어마이스터고등학교
20180916	1067회 - 경기 구리 인창고등학교
20181007	1068회 - 2018 한중특집
20181014	1069회 - 경기 용인 수지고등학교
20181021	1070회 - 공주대학교사범대학부설고등학교
20181028	1071회 - 전국 10대 소프트웨어 고교대전
20181104	1072회 - 충남 보령 대천여자고등학교
20181111	1073회 - 서울 서라벌고등학교
20181118	1074회 - 강원 강릉여자고등학교
20181125	1075회 - 인천하늘고등학교
20181202	1076회 - 강원 목호고등학교
20181209	1077회 - 2018년 하반기 왕중왕전 1부
20181216	1078회 - 2018년 하반기 왕중왕전 2부

## 강형욱의 세상에 나쁜 개는 없다

- 방송: (본) 금 22:45~23:35 / (재) 토 11:00~11:50
- 연출: 서준, 민정홍, 이희성, 서종철, 김경민, 한성욱, 김기범
- 조연출: 박태은, 박영재, 임문식, 김채련, 송태현
- 내용: 반려견으로 인한 가정의 문제를 해결해주고 인간과 개 모두 더 행복하고 건강하게 살 수 있게 해주는 리얼리티 프로그램.

방송일	부제명
20180105	영업방해견 도담이와 위기의 미용실
20180112	위기의 가족! 삼살개 당근이와의 위험한 동거
20180119	강패견 마요와 올드보이 파도
20180126	그 견이 알고 싶다. 미스터리견, 명미의 두 얼굴
20180209	미운 우리 새끼 요미
20180216	엄마껌딱지 카스의 홀로서기
20180223	여인천하를 평정한 개 상전 카푸!

## 펫다이어리

- 방송: (본) 금 22:45~23:55
- 연출: 서준, 황준성, 민정홍, 서종철, 김경민, 한성욱, 김동인, 남경우, 김기범
- 조연출: 심지수, 송준섭, 박영재, 임문식, 김채련, 이준수, 송태현
- 내용: 반려동물들로 인한 가정의 문제를 해결해주고 인간과 반려동물들의 모두 더 행복하고 건강하게 살 수 있게 해주는 리얼리티 프로그램.

방송일	부제명
20180302	104마을 1004프로젝트 / 동글이와 동울이의 살벌한 동거
20180309	영희네 철부지 콩이와 노견파이브 / 동글이와 동울이의 살벌한 동거2
20180316	디어 마이 프렌즈. 나의 오랜 친구에게 / 독방신세 춘향이, 나를 구해줘!
20180323	빠로와 아기의 잘못된 만남 / 독방신세 춘향이, 나를 구해줘!2
20180330	4년째 방치된 개, 깨비의 행복을 찾아서 / 까칠한 회사 막내 솔솔이
20180406	문제투성이 뽀뽀의 비밀 / 까칠한 회사 막내 솔솔이2
20180413	2018 해피알림, 그 후 이야기 / 방탄 남매단의 원룸살이
20180420	눈에 띄면 죽는다 분노폭발견 보리 / 특이 식성 베르의 어디까지 먹어봤니
20180427	개 소녀의 불꽃 튀는 전쟁 / 내사랑 똥냥이 쥐방울
20180504	물고 갖고 튀어라! 막내의 사건 25시 / 코코네의 잠 못 이루는 밤
20180511	통제불능 프로공격견 초코 길들이기 / 미호, 제트의 슬기로운 캣타워생활
20180518	양이의 고백, 나 혼자서 못 산다 / 개냥이 아코의 두 얼굴
20180525	오토바이 돌격견 두부 / 사고뭉치 집착왕 호야의 사건 X파일
20180601	위기의 시골개 헌터를 구하라 / 뽀이의 위험한 외출
20180608	세상이 무서워, 유기견 봄이의 희망 찾기 / 왕이 되고 싶은 묘(猫), 레이
20180615	내 멋대로 한다 깡쟁이 레시의 속사정 / 접근금지! 식탁 아래 예민 보스 봄이
20180622	예의실종 짜장이 길들이기 / 대소변 테러리스트 김네로
20180706	도그파이터:캠벨과 마리의 전쟁 / 품행제로 외출냥 겨울이의 비밀
20180713	슈퍼 비만견 루이, 육중한 몸의 비밀 / 돈 터치 미! 옥탑방 고양이 새세
20180720	가족 빼곤 다 싫어! 외부인 공격견 순돌이 / 루미와 건우의 엄마 쟁탈전



방송일	부제명
20180727	분리불안 끝판왕, 비구리의 나 홀로 집에 / 시각장애 고양이 푸름이의 그래도 행복한 하루
20180803	미스터리건 두 얼굴의 대붕이 / 사람이 무서운 공이를 부탁해
20180810	나는 강아지공장 모견입니다 / 호기심대왕 키키의 아찔한 외출
20180817	극과극! 이지&별이, 위기의 신혼집 / 12년 베테랑 견주의 어서와 고양이는 처음이지

## ■ 세상에 나쁜 개는 없다

- 방송: (본) 금 22:45~23:35 / (재) 토 17:30~18:20
- 연출: 민정홍, 손예은, 심지수, 서종철, 김경민, 김기범
- 조연출: 성승민, 박재영, 이영현, 임문식, 이준수, 한송이
- 내용: 반려견으로 인한 가정의 문제를 해결해주고 인간과 개 모두 더 행복하고 건강하게 살 수 있게 해주는 리얼리티 프로그램.

방송일	부제명
20180831	원초적 본능 멍치의 아찔한 식습관
20180907	엄마만 무는 개, 공이
20180914	오복아 밥 먹자 이자숙아
20180921	다견전쟁, 짚음지옥을 탈출하라!
20180928	긴급구조 SOS 6년째 발톱을 깎지 못한 개
20181005	내 안에 다른 놈이 산다, 보리의 이중생활
20181012	수상한 딱이의 비밀
20181019	방구석 여포 망치
20181026	외톨이 코코의 집 밖은 위험해
20181102	건들면 돌아버린다! 시한폭탄견 간장이
20181109	들개 가족을 구하라, 첫 번째 이야기
20181116	들개 가족을 구하라, 두 번째 이야기
20181123	집 안에 갇혀 사는 개, 사랑이
20181130	싸워야 내가 산다 단추와 구멍
20181207	성난 야수 오브차카 싱츠
20181214	활력왕 솜이의 본능이 눈 뜰 때
20181221	거봉이는 세상에서 계단이 제일 무서워
20181228	천방지축 빅베이비 칸을 부탁해

**개관**

EBS 라디오는 인문 교양 채널 정체성 확립을 위한 민주 시민 교육 및 문화 예술 교육 프로그램을 신설하였고, 단계별 학습 영어 프로그램을 강화하고 프로그램 연계 학습 교재 개발에 집중했다. 또한 인문학, 교육 정보 등 교양 프로그램 및 주말 여가활동을 위한 문화·예술 프로그램을 크게 확대, 제작하였다.

첫째 평일 낮 문화 예술존은 문학과 음악을 통한 문화 예술 감성 함양을 위해 소설 속 지식과 지혜로 교양을 충전하는 <책으로 행복한 12시>, 다양한 사람들의 삶을 들여다보는 <윤덕원의 인생 라디오>, 세계 음악과 미술, 건축, 역사, 도시 등을 인문학적으로 접근, 소개하는 <세계음악기행>을 신설 제작하였다. 둘째 평일 저녁 민주 시민 교육존에는 민주 시민 교육 프로그램을 신설해 우리 사회의 다양한 문제점을 ‘교육’이라는 프리즘으로 바라보고, 해결 방향을 ‘공감’하게 하는 <공감시대>를 제작하였다.

**주요업무****1. 프로그램 편성 변화 및 신설****가. <세계음악기행>**

여행의 시대라고 할 만큼 해외여행이 일상화됐지만 요즘의 여행은 피상적인 관광에 그치는 경우가 많다. 세계음악기행은 음악을 통해 다른 나라의 문화와 역사를 이해하는 시간을 마련함으로써 세계시민의 일원으로 살아가는 우리들에게 전 세계의 다양한 정서를 접할 기회를 제공한다.

**나. <공감시대>**

교육이 행복해야 사회가 행복하다! 우리 사회의 다양한 문제점을 풀 열쇠는 ‘교육’이라는 기본 신념을 바탕으로, 현안과 이슈, 사회 갈등 문제 등을 진단하고 해결 방향을 ‘공감’하게 하는 프로그램을 신설하였다.

**다. <모닝 스페셜> (확대 편성)**

EBS의 대표 프로그램 편성 확대를 위해 20년 역사의 EBS 대표 영어 프로그램 <모닝 스페셜>를 확대 편성하였다..

**2. 공개방송 개최****1) <EBS 북 카페>**

- 방송일시: 2018. 9. 15
- 내용: 윤동주 문학제 기념 공개방송
- 연출: 김준범, 박정보

## 2) &lt;라디오 행복한 교육세상&gt;

- 방송일시: 2018. 4. 7
- 내용: 이호선 교육 특강 및 청취자 고민 상담 공개방송
- 연출: 정일생

## 3) &lt;시 콘서트&gt;

- 방송일시: 2018. 1. 6
- 내용: '시와 함께 새해 새출발' 공개방송
- 출연: 심효무, 박민정

## 3. 전국 중고등학교 영어듣기평가

- 방송시간: 11:00~11:20
- 주관: 시도 교육청, 교육과정평가원
- 내용: 전국 16개 시도교육청 주관으로 중, 고등학교 1·2·3학년 학생들을 대상으로 한 전국 중, 고등학교 영어듣기 평가가 4월과 9월 두 차례에 걸쳐 EBS 라디오를 통해 실시되었다.

## 4. 프로그램 목록

## 1) &lt;포켓 중국어&gt;

- 방송시간: 월~토, 05:00~05:10
- 내용: 하루에 한 문장, 포켓에 쏙! 패턴으로 쉽게 배우는 중국어

## 2) &lt;라디오 초·중급 일본어&gt;

- 방송시간: 월~토, 05:10~05:30
- 내용: 다양한 테마와 소재로 이루어진 일본어 문장을 학습할 수 있으며, 이를 통하여 일상생활에서부터 업무나 시험에 이르기까지 여러 분야에서 유감없이 발휘할 수 있는 일본어 실력을 키운다.

## 3) &lt;라디오 초·중급 중국어&gt;

- 방송시간: 월~토, 05:30~05:50
- 내용: 중국어 학습자들이 대화, 이야기, 사설 등 다양하고 흥미로운 소재로 학습한다.

## 4) &lt;포켓 잉글리시&gt;

- 방송시간: 월~토, 05:50~06:00
- 내용: 하루 10분! 부담 없이 배우는 생생한 영어 회화!

## 5) &lt;김대균 토익킹&gt;

- 방송시간: 월~토, 06:00~06:20
- 내용: 새로운 형식의 토익 학습 프로그램. 이제는 라디오로 배운다!

## 6) &lt;Easy Writing&gt;

- 방송시간: 월~토, 06:20~06:40
- 내용: 유일한 라디오 영어작문 프로그램으로 참신한 교재로 하루에 5문장을 영작해 보며 관련된 표현과 어휘를 익힌다.

## 7) &lt;귀가 트이는 영어&gt;

- 방송시간: 월~토, 06:40~07:00
- 내용: 영어 청취력 향상을 위해, 영어 듣는 귀를 연다!

## 8) &lt;입이 트이는 영어&gt;

- 방송시간: 월~토, 07:00~07:20
- 내용: 일상생활에서 자주 사용하는 생활 밀착형 주제를 하루에 하나씩 선정하여 실 생활에 꼭 필요한 영어를 학습한다.

## 9) &lt;Easy English&gt;

- 방송시간: 월~토, 07:20~07:40
- 내용: '이럴 땐 영어로 어떻게 이야기하지'한 번 고민해보고 알게 된 영어가 머릿속에 더 오래 남는다! 내가 하고 싶은 말을 우리말로 먼저 듣고 영어로 생각해보는 Easy English!

## 10) &lt;Power English&gt;

- 방송시간: 월~토, 07:40~08:00
- 내용: 요일별 테마에 맞게 구성된 다이얼로그와 지문&표현 등을 통해 중·고급 수준의 영어회화를 익힌다.

## 11) &lt;모닝 스페셜&gt;

- 방송시간: 월~토, 08:00~10:00
- 내용: 영어를 통해 다양한 지식을 습득하며, 생방송으로 청취자와 소통한다.

## 12) &lt;영어! 할 수 있다 Can Can Can&gt; (전반기)

- 방송시간: 월~토, 10:00~11:00
- 내용: 누구나 쉽고 즐겁게 배울 수 있는 영어. 왕초보를 위한 영어! 할 수 있다!

## 12-1) &lt;백성문의 오천만의 변호인&gt; (후반기)

- 방송시간: 월~토, 10:00~11:00
- 내용: 생활속 법률 정보를 제공한다.

## 13) &lt;詩 콘서트&gt;

- 방송시간: 월~토, 11:00~12:00
- 내용: 좋은 시와 아름다운 음악이 어우러진 감성 힐링 프로그램이다.

## 14) &lt;책으로 행복한 12시&gt;

- 방송시간: 월~토, 12:00~14:00
- 내용: 편안한 분위기 속에서 책 한 권을 만나는 방송.

## 15) &lt;인생라디오&gt; (전반기)

- 방송시간: 월~토, 14:00~15:00
- 내용: 인생이란 무엇인가에 대해 다양한 영역의 관점을 통해 고찰해본다.

## 16) &lt;세계 음악 기행&gt;

- 방송시간: 월~토, 15:00~17:00
- 내용: 다양한 세계음악을 감상한다.

## 17) &lt;라디오 행복한 교육세상&gt;

- 방송시간: 월~토, 17:00~18:00
- 내용: 올바른 교육이란 무엇인가에 대한 고민을 청취자와 함께 한다.

## 18) &lt;EBS 공감시대&gt;

- 방송시간: 월~토, 18:00~20:00
- 내용: 다양한 시사정보를 청취자와 함께 한다.

## 19) &lt;English Go! Go!&gt;

- 방송시간: 월~토, 20:00~21:00
- 내용: 퇴근길 영어를 부담 없이 즐겁게 배울 수 있는 영어 엔터테인먼트 쇼.

## 20) &lt;EBS 북카페&gt;

- 방송시간: 월~토, 21:00~22:00
- 내용: 낭독으로 떠나는 문학기행, 명사가 읽어주는 책, 북 카페 추천 책 등 책을 통해 좋은 삶에 대해 함께 생각해보는 시간을 갖는다.

## 21) &lt;뮤직 원더랜드&gt;

- 방송시간: 월~토, 22:00~24:00
- 내용: 책 이야기와 유명하지는 않지만, 언제 들어도 좋은 음악들로 구성한다.

## 22) &lt;심야 책방&gt;

- 방송시간: 월~토, 24:00~25:00
- 내용: 기존에 제작되었던 낭독 프로그램을 재활용하여, 진행자와 함께 책을 읽어본다.

## 23) &lt;입이 트이는 영문법&gt;

- 방송시간: 월~토, 25:00~25:20
- 내용: 영어 말하기 향상을 위해 필요한 영문법을 학습한다.

## 24) &lt;김과장, 영어로 날다&gt;

- 방송시간: 월~토, 25:20~25:40
- 내용: 국제화 시대에 알맞은 비즈니스 영어 학습.

## 25) &lt;TOPIK&gt;

- 방송시간: 월~토, 25:40~26:00
- 내용: 한국어 능력 평가 시험, TOPIK을 라디오로 만난다.

- 26) <주말의 문화>  
• 방송시간: 일요일, 09:00~11:00
- 27) <아름다운 동요세상>  
• 방송시간: 일요일, 11:00~12:00
- 28) <일요풍류방>  
• 방송시간: 일요일, 12:00~14:00
- 29) <일요음악여행-클래식>  
• 방송시간: 일요일, 14:00~15:00
- 30) <일요음악여행-세계음악>  
• 방송시간: 일요일, 15:00~17:00
- 31) <일요음악여행-가요>  
• 방송시간: 일요일, 17:00~19:00
- 32) <일요음악여행-팝>  
• 방송시간: 일요일, 19:00~21:00
- 33) <청소년 소통 프로젝트-경청>  
• 방송시간: 일요일, 21:00~23:00
- 34) <다문화 음악여행>  
• 방송시간: 일요일, 23:00~24:00

EBS



# 유아어린이 특임곡

## 개관

국산 창작 애니메이션 산업을 선도하고 수준 높은 애니메이션 프로그램을 제작, 방송해 온 EBS는 2018년 애니메이션 자체 기획·제작을 시스템화하기 위해 제작 운영 기준안을 정립하였다. 이에 따라 자체기획 작품의 후속시즌인 <세미와 매직큐브>시즌2와 장편 3D 애니메이션 <번개맨 더 비기닝>을 제작 운영 기준에 따라 외주용역사를 선정하여 제작에 착수하였다. 공동제작 프로젝트도 2번의 공모를 통해 총 44편이 제안되었고, 그 중 11편이 계약과 제작 협의에 들어갔다.

이렇게 다양한 방식으로 기획, 제작돼 온 EBS 애니메이션은 교육적 내용과 뛰어난 작품성으로 그 가치를 인정받고 있다. 2018 대한민국 콘텐츠 대상 캐릭터부문에서 <띠띠뽀 띠띠뽀>, <몬카트>가 문화체육관광부장관상을 수상하여 EBS와 국산 애니메이션의 위상을 높였다. 또한 2012년 110만 관객을 돌파하여 한국 애니메이션 역대 2위 관객을 동원한 <점박이>가 2018년 12월 25일 속편을 성공적으로 개봉했다. 영화 상영과 함께 국내 최초의 공룡 버라이어티 프로그램 <점박이 공룡대백과>를 제작하여 방송하였다. 3D로 제작된 공룡이 아닌 애니메트로닉스와 퍼펫티어를 결합한 실사와 같은 공룡을 구현하여 현장감 넘치는 공룡 체험 쇼를 탄생시켰다.

## 주요업무

### 1. 국산 애니메이션 자체 기획·제작의 기준 마련

#### 가. 자체기획 작품에 대한 제작 운영 기준 마련

- 1) 2016년 공동제작 운영 기준을 정립한 이후, 자체기획 작품에 대한 기준을 마련하여 제작 운영 기준 보완
- 2) 자체기획작품인 <세미와 매직큐브>시즌2, 장편 3D 애니메이션 <번개맨> 제작
- 3) 2018년 공모에 2회에 걸쳐 각각 13편, 31편이 접수되어 신규 6편, 후속 5편, 자체기획 2편이 기획, 제작 및 사업화를 시작

### 2. EBS 국산 애니메이션 방송 현황

#### 가. 신규 제작 방송

##### 1) 세미와 매직큐브

- 방송: 수, 목 18:00~18:15(전)(후)
- 연출: 최미란
- 내용: 매직큐브의 선택을 받은 세미가 천재 수학자 와이와 함께 매직큐브에 빨려 들어가 온갖 차원의 시공간 모험을 하며 각종 문제를 수학적으로 해결하는 시간 여행기를 그린 애니메이션



## 2) 미니특공대X

- 방송: 수, 목 08:30~08:45(전)
- 연출: 김형순
- 내용: 지구를 수호하기 위해 나선 미니특공대X!  
갈수록 강력해지는 외계인들의 도전과 제노스의 음모에 맞서 지구를 지켜낼 수 있을 것인가?

## 3) 몬카트2

- 방송: 화 09:00~09:15(전)
- 연출: 김형순
- 내용: 진, 파텔, 미하엘 등의 소년들이 몬스터 기사가 되기 위해서 각자의 몬스터들과 함께 모험이 펼쳐진다. 몬스터들에게는 각각의 카트가 주어지고 카트와 몬스터가 합체되어 '몬카트'가 완성된다. 몬카트 레이싱 경기를 통해서 소년들은 최강의 기사가 되기 위해 최선의 노력을 다한다.

## 4) 엄마까투리2

- 방송: 수 9:15~09:30(전)
- 연출: 김현우
- 내용: 소심한 마지, 당돌한 두리, 천방지축 세찌, 호기심 많은 꿈지, 따뜻한 감성과 열린 생각을 가진 지혜로운 엄마, 그들은 까투리가족이다. 핑병아리 4남매는 숲속을 놀이터 삼아 뛰놀며 다양한 동물친구들과 곤충들을 만난다. 핑병아리들은 엄마와 함께 신나게 웃고, 즐기며 자연을 알아간다.

## 5) 띠띠뽀 띠띠뽀

- 방송: 월, 화 17:45~18:00(전)
- 연출: 김현우
- 내용: 기차마을에 사는 꼬마기차들의 좌충우돌 일상을 소재로 한 유아용 애니메이션.

## 6) 꼬마버스 타요5

- 방송: 수 07:45~08:00(후)
- 연출: 김형순
- 내용: 시내버스로 활약하는 꼬마버스들과 여러 자동차 친구들이 벌이는 재미있는 일상을 그린 이야기.

## 7) 고고다이노 공룡탐험대

- 방송: 월, 화 08:30~08:45(후)
- 연출: 김현우
- 내용: 지구에서 멸종된 공룡들이 생존하는 M25행성. 로봇공룡과 인간으로 구성된 다이노 탐험대는 생명의 다양함과 아름다움을 지구 어린이들에게 알리기 위해 M25행성으로 떠난다. 탐험활동을 통해 새로운 공룡을 발견하고, 도우며, 친구가 되는 다이노 탐험대의 모험.

### 8) 뽀로로와 노래해요NEW

- 방송: 파트1 - 월 09:00~09:15(후)  
파트2 - 금 09:30~09:40 (후)
- 연출: 김형순
- 내용: 눈 덮인 뽀롱뽀롱 마을의 개구쟁이 뽀로로와 친구들과함께 신나게 노래하고 춤추면서 숫자, 색깔, 생활습관 등 다양한 내용을 배우는 뮤직비디오 형태의 애니메이션

### 9) 멤버와 함께하는 생활안전이야기

- 방송: 금 09:00~09:15(후)
- 연출: 이민수
- 내용: 로보카 폴리의 구급차 '멤버'가 주인공이 되어 아이들과 함께 배우는 재미있는 생활안전 이야기

### 10) 꼬마 히어로 슈퍼잭

- 방송: 목 08:10~08:25(후)
- 연출: 김형순
- 내용: 엄마의 건강한 음식에서 얻은 슈퍼 파워로 악당을 물리치는 꼬마 슈퍼히어로 '슈퍼 잭'의 활약을 통해 건강한 식습관을 길러준다.

## 나. <뽀로로와 노래해요> 리뉴얼 제작

- <뽀롱뽀롱 뽀로로>는 캐릭터 아이덴티티 구축과 고화질 방송, 기술 발전과 트렌드를 반영한 재제작에 돌입하여 다시 한번 뽀로로 열풍을 일으켰다. 인기 스핀오프 시리즈인 <뽀로로와 노래해요> 역시 이에 발맞춰 리뉴얼한 버전으로 제작하여 공개된다.

## 다. 안전 교육 지속

- <로이와 함께하는 소방안전 이야기>, <강철소방대 파이어로보>의 명맥을 이어 <멤버와 함께하는 생활안전 이야기>를 방송해 안전 교육에 대한 관심을 지속적으로 고취한다.

## 2. 자체기획 애니메이션 제작의 원년

- EBS 최초 자체기획 애니메이션 <세미와 매직큐브>를 제작하여 방영 시작. 시즌2 제작 착수하여 2020년 방영 예정. 애니메이션과 연계한 웹툰 15편을 제작하여 세계관 확장 과 스토리를 강화함.
- JTBC, 애니맥스 등 케이블과 종편 판매 완료, 위즈덤하우스에서 학습만화 <세미와 매직큐브 수학대모험> 출간.
- 3D 장편 애니메이션 <번개맨 더 비기닝> 제작 착수. 그 동안 알려지지 않았던 번개맨의 프리퀄 스토리를 기획·제작 예정.

### 3. 유아 어린이 콘텐츠 부가 콘텐츠 개발 및 사업 다각화

#### 가. 번개맨 공연 및 영화로 사업 다각화

- 1) 상반기 ‘모여라 덩동댕’ 뮤지컬 시즌5 [번개맨과 신비의 섬] 공연 사업 진행
  - 라이브 무비 형식 영화화 동시 진행, 2018년 4월 개봉
- 2) 하반기 [번개맨의 비밀 디 오리지널] 공연 진행

#### 나. 가족영화 [점박이2] 사업 다각화

- 1) [점박이2] 영화 개봉
  - 고도의 CG기술과 대중성있는 스토리로 업그레이드된 속편 제작, 2018년 12월 개봉
- 2) [점박이2] TV 시리즈 개발
  - 영화[점박이2]의 OSMU인 TV 버라이어티 프로그램 [점박이 공룡대백과]를 2018년 8월부터 방영하여 영화 개봉에 대한 홍보와 함께 새로운 포맷의 프로그램 구현

## 개관

유아·어린이부는 2018년에도 어린이들에게 꿈과 희망을 주기 위한 노력을 지속했다. 대표 장수 프로그램들을 업그레이드하여 그 입지를 더욱 공고히 하고, 메이커 무브먼트·키즈 크리에이터로 대표되는 흐름 속에서 아이들이 적극적으로 참여하는 프로그램들을 다양한 포맷으로 선보였다.

EBS 유아·어린이 콘텐츠를 장기적인 안목에서 발전시키기 위한 노력도 지속하였다.

## 주요업무

## 1. 프로그램 제작

## 가. 덩동댕 유치원

- 방송: 월~금 08:00~08:45(전) / 월~금 08:00~08:30(후)
- 연출: 박진우, 신진수, 이지현(전) / 고현미, 이지현, 박진우(후)
- 내용: 덩동댕 마을에서 날마다 다른 즐거움이 펼쳐진다. 요일별로 특색있는 구성을 선보여 어린이들에게 새로운 재미와 도전을 선사한다.  
(월: 호기심해결, 화: 요가동작, 수: 그림 그리기, 목: 동요 소개, 금: 동화책 읽기)

방송일자	부제명	방송일자	부제명
20180226	오줌은 왜 노랄까? 덩동	20180327	숲으로 떠나는 요가 놀이
20180227	기분이 좋아지는 요가 놀이	20180328	개구리 그리기
20180228	병아리 그리기	20180329	<잘잘잘> 노래 부르기
20180301	<내 마음이 기쁘단다> 노래 부르기	20180330	<친구가 된 먹구름과 개구리> 동화책 읽기
20180302	<오줌싸개> 동화책 읽기	20180402	껌은 어떻게 끈적끈적해질까? 덩동
20180305	공기를 볼 수 있을까? 덩동	20180403	그림 속으로 떠나는 요가 놀이
20180306	아침을 깨우는 요가 놀이	20180404	코끼리 그리기
20180307	경찰차 그리기	20180405	<산에 나무가 없으면> 노래 부르기
20180308	<줄넘기> 노래 부르기	20180406	<나무를 돌려줘> 동화책 읽기
20180309	<숲이 될 수 있을까?> 동화책 읽기	20180409	헤어드라이어기가 뭘까? 덩동
20180312	X레이가 뭘까? 덩동	20180410	정글로 떠나는 요가 놀이
20180313	얼굴에서 빛이 나는 요가 놀이	20180411	열기구 그리기
20180314	코알라 그리기	20180412	<아기 다람쥐 토미> 노래 부르기
20180315	<씨앗> 노래 부르기	20180413	<아기 다람쥐의 모험> 동화책 읽기
20180316	<꽃씨를 심는 우체부> 동화책 읽기	20180416	자동문은 어떻게 열릴까? 덩동
20180319	손전등 빛은 어떻게 환할까? 덩동	20180417	옛날로 떠나는 요가 놀이
20180320	피로를 푸는 요가 놀이	20180418	민들레 그리기
20180321	바다거북 그리기	20180419	<숲 속을 걸어요> 노래 부르기
20180322	<우산> 노래 부르기	20180420	<나무 그늘을 산 총각> 동화책 읽기
20180323	<꼬마여우와 빨간 우산> 동화책 읽기	20180423	수돗물은 어디서 오는 걸까? 덩동
20180326	자동차는 어떻게 갈까? 덩동		

방송일자	부제명
20180424	곤충 나라로 떠나는 요가 놀이
20180425	고래 그리기
20180426	<아기염소> 노래 부르기
20180427	<아빠 우리 고래 잡을까?> 동화책 읽기
20180430	지우개는 어떻게 연필을 지울까? 덩동
20180501	공룡 시대로 떠나는 요가 놀이
20180502	사마귀 그리기
20180503	<이렇게 살아가래요> 노래 부르기
20180504	<공룡이 그랬어요> 동화책 읽기
20180507	레미콘이 뭘까? 덩동
20180508	미술관으로 떠나는 요가 놀이
20180509	부엉이 그리기
20180510	<그림 그리고 싶은 날> 노래 부르기
20180511	<투덜 부엉이> 동화책 읽기
20180514	솜사탕은 어떻게 만들까? 덩동
20180515	새 나라로 떠나는 요가 놀이
20180516	소방차 그리기
20180517	<솜사탕> 노래 부르기
20180518	<티나와 구름 솜사탕> 동화책 읽기
20180521	피부가 왜 까매질까? 덩동
20180522	밤하늘로 떠나는 요가 놀이
20180523	코브라 그리기
20180524	<코끼리 아저씨> 노래 부르기
20180525	<뱀 머리에 털이 났대> 동화책 읽기
20180528	초콜릿은 무엇으로 만들까? 덩동
20180529	비 오는 날로 떠나는 요가 놀이
20180530	쇠똥구리 그리기
20180531	<숲 속의 음악가> 노래 부르기
20180601	<뽕쇠똥구리와 마주친 날> 동화책 읽기
20180604	냉장고는 어떻게 차가워질까? 덩동
20180605	사막으로 떠나는 요가 놀이
20180606	통통배 그리기
20180607	<동네 한 바퀴> 노래 부르기
20180608	<세상에서 제일 바쁜 마을> 동화책 읽기
20180611	청소차가 뭘까? 덩동
20180612	아마존으로 떠나는 요가 놀이
20180613	박쥐 그리기
20180614	<꿀벌의 여행> 노래 부르기
20180615	<꿀벌의 비밀> 동화책 읽기
20180618	지문이 뭘까? 덩동

방송일자	부제명
20180619	바다로 떠나는 요가 놀이
20180620	무당벌레 그리기
20180621	<가자가자 감나무> 노래 부르기
20180622	<바다로 간 재재> 동화책 읽기
20180625	아이스크림을 많이 먹으면 왜 배가 아플까? 덩동
20180626	별나라로 떠나는 요가 놀이
20180627	악어 그리기
20180628	<얼굴 찌푸리지 말아요> 노래 부르기
20180629	<돌아와 악어새> 동화책 읽기
20180702	노란 길이 뭘까? 덩동
20180703	뭐든지 발로 하는 나라로 떠나는 요가놀이
20180704	수박 그리기
20180705	<산 할아버지> 노래 부르기
20180706	<수박 동네 수박 대장> 동화책 읽기
20180709	에스컬레이터 계단은 어디로 갈까? 덩동
20180710	숫자 나라로 떠나는 요가 놀이
20180711	우주인 그리기
20180712	<시장잔치> 노래 부르기
20180713	<아빠가 우주를 보여준 날> 동화책 읽기
20180716	소화기가 뭘까? 덩동
20180717	꽃 나라로 떠나는 요가 놀이
20180718	자전거 그리기
20180719	<얼음과자> 노래 부르기
20180720	<나의 자전거> 동화책 읽기
20180723	아까 참은 방귀 어디로 갔을까? 덩동
20180724	땅 속으로 떠나는 요가놀이
20180725	고릴라 그리기
20180726	<참 재미있었지> 노래 부르기
20180727	<방귀를 조심해> 동화책 읽기
20180730	크레인 뭘까? 덩동
20180731	갯벌로 떠나는 요가놀이
20180801	펭귄 그리기
20180802	<간다 간다> 노래 부르기
20180803	<나는 진짜 펭귄이야!> 동화책 읽기
20180806	김치 맛이 왜 다를까? 덩동
20180807	공사장으로 떠나는 요가놀이
20180808	오리 그리기
20180809	<섬집 아기> 노래 부르기
20180810	<파랑 오리> 동화책 읽기

방송일자	부제명
20180813	된장은 어떻게 만들까? 덩동
20180814	팔로 척척 나라로 떠나는 요가놀이
20180815	잠자리 그리기
20180816	<잉잉잉> 노래 부르기
20180817	<알레나의 채소밭> 동화책 읽기
20180820	고추장은 어떻게 만들까? 덩동
20180821	우리 몸은 우리가 지켜요!
20180822	비행기 그리기
20180823	<참 좋은 말> 노래 부르기
20180824	<엄마는 너를 정말 사랑하니까> 동화책 읽기
20180827	딩동댕 마을에 이사왔어요
20180828	화를 푸는 요가놀이
20180829	아이스크림 그리기
20180830	활짝 웃어요 노래부르기
20180831	토끼의 마음 우산
20180903	로봇이 뭐까? 덩동
20180904	키가 쑥쑥 요가 놀이
20180905	왕관 그리기
20180906	예쁜 아기곰 노래부르기
20180907	따라쟁이 친구들
20180910	3D 프린터가 뭐까? 덩동
20180911	방귀 뽕뽕 요가놀이
20180912	잠수함 그리기
20180913	약기놀이 노래 부르기
20180914	방귀 대소동 동화책 읽기
20180917	내비게이션이 뭐까? 덩동
20180918	팔 힘 불끈 요가놀이
20180919	아기양 그리기
20180920	동물 농장 노래 부르기
20180921	백 번째 양 두두 동화책 읽기
20180924	세차장이 뭐까? 덩동
20180925	감기를 이기는 요가 놀이
20180926	사자 그리기
20180927	관찰야요 노래 부르기
20180928	아빠의 발 위에서 동화책 읽기
20181001	하늘을 나는 자동차가 뭐까? 덩동
20181002	잠이 솔솔 요가 놀이
20181003	달팽이 그리기
20181004	파란 나라 노래 부르기
20181005	요리조리 빙글빙글 작은 달팽이야 어디 가니? 동화책 읽기
20181008	소방차가 뭐까? 덩동

방송일자	부제명
20181009	바른 자세 요가 놀이
20181010	부엉이 그리기
20181011	<동네 한 바퀴> 노래 부르기
20181012	<투덜 부엉이> 동화책 읽기
20181015	레미콘이 뭐까? 덩동
20181016	집중력 쑥쑥 요가 놀이
20181017	로켓 그리기
20181018	다섯 글자 예쁜 말 노래 부르기
20181019	날말 공장 나라 동화책 읽기
20181022	태양계가 뭐까? 덩동
20181023	밥맛이 좋아지는 요가 놀이
20181024	공룡 그리기
20181025	년 할 수 있어라고 말해주세요 노래 부르기
20181026	<치치의 첫 심부름> 동화책 읽기
20181029	진공 청소기가 뭐까? 덩동
20181030	자신감 뽕뽕 요가 놀이
20181031	고슴도치 그리기
20181101	<숨사탕> 노래 부르기
20181102	<티나와 구름 숨사탕> 동화책 읽기
20181105	전기가 어떻게 우리 집에 올까? 덩동
20181106	배 힘 길러주는 요가 놀이
20181107	코브라 그리기
20181108	<그림 그리고 싶은 날> 노래 부르기
20181109	<안 돼> 동화책 읽기
20181112	지진이 뭐까? 덩동
20181113	다리 튼튼 요가 놀이
20181114	굴착기 그리기
20181115	<바둑이와 고양이> 노래 부르기
20181116	<슬픈 강아지, 새드> 동화책 읽기
20181119	나사못이 뭐까? 덩동
20181120	유연성을 길러주는 요가 놀이
20181121	케이크 그리기
20181122	<코끼리 아저씨> 노래 부르기
20181123	<꼬마악어 타코> 동화책 읽기
20181126	견인차가 뭐까? 덩동
20181127	들뜬 마음을 가라앉히는 요가 놀이
20181128	소방차 그리기
20181129	<병원차와 소방차> 노래 부르기
20181130	<아플 때는 병원에 가요> 동화책 읽기

방송일자	부제명
20181203	3D 영화가 뭐까? 덩동
20181204	공으로 몸을 쪽쪽 요가 놀이
20181205	쇠똥구리 그리기
20181206	〈숲 속의 음악가〉 노래 부르기
20181207	〈뽕쇠똥구리와 마주친 날〉 동화책 읽기
20181210	기저귀에 뭐가 들어 있을까? 덩동
20181211	친구들과 함께하는 요가 놀이
20181212	헬리콥터 그리기
20181213	〈이렇게 살아가래요〉 노래 부르기
20181214	〈공룡이 그랬어요〉 동화책 읽기
20181217	오줌은 왜 노랄까? 덩동

방송일자	부제명
20181218	기분이 좋아지는 요가 놀이
20181219	병아리 그리기
20181220	〈내 마음이 기쁘단다〉 노래 부르기
20181221	〈오줌싸개〉 동화책 읽기
20181224	공기를 볼 수 있을까? 덩동
20181225	아침을 깨우는 요가 놀이
20181226	경찰차 그리기
20181227	〈줄넘기〉 노래 부르기
20181228	〈숲이 될 수 있을까?〉 동화책 읽기
20181231	X레이가 뭐까? 덩동

## 나. 모여라 덩동댕

- 방송: 토 08:30~09:00
- 연출: 강태욱
- 내용: 지상파 유일의 '찾아가는 유아교육 공개방송' <모여라 덩동댕>은, 2018년에는 2016년 하반기부터 새롭게 선보인 '번개타운'의 스토리 정착과, '번개걸' 등 새로운 캐릭터들의 이미지 강화에 집중하였다. 전국의 어린이들에게 양질의 뮤지컬 공연을 제공하고, 어린이 눈높이에 맞는 내용, 감동적인 춤과 노래로 무한한 상상력과 감동을 선사하는 모여라 덩동댕은 계속된다.

방송일자	부제명
20180303	번개걸의 꿈 / 방귀쟁이 생쥐
20180310	김치야 고마워 / 무와 욕심쟁이
20180317	도깨비를 물리친 떡 / 떡 만드는 호랑이
20180324	메주 요리 대결 / 효녀 심청
20180331	안전! 마리오 / 2018 개구리 왕자
20180407	칭찬 받고 싶어요 / 거인의 정원
20180414	투명인간이 된 올라 / 흥내쟁이 도깨비들
20180421	사랑에 빠진 나잘난 / 고양이 목에 방울달기
20180428	동화나라 악당이 나타났다
20180505	춤 대장 구출작전
20180512	우주에서 온 친구 / 새들의 왕 뽑기
20180519	비밀친구 대 소동 / 거울을 처음 본 사람들
20180526	신기한 네 잎 클로버 / 버릇없는 복남이
20180602	번개타운을 떠난 마리오 / 아기돼지 삼남매
20180609	하늘로 올라간 올라 / 도깨비 감투

방송일자	부제명
20180616	예방주사 맞으러 가요! / 청개구리의 눈물
20180623	애완동물을 키우고 싶어! / 구두장이와 꼬마 요정들
20180630	번개걸을 도와줘! / 도깨비 방망이
20180707	나잘난과 끈끈이 풀 / 손톱 먹은 쥐
20180714	기억을 잃어버린 더잘난
20180721	태양이 싫어 / 요술피리
20180728	이건 악몽이야! / 돌맹이 스프
20180804	모기떼의 공격! / 사자와 생쥐
20180811	그림 속 사람들 / 삼 년 고개
20180818	길을 잃었어요 / 세 가지 소원
20180825	거짓말은 싫어요 / 토끼의 재판
20180901	전기 절약 / 힘센 내 동생
20180908	올라의 만능 쿠폰 / 산적과 형제가 된 효자
20180915	거울야, 누가 제일 예쁘니? / 웃지 않는 호랑이
20180922	태권 삼총사!
20180929	번개걸이 좋아!

방송일자	부제명
20181006	나는 너를 믿어 / 요술 궤짝
20181013	나하고만 마법 / 황새가 된 임금님
20181020	책을 골격! / 양치기 소년
20181027	번개타운 가을 음악회! / 속담고개
20181103	내 꿈을 돌려줘! / 아기고래의 꿈
20181110	틀려도 괜찮아 / 마음 착한 이반
20181117	이 닦는 게 싫어? / 몰래 도망간 도둑
20181124	나도 잘하는게 있어 / 사이좋은 형제

방송일자	부제명
20181201	나더 식당에 놀러오세요! / 별거벗은 임금님
20181208	겨울잠을 자고 싶어! / 임금님 귀는 당나귀 귀
20181215	앗! 전기가 찌릿찌릿 / 세상에서 가장 행복한 사람
20181222	산타클로스를 구해줘!
20181229	내 이름은 피어나 / 도깨비와 메밀묵

#### 다. 방귀대장 뽕뽕이

- 방송: 월, 화 08:45~09:00(전) / 화 08:45~09:00(후)
- 연출: 윤영아, 이예진(전) / 이예진(후)
- 내용: 3-5세 유아들을 대상으로 놀이와 노래를 통해 연령에 적합한 발달을 도모하고 즐거움을 제공하는 <방귀대장 뽕뽕이>는 본연의 모습과 기획의도를 살려 뽕뽕이와 짜잔형의 캐릭터를 살려 연령에 맞는 이야기 극으로 인성과 사회성 발달에 중점을 두고 시청자 참여를 확대했다.

방송일자	부제명
20180226	깨끗하게 손 씻자
20180227	꼭꼭 약속해
20180305	다녀오겠습니다!
20180306	개구리랑 노래해
20180312	미세먼지가 많은 날에는
20180313	모두 제자리
20180319	안녕? 안녕하세요?
20180320	내친구 뽕뽕이
20180326	포크로 콕콕
20180327	우리 모두 다 같이
20180402	예방주사, 무섭지 않아!
20180403	봄이 왔어요
20180409	길 건널 땐 조심조심
20180410	오리 가족 소풍
20180416	내 옷은 내가 정리해요
20180417	하나하고 하나하면
20180423	숨바꼭질 김밥
20180424	비 온다
20180430	비웃 입고 장화 신고
20180501	호랑이 생일 파티
20180507	씩둑씩둑 가위 놀이
20180508	똥은 곳이 있대요
20180514	단추를 쓱!
20180515	숲속 작은집
20180521	너무 너무 화가 날 땐

방송일자	부제명
20180522	간다 자동차 난다 비행기
20180528	냠냠, 밥을 먹고 나면
20180529	새들의 결혼식
20180604	따로 모아 버려요
20180605	올라간 눈
20180611	킥보드 탈 땐 기억해
20180612	그러면 안 돼
20180618	건강하게 여름 나기
20180619	할아버지 농장
20180625	내 손으로 쓸고 닦고!
20180626	사랑해요 엄마 아빠
20180702	쉬를 꼭 해요!
20180703	가자, 물고기 잡으러!
20180709	아기는 어떻게 태어나나요?
20180710	수박 파티
20180716	신나게 침병 물놀이!
20180717	도깨비 나라
20180723	우리는 장난감 의사
20180724	기다란 꼬끼리 코
20180730	응가야 나와라, 쓱쓱!
20180731	주먹 쥐고
20180806	새콤달콤 얼음과자
20180807	오리랑 껍떡떡
20180813	뚜껑을 꼭꼭
20180814	싱글빙글 웃음방귀



방송일자	부제명
20180820	혼자서 척척 퀴즈쇼
20180821	가자! 흥부네 집으로!
20180828	나는야 티라노사우루스!
20180904	솜사탕 때문에!
20180911	왕왕 잠자리
20180918	내 친구의 이름은
20180925	방귀 머느리의 행복한 추석
20181002	종이배가 둥둥
20181009	밀과 보리가 자라네
20181016	정글로 떠나자!

방송일자	부제명
20181023	꼬꼬 닭과 귀여운 꼬마
20181030	가을은 노랑, 빨강, 초록!
20181106	곰처럼 춤을!
20181113	아기 염소의 나들이
20181120	덥고 싶어요!
20181127	낙엽을 밟으며
20181204	친구가 좋아요
20181211	호 불어줄게요
20181218	씩씩하니깐 귀찮아
20181225	꼬마 산타의 선물

## 라. 생방송 특!특! 보니하니

- 방송: 월~금 18:00~18:55
- 연출: 이슬예나, 황세연, 김성수(전) / 고현미, 윤영아, 손예은(후)
- 내용: <생방송 특! 특! 보니하니>는 데일리 생방송 프로그램으로, 매일 저녁 다른 코너로 어린이들의 학습과 오락을 책임지고 있다. 초등학교 어린이들을 대상으로 다양한 분야의 교양 및 교육 콘텐츠를 제공하여 창의력과 인성을 신장시키며, 창의 인성 프로그램을 연결하는 링크형 생방송 프로그램으로 진행된다.

방송일자	부제명
20180226	3547회
20180227	3548회
20180228	3549회
20180301	3550회
20180302	3551회
20180305	3552회
20180306	3553회
20180307	3554회
20180308	3555회
20180309	3556회
20180312	3557회
20180313	3558회
20180314	3559회
20180315	3560회
20180316	3561회
20180319	3562회
20180320	3563회
20180321	3564회
20180322	3565회
20180323	3566회
20180326	3567회
20180327	3568회
20180328	3569회

방송일자	부제명
20180329	3570회
20180330	3571회
20180402	3572회
20180403	3573회
20180404	3574회
20180405	3575회
20180406	3576회
20180409	3577회
20180410	3578회
20180411	3579회
20180412	3580회
20180413	3581회
20180416	3582회
20180417	3583회
20180418	3584회
20180419	3585회
20180420	3586회
20180423	3587회
20180424	3588회
20180425	3589회
20180426	3590회
20180427	3591회
20180430	3592회

방송일자	부제명
20180501	3593회
20180502	3594회
20180503	3595회
20180504	3596회
20180507	3597회
20180508	3598회
20180509	3599회
20180510	3600회
20180511	3601회
20180514	3602회
20180515	3603회
20180516	3604회
20180517	3605회
20180518	3606회
20180521	3607회
20180522	3608회
20180523	3609회
20180524	3610회
20180525	3611회
20180528	3612회
20180529	3613회
20180530	3614회
20180531	3615회
20180601	3616회
20180604	3617회
20180605	3618회
20180606	3619회
20180607	3620회
20180608	3621회
20180611	3622회
20180612	3623회
20180613	3624회
20180614	3625회
20180615	3626회
20180618	3627회
20180619	3628회
20180620	3629회
20180621	3630회
20180622	3631회
20180625	3632회
20180626	3633회
20180627	3634회
20180628	3635회
20180629	3636회

방송일자	부제명
20180702	3637회
20180703	3638회
20180704	3639회
20180705	3640회
20180706	3641회
20180710	3643회
20180711	3644회
20180712	3645회
20180713	3646회
20180716	3647회
20180717	3648회
20180718	3649회
20180719	3650회
20180720	3651회
20180723	3652회
20180724	3653회
20180725	3654회
20180726	3655회
20180727	3656회
20180730	3657회
20180731	3658회
20180801	3659회
20180802	3660회
20180803	3661회
20180806	3662회
20180807	3663회
20180808	3664회
20180809	3665회
20180810	3666회
20180813	3667회
20180814	3668회
20180815	3669회
20180816	3670회
20180817	3671회
20180820	3672회
20180821	3673회
20180822	3674회
20180823	3675회
20180824	3676회
20180827	3677회
20180828	3678회
20180829	3679회
20180830	3680회
20180831	3681회

방송일자	부제명
20180903	3682회
20180904	3683회
20180905	3684회
20180906	3685회
20180907	3686회
20180910	3687회
20180911	3688회
20180912	3689회
20180913	3690회
20180914	3691회
20180917	3692회
20180918	3693회
20180919	3694회
20180920	3695회
20180921	3696회
20180926	3697회
20180927	3698회
20180928	3699회
20181001	3700회
20181002	3701회
20181003	3702회
20181004	3703회
20181005	3704회
20181008	3705회
20181009	3706회
20181010	3707회(소프트웨어특집1편)
20181011	3708회(소프트웨어특집2편)
20181012	3709회(소프트웨어특집3편)
20181015	3710회
20181016	3711회
20181017	3712회
20181018	3713회
20181019	3714회
20181022	3715회
20181023	3716회
20181024	3717회
20181025	3718회
20181026	3719회
20181029	3720회
20181030	3721회
20181031	3722회
20181101	3723회

방송일자	부제명
20181102	3724회
20181105	3725회
20181106	3726회
20181107	3727회
20181108	3728회
20181109	3729회
20181112	3730회
20181113	3731회
20181114	3732회
20181115	3733회
20181116	3734회
20181119	3735회
20181120	3736회
20181121	3737회
20181122	3738회
20181123	3739회
20181126	3740회
20181127	3741회
20181128	3742회
20181129	3743회
20181130	3744회
20181203	3745회
20181204	3746회
20181205	3747회
20181206	3748회
20181207	3749회
20181210	3750회
20181211	3751회
20181212	3752회
20181213	3753회
20181214	3754회
20181217	3755회
20181218	3756회
20181219	3757회
20181220	3758회
20181221	3759회
20181224	3760회
20181225	3761회
20181226	3762회
20181227	3763회
20181228	3764회
20181231	3765회

## 마. 랄랄라 뿌우

- 방송: 수, 목 08:45~09:00
- 연출: 임시진, 하성현
- 내용: 만 2-4세 유아들이 동요를 부르며 신나게 뛰어 놀게 함으로써 자연스럽게 음악적 감성과 신체발달을 도모한다. 두 세곡의 동요를 스튜디오, 야외, CG백을 배경로 다양한 형식의 콘텐츠를 제작하고 노래클립의 온라인 활용도를 높인다.

방송일자	부제명
20180829	오리 가족 소풍
20180830	벌이 윙윙
20180905	팝콘이 춤을 춘다
20180906	숲속의 아침
20180912	춤추며 노래해
20180913	여행을 떠나요
20180919	연주하며 노래해
20180920	멋지게 변신
20180926	안녕, 동물 친구들
20180927	우리는 친구
20181003	같이 춤추자
20181004	지렁이가 땅 위로 솟옥
20181010	신기한 빨간 풍선
20181011	거기 서, 팬케이크!
20181017	잠자는 숲속의 왕자
20181018	용감한 아기 늑대
20181024	씨앗아, 힘내!
20181025	생쥐들의 작전

방송일자	부제명
20181031	도깨비 방망이
20181101	잠꾸러기 토끼
20181107	선물 바구니
20181108	꿈나라에서 놀아요
20181114	딩가의 기타연주
20181115	겨울바람이 쌩쌩
20181121	장난꾸러기 악어
20181122	마법사가 되고 싶은 두두
20181128	낙엽편지가 왔어요
20181129	털장갑 끼고 놀아요
20181205	눈사람이랑 랄랄라
20181206	고양이를 찾아라
20181212	겨울잠에서 깬 곰
20181213	아프리카에서 온 손님
20181219	거인의 털장화
20181220	랄랄라 산타
20181226	세균은 거짓말쟁이
20181227	랄랄라 사계절 요정

**개관**

EBS가 제작한 다양한 유아어린이 콘텐츠의 효율적 사업운영 및 활성화를 위해 2017년 11월 출범한 유아어린이사업팀은 업무조정 및 인력배정 등의 본격적인 업무를 시작하였다. 유아어린이사업팀은 제작과 사업의 연계를 통한 선순환 구조를 확립하기 위해 각 부서별로 분리되어 있는 유아어린이 사업에 대한 세부 현황을 파악하고 이를 기반으로 통합적인 브랜드 관리를 위한 각종 바이블 제작 및 부서별 업무조정 등을 진행하였다. 유아어린이사업팀은 사업과 연계된 신규콘텐츠 개발 및 기존콘텐츠 활성화를 위한 다양한 제휴 및 협찬사업 등을 추진하고 있으며, 라이선싱 및 공연 등 기존사업 역시 EBS내부 직영화의 범위를 확대하여 수익을 극대화 하고 이에 따른 추가 신사업을 발굴하는 등, 콘텐츠를 활용한 다양한 사업을 기획 및 확대하고 있다. 또한 현장 기업 및 소비자 등과의 각종 간담회 및 마케팅 조사 등을 통해 사업적 리스크 감소를 꾀하고 성공가능성을 높이는 다양한 시도를 진행하였으며, 대기업과의 적극적인 제휴를 통해 단일상품기반의 단발성 사업이 아닌 합작회사추진 등 안정적이고 장기적인 신사업을 통해 공사의 손익개선 등에 기여하고자 하였다.

**주요업무****1. 유아·어린이 브랜드 관리****유아·어린이 콘텐츠 통합관리시스템 구축**

- 1) 사업 중복에 따른 비효율 개선
- 2) 일관된 정책에 따른 체계적 브랜드관리 진행

**2. 콘텐츠 기반 사업 직영화 추진****가. 상품라이선싱 사업 직접사업 추진**

- 1) 캐릭터활용 상품라이선싱 계약 진행
- 2) 전문기업 제휴를 통한 브랜드 마케팅 진행
- 3) 제작과 사업 연계를 통한 사업활성화 추진

**나. 공연사업 역할 및 콘텐츠 확대**

- 1) 기존(번개맨) 공동진행 공연사업 역할 확대
- 2) 신규콘텐츠 제작에 따른 신규공연상품 기획 및 제작

**3. 신사업 관련 합작회사 검토****대기업 제휴를 통한 EBS 콘텐츠의 브랜드 및 사업가치의 극대화**

- 1) 대규모 투자유치를 통한 EBS의 안정적 재원구조 마련
- 2) 기업의 마케팅 인프라를 활용한 EBS콘텐츠의 가치 극대화

#### 4. 유아 어린이 교육플랫폼 구축 및 확대

##### EBS누리샘 연구개발 및 사업확대

- 1) 유아어린이 콘텐츠 및 시장환경에 따른 미디어교육 활용 추진
- 2) 지자체 및 각 기관별 연계를 통한 사업확대

#### 5. 주요 업무

##### 가. 유아·어린이 창의융합 콘텐츠 사업 추진

- 1) 추진목적
  - 가) 창의융합교육 콘텐츠 관련사업 추진을 통한 EBS의 교육브랜드 이미지 제고
  - 나) 신사업 기획 및 발굴을 통한 미래 성장동력 확보
  - 다) 소프트웨어 중심 사회를 맞아 새로운 미래지향형 교육프로그램 제작 및 사업추진
- 2) 세부 추진내용
  - 가) 코딩교육관련 신상품 공동기획 진행  
코딩교육 교구제작 전문업체 (주)모션블루와 관련 상품의 공동사업 계약 진행
  - 나) 코딩교육프로그램 제작협찬 진행  
코딩교육프로그램(명령이다 비트) 관련 제작협찬(150백만원) 진행

##### 나. 유아·어린이 프로그램 바이블 제작

- 1) 추진목적
  - 가) EBS 유아어린이 프로그램의 세계관 및 컨셉 등의 통합관리로 일관된 브랜드 정체성 확립
  - 나) 콘텐츠 기반 사업의 활성화 및 수익 증대
- 2) 세부 추진내용
  - 가) 노래친구 랄라라 붕붕 캐릭터 바이블 및 스타일가이드 제작
  - 나) 모여라 덩동댕, 방귀대장 뽕뽕이, 생방송 톡톡, 보니하니 등 바이블 및 스타일 가이드 수정 및 보완

##### 다. 유아·어린이 공연사업

- 1) 추진목적
  - 가) TV프로그램과 연계된 참여형, 놀이체험형 공연 기획으로 수익 극대화
  - 나) 애니메이션 제작사들과의 공연 공동투자 및 기획을 통해 관련산업 발전에 기여

## 2) 세부 추진내용

### 가) 번개맨 뮤지컬 공동사업 현황 점검 및 마케팅 지원

번호	공연명	일정	내용
1	번개맨의 비밀	20180111~0128(서울) 20180310~0617(지방)	뮤지컬
2	번개맨과 블랙홀 대모험	20180721~0819(서울) 20181006~20190106(지방)	뮤지컬
3	번개맨과 신비의 섬	20180405~0508	극장영화
4	번개맨의 비밀	20181206~	극장영화

나) 노래친구 랄라라 붕붕 신규공연 기획

다) 점박이 공룡파크 기획

## 라. 유아·어린이 사업관련 제휴 및 협찬

### 1) 추진목적

적극적인 제휴 및 협찬을 통한 안정적 프로그램 제작 재원 확보 및 마케팅 극대화

### 2) 세부 추진내용

가) 보건복지인력개발원<용감한소방차레이, 안전송> 제작협찬

나) 모션블루<명령이다, 비트!> 제작협찬

다) 한국반려동물산업박람회<4남매쇼> 제작협찬

라) 서울반도체<다큐-빛> 제작협찬

마) 통일교육원<생방송 토토크 보니하니> 제작협찬

바) 식약처<생방송 토토크 보니하니> 제작협찬

사) KOCCA<생방송 토토크 보니하니> 제작협찬

아) LH공사<조식포함아파트>

자) 가스공사<모여라딩동댕>

차) 고양어린이박물관 MOU

## 마. 유아·어린이 라이선싱 사업 추진

### 1) 추진목적

가) 라이선싱 사업 직영화 추진을 통한 수익률 극대화

나) 라이선싱 사업 직영화를 통한 내부역량 및 추가 사업가능성 확대

### 2) 세부 추진내용

가) 세미와 매직큐브 수학전문 학습지 계약 및 출시

나) 세미와 매직큐브 피규어 개발 및 출시

다) 애니메이션(슈퍼윙스) OTG 계약 및 출시

## 바. 누리과정 연계 교육플랫폼 사업(EBS누리샘) 활성화

1) 추진목적 : EBS 콘텐츠를 활용한 온·오프라인 유아교육 프로그램 제공

### 2) 추진경과

• 2014. 9. : EBS누리샘 플랫폼 오픈

- 2015. 3. : 유료화 서비스 진행
- ※ 유아관련 기관에 수요자 맞춤 운영 진행

### 3) 세부 추진내용

- 가) 정책연구 : 정책자문단 세미나 진행
- 나) 확장 : 유아기관 및 지자체 연계
- 다) 사업 : 국내 유료기관 회원수 확대
- 라) 마케팅 : 행사지원 및 영상제작 등

## 사. 유아어린이 JV 설립 추진

### 1) 추진목적

- 가) 대규모 투자유치를 통한 EBS의 안정적 재원확보
- 나) 콘텐츠 재투자를 통한 선순환 구조 마련
- 다) 뉴미디어 기반의 미래 방송환경 및 시장 변화에 적극적 대응

### 2) 세부 추진내용

- 가) 유아어린이 콘텐츠 사업 과거 손익 분석
- 나) 국내 대기업(통신사)와의 JV 설립 검토 및 추진
  - 유아어린이 콘텐츠 시장조사 및 EBS경쟁력 검토
  - 국내 유사사례 수집 및 관련 기업집단 분석
  - 라이선싱 등 기존사업의 사업성 분석
  - 향후 JV설립 시너지 효과 분석 및 발전가능성 검토



EBS



학교교육본부

## 개관

학교교육기획부는 사교육비 경감, 교육격차 해소, 공교육보완이라는 목표를 위해 학교교육과 관련된 다양한 교육사업을 추진하고 있다. 주요사업으로는 고교강의 콘텐츠 기획, EBSi 사이트 기획·운영, EBS 고교강의 커리큘럼 수립 및 학습서비스 기획·운영, 교육 멘토링, 교사 지원센터 운영, 인공지능 서비스 운영, 입시설명회, 고교강의 예산 및 대외 협력업무 등을 수행하고 있다.

2018년 주요 사업방향으로는 <2015개정 교육과정의 안착 지원>, <수능중심의 서비스에서 학생 및 교사를 대상으로 하는 사용자 중심의 학교교육 콘텐츠 강화>, <대입제도 맞춤형 및 공교육 지원 강화 콘텐츠 제작>, <고품격 강의 콘텐츠 제작>, <인공지능 서비스 운영을 통한 미래교육에 대한 선제적 대응>, <교수 학습 지원 서비스 강화를 통한 공교육 지원 확대>, <대입제도 맞춤형 콘텐츠 제작> 등을 전략 목표로 운영했다.

EBS 고교강의 사업의 세부 추진 과제로는 <새 교육과정을 반영한 교과서 강좌 개발>, <공통 과목 강좌 집중 개발>, <‘21학년도 수능대비 국,영,수 수준별 콘텐츠 신규 제작>, <대입 학생부 종합전형 콘텐츠 제작>, <고교 학습 지원을 위한 고1,2 대상 내신 수시 대비 콘텐츠 강화>, <온라인 중심 입시설명회 재편>, <파견교사 역할 운영 개선>, <EBS 교재자료 관리체계 구축 및 교사지원 서비스 제공>, <인공지능 기반의 미래형 교육서비스 : 단추 서비스 운영>등을 세부 과제로 설정하고 추진하였다.

학교교육기획부는 <성과분석>, <종단연구> 등을 포함한 연구과제도 수행하였으며, 학교교육현장의 의견수렴과 시도교육청과의 업무 협업을 통한 미래교육 방향 수립을 위해 교사시청자위원회, 시도 장학사 협의회를 운영하였다.

또한 청각장애 학생들의 학습권 보장을 위해 자막파일을 지원하고, 어려운 학습 환경 속에서도 자신의 꿈을 이루기 위해 최선을 다한 장학생을 선발하여 대한민국 교육 희망의 메시지 전달하기 위한 ‘꿈장학생’을 선발하는 등 사회공헌 사업도 실시하였다.

## 주요업무

## 1. 2018년 수능강의 콘텐츠제작 현황: 총 15,287

구분	강좌수	편수	편수비율
방송	178	4,107	27%
인터넷강의	615	11,180	73%
합계	793	15,287	100%

※ 주매체에 따른 구분이며, 방송 강의도 인터넷에 전부 탑재됨

## 2. EBSi 서비스 운영 실적

### 가. 회원 수 비교

(단위:명)

기 간	가입 회원 수	누적 회원 수
2018. 1.~12.	542,919	1,336,881

### 나. 일평균 콘텐츠 이용현황

- 일평균 순 방문자 수: 158,271명(로그인 무관, PC기준)
- 일평균 다운로드 및 스트리밍 수(2018. 1.~12.)

(단위:건)

기 간	일평균 스트리밍 수	일평균 다운로드 수	합 계
평균	428,166	83,063	511,229

## 3. 개인맞춤형 진단서비스(EDT) 운영

### 가. 목적

개인의 학업성취 수준 및 진로적성·학습유형을 종합적으로 진단하여 개인맞춤형 학습가이드를 제시하고 진학목표 달성을 위한 컨설팅 서비스를 제공함으로써 대입 사교육비 경감에 기여

### 나. 서비스 개요

#### ■ 서비스 구축 현황

201309	• 개인맞춤형 진단서비스(EDT) 사업계획 수립
201311	• 문항별 강의검색기능 개발 및 수능기출플러스 강좌 적용
201403	• 개인맞춤형 진단서비스(EDT)를 위한 문항개발 완료
201404	• 개인맞춤형 진단서비스(EDT) 시스템 개발 완료
201405	• 개인맞춤형 진단서비스(EDT) PC 및 모바일 오픈
201507	• 진단코칭 페이지 리뉴얼 및 수능예측 검사 1회차 업데이트 완료
201512	• 수능예측 검사 2회차 업데이트 및 수능플래너앱 고도화 완료
201604	• 학습유형, 진로탐색 간편 검사 서비스 도입
201608, 201612	• 수능예측 검사 2회 업데이트
201712	• 수능예측 검사 2회 업데이트
201812	• 수능예측 검사 2회 업데이트

#### ■ 서비스 내용: 인지적 영역의 학력진단과 정의적 영역의 진로탐색·학습유형 진단

구 분	진단내용
정기 검사	• 표준점수, 등급정보 등 영역별 전체 성적 및 전체 응시학생에 대한 상대적 수준 정보 제공
간편 검사	• 검사문항이 많고 소요시간이 긴 정기검사를 2/3분량으로 축소하여 실시
상시 검사	• 영역별 취약한 단원의 학습완성을 목표로 대단원에 대한 상시 검사지 구성 • 달성정도(도달, 부분도달, 미도달) 및 적합한 학습가이드 제시

### ■ 항목별 이용현황

월	학습유형검사		진로탐색검사		수능예측검사	단원별 진단학습	전체
	표준	간편	표준	간편			
합계	9,442	8,237	6,223	4,667	1,485	38	30,092

### ■ 진단코칭 응시건수

구 분	14년	15년	16년	17년	18년
응시건수	39,439	50,735	75,632	48,269	30,092

## 4. 입시정보 큐레이션

### 가. 목적

대입 수시 모집 비율의 증가로 인한 다양한 대학 입시 정보의 필요성 증대로 적시 적소 콘텐츠 제공을 통한 콘텐츠 접근성 강화

### 나. 서비스 경과

201604	<ul style="list-style-type: none"> <li>입시정보 큐레이션 영역 확보를 위한 사이트 개편 추진</li> <li>입시 정보 콘텐츠의 큐레이션을 통한 콘텐츠 노출</li> <li>입시 전문가 칼럼/콘텐츠 제작</li> </ul>
201605	<ul style="list-style-type: none"> <li>전년도 수시/정시 경쟁률 업데이트 : 483개 대학</li> <li>대학별고사 기출문제 : 476개 대학 자료 업데이트</li> </ul>
201607	<ul style="list-style-type: none"> <li>자기소개서 상담 및 1:1 Live 진학 상담 시행</li> <li>입시플러스 콘텐츠 제작</li> </ul>
201612	<ul style="list-style-type: none"> <li>학부모 앱 '입시맘'서비스 출시</li> </ul>
201701	<ul style="list-style-type: none"> <li>학부모 앱 서비스 출시에 따른 안정화</li> <li>- 모니터링 및 콘텐츠 노출, 일간 맞춤 Push 서비스 운영</li> </ul>
201703	<ul style="list-style-type: none"> <li>2017 학년도 대학별 경쟁률, 대학학과 수시·정시 정보, 모집 요강, 기출문제 등 데이터 업데이트</li> </ul>
201705	<ul style="list-style-type: none"> <li>입시정보 PC 서비스 개편</li> </ul>
201707	<ul style="list-style-type: none"> <li>대학별 분석 서비스 실시-120개 대학</li> </ul>
201810	<ul style="list-style-type: none"> <li>대입분석실 통합, 입시설명회 영역 추가</li> </ul>
201812	<ul style="list-style-type: none"> <li>풀서비스 확정 성적 입력 서비스진행</li> </ul>

### ■ 서비스 이용 현황

구 분	입시정보 페이지뷰	입시정보 방문수
2018	31,637,221	17,330,194

### 다. 서비스 운영 현황(2018년 기준)

#### ■ 칼럼 업로드 현황

구 분	업로드 개수(개)	조회수(회)
입시전략 칼럼	91	255,699
학습전략 칼럼	53	497,244
합 계	144	752,943

### ■ 서비스 세부현황

입시전략 칼럼			학습전략 칼럼		
구분	업로드 개수	조회수	구분	업로드 개수	조회수
대입	42	93,228	고3	35	315,291
학생부	12	37,911			
대학별고사	21	40,385	고1,2 (예비고2,3포함)	18	181,953
정시	16	54,175			
합 계	91	255,699	합 계	53	497,244

## 5. 수능강의 자막파일 제작

### 가. 목적

청각장애 학생 대상 EBS 주요 수능강좌의 자막서비스를 통하여 EBS의 공영성을 강화하고 청각장애 학생들의 실질적인 교육형평성 제고에 기여

### 나. 자막파일 제작현황

(R.T 50분 기준)

시리즈명	영역	제작편수	비고
수능개념	국어	232	
	수학	606	
	영어	141	
	한국사	75	
	사회탐구	765	
	과학탐구	746	
수능특강	국어	222	
	수학	450	
	영어	363	
	한국사	65	
	사회탐구	582	
	과학탐구	699	
수능완성	국어	67	
	수학	188	
	영어	100	
	사회탐구	511	
	과학탐구	400	
학력·모의평가 해설	국어	52	
	수학	60	
	영어	48	

## 6. 논술첨삭 지도

### 가. 목적

실전 논제 제시 및 1:1 무료 논술첨삭 서비스를 통해 EBSi를 통하여 수시를 준비하는 수험생의 논술 실력 향상 지원 및 대입 사교육비 절감에 기여

### 나. 서비스 개요

- 서비스 내용: 실적 기출문제 분석 및 신경향 논제개발을 통하여 논술주제 제시, 작성 글에 개별 첨삭
- 서비스 기간: 2018. 3. 23~10. 30

### 다. 운영 실적

(단위:건)

월별	인문논술 첨삭 실적	자연논술 첨삭	월별 합계
합계	4,741	2,289	7,030

## 7. 2018년 EBSi 커리큘럼 개발을 위한 소비자 조사

가. 목적: 학습자 그룹 인터뷰를 통해 커리큘럼 개발을 위한 정보 획득

나. 조사 대상: 고등학생 1,200명

다. 조사 기간: 2018. 9.

### 라. 조사 결과

- 사이트 user interface 편의성 강화 필요
- 내신 개념 강의 강화 필요
- 입시 고민 상담해줄 수 있는 고민의 장 제안
- 개별화된 학습 콘텐츠 필요
- 기초 콘텐츠 및 수준별 강좌 확대 필요

## 8. 수능강의 만족도조사

### 가. 목적

전국 일반계 고교 학생, 학부모, 교사를 대상으로 EBS 수능강의 활용실태 및 만족도, 수능 시험 체감 연계율, 사교육 실태 등을 조사하여 EBS 수능강의 개선을 위한 기초 자료 수집

### 나. 조사 대상

구분	내용
모집단	전국(6대 광역시를 포함한 17개 시도) 인문계 고등학교 교사, 수능 강의 학습자, 고등학생 학부모
조사지역	서울/경기/인천, 부산/울산/경남, 대구/경북, 광주/전북/전남/제주, 대전/충북/충남/세종, 강원

다. 조사 기간: 2018. 11. 15~2018. 12. 7

## 라. 조사 결과

항 목	• 2018년도 EBS 수능강의 및 교재 만족도
시행시기	• 20181115~20181207
응역기관	• 한국리서치
조사규모	• 학생 : 1,000명 • 교사 : 500명 • 학부모 : 1,000명
활용률 (학부모 : 권유율)	• 학생 : 91.2% • 교사 : 98.0% • 학부모 : 67.6%
사교육비 절감 (월평균)	• 47.2만원
시청방법	• 학생 - 동영상 + 교재 : 58.9% - 교재만 : 25.4% - 동영상만 : 6.9%
만족도	• 학생 - 동영상 : 96.7% - 교재 : 92.3%
효과 (긍정율) 수능시험 도움	• 교사 : 91.2% • 학부모 : 86.0%

## 9. EBS 교육 멘토링 사업

### 가. 목적

- EBS 브랜드 및 콘텐츠를 활용한 공교육 내실화의 성공적 모델 제시
- 교육적 배려대상에 대한 자기주도 학습능력 배양을 통한 사회적 비용 감소의 사회공헌 책무 수행
- 시·도교육청과의 유대관계 강화를 통한 상호 상생모델의 개발 및 교육현장의 직접 접근 기회 활용
- ‘자유학기제’ 등 정부 교육정책에 부합하여 흥미와 재능 탐색의 새로운 기회 제공
- 지역적 한계로 인한 교육격차 해소와 자기주도학습력 향상 및 자신감 회복

### 나. 실적

- 경상남도교육청: 초중고 49개교 304명
- 정선교육지원청: 중학1~3년 3개교 29명
- 국방부: 중학1~3년 120개교 185명

## 10. EBS 꿈 장학생

### 가. 취지와 목적

- 어려운 학습 환경 속에서도 자신의 꿈을 이루기 위해 최선을 다한 장학생을 선발하여 대한민국 교육 희망의 메시지 전달

- EBS 고교강의 동영상 및 서비스를 적극 활용하여 높은 학업 성취도를 이룬 사례를 발굴, 소개함으로써 EBS 수능 사업의 사회적 기여 홍보

#### 나. 시상식 진행

- 일시: 2018. 3. 22(수) 16:00~18:30
- 장소: 한국프레스센터
- 참석자: 장학생 선정자 및 가족, EBS 수능 출연 교사, EBS 사장 및 관계자, 교육부 관계자
- 수상자: 대상 1명 포함 총 25명에게 총 1억 2천750만원의 장학금 지급



### 11. EBS 시·도교육청 연구협의회

#### 가. 목적

- ‘교육부-시·도교육청-EBS’ 긴밀한 협력 체계 구축
- EBSi(수능), EBSe(영어), EBS Math(수학) 사이트 간 성과 공유 및 공조
- 학교교육 현장의 요구를 파악하여 수능강의 개선 방향 모색

#### 나. 운영실적

- 2018. 3.~12.(10개월), 총 3회 개최, 총 30명 (교육부 2명, 시도교육청 17명, EBS 11명)

#### 다. 주요내용

- EBS 수능강의 소개
- EBS를 활용한 공교육 보완 서비스에 대한 발전적 제언
- 2019 EBS 고교강의 사업 개요 및 2018 EBS 수능강의 성과 실적



## 12. EBS 교사 시청자 위원회

### 가. 목적

- 학교교육 관련 사업기획과 콘텐츠 제작에 현장 전문가의 의견을 수렴하여 반영
- 학교교육 현장의 요구를 파악하여 수능사업과 교육콘텐츠의 개선 방향 모색

### 나. 구성: 총 16명(전국 16개 시도교육청 추천 교사로 구성)

- 제주도교육청 교사 추천 불가 의견 전달에 따라 16개 시도교육청 추천 교사로 구성

### 다. 운영 결과

- 운영 기간: 2018. 3.~2018. 12.(10개월) / 총 3회 개최
- 제 1차 시도교육청 담당자협의회 & 교사시청자위원회 합동개최  
: 2018. 4. 30(월) 14:00 / 서울 코엑스 컨퍼런스룸  
- 안건
  - 새 교육과정 및 검인정교과서 지원을 위한 의견 수렴
  - 인공지능형 서비스 도입, 통합사회·통합과학 지원을 위한 제언 등
  - 교원 입장에서 바라본 고교강의 사업 제언
  - 고교 단계에 최적화된 서비스 구현을 위한 시도별 의견수렴 결과 발표
- 제 2차: 2018. 7. 18(수) 14:00 / 코레일 용산 itx4 회의장  
- 안건
  - 2019년도 커리큘럼 개발을 위한 제언자료 공유  
※ 제언자료 : 학생들의 고민을 정리하고, 그 고민 해결을 위해 EBS에서 제공했으면 하는 콘텐츠
  - 「교과서 강의 개발을 위한 설문조사」 결과 공유
  - 기타 고교강의 발전 방향 모색 및 질의응답
  - 2018년 위촉장 수여
- 제 3차: 2018. 11. / 서면으로 대체  
- 서면 자료
  - 미래교육 대비 공교육 보완을 위한 EBS의 역할에 대한 제언
  - 학습자 수준을 고려한 개인맞춤형 수업 지원을 위한 EBS의 역할에 대한 제언
  - 기초학력 향상 지원을 위한 EBS의 역할에 대한 제언
- 제 4차: 2018. 12. 14(금)~15(토) / 스카이베이 경포호텔  
- 안건
  - EBSi 인공지능 서비스 오픈 공유
  - 2019년 EBS 고교강의 발전 방향 제언

## 개관

수능교재기획부에서는 학교교육을 보완하고 가계의 사교육비 지출 경감을 위하여 교육과정과 학생 및 교사 등의 요구를 반영한 교재를 기획·개발하고 있다. 2018년은 예년과 마찬가지로 사교육비 경감을 목표로 하여 2010년부터 지속적으로 시행되고 있는 EBS 교재의 '수능 70% 연계정책'을 성공적으로 수행하기 위하여 노력하였으며, 그밖에 2015 개정 교육과정과 변화하는 입시정책을 반영한 다양한 교재를 개발하는 데 중점을 두었다.

수능 연계 교재의 품질 제고 및 오류 최소화를 위하여 교육부 및 한국교육과정평가원(KICE)과 긴밀히 교류·협력하는 한편, '수능-EBS 연계 교재 완성도 제고 종합대책안'을 교재 기획·개발 단계부터 적용하여 집필·검토·편집·디자인 프로세스를 지속적으로 개선하였다. 또한 국내외 출판 시장 동향 분석 및 교육 관련 정책·사회적 이슈 조사, 학교 방문 조사 및 심층 인터뷰 등을 통하여 학습자와 교수자의 다양한 요구를 파악, 비연계 교재 개발에 반영하였으며, 수학의 개념을 도식화하고 학습 단계별 다양한 난도의 문항을 종합적으로 구성한 <수학의 왕도>와 같이 새로운 시장 진입을 위한 기본서를 개발하였다.

2018년에 수능교재기획부에서 개발·보급한 교재는 고교 280책, 초등·중학·단행본 156책으로 총 436책이다.

## 1. 교재 발행 현황

## 주요업무

구분	대상	시리즈명	총 발행 책수	비고
연계	고3 /수험생	수능특강	47책	PDF 16책 포함
		수능완성	40책	PDF 19책 포함
	소 계		87책	
고교 일반 (비연계)	고3 /수험생	[고3 예비] 지금, 내 등급은?	4	
		기출의 미래	19	
		만점마무리 봉투모의고사	10	
		수능연계교재의 voca	1	
		수능연계완성 4주 특강	4	
		수능의 7대 함정	9	
		시크릿X 봉투모의고사	4	
		파이널실전모의고사	12	
		필수 한국사	1	
		소 계		64

구분	대상	시리즈명	총 발행 책수	비 고
고교 일반 (비연계)	고1/고2	[고1 예비] 지금, 내 등급은?	1	
		[고2 예비] 수능길잡이	8	
		개념완성	10	
		개념완성 문항편	6	
		고등예비	5	
		국공따	6	
		국어 독해의 원리	5	
		국어 문법의 원리	2	
		수학의 왕도	6	
		올림포스	19	
		올림포스 고난도	3	
		올림포스 닥터링	5	
		올림포스 평가문제집	4	
		뉴탐스런	17	
		뉴탐스런평가문제집	4	
		닥터링 수학	2	
		빈칸 완성	4	
		수능특강 라이트	3	
		EBS 생활 영어	2	
		30일 수학	2	
		50일 수학	2	
		Grammar Power	3	
		Listening Power	2	
		Reading Power	6	
Voca Power	2			
소 계			129	
합 계			280책	

구분	대상	시리즈명	총 발행 책수	비 고
초등 중학 단행본	초등	계산왕	12	
		만점왕 단원 평가	8	
		만점왕	40	
		스토리 한국사	2	
		EBS 기초 영문법	2	
		수학의 자신감	12	
소 계			76	

구분	대상	시리즈명	총 발행 책수	비 고
초등 중학 단행본	중학 단행본	EBS 중학 뉴런(가제)	6	
		EBS TV중학	15	
		포스(중학@포스, 중학@포스)	13	
		단기특강 영어 N제	3	
		필독	14	
		영어듣기능력평가 완벽 대비	3	
		중1 신입생 예비과정	5	
		한 장 수학	6	
		중3고1 징검다리	3	
		My Coach 시리즈(문법, 어휘)	3	
		한국사능력검정시험	5	
		소프트웨어	2	
		자투리 시간 활용 백서	2	
		소 계	80	
합 계		156		

## 2. 수능 연계 교재 품질 제고

### 가. 고품질 수능 연계 교재 개발 및 관리

수능 연계 교재는 수험생의 학습부담 경감 및 사교육비 감소 정책에 부응하기 위하여 충실한 기본개념 및 원리 설명에 집중하고 다양한 난도와 유형의 문항을 개발하였다. 또한 집필진 선정의 투명성·객관성 확보를 위하여 집필진선정위원회를 시행하여 신규집필진 확대, 동일 대학 출신자 비율 제한, 중복 집필 제한 등의 제도를 시행하고 있다.

### 나. 한국교육과정평가원(KICE)과 업무협력 강화

한국교육과정평가원과 EBS는 수능 연계 교재의 완성도 제고를 위하여 수립한 '수능-EBS 연계 교재 완성도 제고 종합 대책안'을 전면 적용하여 평가원의 감수 기능을 강화하고, 양 기관 간 긴밀한 상호 공조를 통하여 교육과정 및 수능체제의 충실한 반영을 위하여 노력하였다.

- 감수 대상 교재: 수능특강 47책(31책, PDF 16책), 수능완성 40책(21책, PDF 19책)
- 평가원 감수 프로세스

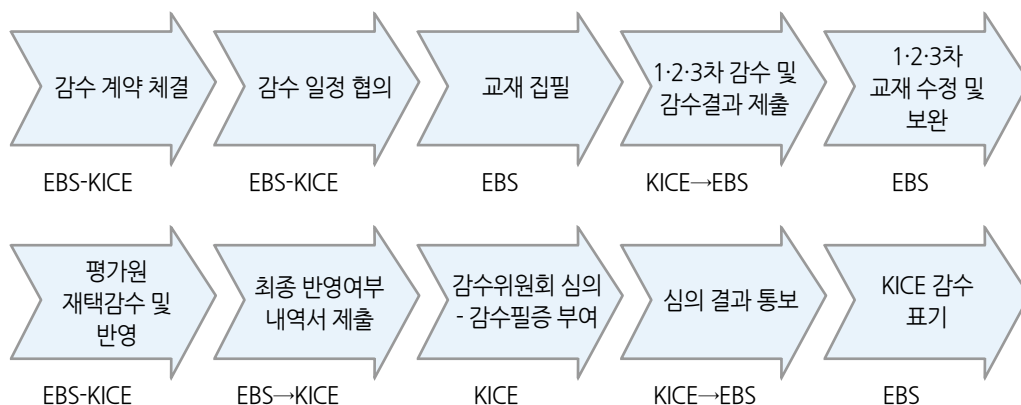

### 3. 2015 개정 교육과정 반영과 다양한 학습자 요구에 맞춘 교재 기획·개발

#### 가. 2015 개정 교육과정 적용

개정 교육과정에 따라 새 교과서 내용을 반영하고, 내신 평가에 대비한 다양한 컨셉의 교재 개발하였다. 교육 사각지대에서 자기주도학습을 하고자 하는 학생들이 별도의 사교육 없이 학업성취도를 높일 수 있도록 하여 정부의 교육격차 해소 및 사교육비 경감 정책에 기여하기 위해 수능 연계 교재의 완성도 제고, 내신대비 및 자기주도학습 등 다양해져 가는 학습자의 요구를 조사하고, 2015 개정 교육과정의 목표와 입시정책의 변화, 정부의 교육 정책 등을 충실히 반영하였으며, 고품질·합리적 가격의 교재를 개발·보급함으로써, 학교교육을 보완하고 교육 격차 해소에 기여하는 EBS 본래의 목적을 효과적으로 지원했다.

#### 나. 학습 수요자 의견 적극 반영

비연계 교재 개발은 이전 발간 교재에 대한 온·오프라인 피드백 점검, 교재 수요자(학생·교사·서점관계자, 출연강사 및 총판) 및 유관부서(학교교육기획부·수능교육부·출판사업부 등) 대면 및 유선 인터뷰, 국내외 출판시장 조사, 새로 도입되는 교육정책에 대한 분석과 사교육 동향 분석 등을 참고하여 기획하였다.

#### 다. <고등 예비 지금, 내 등급은?> 시리즈

##### 1) 성격

- 예비 고등학생을 위한 고등학교 첫 시험 학력평가와 반배치고사 대비용 교재
- 3월 학력평가 기출문제 3회분과 EBS 반배치고사 예상문제 2회분을 구성하여 현재 실력을 진단하고 시험을 대비하도록 함
- 예상 등급표 구성, 등급별 공부법을 분석하여 제시

##### 2) 개발 내용

시리즈명(교재명)	특징	책수
• 고등 예비 지금, 고1 내 등급은?	• 국어·수학·영어 반배치고사+3월 모의고사로 구성된 단기특강 • 배치고사 예상문제 2회분과 3회 기출문제로 신입생의 학습을 보조함	1책

#### 라. <EBS 수능기출의 미래> 시리즈

##### 1) 성격

- 기출 문항집, 2015 개정 교육과정/2019학년도 수능 과목 편제 적용 전면 재구성
- 본문 체제 : 5~7개년 수능/모평/학평 유형별 분류 기출 문항+실력 진단 테스트용 기출 미니모의고사 5회분 추가 수록
- 해설 체제 : 문제와 같이 수록, 자세하고 풍부한 첨삭 해설로 학습 편의성 극대화

## 2) 개발 내용

시리즈명(교재명)	특징	책수
<ul style="list-style-type: none"> <li>수능 기출의 미래               <ul style="list-style-type: none"> <li>- 문학, 독서, 화법·작문·언어, 국어 7개년 모의고사</li> <li>영어독해, 영어 7개년 모의고사</li> <li>수학2, 미적분1, 미적분2, 확률과 통계, 기하와 벡터,</li> <li>한국사, 생활과 윤리, 한국지리, 사회·문화</li> <li>물리학 I, 화학 I, 생명과학 I, 지구과학 I</li> </ul> </li> </ul>	<ul style="list-style-type: none"> <li>단원별, 주제별 문항 유형 분류 수록</li> <li>당해 연도 수능 문항도 유형 분류 제시, 신경향 분석 추가</li> <li>세부 유형 분석과 관련 개념, 난이도 정보 등 제시</li> <li>기출문제, 개념 요소 찾아보기(인덱스) 등으로 차별화 요소 추가</li> </ul>	19책

## 마. &lt;시크릿X 봉투 모의고사&gt; 시리즈

## 1) 성격

- 기존 모의고사와 달리 고난도/신유형 모의고사 학습자 대상으로 등급컷, 고난도 문항 등 추가 구성
- 최신 트렌드, 수능 및 모의평가 경향 반영 및 분석 자료 추가

## 2) 개발 내용

시리즈명(교재명)	특징	책수
<ul style="list-style-type: none"> <li>고난도 시크릿X 봉투모의고사</li> <li>- 국어, 영어, 수학 가형, 수학 나형</li> </ul>	<ul style="list-style-type: none"> <li>봉투형 모의고사 문제집, 고난도 문항집</li> <li>6월/9월 모의평가 후 고난도/신유형 모의고사 학습자 대상 고난도 특화 프리미엄 모의고사</li> </ul>	4책

## 바. &lt;수능연계교재의 VOCA&gt; 시리즈

## 1) 성격

- 연계 교재 어휘 암기의 편의성을 극대화한 어휘 암기 교재
- 연계 시리즈인 수능특강·수능완성 교재 중요 어휘 1,800개 수록
- 휴대용 단어카드, 셀로판지 제공으로 학습 효율성 제고
- 연계 교재인 「수능특강」, 「수능완성」에서 교육과정 필수 어휘 및 수능 빈출 핵심 어휘를 추출하여 기본 서책, 휴대용 단어 카드, 암기용 셀로판지 등 자동 암기 3종 패키지 개발, 타사 대비 조기 발간하여 시장 선점

## 2) 개발 내용

시리즈명(교재명)	특징	책수
<ul style="list-style-type: none"> <li>수능연계교재의 VOCA</li> </ul>	<ul style="list-style-type: none"> <li>연계 교재 어휘 모음집, 연계 교재 보조·심화 학습서</li> <li>연계 시리즈인 수능특강·수능완성 교재 중요 어휘 1800개 수록</li> <li>휴대용 단어카드, 암기용 셀로판지 제공, 학습 효율성 제고, 어휘 암기 편의성 극대화</li> </ul>	1책

## 사. &lt;30/50일 수학&gt; 시리즈

## 1) 성격

- 30일 수학 : 초·중학, 50일 수학 : 고등학교 1학년
- 2015 개정 교육과정 적용한 수학 단기 특강
- 초중고 수학 개념을 통시적으로 학습 용이한 교재, 각 2권으로 구성

## 2) 개발 내용

시리즈명(교재명)	특징	책수
<ul style="list-style-type: none"> <li>• 30일 수학(상), 30일 수학(하)</li> <li>• 50일 수학(상), 50일 수학(하)</li> </ul>	<ul style="list-style-type: none"> <li>• 학습 대상에 따라 교과 과정을 구분하지 않고 초중고 수학 개념을 통시적으로 학습할 수 있도록 도움</li> <li>• 초등 과정, 중학 과정을 각 2권으로 구성하였고, 개정 교육과정을 적용할 수 있도록 하였음</li> <li>• 주요 개념을 그룹화하여, 부족한 부분을 추가 학습하고 연습해 보며 개념을 확실히 이해할 수 있도록 문항 구성</li> </ul>	4책

## 5. 2019년도 교재활용안내서 개발

교재활용안내서는 EBS가 매년 발간하는 초등, 중학, 고교 전(全) 교재에 대한 정보를 담아 제공하는 교재 활용 가이드북으로, 각 교재별 대상, 특징, 구성, 발간일 및 활용법이 안내되어 있어 EBS의 모든 발간 교재에 대한 파악이 가능하도록 하여 학생 자신이 필요로 하는 교재를 스스로 판단하여 선택할 수 있게 지원하는 데에 그 목적이 있다.

## 6. 2018년도 신규 집필자 공모

EBS 고교 교재의 완성도 높은 교재 제작을 위해 집필진 모집 방식의 다양화 및 신규 집필진 확보를 위해 2018년 7월 25일부터 2018년 10월 10일까지 신규 집필자 공모를 진행하였음. 379명의 응시자 중, 내외부 심사를 통해 정신여고 정글 교사 등 37명의 고교 신규 집필자를 선발

- 공모 기본 방향
  - 집필·검토 인력풀 상시 모집을 통한 집필진 확보와 더불어 정기적으로 집필진 공모를 통해 다양한 방법으로 집필자 풀을 확보함
  - 신규 집필자는 비연계 교재를 우선 집필하고, 비연계 집필 경험이 있는 집필자 중 우수 집필자를 연계 교재에 집필진으로 선정

## 개관

수능교육부는 고등학교의 교육을 보완하기 위한 교육 콘텐츠를 개발·제작하여 방송과 인터넷을 통해 서비스하였다. 이는 공교육을 내실화하고 지역 간, 계층 간 학습 격차를 해결하는데 기여하였으며, 실질적으로 사교육을 대체하는 효과를 거두어 우리 사회의 교육 안전망 역할을 수행하였다.

대학 입시를 준비하는 수험생들을 대상으로 수능 시험 영역의 콘텐츠를 제작하여 방송하고, 수능강의전문 인터넷 웹사이트(EBSi)에 탑재하였다. 또한 학생들이 학교 자율학습시간을 활용해 학교수업을 보완하도록 고등학교 1, 2학년을 대상으로 내신을 대비할 수 있는 학습 콘텐츠와 논술 프로그램을 다양하게 제작하여 서비스하였다.

학생들의 자기주도 학습과 학교 현장에서 활용할 수 있는 다목적 교육콘텐츠 모델을 제시하여 공교육 보완과 창의교육을 강화하였다.

수험생을 위한 학습법과 EBSi 강의 활용법, 희망의 메시지 등을 SB형태로 제작·서비스한 듀나공감 시리즈는 학생들에게 큰 공감을 얻었다. 뿐만 아니라 변화하는 입시제도에 대해 정확하고 신속한 입시정보를 제공하고 학습방안을 매월 업데이트하는 등 학생들을 위한 서비스도 강화하였다.

지역별, 계층별 입시정보 격차 해소를 위한 입시정보설명회를 대폭 강화하였다. 2019년부터 교육과정, 대입체제 등 학년마다 대입 준비 사항이 달라짐에 따라 학교 현장의 혼란과 입시 불안감을 해소하기 위해 고3, 고2, 고1 대상 맞춤형 설명회를 실시하였다. 입시정보설명회 자료집은 별도로 제작하여 행사에 참석한 방청객에게 무료로 배포하였다. 모든 입시설명회 행사를 녹화하여 고품질 특강으로 인터넷에 탑재해 수험생, 학부모를 위한 입시정보 서비스를 제공하였다.

2018년은 수능교육 콘텐츠 전용 스튜디오의 확대로 안정적인 제작 시스템을 완비하였을 뿐만 아니라 강의 품질 제고에도 주력하였다. 강의를 제작하는 교과전문제작자(ECD), 카메라맨, 코디업체를 새롭게 엄선하고 이들에 대한 철저한 교육과 연수를 통해 강의 제작 참여 인력을 고도화하였으며, 온라인 검수를 강화하여 강의 오류도 최소화하기 위해 노력하였다.

2019학년도부터는 학생부종합전형 선발 비율 최대 70%로 학생들의 학생부종합전형 준비 수요가 꾸준히 늘고 있어 학생부종합전형 지원에 필요한 기초 콘텐츠, 수시 관련 콘텐츠를 다양하게 개발하여 제공하였다. 또한 학습자별 세분화된 학습 수요 충족을 위한 '세분화된 강좌' 개발을 통해 학습자 고민 맞춤형 강좌를 제작하여 제공하였다.

앞으로도 수능교육부는 공교육 보완과 사교육비 경감을 뛰어넘어 교육 격차 해소의 첨병으로 최선의 노력을 다할 것이다.



## 1. 콘텐츠 제작 현황

구분	강좌 수	편 수	편 수 비율
방송	178	4,107	27%
인터넷 강의	615	11,180	73%
합계	793	15,287	100%

## 2. 특집 프로그램

### 가. 목적

- 수학 포기자 양산하는 수학 교육 현실에 대한 문제제기 및 수학교육 정상화 주도
- 영어 절대평가 도입에 따른 풍선 효과로의 수학 사교육 확산 억제
- 실제로 학생들을 만나 '수학교민 경청과 공감, 힐링'을 콘셉트로 캠페인 진행

### 나. 현황

방송일	프로그램명	주요 내용
20180223	'정승제의 보이는 라디오	수학 대표강사 '정승제'의 보이는 라디오
20181011	찾아가는 수학 힐링 캠프 1부	'수학'에 관련된 모든 이야기
20181012	찾아가는 수학 힐링 캠프 2부	서로의 '꿈' 이야기 나누기

## 3. 2015 개정교육과정 변화 및 학교 현장 활용용 콘텐츠 제작

### 가. 목적

- 2015 개정교육과정이 지향하는 학생 중심의 참여 수업을 뒷받침하는 기본개념강의 제공을 통한 학교교육 보완
- 도서산간, 농어촌지역 및 학교 밖 아이들에게 양질의 기본개념강의 제공을 통한 학생 간 학력격차 및 지역 별 교육격차 해소

### 나. 제작 편수: 총 1,663편

### 다. 제작 방법

- 편 별로 영역별 ECP, ECM, ECD와 강사 협의 후 주제 선정→자료 조사 및 확보→녹화 제작→인터넷 탑재

### 라. 제작 현황

#### 1) 교과서 진도 특강: 1,046편

- 학교 진도에 맞추어 기본 개념을 충실히 쌓고 나아가 학교 시험에 대비할 수 있도록 제작
- 국어 11종 395편, 영어 11종 335편, 통합사회 5종 160편, 통합과학 5종 156편을 제작

#### 2) 교과서 시험 직전 요약: 283편

- 중간, 기말 내신 시험에 맞추어 국어 11종 100편, 영어 11종 98편, 통합사회 5종 45편, 통합과학 5종 40편을 제작

## 3) 공부법 특강: 51편

- 학습 동기 부여 및 학년별, 교과별 학습 방법 제공
- 2015 개정 교육과정 변화에 따른 공부법 제공

## 4) OK 수능숙어(옥수수): 총 100편

- 수능에서 실제로 출제된 기출 예문으로 제작
- 실생활에서 사용할 수 있는 생활밀착형 예문으로 구성

## 5) 주혜연의 &lt;열 일하는 전치사&gt;: 15편

- [수강생 게시판]을 통해 전치사 해석의 어려움을 호소하는 글들이 지속적으로 올라와 맞춤 기획
- 각종 전치사를 다룬 클립들의 조회 수가 높은 점으로 미루어 학습자의 수요가 많아 이를 충족시키기 위해 기획

## 6) 한국사 종합완성 강의노트 개발 및 강의 제작: 85편

- 한국사 저자 직강 대표 교재인 최태성의 개정고급한국사 후속편으로 개발
- 강의노트 개발 및 신기획강의를 제작하여 차세대 한국사 스타강사 육성

## 7) 대입 전형 분석: 28편

- 대학 입시에 대한 학생들의 다양한 수요를 최대한 상세하게 충족시키기 위해 기획
- 대학 입시 전문가가 전형별 입시 분석 및 합격 전략 제시

## 8) 입시카드뉴스: 50편

- 수능, 입시, 진로 관련 다양한 뉴스 중 학생들이 알아야 할 정보를 카드 뉴스 양식으로 제공

## 4. 강사평가

## 가. 목적

- EBSi 강사의 실적을 다각도로 평가함으로써 향후 양질의 강좌기획 및 강사, 제작인력 운영에 주요 자료로 활용
- 강의 이용건수(VOD 이용건수와 강의 다운로드 건수의 합계)를 통해 분석

## 나. 영역별 우수 강사 및 강의 이용건수

순서	영역	우수 강사명	강의 이용건수
1	국어	김미성	5,350,202
2	수학	정승계	6,528,976
3	영어	주혜연	8,799,355
4	한국사	최태성	3,289,067
5	사회	박봄	4,127,068
6	과학	최선묵	3,313,438

## 5. 전속교사 운영

### 가. 목적

- 우수교사 파견을 통하여 사교육비를 경감하며, 공교육 정상화에 기여
- 파견교사의 도서벽지 등 소외지역 입시설명회 진행으로 지역 간 교육격차 해소
- 미래교육 콘텐츠 기획 개발 자문 및 교육현장 활용성 제고를 위한 교육 자료 생성

### 나. 운영 방법

- EBS 강사 중 우수 인력을 선발, '수능교육부'에 배치하여 1년간 운영

### 다. 인적 현황

영역(과목)	이름	소속	주요 강좌 및 온라인 콘텐츠
입시진학	윤기영	총암고	2018 <2019 대입의 이해 및 성공전략> 외
	이범석	송실고	2018 <2019 대입의 이해 및 성공전략> 외
	고옥재	문산제일고	2018 <2019 대입의 이해 및 성공전략> 외

### 라. 주요 활동

구분	주요 내용
강의 연구	<ul style="list-style-type: none"> <li>• 각종 특강 및 입시설명회 대비 연구 및 준비</li> <li>• 입시 자료 연구 및 특강 준비</li> <li>• 입시 자료집 집필(대입, 학생부, 예비 고1)</li> <li>• 강의 모니터링 및 강의 개선 협의</li> </ul>
학습 및 대입 지원	<ul style="list-style-type: none"> <li>• 지자체 및 공공기관 요청 특강</li> <li>• 1:1 온라인 상담</li> <li>• 전국 순회 설명회</li> <li>• 상/하반기 입시 설명회 자료집 제작</li> </ul>
각종 자문	<ul style="list-style-type: none"> <li>• 입시제도 변화에 따른 EBS 수능강의 발전 방향</li> <li>• 연간 교재 기획 및 방향</li> <li>• 사이트 기획 및 운영</li> <li>• 각종 대외 교육 기관 자문</li> </ul>
대외 홍보	<ul style="list-style-type: none"> <li>• 언론 홍보               <ul style="list-style-type: none"> <li>- 공동 기획 원고 제공, 촬영 등 취재 지원</li> <li>- 공동 브리핑, 기자회견 등 행사 참여</li> <li>- 수시 인터뷰, 촬영 등 개별 언론 취재 협조</li> </ul> </li> <li>• 방송 SB, 교재, 사보, 블로그 등 각종 홍보물 제작을 위한 지원 활동</li> </ul>
기타	<ul style="list-style-type: none"> <li>• 수능 관련 주요 회의 및 행사 참가</li> <li>• 대수능 모의평가 한국교육과정평가원 연계 분석</li> <li>• 수강후기에 답변 및 학습자료 탑재</li> <li>• 신규강사 강의기법 분석, 조언 및 코칭 등</li> </ul>

## 6. 입시설명회

### 가. 목적

- 고품질 입시정보 서비스를 통한 입시정보 관련 사교육비 절감에 기여
- 지역별, 계층별 입시정보 격차 해소를 통한 실질적 교육평등권 구현
- (오프라인) 해당 지역의 특성을 반영한 입시정보를 찾아가는 서비스로 제공
- 수능제도 변경에 따른 수험생, 학부모 불안감 해소
- 신뢰도 높은 입시정보를 제공함으로써 사교육 의존 수요 흡수

### 나. 개최 현황

구분	고3	고1,2	예비 고1	소계
개최횟수	29	18	21	68

※ EBS 고교강의 영역별 대표강사 및 진로 진학 입시 전문강사 진행

## 7. 수능강의 검수시스템 운영

### 가. 운영 기간: 2018. 1. 1~12. 31

### 나. 운영 목적

- 수능콘텐츠의 내용 및 표현 적합성 검토를 통한 강의 품질 향상
- 교과전문성을 보유한 검수요원(현직교원)을 통한 내용 검토의 전문성 강화
- 수능강의 내용에 대한 피드백을 통해 강의 경쟁력 제고

### 다. 운영 현황

#### 1) 추진 현황

- 디지털 파일로 녹화된 콘텐츠를 「온라인검수시스템」을 통하여 교과전문검수요원과 영역별 ECP(교과전문 책임프로듀서)가 사전 검수 담당
- 교과전문 검수요원에게는 검수 수행 실적에 따라 월별로 검수로 지급
- 올해(2018. 1. 1~12. 31) 검수교사 총 100명이 검수 활동 진행

#### 2) 검수는 단일검수(1편 1검수)를 기본으로 하되, 역사는 복수검수(1편 2검수)제도로 운영

## 8. 온라인 1:1 입시상담

### 가. 운영

- 1) EBSi 내 1:1 맞춤형 입시상담서비스를 제공하는 온라인 대입상담실 운영
- 2) 전국 수험생에 EBSi 학습콘텐츠 활용법 및 입시정보 자료 제공
- 3) 대입상담실 커뮤니티를 통해 자료 및 건의사항을 공유해 상담 네트워크 확장
- 4) 상담교사 답변 제고를 위한 설문 프로그램 조사 및 프로그램 업데이트

나. 운영 기간: 2018. 1. 1~12. 31

다. 참여교사 수: 40명(현직교사, EBS 전속교사 및 출연강사 등)

구분	1월	2월	3월	4월	5월	6월	7월	8월	9월	10월	11월	12월	계
상담교사 (명)	46	46	44	40	40	40	40	40	40	40	40	40	-
질문수	1,830	897	1,115	706	555	985	1,168	4,935	4,068	613	1,013	1,718	19,603
답변수	1,830	897	1,115	706	555	985	1,168	4,935	4,068	613	1,013	1,718	19,603
답변률 (%)	100	100	100	100	100	100	100	100	100	100	100	100	100

※ 검수완료 및 검수불가를 포함한 전체 건수임.

## 9. 교사 지원을 위한 EBSi 학습콘텐츠 통합관리 시스템(CMS)

### 가. 목적

EBSi 학습콘텐츠 통합관리 시스템(교사지원센터) 구축으로 학습 자료 제공 및 자기 주도 학습 토대 마련과 동시에 통합형 분류체계에 따른 EBS 교재 주요 문항 및 개념 콘텐츠, 동영상 강의 등 제공

### 나. 개요

EBSi 교사지원센터는 수업 시간에 교사가 손쉽게 EBS 수능강의 콘텐츠를 수업 및 평가 자료로 활용할 수 있는 기반 마련 및 콘텐츠 제공

### 다. 개발 실적

- 1) 고교 강의자료 CG 업로드 건수 : 9,530건
- 2) 지식카드 제작: 총 70개
- 3) 멀티미디어 및 영상 등록: 총 437건
  - ‘수능완성 국어’ 속 사회/과학 지문 파헤치기 : 10편
  - 시험에 꼭 나오는 소설 스토리 보드 : 20편
  - 스토리텔링 수학 : 13편
  - 평가원 기출 수학 가형·나형 21, 29, 30번 EBS 모든 풀이법 : 384편
  - 비교과 영역 PC활용 콘텐츠 : 10편

## 10. 질의응답(Q&A) 서비스 운영

가. 운영 기간: 2018. 1. 1~12. 31

### 나. 운영 목적

- 일반 강의에서 해결할 수 없는 문제를 온라인 Q&A 서비스를 통하여 해결
- 수능강의 내용에 피드백을 통한 강의 참여율 향상 제고

#### 다. 운영 현황 및 실적

- 수험생이 탑재한 질문에 답변을 해줌으로써 개인별 맞춤형 진행
- 1~12월까지 총 278,188건 답변

## 11. 인력 공모 및 평가

### 가. ECD 공모

공모 목적	EBS 학습콘텐츠 질 제고 및 콘텐츠 제작 업무 수행을 위하여 선발 운영 초, 중, 고교 학습 콘텐츠의 원활한 제작
공모 기간	20181016~20181105
선발 인원	36명(초중학 4명, 영어 4명, 고등 28명 선발)

### 나. 카메라맨 공모

공모 목적	EBS 학습콘텐츠 질 제고 및 콘텐츠 제작 업무 수행을 위하여 선발 운영 초, 중, 고교 학습 콘텐츠의 원활한 제작
공모 기간	20181016~20181105
선발 인원	23명

### 다. 코디업체 공모

목적	EBS 학습콘텐츠 질 제고 및 콘텐츠 제작 업무 수행을 위하여 선발 운영 초, 중, 고교 학습 콘텐츠의 원활한 제작
기간	20181016~20181105
업체 수	6개 업체

### 라. 미술업체 공모

목적	EBS 학습콘텐츠 질 제고 및 콘텐츠 제작 업무 수행을 위하여 선발 운영 초, 중, 고교 학습 콘텐츠의 원활한 제작
기간	20181016~20181105
업체 수	17개 업체

## 12. 주요 연수 및 교육

### 가. 목적

- 영역별 워크숍을 통해 ‘방송교육목표, 편성의도’에 대한 인식 및 인지정도를 파악
- 향후 교육 및 연수에 기획하여 시행
- EBS 수능강의의 취지, 현안 및 주안점에 대한 정보 공유 및 이해도 증진

## 나. 현황

영역	유형	개최일	장소	대상
국어	워크숍	20180104	EBS 회의실	국어CP, 국어ECD4명, 국어조연출
과탐	워크숍	20180109	EBS 중회의실	과탐CP, 과탐ECD6명, 과탐조연출
사탐	워크숍	20180119	EBS 회의실	사탐CP, 사탐ECD7명, 사탐조연출
전체	워크숍	20180128	EBS 대회의실	수능교육부 전체, ECD30명, 2018년 강사 전체
입시	간담회	20180208	EBS 회의실	입시CP, 입시매니저2명, 2018년 파견교사
과탐	워크숍	20180221	EBS 회의실	과탐CP, 과탐ECD6명, 과탐조연출, 과탐강사16명
전체	간담회	20180306	EBS 회의실	담당CP, 코디팀 6개업체
사탐	간담회	20180328	EBS 회의실	사탐CP, 사탐ECD7명, 사탐조연출
대학별	간담회	20180404	EBS 회의실	대학별CP, 대학별ECD3명, 대학별조연출
국어	간담회	20180408	EBS 회의실	국어CP, 국어ECD4명, 국어조연출
국어	간담회	20180417	EBS 회의실	국어CP, 국어ECD4명, 국어조연출, 국어강사5명
대학별	간담회	20180502	EBS 회의실	대학별CP, 대학별ECD3명, 대학별조연출
국어	간담회	20180504	EBS 회의실	국어CP, 국어ECD4명, 국어조연출
대학별	간담회	20180528	EBS 회의실	대학별CP, 대학별ECD3명, 대학별조연출
입시	간담회	20180530	EBS 회의실	입시CP, 입시매니저2명, 2018년 파견교사
전체	간담회	20180611	EBS 회의실	수능교육부장, 입시매니저2명, 영역별조연출7명
전체	간담회	20180618	EBS 회의실	수능교육부장, 입시매니저2명, 영역별조연출7명, 미기부 사이트담당2명
영어	워크숍	20180624	가평 예술관	영어CP, 영어ECD5명, 영어조연출, 영어강사20명, 영어담당CM
전체	워크숍	20180716	18층 대회의실	수능교육부 전체, 전체ECD30명, 강사2명, 카메라20명
국어	간담회	20180726	EBS 회의실	국어CP, 국어ECD4명, 국어조연출
입시	간담회	20180817	EBS 회의실	입시CP, 입시매니저2명, 2018년 파견교사
대학별	간담회	20181016	EBS 회의실	대학별CP, 대학별ECD3명, 대학별조연출
전체	워크숍	20181112	18층 대회의실	수능교육부 전원, 제작스텝 전체
전체	워크숍	20181204	18층 대회의실	수능교육부 전원, 제작 ECD 전체, 미래기획부 CM
입시	간담회	20181212	EBS 회의실	입시CP, 입시매니저2명, 담당ECD2명, 작가
대학별	간담회	20181227	EBS 회의실	대학별CP, 대학별ECD3명, 대학별조연출, 대학별CM

## 다. 강의 제작 가이드라인 확립

### EBS 수능강의 제작 가이드라인

EBS는 학교교육보완 및 사교육비 경감을 통한 교육복지 실현을 위해, 다음과 같이 『EBS 수능 강의 제작 가이드라인』을 마련하여, 방송과 인터넷 등을 통한 수능 강의 제작의 지침으로 삼고자 한다.

#### I. 총 칙

1. EBS는 인간의 존엄과 가치 및 민주적 기본질서를 존중하는 방송의 공적 책임을 다한다.
2. EBS는 수능 강의를 제작함에 있어, 한국방송통신심의위원회의 ‘방송심의에 관한 규정’(2008. 9. 2. 개정), ‘정보통신에 관한 심의규정’(2009. 2. 9.제정)을 준수한다.
3. EBS는 방송, 인터넷 등 다양한 매체를 통한 수준별 맞춤형 수능 강의를 제작하여 시청자에게 제공함으로써 공교육 보완 및 사교육비 경감에 기여하고, 교육복지 실현에 이바지 한다.

#### II. 제작 기본 사항

##### 1. 기획 및 편성

- 가. 수능강의는 기획할 때, 시청대상자와 학습목표를 명확히 설정하여야 한다.
- 나. 수능강의는 교육과정을 적용한 연간 커리큘럼을 사전 개발한 후 이를 기반으로 체계성 있게 기획, 편성, 제작함을 원칙으로 한다.
- 다. 수능강의는 방송, 인터넷, 방송교재와의 연계성을 고려하여 기획, 편성하여야 한다.
- 라. 수능강의의 학습내용과 분량은 시청대상자의 수준에 적합하도록 한다.
- 마. 방송을 통한 수능강의는 ‘기본’, 인터넷을 통한 수능강의는 ‘초급 및 고급’으로 구성함으로써 시청대상자의 수준별 맞춤형 학습이 가능하게끔 기획, 편성함을 원칙으로 한다.
- 바. 연간 커리큘럼을 개발할 때에는 수능강의의 효율성과 만족도 제고를 위해 시청대상자의 요구도를 철저히 분석하여 반영함을 원칙으로 한다.
- 사. 수능강의는 활용도를 제고하기 위해 학사일정, 학생들의 학습일정에 맞추어 편성되어야 한다.

##### 2. 내용 선정

- 가. 강의의 내용은 교육과정을 적용한 연간 커리큘럼을 기반으로 체계성과 계속성을 고려하여 선정한다.
- 나. 수능강의에서 다룰 내용은 방송교재나 인터넷 교재와의 연계를 통해 수요자의 학습 효율성을 증진할 수 있게 구성되어야 한다.
- 다. 수능강의의 내용은 해당분야의 전문가 집단과 협의를 거쳐 교육과정 및 교재에 대한 철저한 사전 연구를 통해 선정되어야 한다.
- 라. 수능강의의 내용은 학습 효율성 증진을 위해 시청대상자의 수준과 관심에 맞게 구성하여야 한다.



### 3. 제작 방침

- 가. 시청대상자의 흥미를 유발시킬 수 있도록 매체의 시각적·청각적 기법을 충분히 활용해서 내용에 대한 이해를 도울 수 있도록 구성한다.
- 나. 학습의 목표를 달성할 수 있는 효과적인 표현형식을 택한다.
- 다. 시청대상자의 수준과 특성을 고려하여 흥미와 동기유발을 촉진시킬 수 있는 방법으로 구성·제작한다.
- 라. 학습내용의 전개는 프로그램의 목표 달성을 위한 활동으로 일관성이 유지되어야 한다.
- 마. 구체적인 설명이나 실제의 예를 통하여 학습자의 개념 형성에 도움을 주어야 한다.
- 바. 시청 대상에 따라 사용 용어, 억양, 발음, 말의 속도에 유의하여 제작하여야 한다.
- 사. 주요 내용은 반복 제시 되어야 한다.
- 아. 학습내용은 학습자의 수준을 고려하여, 충분히 이해할 수 있도록 제시되어야 한다.
- 자. 수능강의의 출연자는 해당 분야의 내용 전개에 적합한 지식과 경험을 갖춘 자로서, 적절한 평가 및 협의과정을 거쳐 공정하게 선정하여야 한다.
- 차. 출연자를 포함한 제작 참여자는 수능강의를 제작할 때 방송통신위원회의 ‘방송심의에 관한 규정’, ‘정보통신에 관한 심의규정’ 및 ‘EBS 교육방송 강령’을 숙지하고, 이를 준수하여야 한다.

### 4. 심의 및 평가

- 가. 수능강의는 프로그램의 기획의도, 내용 등에 대해 심의 및 평가를 거친 후, 하자가 없을 경우에 방송하거나 인터넷에 탑재하여야 한다.
- 나. 방송된 프로그램이나 인터넷에 탑재된 프로그램의 경우에도 내용상의 오류나 문제가 있을 경우 이를 신속히 수정, 보완하여 학습자의 학습권 피해를 최소화하도록 하여야 한다.
- 다. 수능강의는 자체 심의, 평가뿐 아니라, 정기적인 수요자 이용행태 및 만족도 조사를 통해 의견을 반영함으로써 학습자의 만족도를 제고하여야 한다.

### 5. 수능 교재

- 가. 수능강의는 학습자의 학습효율성 증대를 위해 교재 또는 교수자료와 연계하여 제작함을 원칙으로 한다.
- 나. 수능교재는 해당 영역에 대한 전문성이 높은 자를 집필자로 선정하여야 한다.
- 다. 교육과정평가원과의 협력체제 구축을 통해 완성도 높은 교재를 개발하고, 가능한 한 저렴한 가격책정을 통해서 사교육비 경감에 기여하여야 한다.

## III. 제작 참여자 준수 사항

EBS는 국민의 올바른 가치관과 규범의 정립, 사회윤리 및 공중도덕의 신장에 기여하여야 하며, 이를 위해 EBS 수능강의의 제작 참여자는 다음의 사항들을 준수하여야 한다.

### 1. 강사의 언어 표현

- 가. 강사는 교재에 대한 사전 연구, 조사를 통해 계획된 강의 원고에 기반하여 강의를 진행함을 원칙으로 하며, 강의 도중 부득이하게 즉흥적인 내용 설명이나 예시가 필요한 경우 ‘방송심의에 관한 규정’, ‘정보통신에 대한 심의 규정’을 위반하지 않도록 주의하여야 한다.
- 나. 강사는 강의할 때 가능한 한 표준어를 사용하며, 학습자가 내용을 충분히 이해할 수 있도록 알기 쉽게 표현한다.

- 다. 강사는 학습자에게 공포나 불안 또는 불쾌감을 주는 품위없는 언어나 동작에 의한 표현을 하지 않는다.
- 라. 강사는 내용 구성상 또는 연출상 부득이한 경우를 제외하고는 방송 내용에 특정한 개인, 단체, 상호, 상품 등의 명칭이 포함되어 간접적으로 선전하는 결과가 초래되지 않도록 한다.
- 마. 강사는 정신적, 신체적 장애와 관련된 문제를 다룰 때에는 그와 같은 장애로 고통받는 사람들을 당황하게 하거나 기가 꺾이지 않도록 주의한다. 특히, 장애자에 대한 호칭의 사용에 신중을 기해야 하며, 장애자를 웃음의 소재로 삼아서는 안 된다.

## 2. 인권·인격·명예의 존중

- 가. 인간의 생명과 존엄성은 최대한 존중되어야 한다.
- 나. 개인이나 단체의 인격과 명예를 훼손하지 않는다.
- 다. 시청 대상자의 환경에 따른 차별을 배제하고 공정하게 다룬다.

## 3. 인종·민족·통일

- 가. 인종적, 민족적 편견을 조장하는 내용은 배제한다.
- 나. 남북 관계를 취급하는 프로그램은 통일 지향적이어야 하며, 민족의 동질성 회복과 민족 화해에 도움을 주도록 한다.

## 4. 정치·경제

- 가. 특정 정파나 업체 및 단체에 편향되지 않도록 공정하게 다룬다.
- 나. 정치나 경제 문제에 관해 공표된 의견은 명백히 그 근거를 밝히고, 혼란을 야기할 수 있는 정치적·경제적 문제는 신중하게 다룬다.

## 5. 종교

- 가. 신앙의 자유를 존중하며 각 종교나 종파를 취급할 때에는 공정하게 다룬다.
- 나. 미신이나 사이비 종교를 긍정적으로 다루지 않는다.

## 6. 가치관

- 가. 확고한 국가관과 건전한 가치관을 가지고 국민의식 개혁을 선도한다.
- 나. 전통적 가치관과 민주적 가치관을 발전시키도록 한다.

## 7. 풍속·사회 생활

- 가. 사회질서나 미풍양속에 해를 끼치는 일을 긍정적으로 다루지 않는다.
- 나. 인명을 경시하거나 자살을 긍정적으로 다루지 않는다.
- 다. 가능한 한 흡연이나 음주 장면을 포함하거나 이를 조장하는 말을 하지 않는다.

## 8. 가정·가족

- 가. 가정생활과 가족관계는 존중되어야 하며, 가족간의 지나친 갈등을 강조하지 않는다.
- 나. 이혼을 부부간 또는 가족간의 문제 해결의 방식으로 암시하거나 제시하지 않는다.

## 9. 비판과 밝은 미래 제시

- 가. 비판으로 일관하거나 아무런 대안을 제시하지 않는 비판은 삼간다.
- 나. 비판은 어디까지나 시청자에게 밝은 미래를 제시하기 위한 과정으로 인식되어야 한다.

## 10. 성 표현

- 가. 성과 관련된 문제는 선정적으로 다루지 아니하며, 불쾌감이나 혐오감을 주는 표현은 피한다.
- 나. 불건전한 남녀 관계를 매력적으로 다루거나 긍정적으로 표현하지 않는다.

## 11. 폭력·범죄

- 가. 폭력은 결코 긍정적으로 묘사하지 않는다.
- 나. 총, 칼 등 흉기의 사용을 표현할 때에는 살상의 방법을 흉내 내거나, 이러한 감정을 유발하지 않도록 한다.
- 다. 범죄에 관해서는 법률을 존중하고, 범죄를 미화하거나 긍정적으로 다루지 않는다.
- 라. 범죄의 수단이나 과정이 호기심을 유발하거나 모방할 만큼 필요 이상으로 자세히 묘사·표현하지 않는다.

## 12. 논쟁·재판

- 가. 의견이 대립되고 있는 공공의 문제는 가능한 한 여러 시각에서 공평하게 다룬다.
- 나. 범죄 사건에 있어서 피의자의 명예나 인격을 최대한으로 존중한다.

## 13. 공정성과 균형성

- 가. 사회적 지위와 위치가 소수임을 이유로 방송에 차별을 두지 않으며, 진실을 왜곡하지 않는다.
- 나. 사회적 쟁점이나 이해관계가 첨예하게 대립된 사안을 다룰 때에는 공정성과 균형성을 유지하여야 하며 반론권의 의무를 충족시킬 수 있도록 한다.

## 14. 사실과 의견

- 가. 방송 제작에 있어 제작진은 사실의 설명과 개인의 견해를 명백히 구분하여야 한다.

## 15. 객관성

- 가. 사실을 정확하고 객관적인 방법으로 다루어야 하며, 불명확한 내용을 사실인 것으로 방송하지 않는다.
- 나. 외부의 정보는 출처를 다변화하여 정보의 객관성을 확보한다.
- 다. 통계조사 및 여론조사 결과를 인용하여 방송할 때에는 의뢰기관, 조사기관, 조사방법, 조사 기간 및 오차한계 등을 밝힌다.

## 16. 방송의 품위 유지

- 가. 방송은 품위를 유지하여야 하며 출연자 및 시청자에게 예의를 지켜야 한다.

## 17. 건전한 시민정신 함양

- 가. 건전한 시민정신과 생활기풍의 조성에 힘쓰며 음란, 퇴폐, 마약, 음주, 흡연, 미신, 사행행위, 허례허식, 사치 및 낭비풍조 등의 내용을 다룰 때에는 국민의 정서생활에 해가 되지 않도록 하여야 한다.

## 18. 사회통합

- 가. 지역간, 성(性)간, 세대간, 계층간 갈등을 조장하지 않는다.
- 나. 특정직업의 종사자를 비하하거나 노인을 무능력자로, 전과자를 범인으로, 장애인을 비정상인으로, 여성을 열등한 존재로 간주하는 등의 고정관념을 조장하지 않는다.

다. 소수의 권익을 보장하기 위해 다수가 역 차별되지 않도록 유의한다.

#### 19. 문화의 다양성 존중

가. 인류의 보편적 가치와 인류문화의 다양성을 존중하여야 하며, 타민족이나 타문화 등을 모독하거나 조롱하는 내용을 다루지 않는다.

#### 20. 준법정신의 고취

가. 제작 편성에 있어 관계법령을 준수하고 시청자의 준법정신을 고취하며 위법행위를 고무 또는 방조하지 않는다.

#### 21. 음악의 사용

가. 음악을 사용할 경우 지나치게 외설적이거나 염세적인 내용 또는 현실을 부정적으로 묘사한 내용을 다루지 않는다.

#### 22. 비과학적 내용

가. 미신 또는 비과학적 생활태도를 조장하지 않으며 사주, 점술, 관상, 수상 등을 다룰 때에는 이것이 인생을 예측하는 보편적인 방법으로 인식되지 않도록 한다.

#### 23. 어린이(13세미만자) 청소년(19세미만자) 보호

가. 어린이와 청소년에 대한 사회의 관심과 이해의 폭을 넓히는 데 이바지하며, 특히 경제적·사회적·문화적·정신적·신체적으로 어려운 처지에 있는 어린이와 청소년에 대해 지속적인 관심을 갖도록 노력한다.

#### 24. 간접광고

가. 특정 상품이나 기업, 영업장소 또는 공연 등에 관한 사항을 구체적으로 소개하여 광고효과를 주지 않는다.

나. 신업종 또는 신상품에 관한 생활정보를 소개할 때에도 관련된 업체 및 상품을 생활정보 수준 이상으로 필요 이상으로 부각시키지 않는다.

## 개관

창의융합교육부는 4차산업혁명 시대 창의융합형 인재양성에 기여하기 위한 창의융합 콘텐츠와 사교육비 경감, 공교육 보안을 목표로 초·중학 강의 콘텐츠를 만들고 있다.

- 사회 환경과 학교 환경이 급변하는 4차 산업혁명시대 창의융합 인재를 육성하는데 필요한 교육 콘텐츠 <생방송 판다다>, <과학할고양>, <영똥 남매 공작소>, <영똥남매 요리조리쇼> 제작
  - <생방송 판다다>: 창의, 과학, 사회, 상식 등의 다양한 소재를 다루는 창의융합교육 콘텐츠
  - <과학할고양>: 동식물과 자연현상, 생활용품 및 발명품을 관찰하는 데서 시작하여 질문을 던지고 탐색하는 가운데 놀라운 자연의 법칙과 과학 현상의 원리를 발견하는 과학중심 STEAM 콘텐츠
  - <영똥 남매 공작소>: 일상생활 속 불편했던 경험이나 호기심, 재미있는 아이디어로부터 질문과 미션을 찾아내서 세상에 하나뿐인 창작물을 만들어내도록 하는 메이커교육 콘텐츠
  - <영똥남매 요리조리쇼>: 예술의 배경과 의미를 소개함으로써 예술에 대한 관심과 흥미를 높이고 예술이 우리 생활에 미치는 영향을 살펴보는 예술 교육 STEAM 콘텐츠
- 학교교육 보완 및 맞춤형 서비스를 위한 초·중학 학습(강의, 클립) 콘텐츠 제작
 

초·중학 학년별 학교 교육 강의 콘텐츠로 초등 404편, 중학 594편 총 998편을 제작하면서 2015개정교육과정, 교육정책 변화 등을 반영함으로써 직접적으로 학교교육 보완에 기여하였다. 모바일 학습 환경에 적합한 학습콘텐츠 수요가 증대됨에 따라 학교 현장 교실 수업 지원을 위하여 중학 수학1 문제풀이 클립 1,465편 제작, 중학 수학 개념/유형/공식 클립 600편 기획, 중학 과학1,2 실험영상 클립 80편 총 2,145편을 제작하였다.
- Q&A 활용 고도화
 

Q&A 자료 분석을 기반으로 한 학습자 맞춤형 강의 기획, Q&A 질문 체계화를 통한 역사 과목 FAQ DB화 하였다.
- <티라노의 심장 대탐험>, <역사 탐험 경복궁> 개발
  - <티라노의 심장 대탐험> : 초중학 과학 교육과정을 반영한 AR/VR 콘텐츠로 다중접속 기반의 교수학습 지원(교실 모드)과 개별 학습 지원(개인 모드) 가능. 1편 제작
  - <역사 탐험 경복궁> : 역사 체험형 VR 콘텐츠. 1편 제작

■ 생방송 판다다 177편

방송일	부제
20180226	오후 8시 30분 판다다에서 생긴 일
20180227	세상에 하찮은 건 없어
20180228	지피지기면 판다 다~
20180301	# 판다다 # 우주여행
20180305	이제는 웃는 거야! 스마일 어게인
20180306	남매는 용감했다
20180307	# 판다다 # 영미 영미 영미
20180308	# 판다다 # 밥 소물리에
20180312	포기하지 마
20180313	뜬다 뜬다
20180314	# 소심아 안녕
20180315	꽃보다 발명
20180319	독사과를 먹을 건가요?
20180320	뚜껑 열리기 직전
20180321	# 피땀눈물 # 스트레스 안녕
20180322	식물들아! 지구를 부탁해!
20180326	나비처럼 날아서 벌처럼 썩라!
20180327	때로는 작은 구멍이 큰일을 한다
20180328	# 날리리 만보 # 꿀잠 예약
20180329	미세먼지에 대처하는 우리들의 자세
20180402	다 함께 차차차
20180403	라면 먹고 갈래요?
20180404	# 서장훈 # 키 컷으면
20180405	너는 나의 에너지
20180409	지구는 소중하니까요!
20180410	# 스타킹 # 너는 킹
20180411	# 꿈을 향해 썩라! # 류현진처럼
20180412	# 가장 소중한 시간 # 지금 이 순간
20180416	# 내가 나를 칭찬해
20180417	# 태양을 피하는 방법
20180418	# 다리 꼬지 마!
20180419	# 자니! 어디에 있니
20180423	# 용기 # 세상을 바꾸는 힘
20180424	# 튀김은 과학이다
20180425	# 원해요? # 워너원?
20180426	# 쇼핑왕 # 배달왕
20180430	# 시험에 대처하는 우리들의 자세
20180501	5월은 사랑이다
20180502	# 1인 방송 # 유재석처럼
20180503	# 신제품 # 얼리어답터
20180507	선생님! 선생님! 우리 선생님!

방송일	부제
20180508	엄마 아빠에게 사랑을 전해요!
20180509	# 션업이 되고 싶어
20180510	# 좋은 기억 # 내 마음 속에 저장
20180514	우리가 만난 기억
20180515	스승의 날에 생긴 일
20180516	# 어이가 없네
20180517	# 수학 잘하는 법
20180521	# 성년의 날 # 어른이 된다는 건
20180522	# 사진으로 남기고 싶은 순간
20180523	# 소확행 # 소소하지만 확실한 행복
20180524	# 기똥찬 아이디어
20180528	# 현실 남매 # 흔한 남매
20180529	# 그럴 만두하지
20180530	# 걱정 말아요 그대
20180531	# 너의 이름은
20180604	# Real 레알? # Fake 페이크?
20180605	# 무엇이든 해 보는 거야!
20180606	# 눈치껏 살자
20180607	# 거품처럼!
20180611	# 배워서 남 줄래?
20180612	# 짜증날 때 # 잔소리하고 싶을 때
20180613	# 진정한 리더
20180614	# 사람의 향기
20180618	뚜 뚜루뚜루~?
20180619	왜 나한테만 머피의 법칙이 생기냐고?
20180620	생각을 바꾸면!
20180621	E.B.S 생일 축하합니다!
20180625	할아버지의 우산
20180626	무섭다고 도망치지 마!
20180627	누가 나니의 꽃잎을 잘랐는가
20180628	당신은 진짜 친구가 있습니까?
20180702	당신의 2018년은 안녕하십니까?
20180703	으리으리한 의리 남매
20180704	졸음에 대처하는 우리들의 자세
20180705	기똥찬 투어
20180709	우리가 진짜 버려야 할 것
20180710	잘못된 만남
20180711	참을 게 따로 있지
20180712	기분 좋은 도전
20180716	건축학 개론
20180717	세상의 중심에서 사랑을 외치다

방송일	부제
20180718	난다 난다 땀이 난다
20180719	위하여!
20180723	나는 가끔 거짓말을 해
20180724	가끔은 귀도 쉬고 싶다!
20180725	빠기 보다는 더하기
20180726	한여름엔 이런 거 어때?
20180730	잠 못 이루는 밤! 추억은 방울방울
20180731	시선 강탈
20180801	감기 조심하세요!
20180802	무엇이든 지워드립니다
20180806	누가 가져갔어?
20180807	여름아! 가라~
20180808	우정과 사랑 사이
20180809	여행, 어디까지 가봤니?
20180813	이상한 녀석이 나타났다
20180814	아무리 더워도 새 학기는 온다
20180815	박수는 나의 힘
20180816	우리 백일 됐어요!
20180820	오늘부터 1일
20180821	그땐 그랬지
20180822	나의 정체기 극복기
20180823	이별에 대처하는 우리들의 자세
20180827	알바생 구함
20180828	처음은 누구나 낯설다 (feat. 비글 아르바이트생)
20180829	필·수·시·대
20180830	같이 눈사람 만들래?
20180903	기억 속에 저장
20180904	뛰는 자 위에 나는 자
20180905	런닝맨! 뛰어!
20180906	참 좋은 말
20180910	나, 돌아갈래
20180911	배터리가 다 됐어
20180912	냥냥이와 땡땡이
20180913	바람의 빛깔
20180917	셀카 그리고 인생 사진
20180918	꽃을 든 남자?
20180919	마법 같은 순간
20180920	똥어 뽕!
20180924	오! 해피 추석!
20180925	판다다 알바 캠프
20180926	나를 일으켜 세우는 힘
20180927	우리가 에이스다!
20181001	러브레터 대소동

방송일	부제
20181002	고마워! 땡큐!
20181003	꿈은 이루어진다
20181004	Yes, I can!
20181008	브로맨스라는 것이 폭발했다
20181009	사랑하자! 우리말!
20181010	감동의 물결
20181011	참아야 하느니라
20181015	어떤 기다림
20181016	찬바람이 싸늘하게
20181017	말할 수 있는 비밀
20181018	동상이몽
20181022	즐기는 자를 이길 수 없다
20181023	말짱 도루묵
20181024	랜선 라이프! 나도 크리에이터
20181025	체인지
20181029	눈물의 여왕
20181030	줄일 건 줄이고, 나눌 건 나누고
20181031	고민 있어요!
20181101	10원의 추억
20181105	나눔의 기쁨!
20181106	이런 명함 갖고 싶어요
20181107	놀이 공감
20181108	별이 빛나는 밤
20181112	마음의 무게 중심
20181113	걱정 인형
20181114	당신은 사랑 받기 위해 태어난 사람
20181115	이건 내가 최고
20181119	스트레스와 이별하기
20181120	싼 게 비지떡?
20181121	반짝반짝 빛나는
20181122	칭찬은 알바생도 춤추게 한다
20181126	이보다 더 따뜻할 순 없다
20181127	개판 5분 전!
20181128	세대 차이
20181129	혼자보다 둘이 함께!
20181203	오늘은 내가 급식 왕
20181204	내 짝궁 어때?
20181205	나의 울렁증 극복기
20181206	사라져라 뽕!
20181210	스트레칭 대소동
20181211	거덜 나기 전에
20181212	싫증내지 않고 공부하는 법
20181213	반하나 안 반하나
20181217	도전! 소떡소떡

방송일	부제
20181218	이거냐 저거냐
20181219	추위를 극복하는 법
20181220	미리 메리 크리스마스
20181224	산타 할아버지, 판다다에 오셨네!
20181225	크리스마스니까
20181226	# 친구와 친해지는 방법
20181227	특별한 선물
20181231	2018! 안녕

### ■ 과학할고양 39편

방송일	부제
20180530	달걀
20180531	볼펜
20180606	페트병
20180607	거품
20180613	샤프심
20180614	솔방울
20180620	영수증
20180621	풍선
20180627	솔방울II
20180628	우유
20180704	종이컵
20180705	도넛
20180711	껌종이
20180712	팝콘
20180718	젤리
20180719	셔틀콕
20180725	별
20180726	버섯
20180801	마스크
20180802	초콜릿

방송일	부제
20180808	봉숭아
20180809	빨래집게
20180815	수박
20180816	레몬
20180822	마요네즈
20180823	바코드
20181108	밤
20181115	모래
20181122	소금
20181129	유리
20181206	단풍
20181213	감
20181220	밥
20181227	콩나물
20190103	촛불
20190110	휴지
20190117	얼음
20190124	지우개
20190131	나침반

### ■ 엉뚱 남매 공작소 52편

방송일	부제
20181127	빠졌으면?! 넣으면 되지!
20181126	공공 말아 이불 김밥
20181120	두 손이 자유로운 드라이!
20181119	스트레스 해소 스퀴시
20181113	귀찮으면?! 낚아 낚아!
20181112	완벽 차단! 다 막아 방귀 패드!
20181106	어른 처럼?! 초딩 처럼!

방송일	부제
20181105	난 특별하니까!
20181030	졸음을 이기는 방법!
20181029	할러윈 데이 유령사!
20181023	누가 누가 잘 숨기나!
20181022	뭐든지 다 나온다! 수납 패션 왕!
20181016	돌려 돌려 돌림판!
20181015	변비 끝! 쾌변 남매!



방송일	부제
20181009	뽀뽀 뽀뽀 뽀뽀 어항
20181008	때로는 조신하게, 때로는 상큼하게!
20181002	필수 패션 아이템, 바둑판 티셔츠
20181001	내 손안에 용돈! 뺏기지 않겠다!
20180918	청바지는 화해를 담고
20180917	나만의 셀카 어플 만들기!
20180911	급하다 급해! 총전이 급해!
20180910	이모티콘 전쟁!
20180904	튀길 수만 있다면 그대의 신발까지도...!
20180903	저, 이번 역에서 내려요!
20180828	은밀하게, 고백하게~
20180827	가성비 최고의 생일 선물
20180821	쏘옥 쏙쏙 방울, 빙글 빙글 방울!
20180820	치아 교정하는 친구를 위한 미니 음식!
20180814	휘적휘적 설거지 전쟁
20180813	너랑 나랑 커플 아이템
20180807	놀면서 공부하기 가능한 의자?!
20180806	범인을 찾아라!
20180731	미션, 시선을 잡아라

방송일	부제
20180730	열대야에도 폭 잠자기
20180724	ASMR 과자 알람
20180723	거짓말, 다 걸렸어
20180717	친구를 재밌게 해주는 아이템
20180716	나만의 공간을 지키는 방법
20180710	손 안 대고 과자 먹는 법
20180709	빵 없어도 생일 케이크 만드는 법
20180703	청소가 게임보다 재밌어지는 꿀팁
20180702	내 잠버릇에 꼭 맞춘 베개 만들기
20180626	밤길이 두렵지 않은 레이저 신발
20180625	두 손이 자유로운 우산은 없을까?
20180619	꼭 필요한 것, 내 몸에 붙이는 방법
20180618	나만의 비밀 장소 만드는 비법!
20180612	땀 없이 라면 먹기
20180611	자전거에 카페를 더할 수 있을까?
20180605	고불고불 천연 파마
20180604	진짜같은 가짜, 가짜같은 진짜
20180529	강아지 발세척기
20180528	빨래통을 찾아가는 빨래들

## ■ 영동 남매 요리조리쇼 10편

번호	방송일	부제
1	20181203	인생급식
2	20181210	바나나 빵
3	20181217	소떡소떡 프렌즈
4	20181224	크리스마스 치킨트리
5	20181231	무지개 치즈 토스트
6	20190107	대왕 달걀 초밥
7	20190114	붕어가 들어간 붕어빵
8	20190121	추리추리 피자
9	20190128	졸업 꽃다발이 머랭?!
10	20190204	곤약 젤리

## ■ 초·중학 학교교육 보완 콘텐츠 제작

#	구분	콘텐츠명	편수	비고
1	초등	만점왕 3~4학년 국어, 수학, 사회, 과학	240	강의 콘텐츠
2		만점왕 평가문제풀이 전과목 3~4학년	68	강의 콘텐츠
3		계산왕 3~4학년	14	강의 콘텐츠
4		수학의 자신감 3~4학년	80	강의 콘텐츠
5		초등생활, 그것이 궁금하다	2	강의 콘텐츠

#	구분	콘텐츠명	편수	비고
6	중학	EBS 중학 뉴런 1학년 국어, 영어, 수학, 사회, 과학	328	강의 콘텐츠
7		EBS 중학 수학 @포스 유형편, 마스터편 1학년	160	강의 콘텐츠
8		한 장 수학 1학년	60	강의 콘텐츠
9		MY GRAMMAR COACH	40	강의 콘텐츠
10		중학생활, 그것이 궁금하다	6	강의 콘텐츠
11		EBS 수학의 답	600	클립 콘텐츠
12		중학 수학1 문제풀이 클립	1,465	클립 콘텐츠
13		중학 과학1,2 실험영상 클립	80	클립 콘텐츠
합계			3,143	

**개관**

2018년 영어교육부는 EBS English 채널 및 EBSe 사이트를 통해 사교육비 경감, 교육 기회 격차 해소, 전 국민 영어교육 강화에 기여하고자 다음과 같은 세 가지 목표를 설정하였다.

첫째, 영어 교과과정 연구 및 학년별 교과서 기반의 콘텐츠 제작

둘째, 스마트 교육 환경 최적화 콘텐츠 기획·제작

셋째, 효율적인 제작비 집행과 콘텐츠 제휴를 통한 신규 프로그램 기획·제작

이와 같은 목표 달성을 위해, ■32개 신규 콘텐츠 4,347편 제작 ■초등 3학년 4개 출판사 5종 교과서 연계 프로그램 기획 및 제작 ■2015년 개정 교육과정과 연계한 <EBSe 방과후 영어> 방학, 중학 시리즈 추가 제작 ■모바일 디바이스 활용 학습자 증가 패턴에 따른 5~10분 RT의 프로그램 기획·제작 ■콘텐츠 제휴를 통한 신규 유아/어린이 영어 동화 애니메이션 공급 등을 수행하였다.

**주요업무****1. EBS English 채널 운영**

가. 채널명: EBS English(PLUS3)

나. 방송개시: 2007. 4. 6

다. 방송시간: 1일 18시간(06:00~24:00)

라. 인터넷 사이트: [www.ebse.co.kr](http://www.ebse.co.kr) / 모바일 웹: [m.ebse.co.kr](http://m.ebse.co.kr)

마. 운영 목표



## 2. 2018년도 EBS English 편성

### 가. 편성 목표 및 방향

- 영어 교과과정 연구 및 학년별 교과서 기반의 콘텐츠 제작
- 스마트 교육 환경 최적화 콘텐츠 제작
- 효율적 제작비 집행과 콘텐츠 제휴를 통한 신규 프로그램 기획

## 3. EBS English 방송 프로그램 및 온라인 콘텐츠 제작 현황

### 가. 방송 프로그램 제작 현황(총 4,347편)

대상	프로그램명	제작편수
유아/초등	〈파닉스 헌터〉 등 14개 프로그램	663편
청소년/성인	〈왕초보 영어〉 등 18개 프로그램	3,684편
합계		4,347편

### 나. 온라인 콘텐츠 제작 현황(총 1,708편)

구분	프로그램명	제작편수
3분 ©클립	〈왕초보 영어 대화 완성〉 등 9개 콘텐츠	1,244편
영자신문기사	〈NE Times〉 등 5종 영자신문	464편
합계		1,708편

## 4. EBS English 사이트, 모바일 앱 운영 현황

### 가. 운영개요

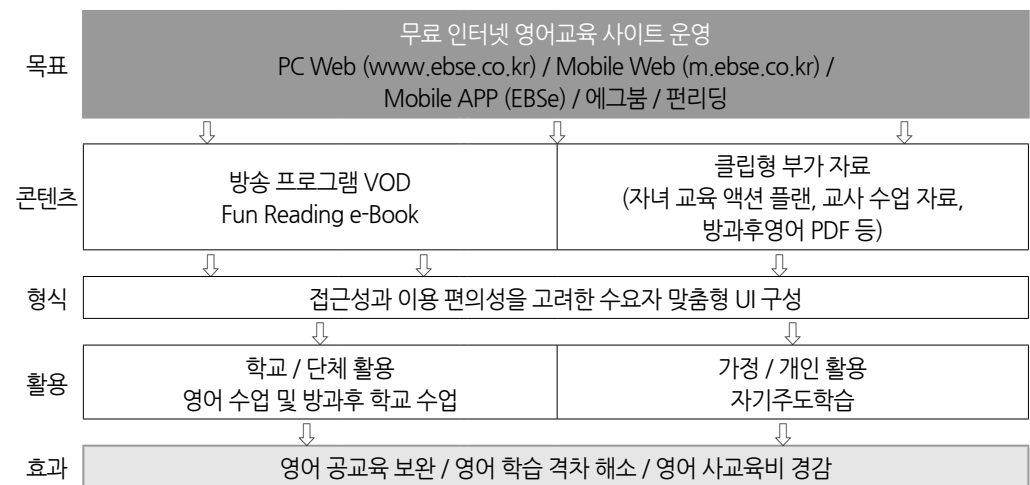

## 나. 추진 현황

목적	주요 서비스	일평균 방문자 수
사이트 재구조화	<ul style="list-style-type: none"> <li>반응형 웹 전환으로 사이트 전면 개편</li> <li>전 연령층에 최적화된 콘텐츠 제공 및 학습 편의성 제고한 메뉴 개편</li> <li>PC/모바일 각각의 특성별로 서비스 재구조화 및 고도화</li> </ul>	2.6만
콘텐츠 영역별 및 개인화 맞춤 추천	<ul style="list-style-type: none"> <li>학습자별 수준 진단을 통한 영역별 평가</li> <li>인기콘텐츠 및 추천콘텐츠 영역 노출</li> <li>사용자 개인 맞춤형 서비스 신규 제공</li> </ul>	
자기주도영어 메뉴 개선	<ul style="list-style-type: none"> <li>메뉴 하위 서비스 개편</li> </ul>	
EBSe 모바일 웹 개편, 앱 고도화	<ul style="list-style-type: none"> <li>반응형 웹 전환으로 사이트 전면 개편</li> </ul>	

## 다. 사이트, 모바일 운영 실적

### 1) 봄 편성 개편 안내 및 이벤트

- 목적: EBS English 방송 편성 안내 및 홍보 이벤트
- 시기: 2018. 2. 26(월)
- 내용: 신규 프로그램 홈페이지 개설 및 홍보 이벤트



### 2) 가을 편성 개편 안내

- 목적: EBS English 방송 편성 안내 및 홍보 이벤트
- 시기: 2018. 8. 27(월)
- 내용: 신규 프로그램 홈페이지 개설 및 홍보 이벤트



### 3) EBSe 모바일 개편 및 앱 고도화

- 고도화 목적: 모바일 활용 학습자 편의 증대를 위해 모바일 웹사이트 개편
- 고도화 시기: 2018. 12. 17
- 고도화 내용: 가) 직관적인 구조로 사용자 편의 증대

〈개편 전 모바일 앱 화면〉



〈개편 후 모바일 앱 화면〉



나) 전용 플레이어 내장한 EBSe 앱서비스 고도화

다) Flash 버전의 콘텐츠 HTML5 콘텐츠 변환 작업

### 4) 사전평가 기능 도입 및 학습자 개인 맞춤형 콘텐츠 제공

- 내용: 가) 학습자별 수준 진단을 통한 영역별(말하기, 쓰기 듣기, 읽기) 평가
  - 나) 진단 결과에 따른 영역, 수준별 최적화 콘텐츠 추천 및 개인화 서비스 도입
- 시기: 2018. 12. 17



### 라. EBSe 사이트(www.ebse.co.kr) 재구조화

- 다양한 시청자에 최적화 콘텐츠 제공을 통한 학습 편의성 제고, 체계적 학습 유도
  - 가) '대상' 중심에서 '영역' 기준으로 구성 변경
  - 나) 비로그인 기반 콘텐츠 제공
  - 다) 클라우드 환경 전환에 대비하여 U2L 솔루션 도입
  - 라) 특화된 콘텐츠 집중 노출 및 활용을 위한 마이크로페이지 구현
- PC/모바일 각각의 특성별로 서비스 재구조화 및 고도화
  - 가) 직관적 메뉴 개편으로 서비스 접근성 개선
  - 나) 모바일 퍼스트(Mobile First)트렌드에 맞춘 반응형 웹 구축 추진

〈재구조화 전 메뉴 구성〉



〈재구조화 후 메뉴 구성〉



## 5. 연구조사 및 홍보 현황

### 가. 'EBSe 활용교사' 5기 운영

- 17개 시도 교육청 소속, 총 54명
- EBSe 활용교사단 상·하반기 워크숍 진행
- EBSe 교사단 소속 학교 중심으로 EBSe 콘텐츠 활용 지원  
:EBSe 콘텐츠 활용 가이드라인, 콘텐츠 맵, 기념품 등
- 검수, 집필 자문 등으로 활용교사 역할 강화

### 나. '찾아가는 EBSe 활용 설명회' 실시

- 초·중·고 교사/학생, 학부모 대상 EBS English 채널 소개 및 콘텐츠 활용 설명
- 현장 교사들의 의견 청취 및 수용도 조사
- 총 33회, 총 5,043명 참여

### 다. EBSe 웹사이트 내 이벤트 실시

- 총 20회, 참여자 수 26,104명

### 라. EBSe 콘텐츠 활용 홍보 관련 회의 및 워크숍

- 목적: 영어교육 정책 방향 및 EBSe 사업 내용 공유를 통해 학교 교육 현장 의견 수렴, EBSe 활용도 제고

일자	내용	참석인원
20180525 ~26	<ul style="list-style-type: none"> <li>• EBSe 담당 교육부, 장학사 및 활용교사 협의회</li> <li>• EBSe 신규 콘텐츠 소개 및 활용 안내</li> <li>• EBSe 콘텐츠 활용 애로사항 및 발전 방안 협의</li> <li>• 활용교사 활동 실적 및 계획 공유</li> </ul>	교육부 3명 시도 교육청 장학사 17명 EBSe 활용교사 54명 EBS 관계자 20명
20181213 ~15	<ul style="list-style-type: none"> <li>• EBSe 장학사, 활용교사, 출연진 워크숍</li> <li>• 2018 사업실적 보고 및 2019 주요 사업안내</li> <li>• 활용교사 활동 실적 및 계획 공유</li> <li>• EBSe 활성화 관련 담당자들 간 협력체제 구축으로 EBSe 발전 방향 모색</li> </ul>	교육부 1명 시도 교육청 장학사 17명 EBSe 활용교사 54명 EBS 관계자 40명

## 마. 교육 박람회

- 목적: 교육 박람회 참가를 통한 EBSe 콘텐츠 인지도 제고

일자	행사명	장소	내용
20180124 ~26	EDUTECH KOREA 2018	코엑스	<ul style="list-style-type: none"> <li>• 온라인/모바일 전용 콘텐츠 체험</li> <li>- 3분 e클립 주요 콘텐츠</li> <li>- 펀리딩 앱 체험</li> <li>- 자기주도 영어 PC 버전 체험</li> <li>• 방과후 영어 콘텐츠 홍보 및 체험</li> <li>- 영상/플래시 파일 체험</li> <li>- 교재 홍보</li> <li>• &lt;니콜의 영어 쿠킹클래스&gt; 이벤트 클래스 3회 진행</li> <li>• 활용 안내 브로슈어 및 영자 신문 제공</li> </ul>

## 6. 연구 용역

- 제목: 2018년 EBSe 운영성과 분석 및 놀이 활동 중심 영어교육 방안을 통한 의사소통 중심 영어 능력 신장
- 연구원: 책임연구원 전영주(목원대학교 영어교육과 부교수) 외 2인
- 주요내용
  - EBSe 방송 채널/사이트에 대한 인식 및 평가
  - EBSe 모바일 웹/앱의 장점 및 향후 개선 방안
  - 의사소통 중심 영어 능력 신장을 위한 놀이 활동 중심 영어교육 방향 제안



## 개관

수학창의교육부는 정부의 ‘수학교육 선진화 방안(2012)’ 및 ‘제2차 수학교육 종합계획(2015)’에 따라 ‘수학 흥미 및 동기유발 자료 중심 사이트 EBSMath(www.ebsmath.co.kr)’를 구축·운영하고 있다. EBSMath 사이트는 2012년 사이트 구축 및 중학 수학 콘텐츠 개발을 시작하여 2013년 3월 14일에 정식 오픈하였으며, 2014년에는 중학교 전 학년 대상 서비스를 시작하였고, 2015년에는 초등학교 대상 콘텐츠 제작을 시작하여 현재 초등학교 3학년에서 중학교 3학년까지의 수학 학습 콘텐츠를 서비스하고 있다.

수학창의교육부는 2018년에도 학생들이 수학의 원리와 개념을 쉽게 이해하고, 일선 교사들이 수업 현장에서 널리 활용하는 동영상, 웹툰, 게임 등의 다양한 유형의 흥미로운 수학 콘텐츠를 제공한다는 EBSMath의 사업목적을 달성하고자 고품질 수학 콘텐츠 제작, 사이트의 사용자 편의성 및 접근성 강화, 그리고 EBSMath 홍보 마케팅 다각화를 적극적으로 추진하였다.

특히 2018년에는 고등으로 서비스 영역을 확대하여 고등학생들도 쉽고 재미있게 수학을 학습할 수 있는 개념형 동영상, 수업 활용을 위한 활용 가이드 및 지식카드, 모바일 대화 형식을 차용한 새로운 접근의 영상 콘텐츠, 간단한 게임 형식의 인터랙티브 콘텐츠, 학습 동기부여를 위한 연예인 활용 공식 암기용 콘텐츠와 특별 콘텐츠까지 제작하여 이전과는 다른 다채로운 콘텐츠 개발을 이루었다.

또한 일부 인터랙티브 콘텐츠를 모바일 호환이 가능한 HTML5 형식으로 리뉴얼하였고 개정 교육과정에 따른 결손 내용 보완 콘텐츠를 개발하는 등 기존 콘텐츠의 활용 및 보완을 위한 노력도 기울였다. 이러한 노력으로 말미암아 사이트 이용건수 500만 건을 돌파하여 전년 대비 약 42.9% 성장하였고 자체 진행 이벤트 참여자 수 또한 전년 대비 22%가량 상승하였다.

## 주요업무

## 1. 수학교육 콘텐츠 제작

## 가. 고교수학 동영상 콘텐츠: 67편

- 고교수학 개념형 동영상(1): 고1~3 수학 단원별 핵심 개념에 대한 명료한 이해 구현

#	과목	대단원	소단원	부제(내용)
1	수	지수함수와 로그함수	지수의 확장	지수의 확장
2		지수함수와 로그함수	로그의 뜻과 성질	로그의 발명
3		지수함수와 로그함수	지수함수의 뜻과 그래프	실생활에서의 지수함수
4		삼각함수	삼각함수의 뜻	피타고라스와 삼각함수
5		삼각함수	삼각함수의 그래프	현실에서 나타나는 사인곡선
6		삼각함수	사인법칙과 코사인법칙	삼각함수의 성질을 이용한 삼각측량
7		수열	등차수열	가우스와 등차수열의 합
8		수열	등비수열	이자 계산에 사용되는 등비수열의 합
9		수열	수학적 귀납법	수열의 힘
10		수열	수학적 귀납법	도미노를 통해 이해하는 수학적 귀납법

#	과목	대단원	소단원	부제(내용)
11	수II	함수의 극한과 연속	함수의 극한	한없이 가까워지는 것을 수학적으로 어떻게 표현할 수 있을까?
12		함수의 극한과 연속	함수의 극한	함수의 발산
13		함수의 극한과 연속	연속함수의 성질	요요현상과 사잇값 정리
14		미분	미분계수	접선이란 무엇인가?
15		미분	평균값 정리	평균값 정리와 구간 단속
16		적분	정적분	정적분이란 무엇일까
17		적분	넓이	넓이함수와 정적분
18	미적분	수열의 극한	등비급수	무한히 더해도 유한이 된다?
19		미분	지수함수와 로그함수의 극한	자연상수 e, 넌 누구니?
20		미분	삼각함수의 극한과 미분	초월함수의 극한

• 고교수학 개념형(1) 활용안내 동영상

#	과목	대단원	소단원	부제(내용)
1	수I	삼각함수 등 3	지수의 확장 등 9	고교수학 개념형 동영상(1) 활용안내-수학I
2	수II	미분, 적분 등 3	함수의 극한 등 6	고교수학 개념형 동영상(1) 활용안내-수학II
3	미적분	수열의 극한 등 2	등비급수 등 3	고교수학 개념형 동영상(1) 활용안내-미적분

• 고교수학 개념형 동영상(2): 모바일 메신저 대화형식을 응용한 '수톡' 포맷 신규 개발

#	단원	부제(내용)
1	이차방정식과 이차함수의 관계	이차방정식의 해와 이차함수의 그래프 사이에는 어떤 관계가 있을까?
2	삼차방정식과 사차방정식	삼차방정식과 사차방정식의 근에 대한 여러 가지 이야기
3	두 점 사이의 거리	좌표평면을 이용하여 도형 문제 해결하기
4	선분의 내분점과 외분점	선분의 외분점을 이해하고, 외분점의 좌표 구하기
5	원과 직선의 위치관계	원과 직선의 위치 관계는 어떻게 알 수 있을까?
6	평행이동	점의 평행이동과 도형의 평행이동을 혼동하지 말자!
7	명제와 조건	'모든'이나 '어떤'을 포함한 명제의 참, 거짓 판별하기
8	명제와 조건	'모든'이나 '어떤'을 포함한 명제의 부정
9	명제 사이의 관계	충분조건과 필요조건 헷갈리지 않기
10	절대부등식	산술평균과 기하평균 사이의 관계를 제대로 이해하기
11	함수	함수의 그래프를 찾아내자!
12	함수	일대일함수와 일대일대응이란?
13	합성함수	어느 매장이 더 저렴할까?
14	역함수	함수와 그 역함수의 그래프 사이에는 어떤 관계가 있을까?
15	조합	순열의 수와 조합의 수를 이용하여 함수의 개수 구하기
16	중복조합	방정식 $x+y+z=5$ 의 음이 아닌 정수해의 개수 구하기
17	이항정리	파스칼의 삼각형에서 발견할 수 있는 정리
18	조건부확률	조건부확률로 구하는 실제 감염 확률
19	이산확률변수의 기댓값(평균)과 표준편차	대학수학능력시험에서 표준점수를 왜 구할까?
20	모집단과 표본	올바른 표본추출의 중요성

#	단원	부제(내용)
21	모평균과 표본평균	모평균과 표본평균이란?
22	모평균과 표본평균	표본평균의 분포
23	모평균의 추정	모평균의 추정
24	모평균의 추정	표본표준편차가 주어질 때의 모평균의 추정

- 수학친구=여자친구: 인기 아이돌 그룹과 함께 외우는 고교 필수 수학 공식

#	단원	부제(내용)
1	방정식과 부등식	이차방정식의 판별식 with 엄지
2	방정식과 부등식	이차방정식의 근과 계수의 관계 with 유주
3	도형의 방정식	두 점 사이의 거리 with 은하
4	도형의 방정식	내분점 with 소원
5	도형의 방정식	외분점 with 소원
6	도형의 방정식	중점, 무게중심 with 소원
7	도형의 방정식	직선의 방정식(1) with 유주
8	도형의 방정식	직선의 방정식(2) with 유주
9	도형의 방정식	점과 직선 사이의 거리 with 은하
10	도형의 방정식	원의 방정식 with 유주
11	집합과 명제	드모르간의 법칙 with 엄지
12	집합과 명제	산술·기하평균 with 은하
13	경우의 수	순열의 수 with 엄지
14	경우의 수	조합의 수 with 엄지
15	삼각함수	특수각의 삼각비 with 예린
16	수열	등차수열의 일반항 with 예린
17	수열	등비수열의 일반항 with 예린
18	수열	자연수의 거듭제곱의 합(1) with 신비
19	수열	자연수의 거듭제곱의 합(2) with 신비
20	수열	자연수의 거듭제곱의 합(3) with 신비

#### 나. 고교수학 인터랙티브(게임) 콘텐츠: 19편

- 인터랙티브에 적합한 개념을 간단한 게임으로 구현

#	단원	부제(내용)
1	집합	집합 카드 놀이
2	집합	벤다이어그램 그리기
3	일차부등식	부등식의 해 그리기
4	합성함수	합성 함수 놀이
5	순열과 조합	한붓그리기
6	삼각비(중학), 삼각함수(고교)	삼각함수 그래프
7	평면좌표	선분의 내분점, 외분점
8	통계	통계1
9	통계	통계2

• 인터랙티브 콘텐츠 모바일 호환 업그레이드

#	단원	부제(내용)
1	약수와 배수 (초5)	약수 찾기
2	소인수분해 (중1)	사각형으로 나누기
3	소수의 곱셈 (초5)	분수를 소수로 나타낼 수 있어요
4	평균도형의 성질 (중1)	파이데이 페스티벌
5	소인수분해 (중1)	암호상자
6	확률과 그 기본 성질 (중2)	나도 작곡가
7	유리수와 순환소수 (중2)	동굴탐험
8	소인수분해 (중1)	에라토스테네스의 체
9	확률과 그 기본 성질 (중2)	실제로 해보는 확률 실험
10	문자의 사용과 식의 계산 (중2)	풍선팡팡 수식 풀이

다. 중학수학 동영상 콘텐츠: 12편

• 4차 산업혁명 개념형 동영상: 4차 산업혁명 속 수학 개념을 찾아내는 융합형 콘텐츠

#	단원	부제(내용)
1	삼각형의 무게중심 (중2)	드론 속에 수학이 숨어 있다고 해서 알아보았다
2	순서쌍과 좌표 (중1)	3D프린터 속에 수학이 숨어 있다고 해서 알아보았다
3	경우의 수 (중2)	인공지능 속에 수학이 숨어 있다고 해서 알아보았다
4	소인수분해 (중1)	암호화폐 속에 수학이 숨어 있다고 해서 알아보았다
5	자료의 정리와 해석 (중1)	빅데이터 속에 수학이 숨어 있다고 해서 알아보았다
6	소인수분해 (중1)	블록체인 속에 수학이 숨어 있다고 해서 알아보았다

• 2015 개정 교육과정 보완 동영상

#	단원	부제(내용)
1	그래프 (중1)	감기도 그래프로 표현할 수 있다고?
2	정비례와 반비례 (중1)	자율 주행 자동차에 숨겨진 정비례, 반비례 관계
3	정비례와 반비례 (중1)	정비례 관계의 그래프 그리기 완전 정복
4	정비례와 반비례 (중1)	반비례 관계의 그래프 그리기 완전 정복
5	피타고라스 정리 (중2)	피타고라스 정리의 비밀
6	산점도와 상관관계 (중3)	산점도와 상관관계

라. 특집 및 이미지 콘텐츠: 32편

• 형돈이와 대준이, EBS에 가다: 인기 예능인과 선생님이 함께 즐겁게 배우는 곱셈공식

#	교과 학습 단원	부제(내용)
1	곱셈공식(소인수분해 전개공식)	형돈이와 대준이 EBS에 가다 - 1교시
2		형돈이와 대준이 EBS에 가다 - 2교시
3		형돈이와 대준이 EBS에 가다 - 3교시

- 교실 속 EBSMath: 교실에서 활용중인 EBSMath의 다양한 콘텐츠와 교수법 안내

#	학교	교사	수업 내용
1	반곡초등학교	손경훈	파이만들기를 통한 원의 넓이 구하기
2	성명여자중학교	김영곤	EBS MATH 동영상 활용 수업
3	동명중학교	권외순	토너먼트 게임을 통한 수업
4	이리백제초등학교	이연희	젠가를 활용한 각도 구하기
5	인천봉수초등학교	이선심	수학운동회를 활용한 수업
6	진주동중학교	유유상	데카르트의 파리잡기 활용 수업
7	양산신양초등학교	김은혜	지도를 이용한 넓이 구하기
8	옥동초등학교	송천숙	국어 과목과 연계한 수업
9	미산중학교	김지훈	오목을 활용한 좌표 구하기

- 고교수학 개념형(1) 핵심정리 지식카드  
고교수학 개념형 동영상(1) 시리즈 20편을 요약한 카드뉴스형 콘텐츠  
고교수학 개념형 동영상(1) 시리즈와 부제 동일(20편)

## 2. EBSMath 사이트 성과 요약

- EBSMath 이용 성과, 서비스 업그레이드와 콘텐츠 연계로 이용건수 대폭 증가
  - 사이트 이용건수(히트수) 500만 건 돌파 → 전년대비 42.9% 성장
  - 사이트 방문자 수 194만 명 돌파 → 전년대비 21% 성장
- 사이트 서비스·기능 개선
  - 서비스 개선 및 콘텐츠 연계를 통한 이용편의 도모
  - 영상 모바일 다운로드 서비스 및 모바일 앱 오픈으로 모바일 편의 강화
  - e학습터(KERIS) 및 EBS 장애인 사이트와 연계 → 방문수 및 이용건수 성장 지속
- 교사 지원 서비스 강화
  - 교사 전용 서비스를 탑재한 교사 '선생님 공간(교사지원센터)' 오픈

## 3. 연구지원 및 운영

### 가. 사이트 이용률 제고를 위한 가정통신문 발송, 사이트 내 이벤트 실시, 교육박람회 등 오프라인 행사 참여, 교육 관련 유관기관 협조 요청 등 각종 홍보 활동 전개

- SNS를 통한 활용 확산 활동을 통해 이벤트 참여자 수 전년 동기 대비 22% 증가
- 주요 EBSMath 활용 확산 활동 내용

내 용	실 적	협력 유관기관
온라인 홍보마케팅	온라인 이벤트 진행(2018.01.~2018.12. 14회)	EBS자체 시행
온라인 광고	사이트 유입 및 콘텐츠 이용건수 증가	포털 광고 매체
전체메일(DM) 발송	사이트 유입 및 콘텐츠 이용건수 증가	EBS자체 시행
가정통신문	각 사·도교육청을 통해 학교 단위 가정통신문 배포	사·도교육청
찾아가는 EBSMath 체험관	대형 키오스크 및 스크린을 통한 EBSMath 콘텐츠 체험 기회 제공(15회)	사·도교육청

## 나. EBSMath 핵심교원 및 시도교육청 장학사 합동 워크숍 개최

- EBSMath 사업 현황 보고 및 향후 계획 점검
- EBSMath 고교 신규 동영상 콘텐츠 시사 및 의견 수렴
- EBSMath 콘텐츠를 활용한 우수 융합형 수업 소개 및 교사 강연

## 다. EBSMath 자문위원회 개최

- EBSMath 사업 현황 보고
- 교육부 수학교육종합계획에 따른 EBSMath 사업의 향후 발전 방향 논의
- 초등콘텐츠 개발 및 홍보 방안 자문
- EBSMath 자문위원

구분		소속/직책	성명
위촉직	교사	강원 동송초등학교	오혜진
		서울 경희여자고등학교	홍창섭
	수학과 및 수학교육과 교수	상명대학교 수학교육과	김화경
		아주대학교 평생교육원 수학과	고호경
		KAIST 수리과학과	김성호
		동양대학교 수학교육대학원	이만근
당연직	교육부	융합교육지원팀장	안응환
	한국과학장의재단	과학수학교육개발실장	이환철
	EBS	학교교육본부 본부장	추덕담

## 개관

소프트웨어교육팀은 4차 산업혁명시대를 맞아 창의융합형 인재 양성을 위한 소프트웨어교육 증대와 이에 따른 사교육비 절감, 교육격차 해소에 적극 대응하고 관련 정부기관, 단체 등과의 원활한 체제구축, 소통하고자 2017년 10월 11일에 설치 되었다.

개정 국가교육과정 (2015)에 따르면 2018년부터 중학교와 고등학교 각 34차시 이상, 2019년 초등학교 5.6학년 실과시간에 17차시 이상으로 '소프트웨어' 과목이 필수화 되었고 학교 교육보완과 평생교육을 사명으로 하는 한국교육방송공사 또한 이에 부응한 팀을 신설하게 된 것이다.

소프트웨어교육은 단순히 코딩역량을 키우는 것이 아닌 컴퓨팅 사고력 신장을 목표로 한다. ebs는 2015년부터 '코딩 소프트웨어시대', '링크 소프트웨어세상', '소프트웨어야 놀자', '헬로! EBS소프트웨어' 등 300여 편의 제작을 통해 소프트웨어 분야 제작경험을 축적하여 왔다.

소프트웨어 교육팀은 콘텐츠제작분야 1명(김광범)과 플랫폼 구축분야 1명(고범석), 파견교사 3명(김성훈, 안재형, 임수연)으로 팀을 구성하였다.

소프트웨어 교육팀은 SW교육 의무화에 따라 교육부로부터 특별교부금 예산을 지원 받아 초·중·고등학교 교실수업을 지원하기 위한 차시별 학습자료로 클립콘텐츠 93편을 제작하고 초등 6종 인종교과서별 차시학습 지원서비스 및 중등 교수용 자료 서비스를 구축하였다.

또한 중점 사업으로 CT(Computational Thinking)역량을 강화하고 기초 소양으로서 모든 국민이 소프트웨어교육을 받을 수 있도록 '과학기술정보 통신부'의 '정보화 진흥기금' 지원을 받아 '전국민 온라인 무료 소프트웨어 교육 플랫폼'을 1단계 구축 사업을 추진하였다.

## 주요업무

## 1. 주요업무 추진 현황

## 가. 추진 목표

- 소프트웨어 교육 플랫폼 '이숲' 서비스 1단계 구축 및 시범운영
- 평생교육용 소프트웨어 교육 콘텐츠 기획·제작
- 소프트웨어 교육 의무화에 따른 교실수업지원 콘텐츠 제작 및 서비스
- 소프트웨어 교육콘텐츠의 활용 홍보 및 현장 강의
- 소프트웨어 교육 서비스를 통한 학교교육, 평생교육 지원
- 소프트웨어 교육을 통한 대내외 연관 네트워크 구축

## 나. 추진 경과

- 2018년 3월 : EBS-SW 온라인 교육 플랫폼 개발·운영 사업 협약
- 2018년 5월 : EBS-SW 온라인 교육 플랫폼 1단계 개발 사업자 선정
- 2018년 7월 : 소프트웨어 교육 교실 수업 지원 콘텐츠 개발 사업 협약
- 2018년 10월 : EBS-SW 온라인 교육 플랫폼 1단계 개발 시범 운영

## 2. 세부 추진 실적

### 가. EBS 전국민 온라인 소프트웨어 플랫폼 1단계 구축

- 소프트웨어 교육 온라인 학습관리 시스템 개발
  - 사용자별 핵심 업무요소에 따라 통합 관리할 수 있도록 개발
  - 학습자 만족도 측정 및 강사 평가 자료 축적 및 관리 기능 개발
- 소프트웨어 교육 학습 콘텐츠 관리 시스템 개발
  - 이러닝의 특성 및 소프트웨어 교육의 특성을 고려한 강의 자료 저작도구 개발
- 가상 실습 환경 개발
  - 효과적인 학습을 할 수 있도록 Learning By Doing을 위한 웹기반 가상 실험실 구축
- 사이트 빌더(Site Builder) 서비스 개발
  - 사용자가 학습을 위한 커뮤니티를 구성하거나 플랫폼 내에 홈페이지 개설 지원

### 나. 평생교육용 소프트웨어 교육 콘텐츠 기획 제작

#	콘텐츠명	제작편수
1	명령이다 비트! 언플러그드	10
2	하상욱의슬기로운 코딩생활	10
3	내 손 안의 파이선	15
4	내 손 안의 자료구조 with Python	8
5	대소동과 함께하는 엔트리	6
6	학교로 간 코딩	4
7	비버와 함께 떠나는 컴퓨터과학 탐험	6
8	명령이다 비트와 언플러그드	10
9	마이크로비트와 함께 떠나는 컴퓨터과학	10
10	티노와함께하는 기초 프로그래밍	10
11	뚜앙과함께 떠나는 프로그래밍 여행	8
12	Hello! EBS 소프트웨어 정보문화	2
13	Hello! EBS 소프트웨어알고리즘과 컴퓨팅 시스템	5
14	Hello! EBS 소프트웨어 자료와 정보	2
15	Hello! EBS 소프트웨어 스크래치 코딩	12
	15종	118편

### 다. 소프트웨어 의무화 지원 교실수업지원 콘텐츠 제작

- 초등 교육과정 연계형 웹기반 콘텐츠 제작

#	부제(내용)	콘텐츠유형	실습지원
1	소프트웨어란 무엇인지 이해하기	웹/동영상	지원
2	소프트웨어가 미치는 영향 알아보기	웹/동영상	지원
3	절차적 사고의 필요성 이해하기	웹/동영상	지원
4	절차적 사고의 방법 이해하기	웹/동영상	지원
5	절차적 사고를 적용해 문제 해결하기	웹/동영상	지원
6	프로그래밍 이해하기	웹/동영상	지원
7	프로그래밍 언어 살펴보기	웹/동영상	지원
8	기초 프로그래밍 체험하기	웹/동영상	지원
9	입력, 처리, 출력, 과정 이해하기	웹/동영상	지원
10	입력, 처리, 출력, 프로그램 만들기	웹/동영상	지원



#	부제(내용)	콘텐츠유형	실습지원
11	일상생활 속 순차, 선택, 반복 구조 알아보기	웹/동영상	지원
12	순차 구조 활용하여 프로그램 만들기	웹/동영상	지원
13	반복 구조 활용하여 프로그램 만들기	웹/동영상	지원
14	선택 구조 활용하여 프로그램 만들기	웹/동영상	지원
15	일상생활 속에서 해결할 문제 찾기	웹/동영상	지원
16	문제해결 프로그램 설계하기	웹/동영상	지원
17	문제해결 프로그램 만들고 공유하기	웹/동영상	지원
18	내가 사는 곳의 날씨 알리미를 만들어요.	웹/동영상	지원
19	자동으로 단위를 바꾸어 계산해주는 프로그램을 만들어요.	웹/동영상	지원
20	초대하는 글을 써주는 프로그램을 만들어요.	웹/동영상	지원
21	그래프 프로그램을 만들어 우리나라의 경제 성장 과정을 표현해요.	웹/동영상	지원
22	운동 도우미 프로그램을 만들어요.	웹/동영상	지원
23	소프트웨어로 전자악기를 만들어 연주해요.	웹/동영상	지원
24	사진 콜라주 프로그램을 만들어요.	웹/동영상	지원
25	응급처치 과정을 안내하는 프로그램을 만들어요.	웹/동영상	지원

• 중학 교육과정 연계형 콘텐츠 제작

#	부제	콘텐츠유형	모바일 실습지원
1	미래직업변화	동영상	지원
2	개인정보	동영상	지원
3	도둑맞은 140자의 글	동영상	지원
4	사이버폭력이 폭력인 이유	동영상	지원
5	앙트와느씨의 고민	동영상	지원
6	그림의 디지털 표현	동영상	지원
7	효율적인 정보 검색	동영상	지원
8	자료 분류 및 관리	동영상	지원
9	정보의 시각화	동영상	지원
10	온라인 협업	동영상	지원
11	추상화	동영상	지원
12	알고리즘	동영상	지원
13	프로그래밍	동영상	지원
14	프로그래밍 개발환경	동영상	지원
15	입출력	동영상	지원
16	변수	동영상	지원
17	산술연산	동영상	지원
18	순차반복구조	동영상	지원
19	선택구조	동영상	지원
20	논리연산	동영상	지원
21	디버깅	동영상	지원
22	프로그램 개선	동영상	지원
23	프로그램 개발	동영상	지원
24	짱 프로그래밍	동영상	지원
25	실생활 문제해결	동영상	지원
26	수학 문제해결	동영상	지원
27	예술 작품 제작	동영상	지원

#	부제	콘텐츠유형	모바일 실습지원
28	과학 문제 해결	동영상	지원
29	하드웨어와 소프트웨어	동영상	지원
30	피지컬 컴퓨팅	동영상	지원
31	피지컬 컴퓨팅-아날로그 입력	동영상	지원
32	피지컬 컴퓨팅-디지털 입력	동영상	지원
33	피지컬 컴퓨팅 문제해결1	동영상	지원
34	피지컬 컴퓨팅 문제해결2	동영상	지원

• 고등 교육과정 연계형 콘텐츠 제작

#	부제	콘텐츠유형	모바일 실습지원
1	컴퓨팅 사고력이란?	동영상	지원
2	프로그래밍이란?	동영상	지원
3	순서도	동영상	지원
4	대표적 프로그래밍 언어와 IDE	동영상	지원
5	표준 입출력	동영상	지원
6	변수	동영상	지원
7	산술 연산자	동영상	지원
8	순차구조와 반복구조 'while'	동영상	지원
9	반복구조 'for'	동영상	지원
10	중첩 반복구조	동영상	지원
11	선택구조와 비교연산자	동영상	지원
12	선택구조와 논리연산자	동영상	지원
13	중첩 선택구조	동영상	지원
14	중첩 선택구조와 반복구조	동영상	지원
15	디버깅	동영상	지원
16	배열의 선언과 연산	동영상	지원
17	2차원 배열	동영상	지원
18	배열 활용 프로그램	동영상	지원
19	내장함수	동영상	지원
20	사용자 정의함수	동영상	지원
21	함수값 전달	동영상	지원
22	파일 입출력 프로그램	동영상	지원
23	좋은 알고리즘이란?	동영상	지원
24	정렬알고리즘	동영상	지원
25	탐색 알고리즘	동영상	지원
26	피지컬 컴퓨팅	동영상	지원
27	아두이노	동영상	지원
28	마이크로비트1	동영상	지원
29	마이크로비트2	동영상	지원
30	수학, 프로그래밍하다	동영상	지원
31	과학, 프로그래밍하다	동영상	지원
32	예술, 프로그래밍하다	동영상	지원
33	공공 데이터 연계 1	동영상	지원
34	공공 데이터 연계 2	동영상	지원

• 소프트웨어 교육 교과연계 미션형 콘텐츠 제작(점박이와 코딩을)



# 융합기술본부

## 개관

기술기획부 업무는 기술기획, 방송망, 연수, 장비 기획, 장비 구매 및 관리, 장비 유지보수, 기술연구 업무가 있으며 크게 분류한다면 플랫폼 파트와 인프라 파트로 그리고 기술연구 파트로 나누어져 있다. 기술기획부 플랫폼 파트는 융합기술본부가 나아갈 방향을 수립하고 대외 기술현안 대응 관련 업무를 수행하고 있으며, UHD 방송 등 새로운 플랫폼 도입을 위한 기획 및 실행방안 관련 업무를 수행하고 있다. 방송망 업무로는 지상파방송(DTV, FM), PP 채널(EBS PLUS1, EBS PLUS2, EBS English) 방송을 위한 방송회선 운영, 무선국(방송국 재허가 관련 기술사항, M/W 고정국) 관리 업무를 수행하고 있으며 지상파방송의 경우, 송신소 관련 대외업무 및 수신환경조사 등 송출 이후 방송망 관련 전반적인 업무를 수행하고 있다. 그리고 연수 업무는 융합기술본부의 7개 부서별 업무의 수행에 필요한 각종 직무연수와 다양한 차세대 방송기술 연수를 기획하여 직무자의 지식과 경험을 쌓을 수 있도록 노력을 하고 있으며 본부내 업무자들의 인적관리와 그에 따른 각종 행정을 지원한다.

기술기획부 인프라 파트의 업무로는 EBS 내의 TV/R 방송제작 시설과 NPS, IT인프라 시설 그리고 송출 주조정실 등 모든 방송제작시설의 구축 계획과 도입 방안을 세운다. 이에 따라 확정된 예산에 맞게 방송장비를 수급하여 방송제작시설이 정상적으로 운영될 수 있도록 진행하고 있으며 매년 재물조사를 통하여 고장이나 노후로 인한 사용불가 장비들을 파악하여 사전 예방 점검 및 담당업체 유지보수 계약을 진행하여 방송제작시설의 공백이 생기지 않도록 노력 하고 있으며, 전국 일선학교 방송시설에 대한 사회공헌 활동을 통해 수신 관련 민원을 해소하여 평생교육 채널인 EBS 지상파 TV의 원활한 수신 보장과 교육콘텐츠의 무료 보편적 서비스 환경 확대를 통해 공익서비스를 강화하고 있다. 그리고 기술연구 파트는 최신방송기술 동향파악, 신기술 도입을 위한 기술 연구, 새로운 플랫폼 구축을 위한 장비 검증 및 정합 테스트, 대외연구 관련 대응활동을 실시하고 있다.

2018년 융합기술본부에서는 '서비스 플랫폼 혁신', '콘텐츠 제작 혁신', '미래 서비스 발굴'의 3대 목표를 중점사업으로 선정하였으며, 기술기획부는 3대 목표를 달성하기 위하여 UHD 송신지원 문제 해결, UHD 파일기반 방송시스템 구축 기본계획 수립, 산학 협력을 통한 현안 과제 해결, 블록체인 기반 콘텐츠 유통 플랫폼 개발, 수능교재 수요 예측 모델 마련 등에 대한 사업 및 4차 산업혁명 관련 기술 연수를 진행하여 융합기술본부의 위상을 높이고, EBS가 교육 공영방송으로서의 역할을 수행하는데 기여하고자 노력하였다.

## 1. 기술 기획

### 가. UHD 방송 추진 기반 마련

#### 1) 추진 목적

- 지상파 UHD 방송 정책에 따른 UHD 인프라 구축
- UHD 본방송 대비 안정적인 방송환경 조성

#### 2) 추진 내용

##### 가) UHD 방송 인프라 투자 계획 수립

- UHD 방송 인프라 단계적 투자 방안 마련

1단계 : 초기 (2016~2019)	2단계 : 중기 (2021~2024)	3단계 : 후기 (2025~2027)
• 야외촬영 위주의 제작 인프라 도입	• 편집실, 스튜디오 제작 인프라 확대	• 노후 HD 장비의 UHD 장비로의 교체

##### 나) UHD 인프라 시설 구축 준비

- UHD 주조정실 송출 및 헤드엔드 시스템 성능 검증 실시
  - 장비 성능 검증 및 정합테스트 실시
- UHD 파일기반시스템 도입
  - UHD 본방송을 대비한 UHD 파일기반 시스템(NPS) 구축 설계
- UHD 방송 인프라 보완
  - UHD 후반편집 시스템, 야외 촬영용 UHD 카메라, 스튜디오 촬영용 UHD 카메라, UHD 컴퓨터 그래픽 장비, 조명 시스템 등 구매

##### 다) 지상파 UHD 방송 활성화 대응

- UHD 송신지원 관련 KBS와 협의
  - 송신현안 해결을 위한 방안 마련
- 지상파 UHD 수신 개선 관련 대외 회의
  - 방통위 주재 UHD 수신 활성화 방안 회의

### 나. 방송기술인력 전문성 강화

#### 1) 차세대 기술 트렌드 파악을 위한 인재 양성 연수 실시

- 차세대 플랫폼 전략·기술 강화를 위한 글로벌 이동통신산업 전시회 관람
- 미래 융합기술 동향 파악을 위하여 다양한 산업분야의 기술트렌드 연수 실시
- UHD 본방송에 대비한 체계적인 제작·송출 교육 실시

#### 2) 신규 직원 직무 이해도 향상을 위한 전문 연수 수행

- 방송기술 전반에 대한 이해를 위하여 방송기술교육원 신입 직원 대상 교육 참가
- 직무 변동 인원에 대한 적절한 기술교육을 통해 업무 공백 최소화

## 가) 국내연수

연번	연수과정	연수일시
1	EDUCON 2018	20180125
2	중계기술 연수	20180220~22
3	UHD 송출 교육	20180328~30
4	UHD 색보정 실습	20180328~30
5	다빈치 리졸브 세미나	20180330
6	실감미디어 워크숍	20180404
7	홀로그램 기술현황 분석	20180405
8	블록체인과 미디어 컨퍼런스	20180424
9	차세대 라디오 및 모바일 방송	20180424~26
10	P2P기반 신뢰 프로토콜 블록체인 응용과정	20180424~27
11	UHD 촬영과 방송조명	20180509~11
12	KOBA 2018 컨퍼런스	20180516~17
13	디지털 헤드엔드 시스템	20180528~30
14	UHD 포스트 프로덕션	20180620~22
15	ETRI 미디어연구본부 Tech-Day	20180626
16	방송기술 기초 (A to Z)	20180627~29
17	TECHCON 2018	20180628
18	블록체인으로 그리는 미디어의 미래	20180703
19	글로벌 OTT사업자 비즈니스 전략 및 국내시장 전망 세미나	20180704
20	AI 융합 비즈니스 개발 컨퍼런스 2018	20180711
21	Blockchain & DApp Dev Summit 2018	20180712
22	웹월드 트렌드 컨퍼런스 2018	20180716~20
23	방송조명 제작 워크플로우 현장실습	20180723~25
24	오디오 MIXING & MASTERING	20180820~22
25	UHD 네트워크 및 파일기반 워크플로우 실무	20180917~19
26	DIT와 영상연출& 후반작업	20181024~26
27	UHD 촬영과 방송조명	20181029~31
28	차세대 뉴미디어 트렌드	20181030~1101
29	한국 ITS학회 학술대회	20181102
30	KOC 2018	20181108
31	차세대방송과 실감미디어 기술 세미나	20181121
32	2018 차세대 미디어대전	20181126
33	Ecommerce 2018	20181118~19

## 나) 해외연수

연번	연수과정	연수일시
1	네트워크 스위치 장비 연수	20180121~25
2	무빙라이트 콘솔 장비 연수	20180204~9
3	MWC 2018	20180223~0301
4	비디오 스위처 장비 연수	20180306~10
5	CCBN 2018 (중국)	20180322~25

연번	연수과정	연수일시
6	색보정 장비 연수	20180406~13
7	무선마이크 장비 연수	20180408~14
8	NAB 2018 (미국)	20180408~14
9	싱가포르 정보통신 박람회	20180625~29
10	글로벌 HDR 전문가 과정	20181007~14
11	글로벌 UHD 오디오 전문가 과정	20181014~21
12	무빙라이트 장비 연수	20181018~24
13	InterBEE 2018	20181114~17

## 다. 방송망 및 무선국 운영

### 1) 추진 목적

- EBS는 지상파 TV 방송, FM 방송에 대해 정부로부터 허가를 받아 방송 중이며, 전국에서 고품질 EBS를 시청할 수 있도록 안정적인 방송망 및 무선국 구축·관리 수행

### 2) 추진내용

- 지상파(EBS 1TV, EBS 2TV, FM), PP채널(EBS PLUS1, EBS PLUS2, EBS English)의 안정적 송출을 위한 방송망 기획·운영
  - M/W방송망 및 예비 광회선망 운영을 위한 기획 및 점검
  - 재난방송 및 방송재난 상황을 대비한 체계적 비상 송출 및 방송망 운영 매뉴얼 수립
- 지상파(EBS DTV, FM) 방송국 재허가 신청을 위한 기술적 능력 사항 수립
- EBS DTV 무선국 정기검사 수검
  - 전파법 제24조(검사) 및 전파법시행령 제45조 관련하여 무선국 정기검사 수검
  - 일시 및 장소 : 2018. 10. 18(목), 관악산 송신소
  - 대상 무선국 : EBS DTV 방송국 (3년 주기)
  - 평가항목 : 무선시설의 전파형식, 공중선 구성, 접지방식 등 일반현황, 공중선 전력, 점유주파수 대역폭, 지정채널외 전파방사 스펙트럼, SNR 등의 측정값, DTV 지상파 전계강도 현장 측정값
  - 수검결과 : 합격
- EBS 방송 송중계소 방송망 조사 및 송출·송신환경 개선작업 실시
  - EBS 송신을 담당하고 있는 KBS 송·중계소 방문과 송신시설 조사를 통해 지상파 TV 및 FM 방송현황 파악

내용	일자	방문지
FM 방송 개선을 위한 장비 설치 및 회선·시설 점검	20180329	관악산 (KBS)
인천지역 DTV 수신환경 조사	20180627~0629	인천 서구 지역
춘천지역 DTV 수신 불안정 민원에 따른 현장 조사/분석	20180703	강원도 춘천시

- 2018년 EBS 방송전송망 (KT 방송전용회선) 점검 주요 내용
  - 〈TV방송회선 품질측정〉
  - 측정기간 : 2018. 5. 11(금)~5. 24(목)
  - 측정장소 : 5개소 (일산M/W실, TV주조, 관악산, 남산, 검단산 전국망)
  - 주요항목 : Baseband SDI Eye Pattern 측정 등
  - 측정결과 : 양호함

- MPEG-2 Transport PCR특성 (양호)
- MPEG-TS Video PID 변동없음 (양호)
- PSI tables 입력/출력 PAT Version 변동없음 (양호)
- PSI tables 입력/출력 PMT Version 변동없음 (양호)

〈Radio방송회선 품질측정〉

- 측정기간 : 2018. 5. 11(금)~5. 25(금)
- 측정국소 : 10개소 (KBS관악산, 청주, 춘천, 대구, 전주, 대전, 부산, 광주, 제주, 강릉)
- 주요항목 : Audio 레벨, 주파수, 잡음비 특성 등
- 측정결과 : 양호함
  - 일산EBS~지역총국간(9국소) : 레벨변동 없음 (양호)
  - 일산EBS~관악산송신(1국소) : 레벨변동 없음 (양호)

· 지상파 송·중계소 현황

구분	DTV		FM	
	기간국	간이국	기간국	간이국
개 소	32	306	21	36

라. 일선학교의 원활한 EBS 시청을 위한 수신지원 서비스 수행

1) 추진 목적

- 일선학교 수신기술 지원을 통한 공교육 보완 및 EBS의 공적인 이미지 제고
- 소외계층 및 학교 내 다문화 가정에 대한 수신지원을 통한 사회공헌

2) 추진 계획

- 사회공헌 교육사업과 연계하여 소외계층 및 다문화가정에 대한 수신기술지원 실시 (연중)
- 다채널추진단과 협력하여 일선학교 수신기술지원 실시 (연중)
- 정책기획부, 학교교육기획부와 협력하여 시도교육청의 지원을 통한 일선학교 수신기술지원 사업 검토 (연중)





## 마. 방송재난 대비 비상송출 시스템 운용

- 비상송출 시스템 회선 운용 현황

〈지상파 TV〉

### 지상파 TV

- 임시 주조 : 비상송출실(B1)→ 임시 지상파 TV주조로 전환
- 신호 전송 : 비상송출실(B1)→ KT 일산→ KT 영등포 방송센터→ KT 검단산TRC, 관악산, 남산송신소
- 방송 방법 : 전국 13개 송신소로 DTV 전송
  - 수도권(관악산, 남산송신소), 지방(KT 검단산TRC→KBS 11개 지역 송신소)
- 비상 송신 시설 구축(KBS 협조요청 사항) 운영 유지
  - 비상 방송 플레이 시스템 구축(관악산, 남산 송신소)

〈지상파 FM〉

### 지상파 FM

- 임시 주조 : 비상송출실(B1)→ 임시 지상파 FM주조
- 신호 전송 : 비상송출실(B1)→ KT 일산→ KT 영등포 방송센터→ KBS 9개 지역총국, 관악산송신소
- 방송 방법 : 전국 9개 지역총국 및 1개 송신소(관악산)로 FM 전송
- 비상 송신 시설 구축(KBS 협조요청 사항) 운영 유지
  - KBS 화악산 송신소 EBS FM(106.5Mhz) 재송신(관악산 송신소)

〈우회 방송망 구성도〉

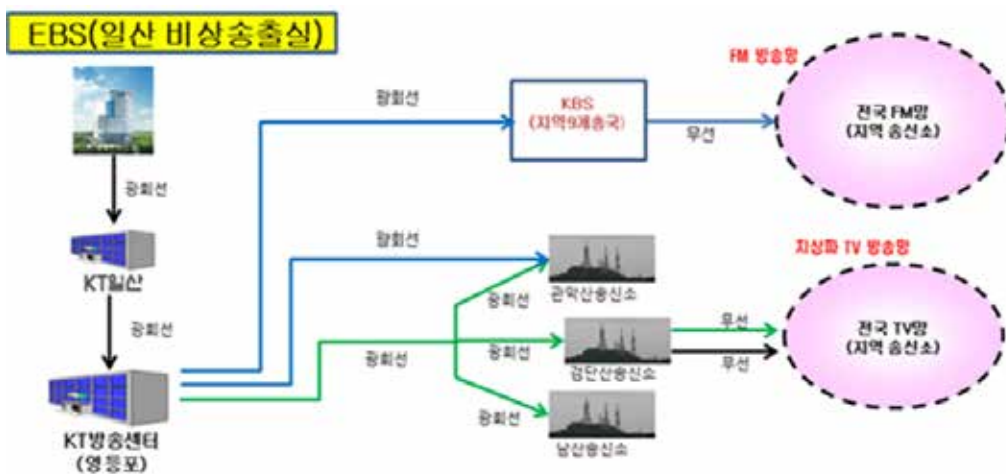

- 방송사고 대처 능력 향상을 위한 비상조치 교육 실시
- 방송사고 예방을 위한 예방 점검 실시

## 2. 방송 인프라 도입 및 구축

### 가. 추진경과

- 2018. 1.: 2018년 제1차 방송장비 도입심의위원회 개최
- 2018. 3.: 2018년 제2차 방송장비 도입심의위원회 개최
- 2018. 7.: 2018년 제3차 방송장비 도입심의위원회 개최

## 나. UHD 방송 인프라 도입

### 1) UHD 파일기반시스템 도입

- UHD 본방송을 대비해 단계별 디지털워크플로우 및 파일기반 시스템 구축

번호	품명	수량
1	SAN SWITCH	2
2	NETWORK SWITCH	2
3	SERVER	1
4	SERVER SYSTEM	7
5	SERVER SYSTEM	2
6	QC SOLUTION	4
7	FILE INGEST SYSTEM	1
8	STORAGE SYSTEM	1

### 2) UHD 방송인프라 보완

- UHD 후반편집 시스템 구축 : UHD 콘텐츠 후반 편집 작업에 필요한 장비 도입

번호	품명	수량
1	PRECISION MONITOR	1
2	MONITOR COLOR LCD	5
3	NON LINEAR SYSTEM	1
4	COMPUTER(MAC BOOK)	1
5	NON LINEAR SYSTEM	1

- 야외 촬영용 UHD 카메라 도입 : UHD 방송 대비 콘텐츠 제작을 위한 장비 도입

번호	품명	수량
1	CAMERA	3
2	CAMERA(TAPELESS HANDYCAM)	2
3	ZOOM LENS	11
4	LIGHT(LED)	4

- 스튜디오 촬영용 UHD 카메라 도입 : UHD 방송 대비 콘텐츠 제작을 위한 장비 도입

번호	품명	수량
1	CAMERA PEDESTAL	3
2	CAMERA PEDESTAL	2
3	TRIPOD	2
4	CAMERA (TAPELESS HANDYCAM)	1
5	CAMERA(MINI)	3

- UHD 컴퓨터 그래픽 장비 도입 : 3D 그래픽 렌더링 시스템 보강을 통한 UHD 콘텐츠 제작역량 확보

번호	품명	수량
1	COMPUTER GRAPHIC SYSTEM	3
2	CHARACTER GENERATOR	1
3	COMPUTER GRAPHIC SYSTEM	4

- UHD 콘텐츠 제작을 위한 방송 제작 장비 도입

번호	품명	수량
1	CAMERA	1
2	CAMERA	1
3	COMPUTER(MAC BOOK)	2
4	CAMERA(TAPELESS HANDYCAM)	1
5	WALL MONITOR SYSTEM	1
6	CAMERA(기타)	1

- 중계 제작 시스템 도입 : 노후 중계차 교체를 통한 UHD 콘텐츠 제작역량 확보

번호	품명	수량
1	중계차	1
2	DRONE	2
3	CAMERA(DSLR)	1

- 조명 시스템 보완 : UHD 콘텐츠 제작을 위한 조명 시스템 보강

번호	품명	수량
1	MOVING LIGHT	20
2	MOVING LIGHT	24
3	MOVING LIGHT	4

### 3) UHD 파일기반 방송시스템 송출 인프라 도입

- UHD 파일기반시스템 구축 시 동시 도입이 필요한 핵심 송출 인프라 장비

번호	품명	수량
1	SAN SWITCH	2
2	NETWORK SWITCH	2
3	SERVER	7
4	SERVER	2
5	STORAGE SYSTEM	1
6	FILE INGEST SYSTEM	1
7	QC Solution	4
8	VIDEO SERVER	2
9	V.D.A	1
10	VIDEO MIXER UNIT	2
11	SERVER SYSTEM	1

### 다. HD 영상 제작시스템 보완

#### 1) TV 3스튜디오 HD 생방송 시스템 구축을 위한 장비 보완

- TV 스튜디오 및 TV 부조정실에 필요한 각종 장비 도입

번호	품명	수량
1	VIDEO MIXER UNIT(HD)	1
2	VDA(HD)	1
3	LIGHT(LED)	20
4	LED SPOT LIGHT	10
5	AUDIO MIXER UNIT	1
6	ADA(DIGITAL)	1
7	TELEPHONE HYBRID SYSTEM	1
8	CD PLAYER	4

## 2) e러닝 스튜디오 파일제작시스템 전환

- NPS 연계 및 콘텐츠관리솔루션 고도화를 통한 웹서비스 영상 생성 자동화를 통한 업무 효율성 증대 및 파일 전환을 통한 비용 절감

번호	품명	수량
1	SERVER SYSTEM	1
2	TRANSCODER	3

## 3) 고화질 VOD 생성용 인코딩 시스템 도입

- IPTV(SKB,KT, LGU+)와 케이블TV에 고해상도 VOD 공급을 위한 시스템 도입.

번호	품명	수량
1	TRANSCODER	2

# 3. 방송장비 유지 및 관리

## 가. 방송장비 유지보수 개요

EBS 방송장비 시스템이 안정적으로 운영될 수 있도록 시스템을 구성하고 있는 각종 자원을 효율적으로 유지·관리하며, 이를 통해 EBS콘텐츠 품질향상을 도모하고 있다.

## 나. 방송장비 유지관리 방법

구분	내용
사전 예방활동을 통한 장애율 감소	<ul style="list-style-type: none"> <li>• 시스템의 최적 상태 유지를 위하여 정기점검 및 방문점검 실시</li> <li>• 주기적인 장비 소모품 교체로 장비장애의 사전 예방</li> <li>• 시스템 환경 설정 점검과 업그레이드 및 패치 서비스 제공</li> <li>• 소모품 확보로 장애시간 최소화</li> </ul>
H/W 유지보수	<ul style="list-style-type: none"> <li>• 적정 수량의 하드웨어 소모품을 보유하여 장애 발생 시 최단 시간 내에 교체하는데 차이가 없도록 지원</li> <li>• 정기적으로 시스템 운영 상태를 점검하기 위하여 시스템 운영상 지장을 초래하지 않는 시간에 예방정비를 실시</li> <li>• 장애발생 즉시 장애 장비를 시스템으로부터 분리하여 시스템 가동에 영향을 최소화한 후 장애 장비의 보수를 실시</li> </ul>
S/W 유지보수	<ul style="list-style-type: none"> <li>• 예방 정비</li> <li>• S/W Upgrade</li> <li>• 시스템 확장 및 이설</li> </ul>

## 다. 방송장비 유지보수 현황

순번	구분	유지보수 건수	비고
1	영상 장비	16	
2	카메라 장비	49	
3	녹화 장비	7	
4	그래픽 장비	9	
5	음향 장비	2	
6	마이크 장비	7	

## 4. 기술 연구

### 가. 데이터 분석을 통한 수능교재 출판 수요 예측 시스템 개발

#### 1) 추진 목적

- 수능교재 출판 수요 예측을 통한 교재 폐기 비용 절감 시도
- 교재 재고 절감 노력을 통한 EBS 공익적인 이미지 제고

#### 2) 추진 내용

- 수능교재 출판 물류 프로세스 및 과거 교재 출고 자료 검토
- 데이터의 일부를 활용하여 통계 분석(시계열, 회귀 분석 등) 및 예측 모델 검토
- 동국대 산학협력 프로그램(ICIP) 연계를 통해 진행
  - ※ IICIP(Internship & Capstone-design Integrated Program) : 4학년 과정에서 산업체와 연계해서 프로젝트 과제 수행
- 수요 예측을 위해 데이터 구조화 모델 도출

〈출판 수요 예측 과정〉

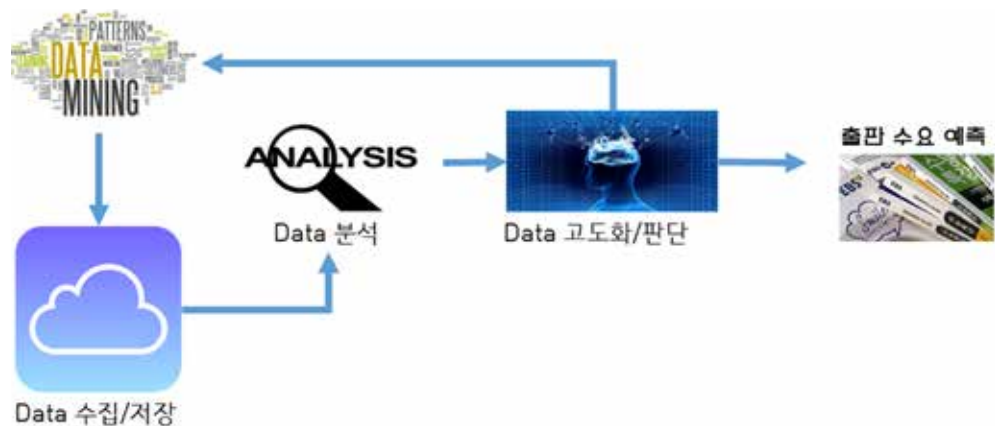

- 현재 보유 데이터를 기반으로 테스트 프로그램 개발
  - ※ 예측 모델은 지속적으로 데이터 축적 및 다양한 예측 모델로 개선 필요

〈수요 예측 시스템 개발 프로세스〉

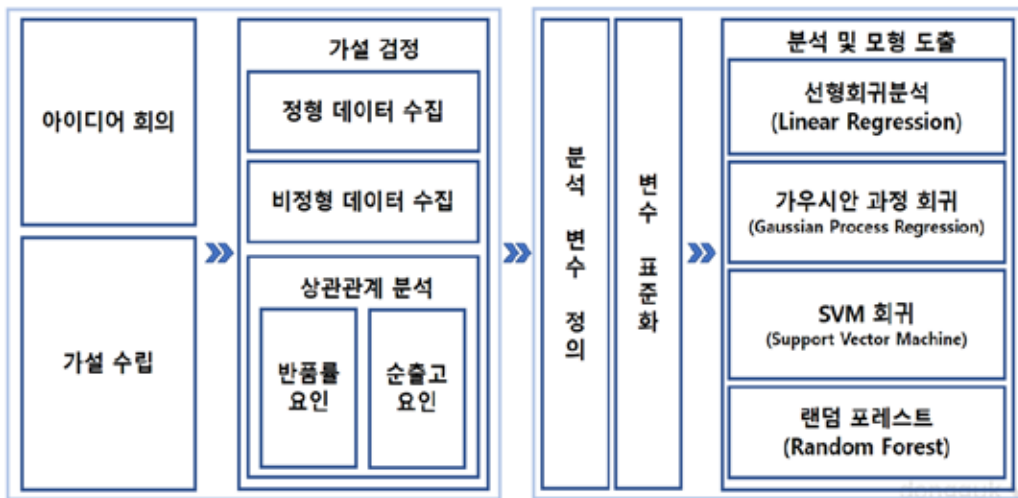

3) 성과

- 정확한 수요 예측을 통한 반품률 감소 기대
- 수능교재 수요분석, 출판별 반품 성향 등 추가 분석을 통한 업무 프로세스 개선

나. 블록체인 기반 교육콘텐츠 유통플랫폼 개발

1) 추진 성과

- 블록체인 기반 콘텐츠 유통플랫폼 서비스 모델 개념 및 시나리오 작성

〈블록체인 기반 콘텐츠 유통플랫폼 서비스 시나리오〉

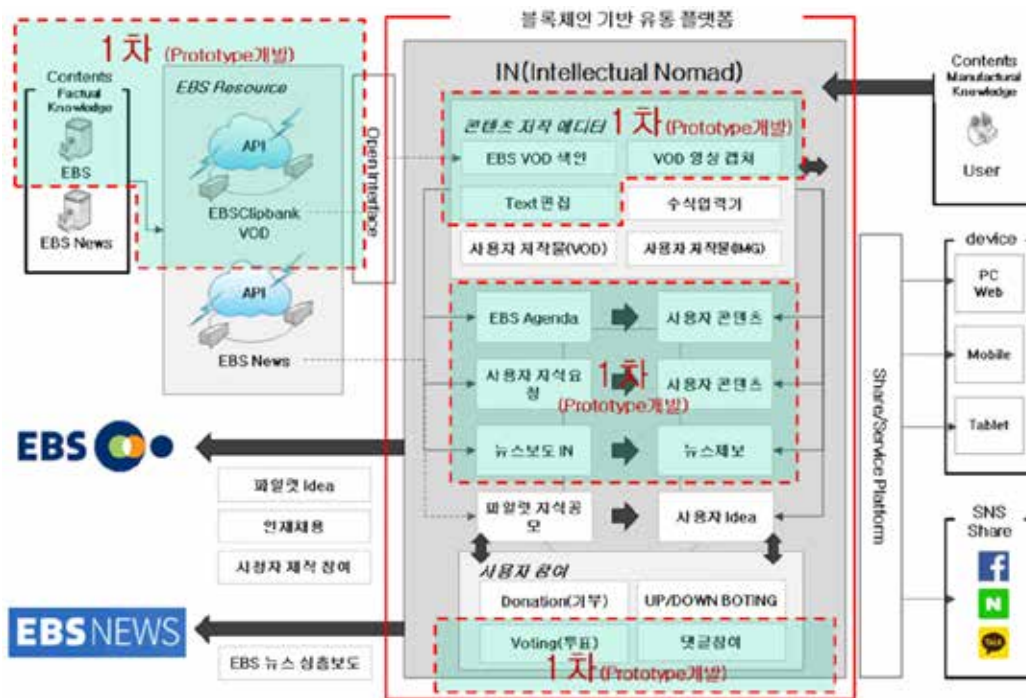

- 블록체인 기반 유통플랫폼 서비스 프로토타입 개발

## 〈유통플랫폼 서비스 프로토타입〉

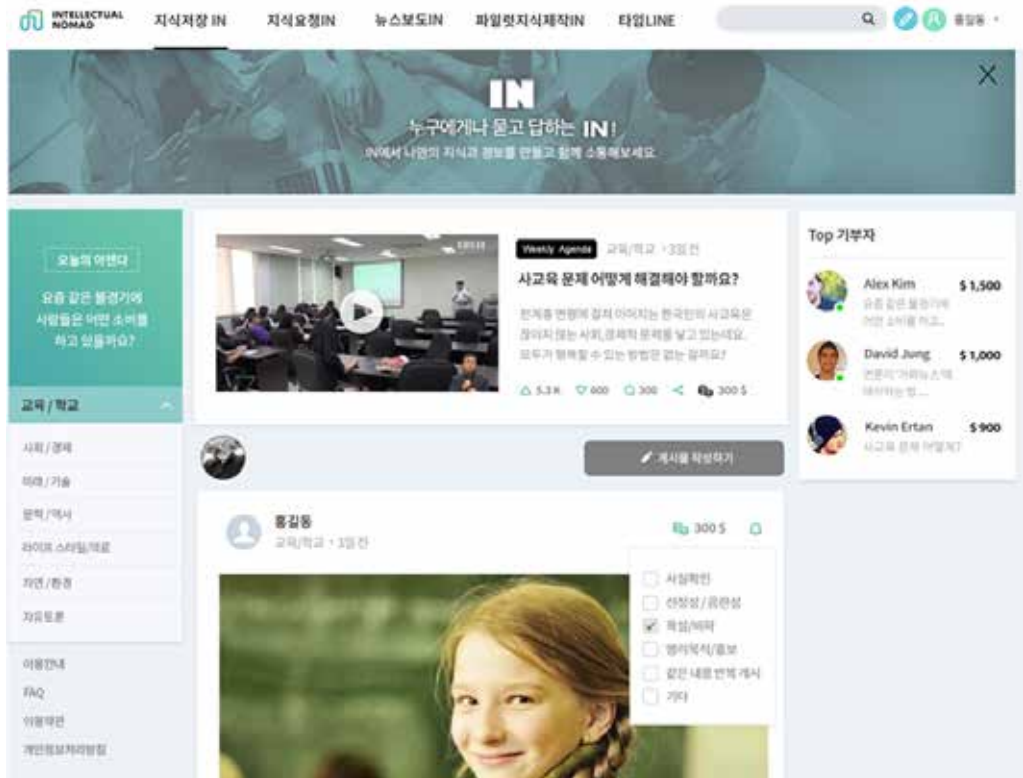

### 2) 결과 및 기대효과

- 서비스 시나리오 및 프로토타입 개발
- 1차년도에 기획·개발한 서비스 시나리오 및 프로토타입을 기반으로 2·3차년도 연구개발을 통해 비즈니스 모델 고도화 및 서비스 론칭 기반 마련

### 개관

IT운영부는 IT인프라, 통합인코딩 및 전산시스템 관련 기획·운영 업무를 수행하였다. IT인프라 및 인코딩 분야에서는 다양하고 복잡해지는 서비스 환경 및 사용자 요구사항에 신속하게 대응하고 지속적인 서비스를 제공하기 위해 운영 효율적이며 안정성을 강화할 수 있는 다양한 개선 계획을 수립하여 수행하였으며, 영어사이트의 서비스 재구조화 사업에 따라 노후된 웹시스템의U2L 전환 및 수학사이트의 클라우드 시범 서비스 전환을 통해 기술적 검증과 안정적인 운영으로 향후 IT서비스 환경변화에 따른 운영 플랫폼 전환에 대비하는 기반을 마련하였다. 또한 웹사이트의 정보보호 분야에 대한 지속 관리, 대응을 통해 2013년 취득한 정보보호 및 개인정보보호 관리체계(ISMS,PIMS)인증에서 요구되는 다양한 분야의 관리적·기술적 조치를 주기적으로 수행 성공적으로 완료하였고 실질적인 침해 예방활동 강화를 위한 여러 과업을 수행하여 보안 관리 수준을 향상시켰다. 전산시스템 운영 분야에서는 전자증빙 제도의 도입을 통해 종이문서 감소 및 업무 편의성을 높였고, 수탁사업에 대한 법인카드 연계 확대로 투명한 자금사용 및 시스템 범용성을 증대하였으며, 일일임차 시스템을 개발하여 외주 입차 업체와 연계한 배차업무를 개선하였다. 또한 종합정보시스템의 기능적 한계를 인지하여 업무 재설계를 통한 시스템을 재구조화하고, 내·외부 정보시스템을 유기적으로 연결하는 통합 ERP시스템을 신규 구축하였다.

### 주요업무

#### 1. IT인프라 및 인코딩 관리

##### 가. IT인프라 운영 관리

###### 1) 업무 현황

EBS 웹사이트(수능, 영어, 수학, 외국어, 통합웹, 초등·중학 등)의 기반이 되는 네트워크, 보안, 서버 등의 시스템 인프라를 안정적으로 운영하였고, 신뢰성 있는 대국민 웹서비스 제공을 위하여 지속적으로 침해사고 및 모의해킹, 정보보호관련 인증 등 다양한 정보보호활동을 수행하였다.

###### 2) 주요 추진 실적

###### 가) 수학사이트 클라우드 시범 서비스 전환

운영 플랫폼 효율화 관점에서 주요 시스템을 클라우드 기반으로 전환하고 현 IDC와의 연계를 통해 보안성, 안정성을 모두 확보하여 약 4개월간 무장애로 운영하였으며, 이를 통해 웹 서비스를 위한 클라우드 인프라 아키텍처 검증 및 클라우드 서비스 확대를 위한 기반을 마련하였다.

구분	수행 내역	일정
시스템 구축	가상서버 설치, 보안시스템, 미들웨어,DBMS 등	20180102~0228
전용회선 연동	IDC시스템, 클라우드 시스템간 연동 및 테스트	20180302~31
응용 솔루션 설치 및 테스트	응용 솔루션 설치, 테스트, 데이터 이관 등	20180401~0531
시범 운영	클라우드 전환 및 시범 서비스	20180602~0930



#### 나) 영어사이트 U2L(Unix to Linux)전환

서비스 재구조화 사업에 따라 노후된 웹 시스템을 서비스 중단없이 U2L 전환 구축하여 Linux 기반의 운영 플랫폼 전환으로 클라우드 환경 전환의 인프라 기반을 마련하였다.

#### 다) 2019학년도 대학수학능력시험 풀 서비스 비상 대응

안정적인 서비스를 제공하기 위하여 발생 가능한 장애 및 서비스 집중, 보안 침해 등의 다양한 상황별로 신속하게 대응하고 서비스를 정상화하기 위한 단계별 대응절차를 마련하였으며, 임시 클라우드 센터를 구축하여 IDC 장애 및 대용량 트래픽 유입에 대응하여 비상 시 정답 다운로드 서비스를 우회하여 제공하도록 사전 구성하였다.



#### 라) 웹사이트 정보보호 수행

2013년 취득한 정보보호 및 개인정보보호 관리체계 인증에서 요구되는 다양한 분야의 관리적·기술적 조치를 주기적으로 수행하여 EBS 웹서비스의 신뢰도를 향상시켰다.

구분	수행 내역	비고
관리적	위험평가, 내부감사, 인증심사	연1회
	정보시스템 계정 및 권한 검토	분기
	보안장비 정책 검토(방화벽, IPS, DDoS, 웹방화벽)	반기
기술적	개인정보 검색(PC, WAS 첨부파일, DBMS), 소스코드, 웹 취약점 진단	상시
	모바일 앱, Active-X 취약점 진단	연1회
	시스템 취약점 진단, 모의 해킹, DDoS 및 해킹 이메일 모의훈련	연1회

## 나. 인코딩 운영 관리

### 1) 업무 현황

통합 인코딩 업무는 EBS 인터넷 사이트와 국내 IPTV, 유튜브 등의 주요 사업부분에 콘텐츠 디지털 라이징을 통하여 원활한 콘텐츠 공급업무를 수행하였으며, 웹과 모바일 형태의 다양한 사용자 환경과 N-스크린 서비스 등에 따른 신속한 콘텐츠 변환·공급을 통하여 최적의 고화질 동영상을 제공하였다.

### 2) 주요 추진 실적

EBS 주요 인터넷 사이트의 VOD 서비스를 위한 다양한 포맷의 동영상을 화질변환 및 탑재하였으며, 외부 사업부문(국내 주요 포털 및 IPTV)에 지상파 방송 프로그램과 기타 주요 콘텐츠를 적시에 공급하였다.

구분	사이트 및 외부 공급처	공급 실적	비고
인터넷 사이트	통합웹 사이트	• TV : 9,775편 • 라디오 : 13,115편 • EBS PLUS2 : 531편	• MP4, MP3, M4A
	초등·중학 사이트	• 중학 : 1,915편 • 초등 : 3,446편	• MP4, MP3
	수능 사이트	• EBS PLUS1 : 5,017편 • 인터넷 : 10,555편	• MP4, MP3, WMV
	클립뱅크 사이트	• 4,825편	• MP4
	온라인 외국어 사이트	• 2,178편	• MP4
	수학 사이트	• 100편	• MP4
	영어 사이트	• 6,790편	• MP4, MP3
외부 콘텐츠공급	국내 IPTV	• 18,214편	• MPEG2
	국내 포털	• 8,324편	• MP4
	콘텐츠연합플랫폼(poog)	• 3,116편	• MP4
	AOD 서비스	• 13,148편	• MP3, M4A
	기타	• 해외공급 : 3,104편 • 그 외 : 81,810편	• MPEG2, MP4

## 2. 전산시스템 관리

### 가. 종합정보 시스템

#### 1) 업무 현황

제작, 편성, 예산, 회계, 사업, 인사급여 시스템으로 구성된 EBS 종합정보 시스템은 1998년 첫 도입된 이래 효율적인 업무 수행을 가능케 하는 필수적인 업무 시스템으로서의 역할을 해왔다. 그러나 시스템의 노후화, 기능적인 한계상황 발생 및 외부 환경 변화에 맞춘 시스템 개선 요구에 따라 방송, 회계, 예산, 사업 등 전체적인 업무를 유기적으로 통합하고, 업무 프로세스 재정립을 통한 업무 효율성 및 사용자 편의성 극대화를 위해 통합 ERP(전사적 자원 관리)시스템을 구축하였다.

#### 2) 주요 추진 실적

##### 가) 전자증빙 제도 도입으로 인한 업무 개선

법인카드 집행분에 대하여 종이 출력을 통한 증빙 방식에서 전자증빙을 통한 무증빙 방식으로 개선함에 따라 종이문서 감소 및 사용자 편의성을 증가시켰다.

##### 나) 법인카드 수신 연계 확대

수탁사업에 대한 집행카드 연계 범위를 확대함으로써 범용성을 증대하여 투명한 기금사용 및 업무 효율에 기여하였다. 또한 중복 입력의 간소화 및 수기입력오류방지를 통해 데이터의 신뢰도를 향상시켰다.

##### 다) 일일 배차 시스템 오픈

수작업으로 진행하던 외주 입차 업체와 배차업무를 경영정보시스템으로 통합 개발하여 실시간처리의 기반을 마련해 업무 처리율을 높였다.

### 라) 통합 ERP시스템 구축

2019년 1월 1차 오픈을 목표로 기존 정보시스템의 지원 업무분야를 확대하고, 내·외부 시스템의 유기적인 연계를 포함한 웹 기반의 통합 ERP 시스템을 신규 구축하였다. 업무 프로세스 표준화 및 통합관리 체계 정립, 업무효율성 및 사용자 편의성 극대화, 통합의사 결정체계 확보 및 경영체질 개선의 기틀을 마련하는데 기여하였다.

#### • 통합 ERP시스템 구축 현황

시기	수행 내역	비고
201801~05	BPR(Business Process Reengineering) 진행	TFT 구성
201806	시스템 분석 및 설계 진행	
201806~11	통합 ERP 시스템 개발 및 테스트	
201812	시범운영 및 운영방안 수립	
201901	통합 ERP 시스템 1차 구축사업 OPEN(예정)	경영정보 시스템 오픈
201904	통합 ERP 시스템 2차 구축사업 OPEN(예정)	방송정보 시스템 오픈

## 나. 그룹웨어 시스템

### 1) 업무 현황

2010년 8월부터 전면 시행 된 그룹웨어 시스템은 연간 약 7만여 건의 전자 문서가 등록되었다. 특히 모바일 그룹웨어를 통한 결재 건은 매년 증가하여 모바일을 통한 의사결정이 중요한 사내 커뮤니케이션의 수단으로 활용되고 있음을 확인할 수 있었다.

2018년 통합 ERP시스템 구축 시 그룹웨어(전자결재, 메일), 모바일(결재, 메일, 스케줄 및 장비 관리), 협업관리, 메신저 등 신규기능을 도입하여 업무 생산성을 높이는데 기여하였다.

### 2) 주요 추진 실적

#### 가) 다양한 브라우저 지원

기존 IE(Internet Explore) 브라우저에 종속된 문서 작성 및 유통의 제약에서 탈피하여 IE, Chrome, Edge등 다양한 브라우저 지원이 가능토록 하였다. 또한, 모바일 결재 시스템 영역을 확대하여 언제 어디서나 신속한 결재가 진행되도록 구현하였다.

#### 나) 전자결재 시스템 고도화

수기로 작업하던 현업전표, 각종 신청서 등의 오프라인 문서를 전자결재를 연동을 통해 데이터로 관리함으로써 문서관리의 효율성을 높이고, 전자 문서 사무환경 기반을 조성하였다. 한글기반의 기안기에서 웹기안기로 변경하여 다양한 포맷의 문서 작성이 가능하도록 구현하였으며, 일상감사 및 결재선 지정 시 사용자 편의성을 반영하여 시스템을 개선하였다.

## 개관

네트워크기술부는 프로그램의 제작에서부터 송출까지, 방송의 시작과 끝에서 우리 방송국의 최첨단 정보화를 담당하고 있다. 네트워크기술부의 업무영역은 크게 2가지로 나눌 수 있다. 디지털 기반의 효율적인 제작환경을 제공하기 위한 파일기반 제작시스템, 지상파 채널(EBS 1TV, EBS 2TV)과 PP 채널(EBS PLUS1, EBS PLUS2, EBS English, EBS Kids) 등 6개 TV 채널을 다양한 플랫폼으로 송출하기 위한 TV 송출시스템의 구축과 운영이다.

파일기반 제작시스템은 제작진이 만든 원본 영상을 최종 송출 영상으로 완성해가는 전 과정을 디지털화하여 효율적인 워크플로우를 제공한다. 또한 아카이빙, 웹사이트 VOD 등 EBS 내·외부의 다른 시스템과 플랫폼에 연동하기 위한 환경을 제공한다. 네트워크기술부는 이를 구현하기 위한 네트워크, 스토리지 등의 인프라와 S/W를 포함한 전체 시스템을 기획·구축·관리하고 있다.

TV 송출시스템은 최종 송출 영상을 편성·운영 정보에 맞게 지상파, 위성, 케이블, IPTV 등 다양한 플랫폼으로 송출하는 역할을 수행한다. 지상파 방송은 장애인을 위한 화면해설 및 폐쇄자막 서비스, 방송편성정보를 확인할 수 있는 EPG(Electronic Program Guide), 국민의 안전과 재산을 보호하기 위한 민방위·재난 경보방송 등 다양한 부가서비스를 제공하고 있다.

2018년의 네트워크기술부는 UHD 채널 송출을 위한 시스템 구축계획을 수립하고 일부 시설을 우선 도입하는 1차 구축을 완료하였다. 민방위·재난 경보방송의 기능을 강화하는 고도화 사업을 수행하였다. e러닝 스튜디오를 파일기반 시스템으로 100% 전환하기 위한 계획을 수립하고 일부 시설 구축을 완료하였다.

## 주요업무

## 1. 파일기반 시스템 구축 및 운영

## 가. 주요 업무

- 1) NPS(Network-based Production System) 기획 및 구축
  - 인프라, MAM(Media Asset Management) 기획 및 구축
  - 송출, 아카이빙 등 타 시스템과 연동 관련 기획, 협의
- 2) NPS 운영관리
  - 인프라, MAM 유지보수 관리·운영
  - 방송 프로그램 콘텐츠의 워크플로우 운영·관리
  - NLE 유지관리 및 Help Desk 운영

## 나. 시설현황

구분	인제스트실	1:1편집실	이러닝 편집실	뉴스편집실	종합편집실	사운드믹스실
통합사옥	2	45	16	5	5	3

## 다. 추진실적

- 1) UHD 파일기반 시스템 구축
  - 2018. 1.~6.: UHD 파일기반 제작 워크플로우 설계
  - 2018. 7.~8.: UHD 파일기반 시스템 구축계획 수립
  - 2018. 9.~12.: UHD 파일기반 시스템 구축 완료
- 2) e러닝 스튜디오 파일기반 제작시스템으로 전환
  - 2018. 1.: e러닝 스튜디오 파일기반 제작시스템 전환계획 수립
  - 2018. 2.: 파일기반 시스템 연계 구성 및 테스트
- 3) 파일기반 시스템 유지보수 업체 선정
  - 2018. 8.~10.: 유지보수 대상 장비 선정 및 기본계획 수립
  - 2018. 11.~12.: 기술평가 및 계약 진행
- 4) ERP 구축에 따른 시스템 연계방안 검토
  - 2018. 3.~4.: 파일기반 시스템과 ERP 시스템 연계방안 검토
  - 2018. 11.~12.: 편성·운영 관련 시스템 연계 테스트
- 5) 정보보안 취약성 점검 및 조치
  - 2018. 3.~4.: 정보보안 취약성 점검 계획 수립
  - 2018. 5.~7.: 정보보안 취약성 점검 및 보완사항 적용

## 2. TV 송출시스템

### 가. 주요 업무

- 1) 지상파 채널 운영
  - 채널 종류: EBS 1TV, EBS 2TV
  - 전송 매체: 지상파 DTV, 위성 송출(skylife), IPTV, 인터넷 LIVE 및 VOD 서비스
- 2) PP 채널 운영
  - 채널 종류: EBS PLUS1, EBS PLUS2, EBS English, EBS Kids
  - 전송 매체: IPTV, 케이블 SO, 위성 송출(skylife), 인터넷 LIVE 및 VOD 서비스
- 3) 부가서비스
  - 시각 장애인을 위한 서비스: 화면 해설 방송(3,4CH)
  - 청각 장애인을 위한 서비스: 실시간 자막 방송
  - 편성 정보 서비스: EPG 서비스
  - 국민 안전 서비스: 재난방송 시스템, 민방위 경보방송 시스템

### 나. 시설현황

구분	TV구조정실	비상구조정실	M/W실	송출준비실	송출관리실
통합사옥	1	1	1	1	1

## 다. 추진실적

### 1) UHD 송출시스템 구축

- 2018. 5.~6.: UHD 방송 타사 추진현황 조사
- 2018. 7.~8.: UHD 송출시스템 구축계획 수립
- 2018. 9.~12.: UHD 송출시스템 1차 구축사업 완료

### 2) 민방위·재난 경보방송 시스템 고도화

- 2018. 1.~2.: 민방위 경보방송 개선에 따른 방안 검토
- 2018. 5.~6.: TV-라디오 민방위·지진 경보방송 연동

### 3) 방송재난 대비 안전 점검 및 모의훈련

- 2018. 7.: 하절기 대비 중요 방송시설 안전 점검 대응
- 2018. 11.: 방송재난 대비 비상 송출 전환 모의훈련 실시

### 4) PP 채널 송출업무 인력 대행 사업 추진

- 2018. 1.: 사업 추진 계획 수립 및 제안요청서 작성
- 2018. 2.: 기술평가 및 업체선정 완료
- 2018. 12.: 2019년 사업 추진 계획 수립 및 제안요청서 작성

## 개관

제작기술부는 라디오 음향, 라디오 송출, TV 음향, 조명 업무 등 총 4개의 방송기술 업무로 나누어져 있다.

라디오 음향은 라디오 생방송 및 다양한 어학 프로그램 녹음, 공개방송 녹음 등 라디오 음향과 관련된 모든 총괄업무를 담당하고 있으며, 제작시스템의 점검, 장비의 증설을 통한 제작시스템 개선과 제작역량의 강화로 음질 향상을 도모하고 있다. 또한 각종 직무연수를 통한 기술력 확보로 프로그램 제작의 효율성과 전문성을 높이고 있다.

항상 최상의 음질 서비스를 보장할 수 있도록 스튜디오의 수음환경과 부조정실의 모니터링 환경을 꾸준히 개선하고 지속적인 제작시스템 점검을 실시하고 있다. 생방송 중에는 「보이는 라디오」 인터넷 방송서비스와 다양한 실시간 자막처리를 통해 청취자들에게 생생한 제작현장의 모습과 신속하고 생동감 있는 정보를 전달하고 있으며, 특히 2018년에는 5.1 CH Surround 음향 시연회 및 Audio 콘솔 세미나를 통하여 청취자 중심의 다양한 라디오 방송 서비스를 구현하고자 노력하고 있다.

라디오 송출은 EBS 지상파 라디오 채널의 송출 관리업무를 담당하고 있다. 효율적인 송출 업무를 위해 디지털 오디오파일 서버 시스템을 운영하고 있으며, 데이터베이스 서버, 자동 스케줄링 소프트웨어, 네트워크 장비와 모니터링 장비 등 다양한 디지털 장비를 운영하고 있다.

안정적인 송출과 고품질의 방송 상태 유지를 위해 세밀한 시스템 점검과 기능 개선에 주력하고 있으며, 오디오 신호계통과 방송 송출계통의 상시 모니터링과 장애 대비 모의훈련을 통해 장애 발생 시 신속한 대처로 방송사고 예방에 만전을 기하고 있다. 특히, 일산 통합사옥에 EBS가 자체 개발한 라디오 제작·송출 솔루션을 전면 적용하여 성공적으로 운용 중에 있으며, 방송사 최초로 텍스트 음성 변환기술을 적용한 긴급재난 방송시스템을 구축하여 국민의 안전을 위한 노력을 하고 있다.

TV 음향은 다수의 생방송을 비롯해 다큐멘터리, 애니메이션과 같은 장르 불문 양질의 프로그램 제작에 기여하고 있다. 또한, 단순 프로그램 제작에서 끝나는 것이 아닌 외화나 애니메이션 더빙 업무와 EBS 스페이스 공감의 음향도 담당하고 있다.

다년간 쌓아온 노하우로 최적의 사운드를 시청자들에게 제공하고 직접 공연장에 찾아온 방청객들에게 명료하고 깨끗한 사운드를 선사하고 있으며 실제로 스페이스 게시판에는 음향 팀에 대한 칭찬이 끊이지 않고 있다. 또한 DAW와 Tapeless 기반 인프라를 확충하여 제작 환경을 개선하고 고음질을 구현하고 있다.

조명은 스튜디오별 특성에 맞는 조명을 디자인하고 구현하여 EBS 프로그램의 질 향상에 기여하고 있다. 일산통합사옥으로의 이전 이후 기존 우면동과 도곡동 사옥에 비해 여유 있는 공간과 세트에 깊이감을 줄 수 있도록 조명을 기획하여 프로그램별로 적용했으며, 다양한 Moving Light를 적극 활용하여 프로그램의 역동성을 강화했다. 스튜디오별로 배정되어 있는 각종 라이트의 상태를 최적 상태로 유지하기 위한 관리업무를 지속적으로 수행했으며, 조명 담당자들의 실무 능력을 향상시키기 위해 대내외의 직무연수도 적극 실시했다.

## 1. 라디오 음향

### 가. 주요 장비 도입 및 추진내용

- 1) 진행자(MC) 1인 운용 가능 Digital Console(디지털 콘솔) 설치
  - 생방송 및 녹음 방송 제작 시 진행자 운용 디지털 콘솔
  - STUDER ON-AIR 1500
  - 장소: 라디오 4부조
  
- 2) Vista Console 소프트웨어 업그레이드
  - Desk PC와 Meter PC 이미지 복원 및 소프트웨어 업데이트
  - Studer Vista
  - 장소: 라디오 2부조
  
- 3) 음향 이펙트 장비 전면 판넬 점검 및 교체
  - Ultra-Harmonizer DSP 4000
  - 장소: 라디오 2부조
  
- 4) 5.1 CH Surround 음향 시연회
  - Digital Audio Mixer - NT110을 통한 5.1 CH 음향 시연회
  - Tamura Korea
  
- 5) PDU Main측 전압 미터 정비
  - 장비실 Rack 하단 전압 미터 정비
  - HD BNT
  - 장소: 라디오 1, 2, 3, 4, 5부조
  
- 6) 콘솔 Fader bay 컨트롤러 부품교체 및 점검
  - 동양 테크놀로지
  - 장소: 라디오 1부조
  
- 7) 백업 콘솔 입력소스 재설정 및 테스트
  - CD, MIC, 이모션 P1, P2, P3 재설정 및 테스트
  - 장소: 라디오 1, 2, 3부조
  
- 8) TAMURA 콘솔 세미나
  - Audio Matrix Unit 소개 및 장비 컨트롤 데모
  - 장소: 라디오 서비스 개발실

### 나. 라디오 공개방송 제작현황

순번	프로그램	일정	장소
1	아름다운 동요세상	20180124	삼성동 코엑스
2	행복한 교육세상	20180331	EBS 스페이스 공감
3	북카페	20181018	노작홍사용 문학관
4	경청	20181118	EBS 스페이스 공감
5	북카페	20181220	당진시청 대강당



## 다. 라디오 음향 주요장비 현황

번호	품명	규격	수량	설치장소
1	AUDIO COMPRESSOR	9098CL	1	라디오 1부조
	AUDIO COMPRESSOR	160SL	2	라디오 2부조
	AUDIO COMPRESSOR	160SL	1	라디오 3부조
	AUDIO COMPRESSOR	160SL	1	라디오 4부조
	AUDIO COMPRESSOR	AMEK9098CL	1	라디오 5부조
2	AUDIO EFFECTOR	PCM-91	1	라디오 1부조
	AUDIO EFFECTOR	H7600	1	라디오 1부조
	AUDIO EFFECTOR	DSP4000B+	1	라디오 2부조
	AUDIO EFFECTOR	SPX2000	1	라디오 2부조
	AUDIO EFFECTOR	DSP4000B+	1	라디오 3부조
3	AUDIO EQUALIZER	DN-360	2	라디오 1부조
	AUDIO EQUALIZER	DN-360	1	라디오 2부조
	AUDIO EQUALIZER	DN-360	2	라디오 3부조
4	AUDIO MIXER UNIT	VISTA6	1	라디오 1부조
	AUDIO MIXER UNIT	VISTA9	1	라디오 2부조
	AUDIO MIXER UNIT	VISTA6	1	라디오 3부조
	AUDIO MIXER UNIT	VISTA M2	1	라디오 4부조
	AUDIO MIXER UNIT	OnAir 1500	1	라디오 4스튜디오
	AUDIO MIXER UNIT	VISTA5 M2	1	라디오 5부조
	AUDIO MIXER UNIT(백업)	DM-1000	1	라디오 1부조
	AUDIO MIXER UNIT(백업)	DM-1000	1	라디오 2부조
	AUDIO MIXER UNIT(백업)	AXIA iQ Console	1	라디오 3부조
5	CAMERA	PMW-EX3	4	라디오 1스튜디오
	CAMERA	TOVECAM	3	라디오 2스튜디오
	CAMERA	TOVECAM	2	라디오 3스튜디오
	CAMERA	TOVECAM	1	라디오 4스튜디오
6	Condenser MIC	U87AI	5	라디오 1스튜디오
	Condenser MIC	U87AI	5	라디오 2스튜디오
	Condenser MIC	U87AI	5	라디오 3스튜디오
	Condenser MIC	U87AI	4	라디오 4스튜디오
	Condenser MIC	U87AI	1	라디오 5스튜디오
7	Condenser MIC	U89i	1	라디오 5스튜디오
	API MIC PRE/COMP	512C/527	1	라디오 1부조
8	SPEAKER	1032A	2	라디오 1부조
	SPEAKER	1032A	2	라디오 2부조
	SPEAKER	1032A	2	라디오 3부조
	SPEAKER	1032A	2	라디오 4부조
	SPEAKER	8030APM	2	라디오 5부조
	SPEAKER	TLX12	2	라디오 1스튜디오
	SPEAKER	8030APM	2	라디오 2스튜디오
	SPEAKER	8030APM	2	라디오 3스튜디오
	SPEAKER	8030APM	2	라디오 4스튜디오
	SPEAKER	8030APM	2	라디오 5스튜디오

번호	품명	규격	수량	설치장소
9	CDP	DN-700C	3	라디오 1부조
	CDP	DN-700C	2	라디오 2부조
	CDP	CD-500B	1	라디오 2부조
	CDP	DN-700C	2	라디오 3부조
	CDP	CD-500B	1	라디오 3부조
	CDP	DN-700C	2	라디오 4부조
	CDP	CD-500B	1	라디오 4부조
	CDP	DN-700C	1	라디오 5부조
	CDP	CD-500B	2	라디오 5부조
10	PYRAMIX SYSTEM	HAPI	1	라디오 1부조
11	PRODUCTION SERVER	TCXD455(보이는 라디오용)	2	라디오 1부조
12	WIRELESS MIC SYSTEM	UR4D(2CH)	6SET	라디오 1스튜디오

## 2. 라디오 송출

### 가. 주요 장비 도입 및 추진내용

- 1) 방송사 재난방송 실시 의무 준수를 위한 재난방송 시스템 구축
  - 방송통신위원회 「재난방송 등 종합 매뉴얼 표준안」 개정(2018. 3. 26 수신)에 따른 EBS 라디오 재난방송 시스템 구축
  - TV구조의 「재난정보 자동자막 수신서버」, 「민방위경보 방송서버」를 연동하여, 긴급 재난정보 수신 시 텍스트 메시지를 음성신호로 자동변환하여 송출
  - 구축기간: 2018. 5.~2018. 8.
- 2) 방송재난 대비 라디오 구조정실 모의훈련 실시
  - 방송재난 발생 시 신속한 대응조치 실시로 안정적 송출업무를 수행하기 위한
  - 긴급재난 발생 대비 재난방송 송출시스템 운용 훈련 신설
  - 상반기 하반기 각 1회 실시
- 3) 한국전파진흥협회 주관 공적개발 원조사업(ODA) 참여
  - 파키스탄 몰탄의 라디오 방송국(Pakistan Radio Corporation Multan)에 EBS가 자체 개발한 파일기반 라디오 제작시스템(Emotion) 공급
  - 사업기간: 2018. 9.~2018. 12.
- 4) ABU Digital Broadcasting Symposium 2018 참가
  - EBS 자체 개발 라디오 제작·송출 솔루션(E.moti.on) 전시 시연
  - 출장기간 및 장소: 2018. 3. 4~2018. 3. 9 말레이시아 쿠알라룸푸르
- 5) 과학기술정보통신부 선정 '2018전파방송기술대상' 국무총리상 수상
  - EBS 자체 개발 라디오 제작·송출 솔루션(E.moti.on) 출품하여 수상

## 나. 주요 방송기술 연수 내역

### 1) 방송기술교육원 강의

- 내용: 파일기반 라디오 제작시스템 구성과 기능
- 일시: 2018. 10. 25
- 장소: 방송기술교육원
- 강사: 김동신

## 다. 라디오 송출 주요장비 현황

번호	품명	규격	수량	설치장소
1	Main NAS 스토리지	EMC X210	1	라디오 주조
2	Sub Nas 스토리지	NetApp FAS8020A	1	라디오 주조
3	NETWORK SWITCH	EX4300-48T	2	라디오 주조
4	NETWORK SWITCH	EX6210	2	라디오 주조
5	DBMS 서버 (MAIN)	HP DL360	1	라디오 주조
6	DBMS 서버 (SUB)	RX200 S8	1	라디오 주조
7	관리용 웹서버	HP DL360	1	라디오 주조
8	도메인 관리 서버	HP DL360	1	라디오 주조
9	송출관리시스템(Sys Flow)	HP DL380	1	라디오 주조
10	VIDEO SELECTOR	VS-41 HDCP	1	라디오 주조
11	보이는 라디오 이미지 송출 시스템	HP Z640	1	라디오 주조
12	송출서버시스템	HP DL380	3	라디오 주조
13	SMPTE TIME CONVERTER	WTC-420	1	라디오 주조
14	PGM SWITCHER	LAWO NOVA17	3	라디오 주조
15	AUDIO MONITOR	A4-4	2	라디오 주조
16	CD Player	DN 500R	5	라디오 주조
17	ACTIVE SPEAKER	8030BPM	2	라디오 주조
18	탈리 시스템(C/O ksfr08 frame공용) - FullcolorTally - FullcolorTallyforR/S	FCC-3000	1	라디오 주조
		FTD-310	4	
		FTD-310	4	
19	Modular Frame - Change-over - Change-overRCP	KSFR08	2	라디오 주조
		K4A148(4x2)용	2	
		SRC-404	2	
20	AES 모노롤러	DMP-208	3	라디오 주조
21	AES16CH 오디오 모니터링 시스템	VHDM-4216G-AES16	2	라디오 주조
22	AUDIO MONITOR	HDM104	3	라디오 주조
23	DIGITAL AUDIO MONITOR(AES 2CH)	BTA-201H	3	라디오 주조
24	오디오 라우터 시스템	AES64x16	1	라디오 주조
25	AUDIO MONITORING SYSTEM(64*8)	ASM-380	1	라디오 주조
26	오디오프로세서	Optimod FM8600	1	라디오 주조
27	오디오프로세서	Optimod FM8500	2	라디오 주조
28	CAR AUDIO 수신기(TUNER)	CAR-900	2	라디오 주조
29	RF RADIO MONITORING RECEIVER	RFM-980FM	2	라디오 주조
30	RF MONITORING	TFT	1	라디오 주조

번호	품명	규격	수량	설치장소
31	AES ROUTER 10*2	SEL110-2	1	라디오 주조
32	MasterSync/MasterClockReferenc eGeneratorbaseunit-loopthroughg enlock,3analogblackburstorHDtri- levelsyncoutputs,	SPG8000 A	1	라디오 주조
33	MasterSync/MasterClockReferenc eGeneratorbaseunit-loopthroughg enlock,3analogblackburstorHDtri- levelsyncoutputs,	SPG8000 A	1	라디오 주조
34	ECO(automatic changeover) base unit-3xBNC channels (black burst, HD tri-level sync, AES/DARS, word clock)	ECO8000	1	라디오 주조
35	GPS안테나	ANT-5-TNC	2	라디오 주조
36	Time Code switcher(FM1, TOC 1)	TCS100	1	라디오 주조
37	AUDIO PHASE MONITOR	1062X-Plus	1	라디오 주조
38	Audio Measurement	AM700	1	라디오 주조
39	AUDIO DELAY	D22	1	라디오 주조
40	2U Multi-Format Video and Multi- Channel Audio Monitor	VAMP2-S8MDA	1	라디오 주조
41	VIDEO ROUTER(8*8)	LAWO V-PRO8	1	라디오 주조
42	FM Antenna		1	라디오 주조

### 3. TV 음향

#### 가. 주요 장비설치 및 추진내용

- 1) TV 3부조 생방송 대비 예비콘솔 도입
  - 장비명: DIGITAL MIXER UNIT(YAMAHA DM1000)
  - 주요장비 에러로 인한 생방송 사고 방지
- 2) DAW장비 펌웨어 업그레이드
  - 장비명: Pyramix
  - 프로그램 에러 및 구동속도 개선
- 3) 오디오 품질 개선을 위한 워크플로우 점검 및 개선
  - 무선 마이크 주파수 재배치 및 점검
  - 생방송 및 녹화 과정에서 발생하는 음향 품질 열화 원인 분석 및 개선
- 4) 음향 관련 스튜디오 제작 경쟁력 강화
  - 스튜디오 제작 음향 품질 향상을 위한 장비 Demo 활용
  - 애니메이션 더빙 등 내부제작 활성화를 위한 시스템 정비
  - UHD/네트워크 관련 음향 트렌드 동향 조사 및 연구

## 나. 주요 방송기술 연수 내역

- 1) 3D 입체음향으로 인코딩, 디코딩하는 기술 습득 및 기술 체험
  - 내용: UHD 방송환경에 맞는 3D 오디오 기법 습득 및 몰입형 사운드 제작 실무 역량 강화
  - 일시: 2018. 6. 25~7. 6
  - 장소: 한국 전자통신 연구원(ETRI)
  - 참석자: 계민석
- 2) 글로벌 UHD 실감형 오디오 제작 전문가 양성 과정
  - 내용: UHD 실감형 오디오 제작을 위한 3D 오디오 편집 툴 운용 및 3D 콘텐츠 제작 역량 강화
  - 일시: 2018. 10. 14~21
  - 주관/장소: 방송기술교육원/독일 에를랑겐
  - 참석자: 정영재

## 다. TV 스튜디오별 음향업무

- 1) TV 1스튜디오
  - 어린이 및 청소년, 성인 대상 프로그램 및 생방송 제작
    - 생방송 EBS교육 대토론, 당동댕 유치원, 방귀대장 뽕뽕이 등
- 2) TV 2스튜디오
  - 어린이 및 청소년, 교양 프로그램 및 생방송 제작
    - 최고의 요리비결, 행복한 교육세상, EBS초대석 등
- 3) TV 3스튜디오
  - 생방송 및 버츄얼 스튜디오(크로마촬영)프로그램 제작
    - 생방송 판다다, 자격증, 영어교과 프로그램 등
- 4) TV 4스튜디오
  - 생방송 및 뉴스 프로그램, 수능 특집 프로그램 제작
    - 톡톡 생방송 보니하니, EBS 뉴스 등
- 5) TV 5스튜디오
  - 음악 프로그램 스페이스 공감 데일리 공연 및 녹화
    - 스페이스 공연, 라디오 공개방송, 신사옥 개관 기념식, EIDF개.폐막식
- 6) 더빙실
  - 외화, 만화, 다큐멘터리 더빙 제작, 방송직업체험
    - 경이로운 자연의 세계, 과학 다큐, 세계의 눈, SB 등
- 7) TV DAW작업실
  - 음악 프로그램 MIXDOWN
    - 스페이스 공감

## 라. 음향 직무교육

구분	제목	내용
1/4분기	음향이론	음향용어 및 프로그램내 음향의 역할, 중요성교육 - 음향학의 원리, 마이크의 동작원리, 레코딩의 기초
2/4분기	음향실무	레코딩 시스템의 구조, 측정, 모니터링 교육 - 음향신호 프로세싱 사용방법 교육 - 이퀄라이저와 필터, 컴프레서, 리미터, 게이트 - 잔향과 시간지연 - 음향신호 프로세싱의 특수기술 교육
3/4분기	DAW작업	DAW(Digital Audio Workstation)작업시 유의사항 교육 - 음악프로그램 녹음, 편집, 믹싱, 마스터링 테크닉 교육
4/4분기	종합	종합정리, 각자의 경험 교환, 인터넷 및 신간서적 자료 분석, 교육 결과 분석 및 토의

#### 마. TV 음향 주요장비 현황

번호	품명	규격	수량	설치장소
1	AUDIO EFFECTOR	DSP-4000	1	TV 2부조
	AUDIO EFFECTOR	DSP-4000	1	더빙실
	AUDIO EFFECTOR	DSP-4000	1	SPACE부조
	AUDIO EFFECTOR	480L	1	SPACE부조
	AUDIO EFFECTOR	SPX-990	1	TV 1부조
	AUDIO EFFECTOR	SPX-990	1	TV 5부조
	AUDIO EFFECTOR	SPX-990	1	SPACE부조
	AUDIO EFFECTOR	PCM81	1	TV 1부조
	AUDIO EFFECTOR	PCM81	1	SPACE부조
	AUDIO EFFECTOR	PCM91	1	SPACE부조
	AUDIO EFFECTOR	PCM91	1	TV 5부조
	AUDIO EFFECTOR	960L	1	SPACE부조
2	AUDIO MIXER UNIT	NT-880	2	TV 1,2부조
	AUDIO MIXER UNIT	VISTA 8	1	TV 3부조
	AUDIO MIXER UNIT	VISTA X	1	TV 4부조
	AUDIO MIXER UNIT	VISTA 5	1	TV 5부조
	AUDIO MIXER UNIT	SD 7	1	SPACE HALL
	AUDIO MIXER UNIT	DM1000	4	TV 3,4부조
3	DAW	PYRAMIX	5	TV1,2,5부조, 더빙실, DAW실
4	CD PLAYER	DN-680	2	TV 3부조
	CD PLAYER	DN-640	2	TV 4,5부조
	CD PLAYER	CD-500B	2	SPACE HALL
5	WIRELESS MIC SYSTEM	EM1046	2	TV 1부조
	WIRELESS MIC SYSTEM	EM1046	2	TV 2부조
	WIRELESS MIC SYSTEM	EM1046	1	TV 3부조
	WIRELESS MIC SYSTEM	EM1046	2	TV 5부조
	WIRELESS MIC SYSTEM	EM1046	2	SPACE부조
	WIRELESS MIC SYSTEM	D9000	3	TV 1,2,4부조

#### 4. 조명

## 가. 조명시스템 점검 및 개선

기 간	내 용	비 고
20180305~09	TV 3스튜디오 조명 바톤 점검 (활차수정 및 와이어 점검)	
20180312~16	TV 4스튜디오 호리존트 라이트 교체	
20180402~05	TV 1스튜디오 무빙라이트 고보(GOBO) 점검 (동일 형태로 조정)	SPOT 575W 6대
20180409~12	어퍼(Upper) 호리존트 라이트 색 균일성 및 배치 점검	
20180510~11	스페이스홀 무빙라이트 점검 (무빙 시 깜빡거림 증상 점검)	300WASH
20180521	TV 1스튜디오 비스타 무빙레이드	
20180530	TV 1스튜디오 무빙 Effect장비 점검 (포커싱 및 아이리스)	WASH-575W 2대
20180605	스페이스홀 무빙 Effect 장비 점검 (Lamp 교체 및 제어 점검)	Mythos 2대
20180614	TV 1스튜디오 무빙 Effect장비 점검 (줌/포커스 에러, 팬/틸트 소음)	VARILITE 2대
20180702~03	스페이스홀 무빙 Effect장비 점검 (Lamp 교체 및 셔터 소음 점검)	Mythos 1대
20180806~08	TV 3스튜디오, 스페이스 DMX신호 설정 및 어드레스 세팅 업그레이드	LED SPOT 10대
20180917~21	TV 1스튜디오 무빙라이트 빛 포지션 메모리 작업	Robe575, Mythos

## 나. 방송기술 연수 주요 내역

### 1) 인터내셔널 조명 세미나

- 내용: 방송(무대) 조명 시스템의 발전 방향과 창의적 연출
- 일시: 2018. 3. 16(금)
- 장소: 메리츠타워(강남구 역삼동)
- 참가자: 조승동, 김진성

### 2) 조명 MA2 무빙콘솔 운영 교육

- 일시: 2018. 4. 12(월)~13(화), 20(화)
- 주관: 한삼시스템
- 참가자: 조승동, 김진성, 이호준, 전익호

### 3) 조명 직무 연수

- 내용: UHD 촬영과 방송 조명
- 일시: 2018. 5. 9(수)~11(금)
- 주관: 한국전파진흥협회
- 참가자: 김진성

### 4) KOBA 조명 컨퍼런스 전달 교육

- 내용: 쇼 조명의 이해와 조명 디자인
- 일시: 2018. 5. 23(수)

### 5) 조명 직무 교육

- 내용: MA2 콘솔 플러그인을 활용한 컬러 픽커(Picker) 세팅 방법
- 일시: 2018. 6. 19(화)
- 장소: 14층 사무실

#### 6) 방송기술(A to Z) 기초 교육

- 일시: 2018. 6. 27(수)~29(금)
- 장소: 한국방송회관
- 주관: 방송기술교육원
- 참가자: 전익호

#### 7) 조명 직무 연수 및 교육

- 2018. 10. 5(화), 11. 13(화): MA onPC 솔루션
- 2018. 10. 12(화), 11. 20(화): VISTA T2를 이용한 세팅
- 2018. 10. 19(화), 11. 27(화): ATOMIC-3000 Effect 운용

### 다. TV 스튜디오별 조명업무

#### 1) TV 1스튜디오

가) 유아·어린이 프로그램을 포함한 특집 및 생방송 프로그램 등을 제작하고 있으며 다양한 무빙(Moving) 조명 장비를 활용하여 프로그램에 최적화된 조명효과를 구현

나) 주요 제작프로그램

- 딩동댕 유치원, 방귀대장 뽕뽕이, 교육대토론, 랄랄라 뿌우, 명령이다 비트, 배워서 남줄랩, 질문 있는 특강 쇼-빅뱅, 창사특집 생방송, EBS 점박이 공룡대백과, 두근두근 방방 등

#### 2) TV 2스튜디오

가) 교양·시사 프로그램을 주로 제작

나) 주요 제작프로그램

- EBS 초대석, 최고의 요리비결, 행복한 교육세상, 파닉스 헌터, 쇼미더 컬러, 교육 저널, 뽕치미, 영풍남매 공작소, 부모성적표, 안녕 예술아 등

#### 3) TV 3스튜디오

가) 일반 대상 데일리 생방송 제작. 각종 자격증 및 외국어 프로그램 등 버추얼(Virtual) 장비를 활용한 프로그램 제작 시 크로마 합성이 원활히 이루어지도록 조명을 설계하고 제작 지원. 스튜디오를 활용한 ENG 촬영 시 조명 지원

나) 주요 제작프로그램

- 생방송 판다다, 생활영어, 영어뉴스, 공무원 시험 대비강좌, 독학사 강좌 등

#### 4) TV 4스튜디오

가) 생방송 전용 스튜디오로 뉴스 프로그램과 어린이용 생방송 프로그램 제작

나) 주요 제작프로그램

- EBS정오뉴스, EBS저녁뉴스, 생방송 톡톡 보니하니 등

#### 5) 스페이스홀



가) 가요, Classic, Jazz, Pop, 국악 등 다양한 장르의 음악 프로그램 제작, 음악에 어울리는 조명 연출을 통해 현장에서 공연을 관람하는 관객이나 TV를 통해 시청하는 시청자들에게 양질의 공연프로그램 제공. 라디오 공개방송 시 조명 지원

나) 주요 제작프로그램

- 솔루션스, 위아더나잇, 파라솔, 실리카겔, 카더가든, 신해경, 조정치, 이용석, 남유선, 신명섭, 짚은, 짚문, 디어클라우드, 최고은, 이준삼, 이윤나, 서수진, 로맨틱펀치, 악통, 소란, 오웬, 김목인, 정밀아, 김영구, 이지민, 송준영, 빌리어코스티, 폴킴, 9와 숫자들, 커피소년, 블랙신드림, 호랑이아들들, 양요섭, 윤판판, 리코, 양다일, 바닐라아쿠스틱, 강아솔, 후디, 예서, 키라라, 씨피카, 동물원, 재주소년, JK김동욱, Moon(혜원), 옥상달빛, 치즈, 상반기헬로루키, 안녕바다, 로큰롤라디오, 페퍼톤스, 오존, 슈가볼, 폼 비푸럿, 조원선, 정인, 엘로, 히피는 집시였다, 이선지, 정성하, 소히, 불빨간 사춘기, 이진아, 세이수미, DTSQ, Halot(이이치렐랏), 우주히피, 신현희와김루트, 크라이넛, 앳싸, 티시 히노호사, 에오 트리오(HEO Trio), DAY6(데이식스), 마틴 스키스, 이지현 밴드, 선우정아, 룬디마틴, 갤럭시익스프레스, 안예은, 하반기 헬로루키, 라이제거-프란예-실라 트리오, 타이완 포커스, 라이프 앤 타임, 김해원, 헬로루키 본선, 장필순, 에디킴, 화나(FANA), 서사무엘, 박기영, 정동하, 슬릭, 김사월, 웅산, 고니아, 몽니(MONMI), Room306, 장기하와 얼굴들, 2018 EBS 올해의 헬로루키 최종 결선 등 다수의 공연 제작

## 6) 중계 조명

가) 각종 현장에서의 프로그램 제작 시 외부조명업체를 감독하며 현장의 특성을 감안하여 최적의 조명을 연출하여 양질의 프로그램이 제작되도록 지원

나) 주요 제작프로그램

- 모여라 덩동땡, 장학퀴즈, 입시설명회, 생각하는 콘서트, 특집 프로그램 등

## 라. 조명 주요장비 현황

구분	품명	규격	수량
TV 1스튜디오	LIGHT(ELLIPSOIDE)	SOURCE4 ZOOM	7
	LIGHT(PAR 1KW)	220V 1KW	30
	LIGHT(SOFT 2KW)	ARTUBO 2KW	19
	LIGHT(SCOOP SOFT)	SLF-D-1KW	10
	MOVING LIGHT	SPOT-575W	18
	MOVING LIGHT	700E	6
	MOVING LIGHT	LED PAR 102	20
	LIGHT(SOURCE FOUR)	HPL750W 19	10
	LIGHT(SOURCE FOUR)	HPL750W 26	10
	AUTO CHANGER	KKS-CAU	5
	LIGHT(JEMBALL)	1KW	2
	LIGHT(JEMBALL)	2KW	2
	LIGHTING EFFECT(SPOT 2KW)	ATOMIC-3000	2
	LIGHT(HMI-1.2KW)	FHI-3(1.2KW)	5
	LIGHT(SPOT HMI)	HMI 575W	2

구분	품명	규격	수량
TV 1스튜디오	LIGHT(SPOT HMI)	HMI 2.5KW	2
	TELESCOPIC HANGER	TR7-15	10
	LIGHT STAND	ARLAS(3단)	10
	LIGHTING CONTROL SYSTEM	VISTA T2	1
	PRECISION MONITOR(20"~21")	BVM-D14H5U	1
	WORKSTATION	Z820	3
TV 2스튜디오	LIGHT(QUARTZ BROAD)	1KW×2LAMP	48
	LIGHT(SPOT 1KW)	1KW/8"	45
	LIGHT(SPOT 2KW)	FQH2	30
	LIGHT(UPPER HORIZNT)	LED 60~80W	150
	MOVING LIGHT	SPOT-575W	10
	LIGHT(LED)	LED PAR 102	15
	AUTO CHANGER	KKS-CAU	5
	LIGHT(PHOTOFLEX)	STARLITE 1KW	4
	TELESCOPIC HANGER	TR7-15	10
	LIGHT STAND	2-STEP(2단)	10
	PRECISION MONITOR(20"~21")	HTM-1517R	1
	LIGHTING CONTROL PANEL	CASE P-1	1
	COMPUTER	MAC OS	1
	FOG MACHINE	HAZE 400FT	1
TV 3스튜디오	LIGHT(QUARTZ BROAD)	1KW×2LAMP	30
	LIGHT(SPOT 1KW)	1KW/8"	35
	LIGHT(SPOT 2KW)	CASTOR 2KW	28
	LIGHT(UPPER HORIZNT)	HL1KW	190
	LIGHT(DEDO)	KA24M-4M	2
	LIGHT(SOFT 2KW)	2KW(22")	2
	TELESCOPIC HANGER	TR7-15	10
	LIGHT STAND	SAMSON(대2단)	3
	PRECISION MONITOR(20"~21")	BVM-A20F1U	1
	COMPUTER	Wysiwyg	1
TV 4스튜디오	LIGHT(COOL 55W*4EA)	250W	20
	LIGHT(LED)	FOOT LED 90W	8
	LIGHT(LED)	AC-100W	15
	LIGHT(LED)	DMX-100W	15
	LIGHT(SPOT 1KW)	1KW/8"	10
	AUTO CHANGER	KKS-CAU	10
	LED SPOT LIGHT	MACOLEDS	20
	LED SOURCE FOUR LIGHT	S4 LED LUSTER	5
	TELESCOPIC HANGER	TR7-15	10
	PRECISION MONITOR(20"~21")	BVM-D14H5U	1

구분	품명	규격	수량
스페이스	DIMMER UNIT	i48e Dimmer	5
	LIGHTING CONTROL SYSTEM	EXPRESS24/48	1
	LIGHTING CONTROL SYSTEM	PEARL EXPERT	1
	LIGHTING CONTROLLER	TOUCH WING	1
	MOVING LIGHT	Mythos	20
	LIGHT(ELLIPSOIDE MOD : 213~165)	SOURCE FOUR 750W	12
	LIGHT(PAR 1KW)	4구	16
	LIGHT(SPOT 500~650W)	550W	10
	공통	LIGHT(SPOT 1KW)	1KW/8"
MOVING LIGHT		ROBIN 300E WASH	10
MOVING LIGHT		WASH-575W	8
MOVING LIGHT		LED PAR 102	20
MOVING LIGHT		ROBIN MMX SPOT	2
LIGHT(BANK)		BANK301(4구)	4
PRECISION MONITOR(15"~19")		XVM-175W	1
PRECISION MONITOR(15"~20")		XVM-176W	1
FOG MACHINE		FAZE 1050FT	1
FOG MACHINE		HAZE 400F	1
LIGHTING CONTROL PANEL		CASE P-1	1

**개관**

영상기술부에서는 스튜디오 생방송 및 사전 프로그램 제작 녹화를 통해 시청자들에게 고품질의 콘텐츠를 제공하기 위해 시스템 구성 및 운영관리를 책임지고 있다. 이에 따라 제작에 사용되는 모든 영상신호가 기술 기준에 적합한지 여부를 판단하고 프로그램 제작의도에 맞게 영상을 미학적으로 표현하는 업무를 수행하고 있다. 또한 시스템 최적 특성 유지, 카메라 화질 특성 조정, 파일 기반 시스템 유지 관리, AR/VR 프로그램 적용 및 다양한 스마트 미디어를 활용한 프로그램 제작 여건 확보 등을 수행하고 있다. 세부적인 업무는 기술 감독, 영상, 서버운영·녹화, 버추얼세트 디자인, 버추얼세트 운용, 시스템 관리(TOC)로 구성되어 있다.

스튜디오는 신사옥 이전에 따라 총 5개와 TOC(회선조정실)을 운영하고 있으며 1, 2스튜디오는 전반적인 프로그램을, 3스튜디오는 버추얼 전용 프로그램 및 가상스튜디오 운영, 4스튜디오는 뉴스 및 보니하니 생방송 위주의 프로그램을, 5스튜디오는 공연 프로그램인 EBS 스페이스 공감 및 EIDF 행사, 강연, 특강 프로그램을 제작하는데 운영되고 있으며, TOC(회선조정실)에서는 외부 방송망 연결 및 TV주조정실과 각 부조정실 간의 신호 연결 등의 방송망 구축 및 생방송 신호를 유지 관리 하고 있다.

**주요업무****1. 업무 현황****가. 기술감독(TD, Technical Director)**

주로 비디오 믹서(Switcher)를 운용하며 스튜디오의 전반적인 상황을 관리·감독한다. 또한 원활한 프로그램 제작을 위해서 PD와 프로그램 협의를 하며, 각 기술 스태프들과의 기술적인 업무협의를 통해 프로그램 제작 전반에 관련된 기술 기준을 잡는 역할을 수행한다. 추가적으로 미술 및 카메라 파트와 일상적인 협의 채널을 통해 고품질의 프로그램을 제작할 수 있도록 하는 책임을 맡고 있다.

**나. 영상(VE, Video Engineer)**

영상과 관련된 제작 장비의 시스템 구성, 운용, 유지·관리를 책임지며, 제작에 사용되는 영상신호가 기술기준에 적합한지 판단하고 제작의도에 맞게 영상을 미학적으로 표현하는 업무를 수행한다. 그리고 카메라 화질의 최적화를 구현하며 프로그램 제작 시에는 RCP/ OCP를 운용함으로써 다양한 영상기술을 적용한다.

- 비디오신호, 동기(Synchronization)신호, Black Burst, Test Signal 등의 기준신호 제공
- 프로그램 제작에 필요한 카메라 및 모든 입력기기의 신호 점검 및 조정
- 외부 중계 녹화 시 광(光), IP, LTE 등의 신호를 이용하기 위한 시스템 구축 및 신호 점검
- 각종 영상장비의 운용 및 보수, 관리
- 영상품질을 관리하는 모니터링 시스템 운용
- 2/5부조 서버시스템 관리 및 제작파일 관리

#### 다. 서버운용·녹화(VCR, 서버운용, 문자 자막기 관리)

TV부조에서 프로그램 영상과 음향을 최적의 상태로 녹화하는 업무를 담당하며 CG(문자 발생장치), 워크스테이션 등을 운용 및 관리한다. 그리고 부조 생방송 프로그램 서버 운영 및 VCR을 전담 운용하고 있다.

- 각종 녹화기(VCR), 측정 장비의 운용 및 보수 관리
- 인서트 비디오의 Gain, Setup, Chroma, Phase 등의 영상 조작
- 각 프로그램 별 동영상 소스 작업(워크스테이션)
- CG/워크스테이션 운영 및 관리
- 1/3/4부조 녹화 서버 운용 (파일녹화, 전송) 및 관리

#### 라. 버추얼세트 디자인 & 버추얼세트 운용

가상스튜디오(Virtual Studio) 세트에서 다양한 컴퓨터 그래픽 프로그램을 활용하여 3D 가상세트를 제작하고 AR/VR 버추얼 운용 프로그램에서 제작 프로그램의 의도에 맞추어 애니메이션 기능을 설정하는 작업을 한다. 그리고 가상스튜디오 특성상 인물과 그래픽의 자연스러운 합성을 위하여 스튜디오 관리 및 버추얼 시스템의 최적화를 유지하여 실감미디어를 구현 한다.

- 가상스튜디오 세트디자인
- AR/VR 프로그램 이펙트 및 애니메이션 설정
- 가상스튜디오 시스템 운용, 유지보수 및 관리
- 블루 크로마 스튜디오 관리

#### 마. 시스템 관리자(TOC, Technical Operation Center)

스튜디오/부조정실 및 TOC에서 운용하는 모든 장비의 유지·보수 및 시스템의 안정화를 총괄적으로 관리 담당하고 있다. 새로운 장비 도입 및 시스템 구축을 위한 다양한 장비 및 시스템 검토와 도입에 관한 제반 사항을 담당한다.

- 장비 유지보수와 시스템 운영방식 개선 및 관리
- 신규장비 도입 및 노후장비 교체
- 서버 시스템 구축 및 관리
- 생방송 녹화시 방송망 구축 설계 및 유지 관리

## 2. 2018년 주요 추진 업무

### 가. 방송시스템 개선을 통한 고품질 프로그램 제작기반 마련

적극적인 방송시스템 개선을 통해 생방송 안정화 및 제작 여건 효율화를 마련하였다. TV 5 부조정실 스페이스홀에 LED 비디오 Wall을 설치하고 프로그램 제작에 활용하여 예산절감 및 프로그램 경쟁력을 강화하였다. 또한 회선조정실 운영 및 방송 단자함을 활용하여 이원, 삼원 방송 제작이 가능해짐에 따라서 다채로운 콘텐츠 포맷을 시청자들에게 제공할 수 있도록 했다. 지속적인 방송장비 점검 및 최적화 유지로 ‘보니하니’, ‘교육대토론’등의 생방송 안정화에도 기여하였다.

### 나. 시청자 쌍방향 소통 프로그램 강화

이동통신 환경이 급속히 발전함에 따라, 스마트폰 기기를 활용한 화상통화 기술을 프로그램 제작에 적용하여 시청자가 참여할 수 있는 쌍방향 소통 프로그램을 강화하였다. ‘생방송

특특 보니하니, '창사특집 생방송' 프로그램에 화상통화 기술을 적용하여 양방향 제작 환경을 마련했다. 2019년부터 1대 다수 화상통화를 도입하여 프로그램에 적용할 계획이다.

#### 다. 버추얼 제작 콘텐츠 역량 강화

VR./AR 과 같은 실감미디어 기술을 다양한 프로그램 제작에 활용하여 버추얼 콘텐츠 제작 역량을 강화하였다. 'CAN,CAN,CAN', '모여라 덩동댕', '공룡 대백과 사전'과 같은 프로그램에 VR/AR 기술을 적용함으로써 버추얼 제작 역량을 향상시켰다. 또한 관련 분야 외부 교육 참여 및 타 시설 버추얼 스튜디오 견학을 통해 실감미디어 활성화 방안을 모색하였다.

#### ■ 주요장비

부조	NO	장비명	모델명	제조사	수량
1부조	1	Video Switcher	XVS-7000	SONY	1Set
	2	Studio Camera 1/2/3	HDK-970AP	IKEGAMI	3Set
	3	EFP Camera 4/5/6/7	HDK-97A	IKEGAMI	4Set
	4	SignalGenerator	TG700	TEKTRONIX	2Set
	5	Routing Switcher	Intergrater Gold	LEITCH	1Set
	6	Intercom	DKP-4016	RTS	1Set
	7	Recording SERVER	eV10	유원인포시스	2Set
2부조	1	Video Switcher	MVS-7000X	SONY	1Set
	2	Studio Camera 1/2/3	HDC-2000	SONY	3Set
	3	EFP Camera 4/5	HDC-2400	SONY	2Set
	4	SignalGenerator	PT5300	DK-Tech	2Set
	5	Routing Switcher	Intergrater Gold	LEITCH	1Set
	6	Intercom	DKP-4016	RTS	1Set
	7	Recording SERVER	Cine-Deck MX	Cinedeck	2Set
3부조	1	Video Switcher	MVS-6000A	SONY	1Set
	2	EFP Camera 1/2/3/5	HDK-79EXIII	IKEGAMI	4Set
	3	EFP Camera 4	HDK-79E	IKEGAMI	1Set
	4	Signal Generator	TG-700	TEKTRONIX	2Set
	5	Routing Switcher	HARRIS 40X40	HARRIS	1Set
	6	Virtual Studio System	INFINITY SET(SW)	Brain Storm	3Set
	7	Virtual Studio용 Crane	TK-38LVR	Shotoku	1Set
	8	Virtual Studio용 Pedestal	TP-90VR	Shotoku	2Set
	9	Recording SERVER	XDS-1000	SONY	3Set
4부조	1	Video Switcher	XVS-9000	SONY	1Set
	2	Signal Generator	SPG-8000	Tektronix	2Set
	3	Routing Switcher	PLATINUM	Imagine	1Set
	4	Intercom	DKP-4016	RTS	1Set
	5	Studio Camera 1/2/3	HDC-2000	SONY	3Set
	6	EFP Camera 4/5	HDC-2400	SONY	2Set
	7	EFP Camera 6	HDC-1500	SONY	1Set
	8	Recording SERVER	XDS-PD1000/ PD2000	SONY	3Set

부조	NO	장비명	모델명	제조회사	수량
5부조	1	Video Switcher	KAHUNA 9600	SNELL	1Set
	2	Signal Generator	TG-700	Tektronix	2Set
	3	Routing Switcher	Integrater Gold	Leitch	1Set
	4	Intercom	DKP-4016	RTS	1Set
	5	Studio Camera 1/2/3	HDC-2000	SONY	3Set
	6	EFP Camera 4/5/6	HDK-79EXIII	IKEGAMI	3Set
	7	Recording SERVER	eV10	유원인포시스	1Set
TOC	1	Routing Switcher 128x128	Xenon XE-8	eVertz	1Set
	2	Intercom	ADAM 160Port	RTS	1Set
	3	Signal Generator	SPG-8000A	Tektronix	2Set
	4	Frame Synchronizer	FA-9500	FOR-A	2Set

## 개관

편집부는 TV 프로그램 완성제작을 수행하는 부서로, 주요 업무는 크게 종합편집, 특수편집, 색보정, 사운드믹싱 등 네 분야로 구성되어 있다. 종합편집실에서는 타이틀, 영상, 자막, 사운드 등 모든 요소를 종합하여 방송 송출을 위한 프로그램 완성 작업을 주로 실시한다. 특수편집실은 각종 영상 이펙트, 트랜지션, 파티클, 크로마키 합성, 모션그래픽 등 세련된 의 미전달을 위한 영상 제작을 담당하며, 색보정실에서는 영상의 컬러밸런스, 노출 등의 색보정과 4K 영상 색보정 등의 작업을 주 업무로 한다. 사운드믹싱룸은 사운드 레코딩, 편집, 믹싱, 마스터링 등의 작업을 파일기반 비선형 방식으로 구현하고 있다.

편집부에서는 급변하는 매체환경의 변화에 대응하기 위하여 지속적인 교육훈련과 자체연수를 실시하고 있으며, 새로운 기법의 개발과 공유를 통해 고품질의 콘텐츠 제작에 기여하고 있다.

## 주요업무

### 1. 종합편집

종합편집실에서는 오디오 믹싱과 비디오(자막 삽입 및 화면 전환 등) 작업을 통해 최종 영상 콘텐츠를 완성한다. 2018년 현재 1, 2, 3, 4, 5 5개의 종합편집실을 운영하고 있으며, 스튜디오 제작물을 포함한 각종 프로그램(애니메이션, 외화, 다큐멘터리)의 완성제작 및 생방송 인서트 제작, SB 제작 등을 담당하고 있다. 종합편집업무의 디지털워크플로우 구축을 통한 파일기반 시스템으로 제작하고 있으며, NPS(Network Production System)와 연계하여 완성파일을 전송하고 있다. 종합편집실에서는 영상콘텐츠의 방송 송출 직전 최종 단계로서 마스터링 업무의 철저한 품질관리를 통해 고품질의 콘텐츠가 시청자들에게 전달되도록 최선을 다하고 있다.

### 2. 특수편집

특수편집실은 TV 영상 제작 과정 중, 후반작업(Post Production) 단계에 속하는 업무를 담당하고 있다. NPS(Network Production System)를 기반으로 편집, 크로마 합성, 파티클 이펙트, 모션그래픽, 기본 색보정, VFX(Visual Effects) 등의 작업을 거쳐 프로그램 영상의 Mastering 작업까지 책임지고 있다. 현재 4실을 운영하고 있으며, 사용 장비 및 소프트웨어로는 맥프로 기반에 FCP, AfterEffects, Photoshop 등을 사용하고 있다.

### 3. 색보정

다양한 종류의 카메라를 사용, 촬영하여 제작하는 프로그램들이 증가하는 추세에 따라 프로그램 후반작업 과정 중 색보정이 상당히 중요하게 되었으며, 그 역할 또한 점점 커지고 있다. 색보정의 응용 범위는 편집된 영상의 노출과 색상 밸런스를 맞춰주는 작업부터 시작해서 특정한 의미를 전달하기 위한 독특한 룩(Look)을 만들어내는 영역까지 상당히 넓고 다양하다. 현재 4실을 운영하고 있다.



## 4. 사운드믹싱

사운드믹싱룸에서는 DAW(Digital Audio Workstation)기반의 음향 편집시스템을 운영하여 후반 음향의 편집, 믹싱, 마스터링을 구현하는 고품질 오디오편집 업무를 담당한다. 이전까지의 콘솔기반 선형편집과정이 아닌 파일기반의 비선형 멀티채널편집 운용으로 보다 정교하면서도 섬세한 편집이 가능하며, 스튜디오나 야외에서 수음된 음들의 배경음이나 소음 등을 교정 후 믹싱하여 최고의 음질을 구현한다. 현재 사운드믹싱룸은 5.1채널의 콘텐츠 제작이 가능한 1실을 포함한 3실을 운영하고 있으며, 고품질의 음향 제작을 위해 자체 및 외부직무연수 등 다양한 방법을 통해 근무자의 직무역량 강화에도 힘쓰고 있다.

## 5. 2018년 주요 추진 업무

### 가. 종합편집실 파일 기반 시스템 안정화

- 추진목적
  - UHD NLE 종합편집실 구축
  - 파일기반 제작 시스템 안정화 및 제작 효율성 증대
  - 디지털 방송 표준 음량 기준 준수
- 추진실적
  - UHD 후반 제작 솔루션 선정 및 NLE 종합편집실 인프라 설계
  - N-CG 도입을 통한 제작 편의성 제고 방안 모색
  - e-VCR를 통한 파일기반 제작시스템의 안정적인 운용
  - LKFS(Loudness, K-weighted, relative to Full Scale) 모니터링 시스템 운용
  - 제작 프로그램: 장학퀴즈, EBS초대석, 덩동댕유치원, 한국기행, 모여라 덩동댕, 세상에 나쁜 개는 없다, 고양이를 부탁해, 방귀대장 뽕뽕이, 노래친구 랄랄라 뿌우, 최고의 요리비결, 나눔0700, 명의, 스페이스 공감 등

### 나. 특수편집 / 색보정 업무 강화

- 추진목적
  - 실감미디어(VR·AR) 제작 기반 마련
  - UHD 후반 제작 역량 강화
- 추진실적
  - 실감미디어 동향 조사 및 제작 인프라 조성
    - Mistika VR 도입, Kolor Autopano Giga, Autopano Video S/W 구매 등
  - 실감미디어 파일럿 콘텐츠 제작 및 상생 협력 방안 모색
    - VR 파일럿 콘텐츠 제작 (모여라 덩동댕, Stpeople 社), VR·AR 교육 콘텐츠 관련 업무 협의 (Marvrus 社)
  - UHD 타사 사례 및 동향 조사
    - 국내·외 UHD HDR제작 관련 자료 조사(HLG, PQ 방식)
    - UHD 종편 구축 및 제작 워크플로우 관련 사례 조사(KBS, MBC)
    - UHD NLE 종편 N-CG 활용을 위한 세미나(비주얼리서치 社)
  - UHD 후반 편집 장비 보강
    - UHD NLE 완성을 위한 편집 SW 비교 (Premiere, Davinci Resolve, FCP)
    - UHD 색보정 장비 보강 (Mistika)
  - UHD 파일럿 콘텐츠 제작 (60P UHD 파일럿 제작)

- 제작 프로그램: 다큐프라임, 세상에 나쁜 개는 없다, 고양이를 부탁해, 모여라 덩동댕, 명의, 지식채널e, 나눔0700, 랄랄라뿌우 등

#### 다. 오디오 마스터링 업무 강화

- 추진목적
  - 영상과 음향의 분리 편집을 통한 제작 프로세스 개선
  - 음향 품질 향상 및 일관성 유지
- 추진실적
  - 제작 프로그램: 나눔0700, 장학퀴즈, 방귀대장 뽕뽕이, 보니하니, 덩동댕 유치원, 모여라 덩동댕, 교육대토론, 스페이스 공감, 행복한 교육세상, 랄랄라뿌우 등

#### 라. 직무 교육 강화

- 추진목적
  - 제작 인력의 전문성 강화로 구성원의 경쟁력 확보
  - 편집업무(종합편집, 특수편집, 오디오마스터링, 색보정)의 제작 전문성을 확보하고 인력 운영의 유연성을 확보
- 추진실적
  - 국내 외부 교육: UHD 실감 영상 구현을 위한 색보정 이론 및 워크플로우 실습(RAPA), HDR 워크플로우 개요 및 컬러 그레이딩 후반 작업(영상자료원)
  - 국내 컨퍼런스 참석: UHD 후반 작업(DI) 관련 KOBA 컨퍼런스, VR 제작 트렌드 세미나 (오렌지 베리), VR 콘텐츠 제작 관련 KOBA 컨퍼런스, 스마트테크 코리아 컨퍼런스
  - 해외 연수: 글로벌 HDR 컬러리스트 전문가 양성 과정( AbelCine, 미국 LA)
  - 자체직무교육: Premiere Pro CC 편집, 다빈치리졸브 색보정

#### 편집부 장비현황

##### ■ 종합편집실 1 주요 장비 목록

순서	품 명	규 격	제조회사	수량
1	VIDEO MIXER	MVS-8000	SONY	1
2	DIGITAL VIDEO EFFECTS	MVE-8000A	SONY	1
3	AUDIO MIXER	ON-AIR 3000	STUDER	1
4	AUDIO DELAY	D-22	t.c.electronic	1
5	CHARACTER GENERATOR	R5	VISUAL RESEARCH	1
6	VIDEO SERVER	PD-1000	SONY	1
7	VIDEO SERVER	XDS-1000	SONY	3
8	LCD MONITOR(55")	55UJ7250	LG	1
9	LCD MONITOR(17")	LVM-170W	TV LOGIC	7
10	LCD MONITOR(7")	LVM-071W	TV LOGIC	2
11	AUDIO PHASE MONITOR	TM7	RTW	1
12	AUDIO PHASE MONITOR	10800X+	RTW	1
13	CD PLAYER	DNC-680	DENON	1
14	EDITOR	MKS-8050	SONY	1
15	SPEAKER	GENELEC8040A	GENELEC	1조

### ■ 종합편집실 2 주요 장비 목록

순서	품명	규격	제조회사	수량
1	VIDEO MIXER	MVS-8000	SONY	1
2	DIGITAL VIDEO EFFECTS	MVE-8000ASF	SONY	1
3	AUDIO MIXER	ON-AIR 3000	STUDER	1
4	CHARACTER GENERATOR	R5	VISUAL RESEARCH	1
5	VIDEO SERVER	PD-1000	SONY	4
6	LCD MONITOR(46")	SWM-460A	LG	1
7	LCD MONITOR(17")	LVM-170W	TV LOGIC	7
8	LCD MONITOR(7")	LVM-071W	TV LOGIC	2
9	AUDIO PHASE MONITOR	T7	RTW	1
10	AUDIO PHASE MONITOR	10800X+	RTW	1
11	CD PLAYER	DNC-680	DENON	1
12	EDITOR	MKS-8050	SONY	1
13	SPEAKER	GENELEC8040A	GENELEC	1조

### ■ 종합편집실 3 주요 장비 목록

순서	품명	규격	제조회사	수량
1	VIDEO MIXER	MVS-8000	SONY	1
2	DIGITAL VIDEO EFFECTS	MVE-8000GSF	SONY	1
3	AUDIO MIXER	ON-AIR 3000	STUDER	1
4	CHARACTER GENERATOR	R3	VISUAL RESEARCH	1
5	VIDEO SERVER	XDS-1000	SONY	4
6	LCD MONITOR(46")	LN46B750U1F	SAMSUNG	1
7	LCD MONITOR(17")	LVM-170W	TV LOGIC	7
8	LCD MONITOR(7")	LVM-071W	TV LOGIC	2
9	AUDIO PHASE MONITOR	TM7	RTW	1
10	AUDIO PHASE MONITOR	10800X+	RTW	1
11	CD PLAYER	DNC-680	DENON	1
12	EDITOR	MKS-8050	SONY	1
13	SPEAKER	GENELEC8040A	GENELEC	1조

### ■ 종합편집실 4 주요 장비 목록

순서	품명	규격	제조회사	수량
1	VIDEO MIXER	MVS-6000	SONY	1
2	DIGITAL VIDEO EFFECTS	MVE-6000	SONY	1
3	AUDIO MIXER	ON-AIR 3000	STUDER	1
4	CHARACTER GENERATOR	R5	VISUAL RESEARCH	1
5	VIDEO SERVER	XDS-1000	SONY	4
6	LCD MONITOR(46")	LN46B750U1F	SAMSUNG	1
7	LCD MONITOR(17")	LVM-170W	TV LOGIC	7
8	LCD MONITOR(7")	LVM-071W	TV LOGIC	2
9	AUDIO PHASE MONITOR	T7	RTW	2

순서	품명	규격	제조회사	수량
10	AUDIO PHASE MONITOR	10800X+	RTW	1
11	CD PLAYER	DNC-680	DENON	1
12	EDITOR	MKS-8050	SONY	1
13	SPEAKER	GENELEC8040A	GENELEC	1조

#### ■ 종합편집실 5 주요 장비 목록

순서	품명	규격	제조회사	수량
1	VIDEO MIXER	MVS-6000	SONY	1
2	DIGITAL VIDEO EFFECTS	MVE-6000A	SONY	1
3	AUDIO MIXER	ON-AIR 3000	STUDER	1
4	CHARACTER GENERATOR	R5	VISUAL RESEARCH	1
5	VIDEO SERVER	PD-1000	SONY	2
6	VIDEO SERVER	XDS-1000	SONY	2
7	LCD MONITOR(46")	55UJ7250	SAMSUNG	1
8	LCD MONITOR(17")	LVM-170W	TV LOGIC	7
9	LCD MONITOR(7")	LVM-071W	TV LOGIC	2
10	AUDIO PHASE MONITOR	T7	RTW	2
11	AUDIO PHASE MONITOR	10800X+	RTW	1
12	CD PLAYER	DNC-680	DENON	1
13	EDITOR	MKS-8050	SONY	1
14	SPEAKER	GENELEC8040A	GENELEC	1조

#### ■ 색보정실 1 주요 장비 목록

순서	품명	규격	제조회사	수량
1	COLOR CORRECTION	Davinci Resolve	Blackmagic Design	1
2	CONTROL PANEL	Tangent Element	Tangent Wave ltd.	1
3	NON LINEAR 편집 장비	MacPro	APPLE	1
4	PRECISION MONITOR	LUM-310A	TVlogic	1
5	LCD MONITOR	CG277	EIZO	2
6	LCD MONITOR	CG243W	EIZO	1
7	LED MONITOR TV	50LA6230	LG	1
8	SPEAKER	HS50M(1SET)	Yamaha	1

#### ■ 색보정실 2 주요 장비 목록

순서	품명	규격	제조회사	수량
1	COLOR CORRECTION	Mistika	SGO	1
2	COLOR CORRECTION	Davinci Resolve	Blackmagic Design	1
3	NON LINEAR 편집 장비	MacPro	APPLE	1
4	PRECISION MONITOR	BVM-X300	SONY	1
5	LCD MONITOR	CG277	EIZO	3
6	LED MONITOR TV	65UJ7860	LG	1

순서	품명	규격	제조사	수량
7	SPEAKER	HS8	Yamaha	1
8	WAVEFORM MONITOR	WFM700	Tektronix	1
9	WAVEFORM MONITOR	TVM9140	Harris	1
10	CONTROL PANEL	Tangent wave	Tangent Wave ltd.	1
11	LCD MONITOR	CG243W	EIZO	1

#### ■ 색보정실 3 주요 장비 목록

순서	품명	규격	제조사	수량
1	COLOR CORRECTION	Mistika	SGO	1
2	COLOR CORRECTION	Davinci Resolve	Blackmagic Design	1
3	NON LINEAR 편집 장비	MacPro	APPLE	1
4	PRECISION MONITOR	BVM-X300	SONY	1
5	PRECISION MONITOR	XVM-245W	TVlogic	1
6	LCD MONITOR	CG277	EIZO	3
7	LED MONITOR TV	65UJ7860	LG	1
8	SPEAKER	HS5(1Set)	Yamaha	1
9	WAVEFORM MONITOR	WFM700	Tektronix	1
10	WAVEFORM MONITOR	TVM9100	Harris	1

#### ■ 색보정실 4 주요 장비 목록

순서	품명	규격	제조사	수량
1	COLOR CORRECTION	Davinci Resolve	Blackmagic Design	1
2	CONTROL PANEL	Tangent Element	Tangent Wave ltd.	1
3	NON LINEAR 편집 장비	MacPro	APPLE	1
4	PRECISION MONITOR	XVM-245W	TVlogic	1
5	LCD MONITOR	CG277	EIZO	2
6	LCD MONITOR	CG241W	EIZO	1
7	LED MONITOR TV	55UJ7250	LG	1
8	SPEAKER	MSP3(1SET)	Yamaha	1

#### ■ 특수편집실 1 주요 장비 목록

순서	품명	규격	제조사	수량
1	CONTROL PANEL	Tangent Element	Tangent Wave ltd.	1
2	NON LINEAR 편집 장비	MacPro	APPLE	1
3	PRECISION MONITOR	XVM-245W	TVlogic	1
4	LCD MONITOR	CG277	EIZO	2
5	SPEAKER	MSP3(SET)	YAMAHA	1

### ■ 특수편집실 2 주요 장비 목록

순서	품 명	규 격	제조회사	수량
1	NON LINEAR 편집 장비	MacPro	APPLE	1
2	PRECISION MONITOR	XVM-245W	TVlogic	1
3	PRECISION MONITOR	LVM-171W	TVlogic	1
4	LCD MONITOR	P2715t	DELL	2
5	SPEAKER	Companion 2 (SET)	BOSE	1

### ■ 특수편집실 3 주요 장비 목록

순서	품 명	규 격	제조회사	수량
1	NON LINEAR 편집 장비	MacPro	APPLE	1
2	PRECISION MONITOR	XVM-245W	TVlogic	1
3	LCD MONITOR	CG277	EIZO	2
4	SPEAKER	nEar04 (SET)		1

### ■ 특수편집실 4 주요 장비 목록

순서	품 명	규 격	제조회사	수량
1	NON LINEAR 편집 장비	MacPro	APPLE	1
2	PRECISION MONITOR	XVM-245W	TVlogic	1
3	LCD MONITOR	P2715Qt	DELL	2
4	SPEAKER	Companion 2 (SET)	BOSE	1

### ■ 특수편집실 5 주요 장비 목록

순서	품 명	규 격	제조회사	수량
1	NON LINEAR 편집 장비	MacPro	APPLE	1
2	PRECISION MONITOR	LMD-2451TD	SONY	1
3	LCD MONITOR	CG246	EIZO	2
4	SPEAKER	HS50M (SET)	YAMAHA	1

### ■ 특수편집실 6 주요 장비 목록

순서	품 명	규 격	제조회사	수량
1	NON LINEAR 편집 장비	MacPro	APPLE	1
2	PRECISION MONITOR	BVM-F250	SONY	1
3	LCD MONITOR	CG243W	EIZO	2
4	SPEAKER	MSP5 (SET)	YAMAHA	1

### ■ 사운드믹싱룸 1 주요 장비 목록

순서	품 명	규 격	제조회사	수량
1	AUDIO WORKSTATION	DAW	Merging	1
2	VIDEO PLAYER	VCube	Merging	1
3	CONTROL SURFACE	Tango	smartAV	1SET

순서	품명	규격	제조사	수량
4	SPEAKER	STEREO	ME	1SET
5	AUDIO EFFECTS	System6000	TC Electronic	1
6	CDP	DNC640	DENON	1

#### ■ 사운드믹싱룸 2 주요 장비 목록

순서	품명	규격	제조사	수량
1	AUDIO WORKSTATION	DAW	Merging	1
2	VIDEO PLAYER	VCube	Merging	1
3	CONTROL SURFACE	Tango	smartAV	1SET
4	SPEAKER	5.1CH	ME	1SET
5	AUDIO EFFECTS	DSP-4000	Eventide	1
6	CDP	DNC640	DENON	1

#### ■ 사운드믹싱룸 3 주요 장비 목록

순서	품명	규격	제조사	수량
1	AUDIO WORKSTATION	DAW	Merging	1
2	VIDEO PLAYER	VCube	Merging	1
3	CONTROL SURFACE	Tango	smartAV	1SET
4	SPEAKER	STEREO	ME	1SET
5	AUDIO EFFECTS	480L	Lexicon	1
6	CDP	DNC640	DENON	1

## 개관

중계부는 중계차의 방송장비를 이용하여 방송국 외부의 방송시설이 갖추어져 있지 않은 장소에서 다양한 장르의 콘텐츠(유아·어린이 프로그램, 공연, 강의, 포럼, 다큐멘터리 등)를 제작하거나, 야외현장과 방송국 간 DS3, IP, SNG, 4G, LTE, MOBILE 등 중계회선을 구축하여 실시간 생방송 및 녹화 방송을 수행하는 부서이다. 또한 최첨단 파일기반 BROADCAST SERVER 구축으로 HD고화질 영상과 5.1채널 음향기술로 최적의 음질을 통한 고품격 콘텐츠 제작으로 시청자들에게 감동을 전하고 있다. EBS 콘텐츠의 품질 향상과 안정성을 확보하고 기동성 높은 제작 시스템을 제공해 EBS의 주요 콘텐츠를 제작·서비스하는 현장중심의 최우선 부서이다.

## 주요업무

## 1. 업무현황

## 가. 주요 담당업무

- TV, RADIO, INTERNET 중계 프로그램 제작
- 중계 녹화 및 생방송 계획 수립
- 중계망을 이용한 IP·LTE 기타장비 현장점검 및 운용
- TV 중계방송용 영상, 음향장비 운용
- 공연현장 관람객을 위한 고품격 영상, 음향 서비스
- 중계방송 신기술 동향분석 및 최상의 방송품질 구현

## 나. 제작현황: 2018. 1. 1~12. 31

## 1) 중계 1호차: 79편

프로그램 명	제작편수	장소
생각하는 콘서트	8	파주 중앙도서관 외
모여라 덩동댕	45	장흥문화예술회관 외
부산 벅스코 강연	1	부산 벅스코
문화 심포지움	1	상암 문화비축기지
뉴스 생방송	2	잠실 체육관 외
특집 생방송	1	본사 로비
헬로 루키	1	에스24 라이브홀
장학퀴즈	20	파주 운정고 외
합계	79	



## 2) 중계 2·3호차: 32편

프로그램 명	제작편수	장소
인문학 특강	2	인천 마섬 외
꿈장학생시상식	1	프레스센터
뉴스생방송	2	선린초 외
생각하는 콘서트	25	인천 마섬 외
한국 경제의 미래	1	역삼동 디캠프
EIDF 드론 촬영	1	본사
합계	32	

## 2. 직무연수 및 세미나, 기타 교육

연수구분	일시	내 용	장 소	비고
직무교육	20180316	무선브릿지 교육	중계 정비실	
	20180627	드론 교육	본사	
	20180731~0801	XT3, XFLY 운용 교육	본사	
	20180817	중계2호차 차량 교체 협의	조은테크	
	20181022	중계2호차 차량교체 점검	조은테크	
	20181220~1221	2호차 AMU(NT-110) 운용 교육	본사	

## 3. 장비현황

## 가. 중계 1호차

## 1) 시스템 구성

- VIDEO : FULL HD System(HD-SDI)
- VIDEO SERVER : XT [3] 6U SD(HD READY) BROADCAST SERVER
- VIDEO SWITCHER : KAHUNA 3M/E
- CAMERA : 8대 HD(CCU 8대)
- AUDIO : DIGITAL AUDIO MIXER VISTAR 5 M3(20~30ch)
- INTERCOM : ZEUS III/Wireless(8Ch)

## 2) 주요 영상장비 현황

품 명	모델명	제작사	수량	비 고
HD Camera(Standard)	HDK-970A	IKEGAMI	3	77배 : 3EA
HD Camera(EFP)	HDK-97A	IKEGAMI	5	23배 : 5EA, 14배 : 1EA
SWITCHER	KAHUNA 3M/E	SNELL	1	SD/HD/3G 시스템 포맷 : 3ME 운영
VCR(1/2"HD-BETA)	HDW-M2000	SONY	2	
SYSTEM CONSISTING	VSM	LSB	1	
INTERFACE MODULE SYSTEM(VIDEO)	7800FR-QT +78PQT	EVERTZ	6	

품 명	모델명	제작사	수량	비 고
DIGITAL OPTICAL WIRING SYSTEM	LWB-64	Otari	1	Lightwinder LWB-64 OB-BAN
VIDEO SERVER	XT[3]	EVS	1	6RU HD/SD Broadcast Video Server
AUDIO RECORDER	Pyramix Computer System	PYRAMIX	1	Pyramix Music Pack MassCore 128
AUDIO EFFECTOR	System 6000	TC electronic	2	
INTERFACE MODULE SYSTEM(AUDIO)	7800FR-QT +78PQT	EVERTZ	2	
FRAME SYNCHRONIZER	FA-9500RPS	FOR-A	4	
ROUTER SWITCH	XE4-96X128	EVERTZ	1	

### 3) 주요 음향장비 현황

품 명	모델명	제작사	수량	비 고
AUDIO MIXER	Vista5 M3	STUDER	1	20-30Ch
AUDIO SPLITTER	DS-8000	XTA	3	
EFFECTOR	System 6000	TC electronic	1	
SUB Digital Mixing Console	DM1000	YAMAHA	1	
AUDIO RECORDER	Pyramix Computer System	PYRAMIX	1	
DIGITAL OPTICAL WIRING SYSTEM	LWB-64	Otari	1	
CD PLAYER	SS-CDR200	Tascam	1	
INTERCOM SYSTEM	ZEUS III	RTS	1	
WIRELESS MIC	EM1046	SENNHEISER	8	(1,2호차 겸용)

### 4) 차량 제원

품 명	모델명	제작사	수량	비 고
차량	16TON TRUCK, 초장축	현대자동차	1	전장 12.3 m
발전기	50KVA,60HZ,220V	TOMINAGA	1	

## 나. 중계 2호차

### 1) 시스템 구성

- VIDEO : FULL HD SYSTEM(HD-SDI)
- VIDEO SERVER : XT [3] 4RU SD(HD READY) BROADCAST SERVER
- CAMERA : CAMERA(HD EFP) / SONY, HDC-950(4대)
- AUDIO : AUDIO MIXER UNIT / M3(8~19ch)
- INTERCOM : ZEUS2400DSP/WIRELESS(4CH)

## 2) 주요 영상장비 현황

품 명	모델명	제작사	수량	비 고
HD Camera(EFP)	HDC-950	SONY	4	22배 : 3EA, 17배 : 1EA
SWITCHER	HVS-1500HS	FOR-A	1	16 In
VIDEO SERVER	XT[3]	EVS	1	4RU HD/SD Broadcast Video Server
Frame Synchronizer(HD)	FA-1900	FOR-A	2	
D/A Converter	HDC-6800	HARRIS	5	
ROUTER(HD)	HD-1616	GV	1	

## 3) 주요 음향장비 현황

품 명	모델명	제작사	수량	비 고
AUDIO MIXER	M3	CALREC	1	8Ch
AUDIO EFFECTOR	330	LEXICON	1	
AUDIO EFFECTOR	SPX-990	YAMAHA	1	
CD PLAYER	DN-C640	DENON	1	
AUDIO EQUALIZER	DN-360	Klark Teknik	1	
GRAPHIC-EQ	DN-360	Klark Teknik	1	
INTERCOM SYSTEM	MCE-325	RTS	1	6Ch
SPECTRUM ANALYZER	DN-6000	Clark-Tek	1	
WIRELESS MIC	EM1046	SENNHEISER	8	(1.2호차 겸용)

## 4) 차량 제원

품 명	모델명	제작사	수량	비 고
차량	현대 5톤	현대자동차	1	전장 7m
발전기	20KVA/220V/60Hz	SEIDENSHA	1	
Aircondition	3,780K/HR	Coleman	2	

## 다. 중계 3호차

## 1) 시스템 구성

- VIDEO : FULL HD System(HD-SDI)
- CAMERA : Camera(HD EFP) / SONY, PMK-350K(3대)
- AUDIO : Audio Mixer Unit / O1V96VCM(8~19ch)
- INTERCOM : MS-704/Wireless(4Ch)

## 2) 주요 영상장비 현황

품 명	모델명	제작사	수량	비 고
HD COLOR VIDEO CAMCORDER	PMW-350K	SONY	3	
Video Switcher(4in/4out)	HVS-300HS	FOR-A	1	
XDCAM EX REC/PLAYER	PDW-F1600	SONY	2	
TV SIGNAL GENERATOR	TG700	TEKTRONIX	1	
WAVEFORM MONITOR	WFM-5000	TEKTRONIX	1	

품 명	모델명	제작사	수량	비 고
VDA	DA-HR6802+D	HARRIS	6	
HDTV Up/Cross converter	XHD6801+UCT	HARRIS	1	
Analog Video Equalizing DA	VEA6800+D	HARRIS	3	
FS & Cross Converter	FA-9500	FOR A	1	
HD/SD 16x4 3G SDI Router	P16X4HSROE	HARRIS	1	

### 3) 주요 음향장비 현황

품 명	모델명	제작사	수량	비 고
Digital Audio Mixer	O1V96 VCM	YAMAHA	1	
Audio Monitor	HDM-104	K2E	1	
CD Player	DN-C6400	DENON	1	
Wireless MIC	EW-512G2	SENNHEISER	3	
4-CH MAIN STATION	MS-704	CLEARCOM	1	
2CH REMOTE STATION	RM-702	CLEARCOM	1	
GOOSENECK MIC	GM-18	CLEARCOM	2	
4WIRE INTERFACE	IF4W-4	CLEARCOM	1	

### 4) 차량 제원

품 명	모델명	제작사	수량	비 고
차량	Ford-E-350	FORD	1	전장 6m
발전기	7KVA/220V/60Hz	SEIDENSHA	1	
Aircondition	1.3K/HR	COLEMAN	1	



# 콘텐츠사업본부

**개관**

마케팅기획부는 전사적인 측면에서 사업을 원활하게 추진할 수 있도록 지원하고 사업간 조정, 연계 및 통합을 통하여 시너지 극대화 노력을 하고 있다. 또한 기존 사업들의 마케팅 전략을 수립 조정할 뿐만 아니라 신규 사업 분석을 통하여 방향설정 및 인큐베이팅을 하는 역할을 수행하고 있다.

**주요업무****1. 콘텐츠 기반 신규 사업 추진****가. EBS 캠퍼스 설립 추진**

EBS의 학습 콘텐츠와 서비스를 이용하여 학교 현장에서 보다 효율적이고 직접적으로 이용하기 위해 'EBS 지역 캠퍼스'설립을 추진하고 있다. EBS와 충남교육청과의 업무협약을 체결하고 양 기관의 상호 협력을 위해 구체적인 방안으로 'EBS 충남캠퍼스'를 개관 추진하였다. 'EBS 충남캠퍼스'는 온,오프라인 교원연수 서비스 및 영어 및 다문화 관련 교육 프로그램들로 다양화하여 충청남도 내 학생, 교사, 학부모 및 충남도민에게 직접적인 도움이 될 수 있도록 제공 될 예정이다. 'EBS 충남캠퍼스'의 안정적인 운영을 바탕으로 타 지역의 캠퍼스 설립을 통해 공교육 보완 역할을 확대 할 예정이다.

**나. 방과후 학교 사업 추진**

공교육의 보완 역할을 확대하고 방과후학교 시장에서의 양질의 학습 콘텐츠 제공을 위하여 SK행복나눔재단과 협력하여 방과후 사업을 추진하고있다. 세부 사업으로 <만점왕 수학>외 다수의 다양한 콘텐츠를 개발 완료하여 전국 방과후학교 현장에서 훌륭한 학습도구로 활용되고 있다. 2017년부터 진행되어온 해당 사업은 유통채널을 다각화하여 보다 많은 학교에서 EBS의 방과후학교 콘텐츠를 활용할 수 있도록 제공하고, 학교 현장에서 필요로하는 요구에 부합하는 콘텐츠와 서비스를 지속적으로 제공할 예정이다.

**2. 사업 마케팅 경쟁력 강화****가. 기존 사업 경쟁력 강화**

교육/미디어 시장에서의 트렌드, 변화에 대한 빠른 대응을 위해 기존에 추진 중인 사업을 분석하고 이를 고도화할 수 있는 방안을 찾아 제안하는 역할을 수행하고 있다. 대표적인 EBS 온라인 학습 사이트를 사용자 중심 관점에서 강좌 콘텐츠 영역을 확대 제안하고, 콘텐츠를 기반으로 매체 활용한 마케팅 사업 전략도 지속적으로 제안하고 있다. 또한, 중학프리미엄 사업에서는 EBS중학교재-중학프리미엄 강좌 간의 연계방안을 모색하고, EBS중학 사이트 내 유,무료 강의 현황 분석 및 중학 프리미엄 매출 증대방안을 제안하였다. 교육 콘텐츠를 소비하는 층의 미디어 콘텐츠에 대한 요구가 빠르게 변화함에 따라 기존 사업, 서비스들을 분석하고 재구조화 할 수 있는 방안을 지속적으로 모색하여 사업간의 시너지를 극대화하는 역할을 계속 진행할 예정이다.

## 나. 사내 신규 사업 협업 및 지원

마케팅기획부는 EBS의 새로운 전략 사업을 직접 발굴하고 인큐베이팅하는 역할 이외 사내에서 추진되고 있는 사업에 대한 협업과 자문 역할을 담당하고 있다. 유관 부서들과의 원활한 협력을 위해서 매트릭스 형태의 조직을 구성, 2개 이상의 사업부서간 상호 협력 할 수 있도록 돕고, 1개 부서에서 단독으로 진행하기 어려운 사업을 추진할 수 있도록 하는 간사 역할도 수행하고 있다. 이러한 역할을 통해 새로운 사업, 서비스 모델의 안정적인 안착을 지속적으로 지원하고 있다.

## 개관

2018년도에는 Smithsonian 매출 부재로 인한 북미지역 매출 감소에도 불구하고, 국가별 특성에 맞는 맞춤형 콘텐츠 판매 추진을 통해 프로그램 해외판매사업의 성장기를 이어갔다. 유럽의 프랑스 ARTE, 이태리 RAI에 <녹색동물>, <생명의 전략>, <천불천탑의 신비, 미얀마> 등 자연, 문명사 다큐멘터리 판매를 통해 다큐멘터리 명가로서의 EBS의 입지를 다졌으며, 중국 Huashi와는 <명탐정 피트>, <파이어로보> 등 애니메이션 패키지 판매 계약을 체결하여, 중국 및 아시아 지역에서의 급증하는 유아어린이 콘텐츠 수요에 적극 대응하였다. <극한직업>은 태국 Amarin TV에 판매되었다. 인도에 최초로 유아어린이 포맷인 <모여라 덩동댕>을 판매했으며, 베트남 롯데마트 EBS 키즈존 런칭 및 베트남 VTV7 방영으로 EBS 애니메이션 기반의 온/오프라인 캐릭터 라이선싱 사업의 교두보를 마련하였다. 이처럼 기존 다큐멘터리 위주의 콘텐츠 수출에서 벗어나 프로그램 포맷 수출 확대 및 애니메이션 해외사업 활성화를 통하여 변화하는 글로벌 수출 시장 상황에도 적극 대응하였다.

2018년도에도 베트남 VTV7과의 지속적인 협업을 이어나갔다. <Way to School> 공동제작 계약을 체결했으며, 글로벌교육지원사업을 통해 VTV7과 EBSMath 베트남어 버전 공동제작을 통해 베트남 중등교육 강화에 기여했다. 뿐만 아니라 유관 정부 및 민간 기관과의 협력을 통해 EBS 교육방송 모델의 ODA 사업화 타당성 연구를 추진하는 등 EBS ODA 사업 진출을 위한 발판을 마련했다.

## 주요업무

## 1. 프로그램 해외 판매

## 가. 주요 해외 판매 프로그램 내역

프로그램명	판매국	장르	길이	편수
녹색동물	프랑스	다큐멘터리	50	3
생명의 전략	프랑스	다큐멘터리	50	2
불멸의 진시황	프랑스	다큐멘터리	50	2
위대한 미얀마	이탈리아	다큐멘터리	50	1
생명의 전략	이탈리아	다큐멘터리	50	2
극한직업	태국	교양	70	364
사라진 인류	태국	다큐멘터리	50	2
제자백가	태국	다큐멘터리	50	4
길 위의 인생	태국	다큐멘터리	50	25
최고의 요리비결	일본	교양	30	25
사라진 인류	대만	다큐멘터리	50	2
세계테마기행	대만	교양	40	140
파이어로보	대만	애니메이션	15	26
세미와 매직큐브	중국	애니메이션	15	26
용감한 소방차 레이	중국	애니메이션	15	26



## 2. EBS 교육모델 수출 활성화

### 가. 개요

- 1) 방송과 이러닝, 출판이 연계된 EBS 교육모델의 현지화 사업
- 2) 콘텐츠 판매를 넘어, 사업모델 수출이라는 새로운 해외진출유형 개척
- 3) 베트남, 캄보디아 등 글로벌 시장 진출 및 교육미디어로서의 위상 강화

### 나. 국가별 추진 내용

#### 1) 베트남

- 2016: 베트남 교육채널 VTV7 개국 및 애니메이션 브랜드 블록 'Kiddie' 론칭
- 2017: 교육방송 운영 2차 컨설팅 계약 추진 및 콘텐츠 공급
- 2017. 11.: <선생님이 달라졌어요> 포맷 베트남 현지화 버전 VTV와 VTV7 채널 방영
- 2018. 3.: <Way to School> 베트남 VTV7 공동제작 계약 체결
- 2018. 8.: 베트남 VTV7 수학 교육 콘텐츠 기반 베트남 중등 교육 강화 사업 계약 체결

#### 2) 캄보디아

- 2016: EBS-Apsara TV-SOMA 그룹 3사 MOA 체결 및 방송통신위원회-우정통신부 (MPTC) MOU 체결
- 2017. 5.: EBS-Apsara TV 콘텐츠 공급 및 인력 연수 계약 체결
- 2017. 8.~11.: EBS-Apsara TV 이러닝 콘텐츠 제작 현지 인력 연수 (1, 2차)
- 2018. 1.: 국무총리 신년업무보고시 EBS 교육방송 모델의 베트남 수출사례 소개 및 '콘텐츠 ODA' 필요성 제안
- 2018. 7.: EBS 교육방송 모델 수출 사업의 ODA 사업화를 위한 컨설팅 용역 계약 체결
- 2018. 8.~: EBS 교육방송 모델의 ODA 사업화 타당성 연구

#### 3) 파라과이

- 2018. 7.: 파라과이 아동교육 콘텐츠 제작을 위한 인력연수 계약 체결
- 2018. 8.: 파라과이 아동교육 콘텐츠 제작을 위한 현지 인력 연수 (8/7~11)  
(장소: 파라과이 아순시온)

## 3. 해외 주재원 관리: EBS America

### 가. 개관

- 1) 지사장: 이협희
- 2) 임기: 2016. 7. 1~2018. 6. 30(2년)
- 3) 근무지: 미국 LA(사무실: 680 Wilshire Place, LA, CA 90005)
- 4) 관할지역: 북미 및 중남미  
※ 2018. 6월부로 미주 지사 철수

## 나. 주요업무

- 1) Business Center : 미주지역 EBS 채널 관리, 신규 플랫폼 론칭 및 콘텐츠 판매지원
- 2) Research Bureau : 미디어, 콘텐츠 및 현지 정보 수집
- 3) Liaison Office : 교민사회 협력관계 수립 및 기타 본사의 지시사항 수행

## 다. 운영채널(2018. 12. 기준)

- 1) 위성 : EBS America (2010. 10.~/ 매일 24시간 / 미주 전역)
- 2) 케이블 : TVK24 (2016. 3. 15~/ 하루 4시간 / 가주 전역)
- 3) 케이블 : KTN (2016. 4. 1~/ 하루 4시간 / 미국 조지아주)
- 4) OTT : ODK Media Inc. (2016. 11. 7~)
- 5) 웹하드 : USAdisk, KIWIDISK (2016. 6. 1~)

## 개관

방송과 통신의 융합 및 다양한 플랫폼 출현으로 방송환경이 빠르게 변화하고 있고, 방송 산업 또한 서비스의 경계영역이 허물어지면서 다채널 방송이라는 하나의 거대한 산업영역을 형성하고 있다. 이에 따라 모바일을 중심으로 한 신규 매체가 활성화 되면서 콘텐츠 소비 패턴이 변화하였고, IT 기술 발달과 함께 새로운 기술이 접목된 실감형 콘텐츠 체험 욕구가 확대되었다. 이러한 변화된 방송환경에서 새로운 시장을 선점하기 위해 콘텐츠사업부는 2018 년도에 다양한 사업을 수행하였다.

콘텐츠사업부는 일반기업 및 IPTV, N-Screen 서비스 플랫폼(웹, 모바일 등), SO, 위성방송 (skylife) 등에 콘텐츠를 공급하는 콘텐츠판매 및 채널 공급 사업, 모바일 및 다양한 IT 기술을 활용해 학습이 가능한 융·복합 제휴 사업 등을 운영하였다. 이러한 콘텐츠 사업 다각화 및 신규 사업 분야 발굴 등을 통해 수익을 창출하였다.

콘텐츠판매 사업은 IPTV·모바일 서비스, N-Screen 서비스, 웹하드 유통사업, OTT 서비스 등 다양한 매체 및 플랫폼에 콘텐츠를 판매함으로써 EBS 콘텐츠를 원하는 수요자에게 언제 어디서나 쉽게 접근할 수 있는 기반을 만들었다. 웹하드 유통 사업은 EBS 콘텐츠의 불법 유통을 차단하고 건전한 콘텐츠 유통질서를 확립하면서 콘텐츠 유통시장의 합법화를 유도 하였다.

채널공급분야는 EBS 지상파·EBS PLUS1·EBS PLUS2·EBS PLUS3(English) 채널을 전국 91 개 지역 SO 및 위성방송(skylife), 3개 통신사업자의 IPTV 등을 통해 시청자들의 보편적 접근권을 확보하고자 론칭을 적극적으로 추진하였으나, 일부 SO 등에서 EBS 채널이 제외 되는 등 시청자 학습권이 훼손되는 상황이 발생하기도 하였다. 이러한 어려운 대외환경에도 IPTV 3사 및 CATV MSO 중 현대 HCN의 8개 지역에서 유아채널(EBS Kids)을 성공적으로 론칭해 서비스하고 있다.

융복합서비스 모바일 교육 제휴사업의 일환으로 모바일 APP을 활용한 초·중·고 교육 서비스와 영어듣기 서비스를 통해 스마트 교육의 대표적인 사례로 볼 수 있다. 이를 통해 스마트 교육 환경을 구축하였으며, 특히 영어듣기 서비스는 제주특별자치도를 필두로 영동군 등 3 개 군, 울주군, 경상북도로 확대되었고 중·고생 대상으로 좋은 반응을 거두었다. 이를 바탕으로 향후에는 국내외로 서비스를 확대할 예정이다.

대형 포털 및 글로벌 동영상 사이트와의 사업 제휴를 지속적으로 추진하였으며, 방송과 온라인 미디어의 발전적인 서비스 결합을 성공적으로 진행하였다.

기업 및 정부, 지방자치단체 위탁 사업 등 공사의 운영목적에 부합하는 사업을 수행하고 신문, 잡지, 책, 인터넷, 타 방송 등을 통해 얻은 정보를 바탕으로 협찬처 특성에 맞는 프로그램 제작 및 공익 캠페인 송출, 자격증 강좌, 특별기획 프로그램 제작을 위한 협찬을 수주하였다.

## 1. 융복합서비스 사업

### 가. 융복합서비스 사업

#### 1) 개요

- 스마트 교육환경 구축을 위한 모바일 기반의 융·복합 학습 서비스를 구현

#### 2) 사업현황

구분	판매처	비고
초·중·고 교육 프로그램	(주)싸이들	APP, TAB 결합, 인터넷 전화 등 활용 교육서비스
영어듣기 프로그램	SLK	중, 고교 영어듣기 서비스 제공(App 서비스)

## 2. IPTV(CATV) VOD 콘텐츠 공급사업

#### 1) 개요

- 국내 IPTV 3사(KT, SKB, LGU+), CATV(케이블티비브이오디)에 VOD 콘텐츠 공급
- 계약사 환경에 따라 인코딩 작업 후, 프로그램 및 공급내역(편성표, 시놉시스 등) 제공

#### 2) 콘텐츠 공급현황

구분	KT (올레tv)		SK브로드밴드 (Btv)		LG U+ (U+tv)		㈜홈초이스 (디지털케이بل)	
	교양·다큐	교육	교양·다큐	교육	교양·다큐	교육	교양·다큐	교육
시간/편	834시간	-	1,000시간	1,000편	1,000시간	3,700편	2,500편	1,500편

#### 3) 주요사업추진현황

- '세계의 교육현장' 관련 홍보영상 제작 공급(U+tv)
- 육아 클립 VOD 제작 공급(U+tv)
- 시니어콘텐츠(1,068편) VOD 런칭(Btv)

### 나. 웹하드 VOD 콘텐츠 유통사업

#### 1) 개요

- 웹하드 운영 대행업체와 유통 대행계약을 체결하여 효율적으로 콘텐츠 유통
- 계약이 체결된 웹하드(P2P) 사이트에서 EBS 콘텐츠 다운로드 서비스를 제공하고, 발생하는 매출에 대해 수익 배분
- 유통불가 콘텐츠에 대한 저작권 기술보호 조치 시행을 통해 타 플랫폼의 합법적인 유통매출에 기여

#### 2) 제휴업체 현황

- (주)이지원 인터넷서비스 등 44개 업체 52개 사이트

## 3) 사업추진현황

- 2014. 7.: EBSlang 콘텐츠 필터링 개시
- 2014. 8.: (주)KTH 웹하드 유통대행 실시
- 2014. 8.: (주)KTH와 웹하드 유통 대행 및 필터링 관리 실시
- 2017. 8.: (주)KTH와 웹하드 유통 대행 및 필터링 관리 계약 연장(2년)

## 다. 온라인 실시간 채널공급(N-Screen 서비스)

## 1) 개요

- 모바일·PC·스마트TV·태블릿PC 등 다양한 디지털 정보기기를 통해서 콘텐츠를 공유하는 N-Screen 서비스 시장에 대응하여 콘텐츠 공급

## 2) 사업추진현황

구분(서비스명)	서비스명	공급 채널	허용 기기
KT	올레TV모바일	5개 채널	인터넷(웹) 모바일 태블릿PC
SK브로드밴드	옥수수	4개 채널	
LGU+	비디오포털	5개 채널	
콘텐츠연합플랫폼	POOQ	5개 채널	

## 3. 채널공급사업

## 가. 위성방송(KT skylife), 종합유선방송(MSO), IPTV 실시간 프로그램 판매

## 나. 개요

- 케이티 스카이라이프, 종합유선방송사업자(MSO), IPTV 등 프로그램 전송사업자를 대상으로 공익적인 채널임을 부각시켜 시청자들의 보편적 접근권을 확보하고자 EBS PLUS1, EBS PLUS2, EBS English 채널 론칭을 적극적으로 추진하여 프로그램을 공급함으로써 사교육비 절감 및 대국민 시청 서비스에 일조함과 동시에 EBS 수익 증대에 기여

## 다. 프로그램 공급 현황

사업명	공급내용	비고
위성사업(KT skylife)	EBS PLUS1, 2, 3(EBS English)	케이티 스카이라이프
종합유선방송사업(SO)	EBS PLUS1, 2, 3(EBS English)	티브로드강서방송 등 91개처
IPTV 실시간 사업	EBS PLUS1, 2, 3(EBS English)	KT, LGU+, SK브로드밴드

## 라. IPTV 실시간 채널 공급 서비스

구분	KT(olleh TV)	LG U+(U+ TV)	SK브로드밴드(B TV)
PP 채널 공급	제공채널	EBS PLUS1, 2, 3(EBS English)	EBS PLUS1, 2, 3(EBS English)
	채널번호	156, 157, 158	162, 163, 164
	편성장르	교육	어린이, 교육
	계약기간	20180101~20181231	20180101~20181231

## 마. 매체별 SO 송출 현황

MSO명	회 사 명	채널번호(아날로그)				채널번호(디지털)			
		EBS	PLUS1	PLUS2	EBSe	EBS	PLUS1	PLUS2	EBSe
T- broad	㈜티브로드 강서방송	3	26	53		3	182	183	184
	㈜티브로드 동대문방송	3	27	62		3	182	183	184
	㈜티브로드 ABC방송	3	27	38		3	182	183	184
	㈜티브로드 한빛방송	3	27	42		3	182	183	184
	㈜티브로드 수원방송	3	27	50		3	182	183	184
	㈜티브로드 기남방송	3	27	50		3	182	183	184
	㈜티브로드 서해방송	3	27	40		3	182	183	184
	㈜티브로드 남동방송	3	27	40		3	182	183	184
	㈜티브로드 새롬방송	3	31	52		3	182	183	184
	㈜티브로드낙동방송	3	2	66		3	182	183	184
	㈜티브로드 동남방송	3	2	66		3	182	183	184
	㈜티브로드서부산방송	3	2	66		3	182	183	184
	㈜티브로드 중부방송	3	2	51		3	182	183	184
	㈜티브로드 전주방송	3	2	53		3	182	183	184
	㈜티브로드도봉강북방송	13	3	51		3	182	183	184
	㈜티브로드노원방송	13	3	51		3	182	183	184
	㈜티브로드광진성동방송	13	78	58		3	182	183	184
	㈜티브로드종로중구방송	13	43	44		3	182	183	184
	㈜티브로드서대문방송	13	43	44		3	182	183	184
	㈜티브로드 대경방송	13	3	51		3	182	183	184
	㈜티브로드 TCN 방송	3	34	51		3	182	183	184
	㈜티브로드 대구방송	13	3	51		3	182	183	184
	㈜티브로드 세종방송	3	2	51		3	182	183	184
	CJ 헬로 비전	㈜씨제이헬로 가야방송	4	59	60		15	270	271
㈜씨제이헬로 경남방송		3	57	58		15	270	271	272
㈜씨제이헬로 마산방송		3	57	58		15	270	271	272
㈜씨제이헬로 북인천방송		13	96	97		15	270	271	272
㈜씨제이헬로 양천방송		13	55	56		15	270	271	272
㈜씨제이헬로 중부산방송		21	58	59		15	270	271	272
㈜씨제이헬로 해운대방송		3	59	66		15	270	271	272
㈜씨제이헬로 중앙방송		3	51	52		15	270	271	272
㈜씨제이헬로 금정방송		3	51	52		15	270	271	272
㈜씨제이헬로 영남방송		4	53	54		15	270	271	272
㈜씨제이헬로 충남방송		6	31	32		15	270	271	272
㈜씨제이헬로 대구방송		6	73	74		5	270	271	272
㈜씨제이헬로 은평방송		13	44	45		15	270	271	272
㈜씨제이헬로 김포방송		13	95	97		5	270	271	272
㈜씨제이헬로 부천방송		13	95	97		5	270	271	272
㈜씨제이헬로 영동방송		21	95	96		5	270	271	272
㈜씨제이헬로 아라방송		2	41	42		5	270	271	272
㈜씨제이헬로 신라방송		2	49	49		2	270	271	272
㈜씨제이헬로 전북방송		2	50	51		2	270	271	272
㈜씨제이헬로 나라방송		4	96	97		3	270	271	272
㈜씨제이헬로 영서방송		13	37			13	270	271	272
㈜씨제이헬로 호남방송		3	53	54		3	270	271	272
㈜씨제이헬로 강원방송		2	21	22		2	270	271	272

MSO명	회 사 명	채널번호(아날로그)				채널번호(디지털)			
		EBS	PLUS1	PLUS2	EBSse	EBS	PLUS1	PLUS2	EBSse
달라 이브	㈜딜라이브 경기케이블TV	5	3			13	220	221	222
	㈜딜라이브 경동케이블 TV	13	3			13	220	221	222
	㈜딜라이브 우리케이블TV	13	3			13	220	221	222
	㈜딜라이브 송파 케이블 TV	13	3			13	220	221	222
	㈜딜라이브 서서울케이블TV	13	3			13	220	221	222
	㈜딜라이브 강동케이블TV	13	3			13	220	221	222
	㈜딜라이브 구로금천케이블TV	13	3			13	220	221	222
	㈜딜라이브 노원케이블TV	15	3			13	220	221	222
	㈜딜라이브 중랑케이블TV	15	3			13	220	221	222
	㈜딜라이브 중앙케이블TV	13	3			13	220	221	222
	㈜딜라이브 동서울케이블TV	14	3			13	220	221	222
	㈜딜라이브 마포케이블TV	13	3			13	220	221	222
	㈜딜라이브 북부케이블TV	13	3			13	220	221	222
	㈜딜라이브 용산케이블TV	5	3			13	220	221	222
	㈜딜라이브 경기동부케이블TV	13	3			13	220	221	222
	㈜딜라이브 강남방송	13	3			13	220	221	222
CMB	㈜씨엠비	4	2	3		4	107	108	106
	㈜씨엠비 동대전방송	4	2	3		4	107	108	106
	㈜씨엠비 영등포방송	13	63			13	107	108	106
	㈜씨엠비 동대문방송	13	54	55		13	107	108	106
	㈜씨엠비 대구방송	6	3	4		6	107	108	106
	㈜씨엠비 수성방송	6	3	4		6	107	108	106
	㈜씨엠비 광주방송	4	2	3		4	107	108	106
	㈜씨엠비 광주동부방송	4	2	3		4	107	108	106
	㈜씨엠비 전남방송	4	2	3		4	107	108	106
	㈜씨엠비 세종방송	2	3	4		5	107	108	106
	㈜씨엠비충청방송	2	3	4		5	107	108	106
HCN	(주)HCN 서초방송	13	39	40		13	336	337	331
	(주)HCN 동작방송	13	41	42		13	336	337	331
	(주)HCN	13	49	50		13	336	337	331
	(주)HCN 새로넷방송	5	2			5	336	337	331
	(주)HCN 충북방송	13	45	46		13	336	337	331
	(주)HCN 금호방송	5	2	56		5	336	337	331
	(주)HCN 경북방송	5	2	51		5	336	337	331
	(주)HCN 부산방송	5	2	48		5	336	337	331
개별	(주)아름방송네트워크	13	68			15	402	403	404
	(주)씨.씨.에스	13	65			13	112	113	115
	(주)금강방송	13	45	46		13	567	569	570
	(주)한국케이블TV푸른방송	6	2	3		15	404	405	406
	(주)울산중앙케이블방송	6				6	184	185	181
	(주)남인천방송	13	22			15	264	265	266
	(주)서경방송	21	52	53		21	517	518	519
	(주)한국케이블TV광주방송	3	52			3	142	143	144
	(주)하나방송	2	65	66		2	65	66	61
(주)한국케이블TV제주방송	23	64	65		13	401	402	403	
계	91	91	66	0	91	91	91	91	

## 4. B2B 콘텐츠판매 사업

### 가. 콘텐츠판매사업

#### 1) 사업현황

구분	판매처	비 고
대행판매	(주)포비스티앤씨, (주)티씨컴퍼니	- 교육청, 기업, 지방자치단체 등 B2B 판매 대행
	(주)두산동아	- FM 라디오 어학 앱 서비스 • 대상 콘텐츠 : EBS 라디오 어학 콘텐츠 (김대균 토익킹 외) 어플 • 오픈마켓 : 애플 앱스토어/ T-스토어/KT Olleh 마켓 - 디바이스 기반 B2B 판매 : 삼성모바일닷컴,
	(주)유엔젤	- 유치원, 어린이집에서 사용되는 “토모키즈”콘텐츠 개발용
	(주)장원교육	- 유아교육기관에 제공하는 깨미통합교재 제작
직접판매	학교 IPTV 및 연구원, 기업체	- 웅진씽크빅, 삼우종합건축사, 제일기획, (주)천재교육, (주)연합뉴스, 라오니스(삼성에듀), (주)국민은행인재개발원, 롯데쇼핑(주)롯데마트사업본부, (주)인텔릭(환경공단 인키움 운영업체), 인천국제공항공사, 영남대학교산학협력단, 재단법인 광명문화재단, 흥국생명보험(주), (주)문화방송, 씨제이이앤엠주식회사, JTBC, 판도라티브, 아프리카티브, 아리랑티브미디어, 주식회사 필름케이, 주식회사 실란트로, 중앙대학교, 삼성생명보험(주), 삼성화재해상보험(주), 흥국생명보험(주), 흥국화재해상보험(주), DB생명보험(주), 라이나생명, 한국서부발전주식회사, 한국전력공사, 농협생명보험, 건국대학교, 건국대학교병원, 국립생물자연관, 국립중앙극장, 참비교육, 키즈엠, 아샤그룹, 좋은책신사고, 울산광역시강남교육지원청, 삼성에스디에스, (주)한국시청각 등 다수

### 나. 멜론 MP3 다운로드 사업

#### 1) 개요

- EBS FM라디오 어학강좌 음원(MP3)의 유료 판매사업으로 제휴를 통한 대행운영 및 판매

#### 2) 사업현황

구분	업체	비 고
전용 사이트 판매 (B2C)	EBS 자체운영	- 앱스토어를 통한 “EBS 어학 FM”앱 판매 - 구매자 위한 무료 앱 제공
기업단체판매 (B2B)		- 공급업체 : (주)로엔엔터테인먼트 - 대상 콘텐츠 : EBS 라디오 어학 14여종(김대균 토익킹 외)

## 5. 미디어플랫폼 사업

### 가. 카카오 서비스 제휴

#### 1) 개요

- 모바일 플랫폼 카카오와 제휴를 통해 EBS 콘텐츠의 사용자 접근성 확대



## 2) 사업추진현황

- DAUM 포털 내 “1boon” 서비스에 EBS 콘텐츠 제공
- DAUM 포털 및 카카오 서비스 내 EBS 뉴스 콘텐츠 제공

## 나. 카카오키즈 모바일APP 서비스 제휴

### 1) 개요

- 카카오키즈APP서비스에 EBS유아콘텐츠 입점 판매

### 2) 사업추진현황

- 2018. 1. : 계약체결 (공급콘텐츠: 한글(수학)이 야호, 매직아이스크림트럭)

## 다. 유튜브 제휴

### 1) 개요

- 유튜브 내 EBS 공식 채널 론칭을 통해 EBS 콘텐츠 홍보 강화 및 글로벌 교육 콘텐츠 선도
- 유아/다큐/교양/교육/어학/e-러닝 등 6개 채널 서비스
- 유통 채널의 다각화로 신규 수익 모델 창출

### 2) 사업추진현황

- 2012. 5.: EBS-구글 간 계약 체결
- 2012. 11.: EBS 기본 채널 시범 서비스 오픈
- 2013. 2.: EBS 기본 채널 서비스 공식 오픈
- 2014.: 총 조회수: 2억 8,631만건  
총 감상시간(2014): 12억 2,600분  
업로딩 콘텐츠(2014): 약 11,062클립(5~6분 내외 분절형)  
총 200여개국에서 EBS 서비스 이용
- 2015.: EBS Kids(유아) 채널 운영  
총 조회수 7억 6,123만건  
총 감상시간(2015): 30억 2,590만분  
업로딩 콘텐츠(2015): 약 14,732클립(5~6분 내외 분절형)  
총 210여개국에서 EBS 서비스 이용, 유아채널의 강세  
EBS-구글 간 3년 재 계약 체결
- 2016.: EBS Kids(유아) 채널 운영  
총 조회수 9억 7,058만건  
총 감상시간(2016): 41억 3,900만분  
업로딩 콘텐츠(2016): 약 15,690클립(5~6분 내외 분절형)  
총 220여개국에서 EBS 서비스 이용, 유아채널의 강세
- 2017.: 총 조회수(2017) 11억 5,400만건  
총 감상시간(2017): 51억 3,300만분  
업로딩 콘텐츠(2017): 약 10,728클립(5~6분 내외 분절형)  
EBS 키즈채널 구독자 100만 돌파  
썸네일 이미지 일원화
- 2018.: 총 조회수(2018) 17억 5,000만건  
총 감상시간(2018): 83억 9,370만분  
업로딩 콘텐츠(2018): 약 14,718클립

## 다. 포털 NAVER 서비스

### 1) 개요

- 우리나라 1위 포털사이트 NAVER를 통해 EBS 교양, 다큐멘터리, 어린이, 외국어, 학습 콘텐츠를 서비스함으로써 사용자 접근성 극대화

### 2) 사업 추진현황

- 2013. 12.: EBS-NAVER 서비스 계약 체결
- 2014. 2.: NAVER를 통한 EBS 서비스 오픈
- 2015. 3.: 어학사전 내 오늘의 회화 서비스 오픈  
SW 교육 콘텐츠 제작, 방송
- 2016. 하반기: 네이버 판 사업 발굴
- 2016. 12.: 신규 서비스 오디오클럽 내 EBS FM AOD 공급계약 체결

## 라. OTT 플랫폼 제휴

### 1) 개요

- 월정액 가입자를 대상으로 동영상 스트리밍 서비스를 제공하는 OTT(Over The Top) 플랫폼사와의 제휴를 통해 EBS 콘텐츠 노출을 확대하고 수익성 강화

### 2) 사업 추진현황

- 2013. 4.: 지상파 통합 콘텐츠 연합 플랫폼(POOQ)에 콘텐츠 공급 계약 체결
- 2016. 5.: 왓챠플레이 콘텐츠 공급 계약 체결

## 6. 협찬사업

### 가. 사업수익 실적

(단위: 백만 원)

협찬사업		수입액	비고
2018년	제작협찬	3,893	
	협찬용역	10,961	
계		14,854	

## 나. 사업추진 현황 및 내역

### 1) 협찬사업 현황

구분	사업명	협찬처
2018년	제작협찬	장학퀴즈 프로그램 협찬 외 SK(주) 외 22개처
	협찬용역	창의 문화예술교육 협찬 외 한국문화예술교육진흥원 외 103개처

### 2) 사업추진 내역

- 미디어시장 환경 변화와 광고주 니즈에 맞춘 데이터 분석을 통해 도출된 인사이트 및 기업 활동 홍보에 부합할 수 있는 맞춤형 통합 상품 제작, 판매 신규아이템 개발
- 협찬 이력이 있는 협찬주의 집행 패턴에 따른 맞춤형 상품개발 및 선 제안
- 협찬사업 프로세스 개선 및 EBS 플랫폼/상품별 요금체계를 정비한 협찬 가이드 제작
- 고객관리 강화 및 서비스 만족도 제고를 위한 찾아가는 설명회 개최 및 집중 영업시기에 맞춰 고객사 판촉물 제작

## 개관

온라인사업부는 온라인 외국어 학습 전문 사이트인 EBSlang(www.ebslang.co.kr)을 기반으로 하는 온라인외국어 B2C 사업과 B2B 사업, 부대사업인 원격교육연수원 사업, 메인사이트(www.ebs.co.kr) 사업인 중학프리미엄과 명품직업강좌 등을 통하여 국민의 평생교육에 기여하는 등 EBS의 공적가치 제고에 기여하고 있다.

EBSlang 콘텐츠 고도화 및 수익다변화를 모색한 한해 였다. EBSlang은 사업의 수익성 개선을 위하여 마케팅체제를 전환하였다. 기존의 마케팅투자계약 종료(4월)후 자체 채널을 적극 활용한 광고를 진행하는 등 자체 마케팅 체제로 전환하였다. 토익, 초목달키즈, 무료콘텐츠 등 다양한 영역의 콘텐츠 재편 및 신규로 상품출시하였다. 스페인어 독일어 이탈리아어 등 노후 강의 콘텐츠를 개편하였다. 주 이용자 대상별 특화된 신규콘텐츠 개발 및 집중 마케팅을 통하여 수익성을 제고하였다. 기존 주력상품인 초목달, 토목달에 대한 콘텐츠보강 및 마케팅 강화도 시행되었다. 콘텐츠재가공 및 저작물을 활용하여 제작비 절감을 하였다.

원격교육연수원은 EBS가 2009년에 설립하여 당시 교육과학기술부의 인가를 받은 원격교육연수원(인가번호 제 09-3호)이다. 초중등교원을 대상으로 영어관련 연수를 실시하였고, 영어교과 특화 과정을 꾸준히 개발하고 안정적 서비스를 통해 교원역량강화에 기여하였다

메인사이트(www.ebs.co.kr)를 기반으로 하는 온라인 교육 사업은 EBS 메인사이트를 통해 중학프리미엄 강좌 및 명품직업 강좌 서비스를 하였다. EBS는 타 사이트 대비 저렴한 비용으로 서비스를 이용할 수 있게 하여 사교육비 절감과 평생교육 진흥에 기여하였다. 중학프리미엄 강좌 서비스는 모바일 서비스 고도화 작업을 상반기 착수하여 업그레이드 된 모바일 서비스가 가능하게 되었다, 개편된 2015 교육과정을 반영한 중학 2학년 강좌를 제작, 조기 오픈하였다. 직업명품 서비스는 성인자격증 강좌의 다양한 커리큘럼 확대를 통해 베이비부머 세대의 재교육 및 청년 실업문제 해소, 경력 단절 여성을 위한 창업 및 재취업 등을 위해 다양한 강좌를 서비스함으로써 교육방송의 사회적 책무를 수행하였다. 특히, 공인중개사와 공무원 시험을 위하여 온라인 강의와 오프라인 교재 출판 사업을 함께 진행함으로써 EBS 명품직업 브랜드 인식강화를 도모하였다.

## 1. 외국어 사이트(www.ebslang.co.kr)

### 가. 주요 사업

- 1) 외국어 콘텐츠 온라인 및 모바일 B2C(www.ebslang.co.kr) 사업
- 2) 외국어 콘텐츠 온라인 및 모바일 B2B(www.ebsbiz.co.kr) 사업
- 3) EBSlang 기반 제휴사업 등

### 나. 사업 실적

#### 1) 핵심 추진 사업

- 가) 마케팅 체제 전환에 따른 수익률 개선 도모
  - 마케팅 투자 계약 종료(4월) 후 자체 마케팅 운영
  - EBS 자체 보유 채널을 적극 활용한 마케팅 진행
- 나) 토익, 초목달키즈, 무료 콘텐츠 등 다양한 영역의 콘텐츠 개편 및 신규 출시
- 다) 노후 콘텐츠 개편(스페인어, 독일어, 이탈리아어)
- 라) 콘텐츠 재가공 및 저작물을 활용하여 제작비 절감 효과
  - 방송 프로그램 기반, 저작물을 활용하여 제작비 0원 콘텐츠 개발 (대상: 랑독주간 vol 1 - 단어학습)
  - 저작물 기반 콘텐츠 개발을 통해 약 9천여만원 제작비 절감
- 마) 주 이용자 대상별 특화된 신규 콘텐츠 개발 및 집중 마케팅을 통한 매출 재고
  - 20대 특화 스낵형 어학 콘텐츠 과정 개발
  - 30대이상 대상 성인기초영어회화 중심의 강의(리얼미국영어, 출퇴근영어 등)구성
  - 기존 주력 상품인 초목달, 토목달에 대한 콘텐츠 보강 및 마케팅 강화
    - 초목달 콘텐츠 모바일 전환, 초목달 키즈 모바일 콘텐츠 개발(유아 영어 과정, Magic Ice Cream Truck 등)
- 바) 이원화된 외국어 학습 서비스를 통합함에 따라 보다 다양한 콘텐츠 제공 가능, 사용자 이용 편의성 증대
  - 「EBSlang」을 기반으로, 외부 입점 콘텐츠 중심의 「어학」 서비스 플랫폼 통합, 상호 보완 역할 수행 기대

### 다. 2018년 주요 콘텐츠 제작 현황

※ 콘텐츠 제작: 8개 과정 440차시

과정명	차시
스페인어첫걸음	40
f(x)VOCA	30
매직아이스크림트럭파닉스	99
토목달800LC/RC, 토목달900LC/RC	140
성인기초영어청취/말하기초급과정 Real-lifeEnglish(ListeningandSpeaking)	41
“조현덕의WorldNews(ListeningandSpeaking)”	20
토목달600+(부제-토익시험대비단과강의)	20
“누구나들으면합격하는HSK5급”	50
8개과정	440

## 라. 사이트 운영 현황

### 1) 회원수(신규 가입 회원수)

(단위:명)

월	누적 회원수	신규가입 회원수
1월	113,439	8,188
2월	111,263	4,345
3월	109,444	5,574
4월	107,124	3,763
5월	106,599	3,691
6월	106,800	3,746

월	누적 회원수	신규가입 회원수
7월	107,929	5,799
8월	108,302	5,051
9월	106,690	3,950
10월	104,353	4,078
11월	104,235	3,737
12월	106,390	4,865

### 2) 월별 방문자수: 6,478,895명

(단위:명)

월	방문자수
1월	692,204
2월	516,192
3월	613,190
4월	493,291
5월	369,440
6월	376,263

월	방문자수
7월	520,435
8월	423,086
9월	343,124
10월	357,420
11월	334,864
12월	598,318

## 2. 원격교육연수원(www.etc.co.kr)

### 가. 사업 개요

#### 1) 사업 정의

- 초·중등 교원을 대상으로 영어 관련 직무연수, 자율연수, 심화연수, 원어민 보조교사 연수를 실시하는 ‘영어전문 교원연수사업’으로 EBS와 (주)상록영상의 컨소시엄 형태로 진행

#### 2) 사업 연혁

- 교육과학기술부 정식 인가 사업(제09-3호)
- 교육청 대상의 단체 직무연수 및 심화연수 제공(B2B)
- 교원 개인 대상으로 직무연수 및 자율연수 제공(B2C)

### 나. 2018년 주요 업무 내용

#### 1) 직무연수 콘텐츠 기획 및 제작

- 2018년 신규 제작 과정

대상	과정 구분	과 정 명	학점	시간
초등	Teaching Skill_수업지도	EBS를 활용한 플립러닝 초등편	2	30
중등	Teaching Skill_수업지도	EBS를 활용한 플립러닝 중등편	2	30

대상	과정 구분	과 정 명	학점	시간
초/중등 공통	Teaching Skill_수업지도	(EBS 프로그램과 함께하는)프로젝트 수업, 배움을 디자인하다	2	30
	Teaching Skill_교양	4차 산업혁명 시대의 교육과 미래직업	2	32
	Language Skill_어학	토목달(토익목표달성) 750+ LC편	3	49
		토목달(토익목표달성) 750+ RC편	3	50

## 2) 사이트 운영 현황

- 회원가입 현황: 초·중등 교원 총 9,813명(2018. 1. 3 기준)

## 3) 과정 개설 현황

(단위:개)

자율연수 강좌	직무연수 강좌	계
62	105	167

## 3. 제휴사업

### 가. 사업 개요

- 다양한 형태의 콘텐츠 개발 및 판매 전략 수립을 위하여 경쟁력 있는 업체와 제휴
  - 기존 콘텐츠와 결합을 통해 신규 상품 개발 및 유통 추진  
(초목달 키즈 패드, 모바일 팟 등)

### 나. 사업 현황

사업명	거래처	사업내용
초목달 키즈패드 판매	(주)유엔젤	초목달 Moon과정 전용패드 상품 개발, 유통
B2B, B2G 판매	(주)밀크컴퍼니	EBS FM, EBSlang강의 및 부가서비스 결합을 통해 체계적인 학습 제공
기타	교보문고, 영국문화원	전자책, IELTS 지원 등

## 4. 메인 사이트(www.ebs.co.kr)

### 가. 사업 개요

- 메인사이트(www.ebs.co.kr)를 기반으로 하는 온라인 교육 사업으로 교과서를 기반으로 하는 중학 프리미엄 강좌사업, 자격증 취득, 취업 및 직무능력 향상 등을 위한 직업 사업으로 구성

### 나. 2018년 주요 업무 내용

- 제휴사업자 변경을 통해 수익분배율 조정 및 사업구조 전환을 통해 수익구조 개선, 이를 통해 장기적으로 수익성 및 효율성 재고를 기대할 수 있는 구조 확립
  - 통합위탁운영 방식 → 사업별 직접운영 방식 전환
- 다양한 상품 구성, 혜택 제공 등을 통한 고객만족도 제고
  - 모바일 기기 결합 상품, 월정액 상품, 무료체험 확대, 콘텐츠 모바일 전환 등
- 2019년도 중2학년 대상 콘텐츠 조기 개발 및 오픈 시기 단축

- 사업형태
  - 중학프리미엄강좌사업  
EBS-(주)후미디어 공동 교육사업(2018. 1. 1~2019. 12. 31)
  - 명품직업사업  
EBS-(주)스마트러닝코리아 공동 교육사업(2018. 1. 1~2020. 12. 31)

사업 영역	세부 사업 내용	비고
직업(명품)	<ul style="list-style-type: none"> <li>• 공인중개사, 9급 공무원 등 총 2,600편 제작</li> <li>• 90여종, 18,000여편의 자격증 강의 서비스 제공</li> </ul>	
중학프리미엄	<ul style="list-style-type: none"> <li>• 중학교 내신 대비 인터넷 강의 제작 및 서비스</li> <li>• 총 5,000편 콘텐츠 신규 제작</li> <li>• 총 5,000편 서비스</li> </ul>	<ul style="list-style-type: none"> <li>• 2015교육과정 적용 1학년 국어, 영어 교과서별 강좌 전면 신규제작</li> <li>• 제휴사업자 변경(LG U+ →(주)후미디어)에 따른 사업 안정화</li> </ul>

#### 다. 사이트 운영 현황

##### 1) 월별 순방문자수(일별 중복 방문 제거 로그인 회원수):

(단위:명)

월	직업	중학프리미엄	계
1월	84,809	178,738	263,547
2월	59,868	114,427	174,295
3월	74,380	142,139	216,519
4월	67,122	151,740	218,862
5월	60,755	100,733	161,488
6월	66,055	118,481	184,536
7월	69,210	121,691	190,901
8월	90,700	159,531	250,231
9월	74,165	117,960	192,125
10월	82,281	98,593	180,874
11월	63,300	93,771	157,071
12월	62,053	122,524	184,577
계	854,698	1,520,328	2,375,026

## 개관

출판사업부는 2018년 약 811억 원의 매출이 발생하여 단위 사업부별로는 가장 큰 부분을 차지하는 동시에 기관의 안정적인 수익원 역할을 하고 있다. 고교 교재 개발 부서인 수능교재 기획부와 교재강의 제작 부서인 수능교육부·창의융합교육부의 긴밀한 협조 아래 직영 발행한 초·중·고 교재를 전국 65개 총판과 5개 온라인서점 사이트를 통해 전국 각지의 학생들에게 유통 및 공급하고 있다.

또한 수능연계 정책과 관련하여 2018년도에도 수능연계 교재 총 52책을 발행하였고, 특히 정가를 전년도 수준으로 유지함으로써 사교육비 부담을 경감하려는 노력을 지속하였다.

수능연계 및 고교 교재뿐만 아니라 초등 교재인 <만점왕>, <계산왕>, <만점왕 단원평가>, 중학 교재인 <뉴런>, <My coach>, <m포스>, <중학 신입생 예비과정> 등의 발행을 통해 초·중·중학 교육 부문 학습을 지원하였다. 또한 교재별로 인터넷·모바일 동영상강의와 문항풀이 콘텐츠도 함께 제공하여 학습편의성을 향상시켜나가고 있다.

출판사업 외에도 지역/계층 간 교육격차 해소를 위해 EBS 교재 무상지원과 시각장애 학생을 위한 교재 점역사업 지원을 통해 교육기회의 형평성 제고 및 EBS의 공익적 역할을 위해 노력하고 있다.

## 주요업무

## 1. 직영출판

## 가. 개요

출판사업부에서는 지정 인쇄소 및 물류센터를 통해 인터넷 서점 및 전국 총판 등으로 교재를 공급하는 과정을 관리하며, 교재의 원활한 유통 및 판매를 위해 각종 마케팅 활동을 진행하고 있다.

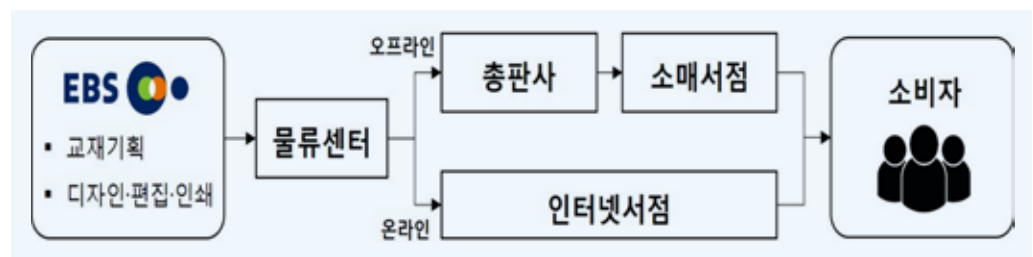

<EBS 직영교재 공급 흐름도>



## 나. 교재 유통관리

### 1) 물류

운영 방법	담당 교재	해당 업무
외부업체 위탁운영	초·중·고교 교재 및 단행본	교재 입·출고, 보급, 보관, 반품관리

### 2) 총판: 전국 65개처를 통한 서점 및 학교 공급

- 2017년 말 총판 운영 개선을 위해 기존 126개 총판을 65개로 조정

### 3) 온라인서점: 5개처 직접 공급(예스24, 알라딘, 교보문고, 인터파크, ST유니타스)

## 다. 교재 제작(인쇄)업체 운영

### 1) 2018년 총 11개처 운영

- 매년 제작(인쇄)업체를 공개경쟁입찰을 통해 선정함으로써 제작비용 절감
- 무결점·무오류 교재 제작을 통한 소비자 만족도 제고 노력

### 2) 감리요원 운영

- 교재의 인쇄·제본 오류를 최소화하기 위하여 교재 제작 시 6명의 감리요원을 현장에 투입하여 교재의 품질 제고에 기여

## 라. EBS 수능교재 정가산정 자문위원회 운영

### 1) 목적: 수능교재 정가산정 전반에 대한 자문을 통해 대내외 투명성 확보

### 2) 구성: 위원은 외부전문가 포함 총 6명으로 구성

## 마. 출판(학습도서) 마케팅 활동

### 1) 오프라인 마케팅: 총판 간담회 및 판촉행사 등

- 총판 영업담당자 워크숍(EBS PUB DAY) 및 서점 프로모션 등 진행

### 2) 온라인 마케팅: EBS 초·중·고 사이트 및 온라인서점을 통한 홍보

- EBS 사이트 무료강의와 연계한 교재 홍보 이벤트 진행, 온라인서점 EBS 브랜드전 진행 등

### 3) 온라인 SNS 마케팅

- SNS채널 구축 및 브랜딩을 통한 고객지향형 마케팅 추진
- SNS 8개 채널 구축 및 운영(블로그, 인스타그램, 페이스북, 플러스친구, 유튜브, 트위터, 카카오톡, 카카오TV)

### 4) 각종 홍보물 제작

- 교재 홍보 포스터, 교재 활용안내서, 사은품 등 제작하여 총판/서점에 배포

## 2. 대행출판 사업

### 가. 개요

EBS는 전문 출판사와의 제휴 및 대행출판을 통해 학습도서를 발행한다. 현재는 초등학생의 방학기간 중 자율학습을 위한 여름·겨울 방학생활 교재를 발행하고 있다.

### 나. 대행출판 교재 현황

대상	교재명	발행시기	대행사
초등	초등 방학생활 (여름·겨울 등 12책)	6월, 12월(방학)	한국교원단체총연합회

## 3. 교재광고 사업

EBS 학습교재 지면에 대학 및 교육 관련 기관·단체 등의 광고를 게재함으로써 학생들에게 입시 및 교육관련 정보를 제공하고 기관 부가 수입 창출에 기여하고 있다.

## 4. 교재 무상지원

### 가. 개요

EBS는 2004년부터 수능강의 사업 이익의 사회 환원을 통해, 교육기회 형평성 제고 및 교육 격차 해소에 기여함으로써 공익적 책무 이행을 다하고자 교재 무상지원을 실시하고 있다.

### 나. 교재 무상지원 내역(2018년)

지원대상(연인원)	지원부수	지원규모(정가기준)	비고
207,000명	731,500부	6,593백만 원	

## 5. 교재 점역지원

### 가. 개요

EBS는 직영교재에 대한 시각장애 학생들의 교육기회 형평성 제고 및 학습 접근성 보장을 위해 2004년부터 국립특수교육원과의 연계를 통해 점역사업을 지원하고 있다. 점역된 EBS 교재는 국립특수교육원 시각장애 학생 사이트(에듀에이블, [eduable.net](http://eduable.net))에 탑재하여 점자 교재로 활용할 수 있도록 지원하고 있다.

### 나. 교재점역지원 내역(2018년)

제공 형태	점역 대상 교재	점역책수	수행기관	비고
일반 점역 파일	초등·중학·고교교재	171책	국립특수교육원	

## 개관

EBS 광고사업부는 공사의 안정적인 콘텐츠 제작 및 운영재원 확보를 위해 방송광고 판매사업을 전담하고 있다. 2018년 EBS의 연간 방송광고 매출액은 약 313억 원으로서, EBS 연간 매출 약 2,496억 원의 12.6%에 달했다. EBS의 방송광고는 명품 다큐멘터리와 인기 애니메이션 등 고품격 콘텐츠와 효율적인 광고상품 기획을 통해 공사의 대표적인 수익사업으로 자리 잡았다. EBS의 방송광고는 「방송광고판매대행등에 관한 법률」에 의거 한국방송광고진흥공사(KOBACO)가 판매대행을 담당하고 있다. 현재 EBS의 방송광고는 지상파방송 허가증 등에 의거 EBS 1TV에 한해 운용중이다.

## 주요업무

## 1. 광고사업 실적

## 가. 광고 기획

- 1) 안정적 재원 마련을 위한 방송광고 장기 판매전략 수립 및 운용
  - 대표적인 공영방송 광고 매체사로서 업프린트 및 정기물 판매 등의 장기적인 전략을 수립하여 안정적인 광고신탁 매출 유지에 노력
- 2) 데이터 기반의 광고 분석 프로그램을 활용하여 광고 기획 역량 강화
  - 광고 시청률 및 효율성 분석 프로그램 도입을 통해, 보다 과학적이고 객관적인 EBS 광고 경쟁력 분석 및 효율적인 광고상품 기획
- 3) 미디어렙과의 협업을 통한 다양한 판매기법 도입
  - 타깃 광고주 대상 맞춤형 판매를 위해 다양한 방송광고 영역 상품(다큐존, 여행존, 쿡존 등)을 미디어렙과 함께 구성·판매
- 4) 주력 판매존 판매상품 고도화 및 안정화 전략 수립
  - 정규편성개편 및 특집편성으로 인해 주력 판매존의 인지도와 수익성이 약화되지 않도록 편성 및 제작 유관부서와 지속적인 커뮤니케이션 및 업무협조 진행

## 나. 광고 판촉

- 미디어렙과 공조하여 판촉계획 등 세부계획 수립
- 광고회사 및 광고주를 대상으로 지속적인 판촉활동 전개
- 기타 유관기관 대상 판촉 강화
  - 광고신탁 협조를 위한 간담회(봄, 가을개편 및 상시), 판촉행사 및 문화행사 개최
  - 기관 단위 PR 및 마케팅을 위한 기념품 제작 및 배포행사 수시 개최

## 다. 광고 운행 및 편집

- 1) 광고 신탁 및 CM-Bank 운행 업무
  - 프로그램 광고소재 서버전송, 토막광고 정리 및 서버전송

## 2) 광고편집실 광고유행

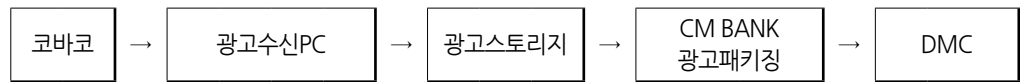

## 3) NLE EDIUS 파일 편집

- NPS 파일 기반 전송 프로세스

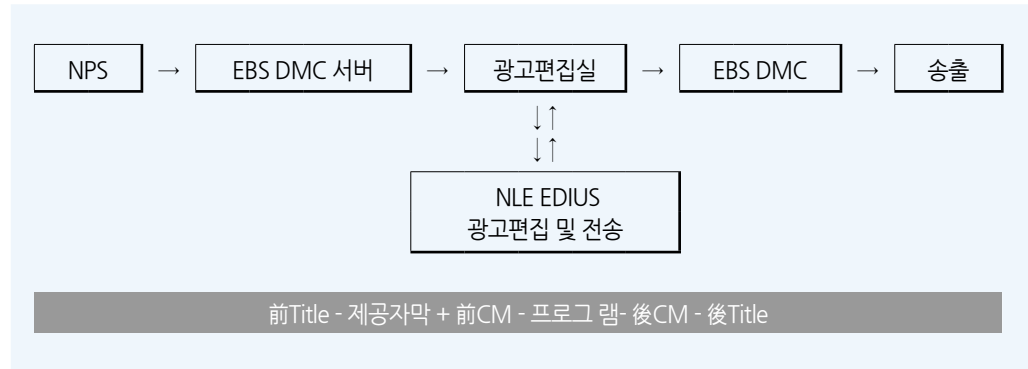

## 4) 테이프리스(tapeless) 전면 시행

- 기존 제작기술 방식인 영상 카세트 녹화기(video cassette recorder; VCR) 테이프 편집에서 정보통신기술(information tech; IT)를 기반으로 한 네트워크 기반 제작 시스템(network production system; NPS) 구축과비선형 파일 편집 시스템(non-linear editing system; NLE) 구축
- 신청사로 이전한 2017년 8월부터 100% 테이프리스 전면 시행

## 5) 광고편집실 장비 유지보수 관리 수행

- KOBACO Kobanet 수신서버 관리 및 CM-Bank S/W 지속적 업그레이드
- 스토리지 및 DB서버 시스템 관리
- NLE EDIUS 시스템 네트워크 관리

## 라. 2018년 EBS 지상파 TV 방송광고 신탁 현황 등

## 1) EBS 광고 신탁 현황

- 2018 EBS 1TV 광고신탁 현황

(단위: 백만 원, %)

구분	2017년도	2018년도	전년 대비 증감률
EBS 광고신탁액	35,474	31,363	▽ 11.6%

- 유형별 신탁 현황

(단위: 백만 원, %)

구분	2017년도	2018년도	전년 대비 증감률
프로그램광고	32,188	29,140	▽ 9.5%
토막 광고(SB)	3,286	2,123	▽ 35.3%
자막 광고(ID)	0	0	-
시보광고	0	0	-
간접·가상	0	100	-

## 2) 2018년 EBS 광고신탁 주요 광고주 및 광고회사 현황

## • 광고신탁 주요 광고주 및 광고회사 현황

(단위:백만 원)

순위	광고주		광고회사	
	회사명	신탁액	회사명	신탁액
1	(주)엘지전자	2,444	(주)에이치에스애드	2,444
2	(주)도이트론	1,118	(주)그룹엠코리아	1,118
3	(주)초이락홀딩스	973	(주)애드리치	973

## • 광고주 대업종별 광고신탁 현황

(단위:백만 원)

대업종명	신탁액	대업종명	신탁액
가정용품	8,191	패션	802
화장품 및 보건용품	2,016	관공서 및 단체	737
음료 및 기호식품	1,709	수송기기	533
서비스	2,204	유통	134
제약 및 의료	2,617	그룹 및 기업광고	535
식품	2,548	건설, 건재 및 부동산	217
컴퓨터 및 정보통신	2,543	교육 및 복지후생	308
출판	1,628	화학공업	187
금융, 보험 및 증권	1,513	정밀/사무/산업기기	246
가정용 전기전자	2,467	기초재	229

EBS



# 영상아트센터

## 개관

미술부는 EBS 방송 프로그램 영상을 통해 표현되는 방송 미술의 모든 것을 총괄하며 EBS 교육 콘텐츠의 우수성을 표현하기 위하여 방송세트를 중심으로 다각적인 노력을 기울였다. 세트 디자인, 제작 및 설치 업무와 더불어 소품, 작화, 의상, 분장 등의 업무가 포함된다. 시각적으로 질 높은 영상구현을 위해 세트 디자인, 제작 및 설치, 소품, 작화, 의상, 분장 등 총체적 디자인 워크플로우를 통하여 EBS 영상미술의 완성도를 높인다.

프로그램의 특성을 가장 잘 표현할 수 있는 화면효과 창출이라는 관점에서 아트디렉션이 무엇보다도 중추적인 역할을 담당하게 되었다. 특히 UHD 고해상도 방송제작 환경에 대비해 입체적이고, 깊이 있는 다양한 분위기의 사실적인 3차원 영상으로 창조하는 부서로서 독창적이면서 효율적으로 영상의 완성도를 높여 나가며 아트디렉터 직무역량을 지속적으로 강화하여 향후 EBS와 관계기관간의 연계사업에서도 아트디렉팅 참여 확대를 모색하고 있다. 그 일환으로 지원부서로서의 역할을 넘어 문화예술교육 콘텐츠를 개발·제작하고, 방송 및 온오프라인 플랫폼을 통해 공유·확산하여, 학부모·교사·학생 등 대상 누구나 쉽게 예술교육을 접하고 누릴 수 있는 기회를 마련하고자 한국문화예술교육진흥원과 양 기관의 전문성을 기반으로 한 창의 문화예술교육 콘텐츠 개발/제작 사업을 추진하였다.

## 주요업무

## 1. 미술

- 1) 세트 디자인
- 2) 세트제작, 작화 및 설치 관리운영
- 3) 소품관리 운영
- 4) 출연자 분장
- 5) 스튜디오 세트부문 관리운영
- 6) 세트용품 구매 및 세트계약, 소품구매
- 7) 연수 교육을 통한 업무 능력 향상

## 가. 아트디렉팅 제작프로세스 강화

- 1) 아트디렉팅 전사적 사업지원 강화
  - 사옥 내 테마파크 사업, 홍보존 구축 등 프로그램 외 전사적 사업에 참여
  - 세트 외 그래픽, 영상 등 완성도 높은 방송영상 구현을 목표로 PreProduction 단계부터 제작참여 및 협업
- 2) 소품 코디네이터 지정
  - 프로그램 장르별 전담자 배정
  - 유아/어린이, 교양, 공연 등 분야별 전문성 재고
- 3) 효과적인 소품재고 관리를 위한 소품재고관리 TFT 발족
- 4) 수요자 편의를 위한 세트디자인 홈페이지 및 소품 찾기 홈페이지 업데이트

## 나. 프로그램 분야별 전문성 확보

### 1) 관련부서와 R&D 구축 및 추진

- 유아어린이 전문가 초청 워크숍 진행
- VR/AR 방송미술 직무능력 교육 연수(한국디자인진흥원 위탁)

### 2) 실무자 국내외 연수 및 교육

연수일자	연수과정	연수 장소	연수자
20180516~26	VR/AR 디자인 교육	디자인진흥원	정희영
20181016~19	유니버설 스튜디오 참관연수	유니버설스튜디오 재팬	박시열 외
20181224	재스퍼모리스 특별전	피크닉	손은서 외

## 2. 문화예술교육 연계 사업

### 1) 한국문화예술교육진흥원-EBS 협력 「창의 문화예술교육 콘텐츠 개발·제작사업」

#### 가) 사업개요

- 사업목적: 양 기관의 전문성을 기반으로 문화예술교육 콘텐츠를 개발·제작하고, 방송 및 온오프라인 플랫폼을 통해 공유·확산하여, 학부모·교사·학생 등 대상 누구나 쉽게 예술교육을 접하고 누릴 수 있는 기회 마련
- 사업기간: 2017. 4.~

#### 나) 사업진행

- 2018. 1. 창의문화예술교육 프로젝트 [아이오프네] [나를 찾아줘] 기획 및 제작 완료
- 2018. 2. 기본계획 수립
- 2018. 4. 분야별 전문가 및 예술가 자문회의 및 프로그램 기획회의
- 2018. 5. 미디어아트 전시 [링크 전] 기획 및 오픈
- 2018. 11. R&D를 통한 유아 문화예술교육 콘텐츠 제작 [위싱턴리]

## 3. 신사옥 이전 세트제작 인프라 안정화

### 1) 개요

2017년 8월 일산통합사옥으로 이전된 스튜디오에 맞춘 세트제작실, 소품보관실을 안정적으로 운영할 수 있는 기본계획을 구축하여 수행하였다.

### 2) 수행업무

#### 가) 통합사옥 세트 인프라 이전 및 구축 기본 계획 수행

- 주요 업무
  - 일산 통합사옥으로 이전 된 세트 인프라의 정상적 작동을 위한 기본 계획 수립
  - 재배치된 세트, 소품 에 따른 동선계획 수립
- 세트 적재를 위한 세트 창고 정리 및 외부세트창고 계약 계획 수립
- 스튜디오 시설 환경 개선
  - 화물E/V 및 스튜디오 앞 대기실 동선 정리
  - 스튜디오 내 암막커튼 레일 설치
  - 소방법에 기초한 세트적재공간 확보
- 스튜디오 정비(스튜디오 그리드 외)



## 4. 안전사고 예방을 위한 시설 점검 및 안전 교육

### 1) 개요

세트 관련시설의 보완 면에서는 세트 바튼 하중 점검 및 화재 및 안전사고 예방을 위한 집중 관리 등을 시행하였다. 이와 같은 시설 보완 및 안전 교육을 통하여 더욱 우수한 품질의 세트를 더욱 안전하고 신속하게 제작할 수 있도록 함으로써 프로그램의 효율적인 제작에 이바지할 수 있도록 하였다.

### 2) 수행업무

- 세트 작업장 안전 교육(반기별 1회)
- 스튜디오 안전점검(분기별 1회)
- 화재 및 안전사고 예방 집중 관리(연중)

## 5. 수상내역

일자	수상내역	수상자	주관
20181221	2018 연말유공 포상	노은주	EBS

**개관**

영상그래픽부는 방송 프로그램과 영상 콘텐츠 제작을 위한 시각적 구성요소들과 전사적 디자인 요소들을 제작하는 부서이다. 또한 EBS의 디자인 브랜드 확립을 위해 자막 그래픽, 일러스트, 2D 및 3D 애니메이션, VFX 등 다양한 기술과 결과물의 통합 활동을 진행하고 있다.

2018년도 주요업무의 추진현황으로는 첫째, OJT 연수를 통해 고도화된 전문인력 배정과 자체 보유한 3D 스캐너 등의 장비를 이용해 EBS 원천 캐릭터 인큐베이팅 능력을 강화하였다. 이를 통해 얻어진 체계적인 캐릭터 제작 및 방송제작 연계 시스템으로 콘텐츠 경쟁력을 높이고 추후 캐릭터 사업 확대 시 필요한 캐릭터 라이선스를 확보하였다.

둘째, 전년도까지 축적된 그래픽 원천소스 자체 데이터베이스와 연수를 통한 헤어 / 유체 시뮬레이션, 3D 스캔 및 모션 캡처 시스템과 연계한 캐릭터 리깅 등의 CG 핵심신기술들을 접목하여 그래픽제작의 효율성과 품질을 향상시켰다.

셋째, 2016년부터 참여한 범부처 기가코리아 사업 -완전입체콘텐츠 기술개발 4차 연도에 3년 연속 참여하여 융합형 실감콘텐츠 제작을 위한 생성기술을 확보하였으며 차후 실감형 콘텐츠 사업을 위한 기반을 마련하였다.

다변화하는 미디어 환경에서 교육공영방송으로서 EBS의 가치를 높이고, 나아가 새로운 환경에 정착육하기 위해 영상그래픽부는 신기술 연수와 원천 캐릭터의 융합으로 시청자의 높아진 기대에 부응하기 위한 노력을 다하고 있다.

**주요업무****1. 주요 업무****가. 그래픽 업무**

그래픽 업무는 EBS가 제작하는 프로그램 및 콘텐츠에 필요한 타이틀 애니메이션, 인서트 애니메이션, 일러스트, VFX 등을 다양한 2D, 3D 저작 도구로 기획하고 제작하는 업무이다. 방송에 필요한 디자인 제작 업무 외에도, EBS에 필요한 여러 종류의 디자인을 전사적으로 지원하고 있다.

또한 기존 포스트 프로덕션 단계의 지원업무 뿐만 아니라, 프리 프로덕션 단계부터 전문적 지원업무를 시행하여 프로그램 전반의 디자인 품질, 특히 원천 캐릭터자원의 확보와 품질개선에 기여 중이다.

**나. 문자그래픽 업무**

문자그래픽 업무는 각 프로그램 특성에 맞는 자막과 이를 위한 레이아웃, 그래픽 등을 제작하여 시청자에게 핵심정보를 전달하는 업무로서, 생방송 및 정규편성 프로그램 제작을 위해 부조정실, 종합편집실 등에서 현장 제작업무 지원도 하고 있다.

방송환경의 다변화와 시청자 요구 수준의 상승으로 단순 문자 위주의 정보 전달성 자막제작 뿐만 아니라 레이아웃 스타일링 및 컬러 매니지먼트, 자막 애니메이션과 특수효과 등의 고급 효과로 EBS 브랜드 형성과 프로그램의 질적 향상에도 노력하고 있다.

### 3. 2018년 주요추진 업무

- EBS 원천캐릭터 제작
  - 신규제작 원천캐릭터: 튼니, 랄랄라뿌우, 명령이다 비트, 방귀대장 뽕뽕이 리뉴얼 등
- CG 핵심기술 축적 (기본기술 축적 완료 후 고도화 진행 중)
  - 디지털 캐릭터 실사합성 기술: 랄랄라뿌우 등 유아, 어린이 애니메이션 제작 접목
  - 모션 캡처 기술: 방귀대장 뽕뽕이, 명의 등 제작 접목
  - 실물소품을 위한 모델링: 랄랄라뿌우 실제 작동 소품을 위한 Zbrush 모델링기법 접목
  - 실시간 GPU 렌더링기술: 다큐프라임, 명의 등 제작 접목
- 미래부 ‘기가코리아 사업-완전 입체콘텐츠 기술개발’참여
  - 4차년도 계획에 2차년도(2016년)부터 연속 참여
  - CG 기반 라이트필드 및 홀로그래피 콘텐츠 생성기술 연구 및 확보
- CG 전문인력 양성을 위한 연수
  - 연수 기회 확대를 통한 핵심 기술 습득 및 제작역량 고도화
  - 신규 SW의 연구를 통한 적극적 신기술 접목
  - 다양한 전시 및 세미나 참여로 아이디어 습득 후 CG 제작에 접목

### 4. 장비현황

#### ■ 그래픽 하드웨어 및 소프트웨어

장비명	규격	S/W	사용자
Smoke on Mac	MacPro	CS6, Painter	신동인
CG System	Z820	Maya, Adobe CC, ZBrush, PFTrack	서보창
Karisma 3D	Z820	Karisma 3D, TV Paint, CS6	김유라
Karisma 3D	Z820	Karisma 3D, TV Paint, CS6	오신영
Karisma 3D	Z820	Karisma 3D, TV Paint, CS4	임태식
Karisma 3D	Z820	Karisma 3D, TV Paint, CS5	김영아
Karisma 3D	Z820	Karisma 3D, TV Paint, CS3	박재훈
Karisma 3D	Z840	TV Paint, CS4	문상덕
CG System	Z840	XSI, CS6, Painter, Maya	강중규
CG System	Z840	Maya, CS5, Zbrush	정동욱
CG System	Z840	Maya, Adobe CC, XSI, PFTrack	허규서
CG System	Z840	Maya, Adobe CC, TV Paint, PFTrack	이태림
CG System	Z840	Maya, Adobe CC, ZBrush	홍민호
Karisma 3D	Z840	Karisma 3D, CS4	김영은
CG System	Z8 G4	TV Paint, CS4	김난영
CG System	Z8 G4	TV Paint, Painter, CS6	정은영
CG System	Z8 G4	Maya, ZBrush, Adobe CC	한결
CG System	Z8 G4	Maya, Adobe CC, ZBrush, RedShift	윤영원

## ■ 문자그래픽 그래픽 하드웨어

장비명	규격	사용자
CG System	Z800	조유미
TornadoHD	Z800	최범석
TornadoHD	Z800	최기화
V-NLE 4K HUD	Z840	김용남
Tornado2	Z840	류희경
Tornado2	Z840	김영창
Tornado2	Z840	김남시
Tornado2	Z840	이민정
Tornado2	Z840	이양섭

## ■ 공용장비

장비명	규격
Render farm	Intel SR2600X1, Intel NEX1630X15
Computer(N.B)	Dell Inspiron7720
Recording Server	Z820
NAS Storage	Net Gear 24tb
GPU Render farm	HP DL360 G9
모션 캡처 센서	Neuron

## 5. 직무연수 및 포상

### ■ 직무연수 및 출장

연수명	연수기관	참여자	기간
기가코리아 4차년도 워크샵	기가코리아 사업 컨소시엄	윤영원	20180412~13
아드만 애니메이션전	DDP	부원전체	20180706~12
Gamescom 2018	Gamescom, Köln	윤영원, 허규서	20180820~25
히로시마 국제 애니메이션 페스티벌	히로시마 국제 애니메이션	신동인	20180823~26
캐릭터 연출기획 강화	RAPA	서보창, 이태림	20181029~31
I&A(Innovation & Act)	실리콘밸리	이태림	20181116~27
실시간 렌더링 기술	자체	윤영원 등	20180301~계속
모션 캡처 기술	자체	윤영원 등	20180201~계속
제품 및 소품 제작을 위한 스컬핑	자체	허규서 등	20180301~계속
CG핵심기술 및 SW활용 연수	자체	부원전체	매주 (수)
프로그램 그래픽부문 집중모니터	자체	부원전체	매주 (화)

### ■ 포상내역

수상내용	수여기관	수상자	일시
2018년도 상반기 우수직원	EBS	신동인	20180730

**개관**

영상제작1부는 급변하는 디지털 방송시대의 흐름을 선도하며 EBS 시청자의 눈높이를 충족시키기 위해 타 방송사와 차별화되고 특화된 영상을 구현하는 부서이다. EBS의 정체성에 부합하는 인문사회, 자연, 교양 다큐멘터리와 유아, 어린이에 이르는 다채로운 콘텐츠를 제작하는데 있어 EBS만의 특화된 영상미 창출과 고품질 영상구현을 위하여 다양한 기술습득 및 연구 활동을 하고 있다.

최근 방송용 4K HDR 상용화가 눈앞으로 다가온만큼, 영상제작1부는 자체 테스트를 거쳐 UHD 콘텐츠 제작과정에서도 효과적으로 HDR(High Dynamic Range)를 구현할 수 있다는 결과를 얻어 새로운 포맷 형식의 고품질 영상 콘텐츠를 제작할 수 있다는 자신감을 얻었다. 2018년도에는 4K 원본 촬영 프로그램 제작 편수를 높여 다양한 포맷의 UHD 프로그램 촬영이 가능토록 했으며 UHD 콘텐츠 후반작업의 핵심업무인 D.I.T.(Digital Imaging Technician) 역량을 과감하게 개척해 시간과 비용을 최소화하며 고품질의 UHD 콘텐츠를 제작할 수 있는 시스템을 구축하였다. 4K급 디지털 시네마 카메라 운용이 잦아지면서 UHD 영상의 부드러운 색 재현력과 풍부한 톤 구현력에 대한 기대를 만족시키는 동시에 UHD 디지털 시네마 룩에 대한 관심을 환기시켰다.

특수촬영 파트에서는 기존의 자연 다큐멘터리, 4K 고속 카메라의 사용을 심화시켰으며, 최근 대두되고 있는 VR과 같은 뉴미디어 신기술도 적극 도입하여 기존에 보기 힘든 이미지들을 구현하는데 초점을 두고 연구, 심화시키고 있다. 새로운 이미지를 구현하기 위해 기존의 전통적인 방식의 촬영기술과 새로운 뉴미디어 촬영의 복합을 통해 새로운 트렌드를 선도해 나갈 예정이다.

**주요업무****1. 업무 내역****가. TV 프로그램 영상제작**

- 다큐프라임, 특별 기획, 특집 다큐 등 다큐멘터리 영상제작
- 명의, 비온드, 다큐 시선 등 레귤러 다큐멘터리 영상제작
- 덩동댕 유치원, 방귀대장 뽕뽕이 등 유아/어린이 프로그램 영상제작
- 찾아가는 스페이스 공감(야외 멀티카메라), 위대한 유산 동남아시아(VR) 영상제작

**나. 다큐멘터리 UHD/특수촬영 제작**

- UHD 콘텐츠 촬영: <수컷들>, <생명의 전략-번식>, <송광>, <위대한 유산-동남아시아>
- 디지털 시네마 촬영: <뼈>, <문명의 기원>, <진정성시대>, <역사의 빛, 청년>, <카레남녀>, <4차인간>외
- 특수촬영: <송광>, <수컷들>, <인류세>외

## 다. UHD/특수촬영 영상제작 고도화를 위한 대내외 연수 진행

- UHD 고화질 디지털시네마 영상제작능력을 확보하기 위해 외부 연수를 지속적으로 참여하고, 이후 내부 전달교육을 실시함으로써 부원 전체의 제작능력향상을 기함.
- 고품질 영상을 제작하기 위해서 카메라와 드론촬영, 스테디캠, 수중촬영 등 특수촬영 분야 관련 세미나 및 연수를 수시로 진행함.
- 디지털 콘텐츠 시대에 적합한 비선형 편집 방식의 편집, 후반 색보정 제작능력을 체득함으로써 촬영감독이 영상전반에 책임감을 가질 수 있도록 미래 방송환경에 대비.

## 2. 2018년 중점 업무

### 가. UHD 본방송 대비 고품질 4K 제작 역량 확보

- 콘텐츠 장르별 전문 촬영팀 배정
- 글로벌 경쟁력을 갖춘 영상 품질 확보를 위해 최고의 촬영 시스템 지원
- UHD 촬영에 있어 썬분석과 테스트 촬영을 거친후 LUT을 만들고 이를 촬영과 후반 작업까지 연계시킴으로 전체 영상의 톤과 컨셉 정립

### 나. 디지털시네마 촬영시스템 전면 강화

- 콤팩트 벨류 카메라 라인업 보강
- 콘텐츠 맞춤형 멀티카메라 시스템 운용
- 촬영 D.I 워크플로우 연구 및 심화
- UHD의 핵심품질은 유지하면서도 합리적인 가격과, 경량화로 제작의 유연성 증대

### 다. 특수촬영 및 영상 신기술 HDR, VR 등 연구 활성화

- 4K Raw 드론 특수촬영 제작 강화
- 콤팩트형 4K 특수촬영 기술 연구
- VR 촬영 역량 자체 내부화
- 드론, 짐벌 운용 연수를 통하여 특수장비 운용 능력 강화

## 3. 연수, 수상, 해외출장 내역

### 가. 영상제작1부 연수 내역

연수 일자	연수 과정	연수 장소	참가자	기관 및 강사
20180321 ~0323	카메라 슈팅 스테빌라이저	전파진흥협회 실습장	임형은	한국전파진흥협회
		스테디캠 및 스테빌라이저 특수 장비 교육 및 실습		
20180408 ~0413	2018 NAB show 참관 연수	미국 라스베가스	강한숲	NAB
		최신 방송장비 전시회 연수를 통한 영상신기술 습득		
20180730 ~0803	UHD 글로벌 마스터클래스	미국 LA	김태봉	한국전파진흥협회
		미국 글로벌마스터 촬영감독 기술 습득 및 트렌드 연수		
20181208	VR 엑스포 참관 연수	서울 삼성동	김용상, 정의성 임형은	VR EXPO
		실감영상 콘텐츠 제작 및 촬영 레퍼런스 연수		

## 나. 영상제작1부 수상 내역

일시	수상 내역	프로그램	수상자
20180903	한국방송대상 영상촬영상	다큐프라임<생명의 전략-번식>	홍익권

## 다. 영상제작1부 해외출장 내역

	기간	출장지	출장자	프로그램명
1월	20180115 ~0121	미국	강한숲	<다큐프라임>-빠 -연출: 황준성
2월	20180204 ~0211	대만	김용	<다큐프라임>-문명의 기원 -연출: 오정호
	20180225 ~0305	남아공	강한숲 강승우	<다큐프라임>-빠 -연출: 황준성
	20180228 ~0309	중국 러시아	전준우 홍석훈	<다큐프라임>-문명의 기원 -연출: 정재응
3월	20180319 ~0331	미국	김용	<다큐프라임>-문명의 기원 -연출: 오정호
	20180319 ~0401	에콰도르	조규백	<다큐프라임>-수컷들 -연출: 손승우
	20180324 ~0331	우즈베키스탄	전준우 홍석훈	<다큐프라임>-문명의 기원 -연출: 정재응
4월	20180401 ~0411	유럽	전준우 홍석훈	<다큐프라임>-문명의 기원 -연출: 정재응
	20180402 ~0427	일본 베트남	이창열	<다큐프라임>-문명의 기원 -연출: 오정호
	20180421 ~0512	영국	김용	<다큐프라임>-문명의 기원 -연출: 오정호
5월	20180522 ~0606	스웨덴	조규백	<다큐프라임>-수컷들 -연출: 손승우
	20180527 ~0604	슬로바키아	고승우	<다큐프라임>-내 운동화는 몇명인가 -연출: 김현우
6월	20180604 ~0618	인도네시아	이창열	<다큐프라임>-인류세 -연출: 최평순
	20180618 ~0622	홍콩	고승우	<다큐프라임>-내 운동화는 몇명인가 -연출: 김현우
	20180619 ~0704	인도네시아	조규백	<다큐프라임>-수컷들 -연출: 손승우
7월	20180703 ~0710	하와이	박은상	<다큐프라임>-역사의 빛, 청년 -연출: 허성호
	20180713 ~0719	일본	홍석훈	<다큐프라임>-카레남녀 -연출: 채라다
	20180716 ~0813	에콰도르	조규백	<다큐프라임>-수컷들 -연출: 손승우
	20180724 ~0815	인도 영국	홍석훈	<다큐프라임>-카레남녀 -연출: 채라다
8월	20180812 ~0831	인도네시아	이창열 김용	<다큐프라임>-인류세 -연출: 최평순
	20180821 ~0830	호주	조규백	<다큐프라임>-수컷들 -연출: 손승우

	기간	출장지	출장자	프로그램명
9월	20180902 ~0911	일본	홍석훈	<다큐프라임>-카레남녀 -연출: 채라다
	20180905 ~0912	미국	이창열	<다큐프라임>-인류세 -연출: 최평순
	20180908 ~1002	파푸아뉴기니	조규백	<다큐프라임>-수컷들 -연출: 손승우
	20180930 ~1007	영국	이창열	<다큐프라임>-인류세 -연출: 최평순
10월	20181006 ~1026	중국	강승우	<다큐프라임>-진정성시대 -연출: 김유열
	20181010 ~1017	호주	조규백	<다큐프라임>-수컷들 -연출: 손승우
	20181021 ~1102	유럽	김제범	<다큐프라임>-진정성시대 -연출: 김유열
	20181024 ~1203	파푸아뉴기니	조규백	<다큐프라임>-수컷들 -연출: 손승우
11월	20181104 ~1111	인도	이창열	<다큐프라임>-인류세 -연출: 최평순
	20181105 ~1120	캄보디아	홍의권 정의성	<특집>-위대한 유산, 동남아시아 -연출: 박치대



## 개관

영상제작2부는 고품격 프로그램 제작의 최전선에 있는 영상 콘텐츠 제작부서로 스튜디오에서 이루어지는 프로그램 녹화와 생방송 제작, 중계차를 이용한 프로그램 제작을 통해 시청자에게 생생한 영상을 전달해주는 역할을 수행한다. 스튜디오·중계 프로그램 제작은 카메라 감독뿐만 아니라 프로그램을 기획하는 PD와 작품 구성을 완성하는 작가를 비롯하여 세트, 조명, 음향 등 다양한 제작 부서와 유기적인 협력이 매우 중요하며 이러한 협업 시스템이 고품격 영상 콘텐츠 제작을 가능하게 하는 원동력이 된다. 중계 제작은 전국 각지를 돌며 현장감 넘치는 프로그램을 제작하고 있으며 변화무쌍한 야외 환경 변화에 능동적으로 대처하며 어려운 상황에서도 최고의 영상을 추구하고 있다.

2018년은 통합사옥 이전 완료 이후 맞이한 첫 해였다. 프로그램 영상 책임제를 실시하며 기획 회의 등의 프리프로덕션 과정부터 D.I. 등의 포스트프로덕션까지 카메라감독이 제작 전 과정에 직접 참여하여 영상품질의 일관성 유지가 더욱 용이해졌다. EBS 유아어린이 콘텐츠 품질 향상을 위한 유아어린이 R&D 및 방송전공 학생 대상 직업멘토 사업 등에 참여하며 카메라감독의 전문성을 강화하고 사회공헌에도 기여하였다.

## 주요업무

## 1. 프로그램 제작

5개의 TV 스튜디오에서 프로그램 녹화와 생방송이 진행되고 있으며 대형 중계차 1대, 소형 중계차 1대, 스마트밴 중계차 1대 등 총 3대의 중계차가 야외 프로그램 제작에 활용되고 있다.

1ST	2ST	3ST	4ST	5ST	중계
방귀대장 뽕뽕이 배워서 남줄랩 랄랄라 뿌우 질문있는 특강쇼 빅뱅 두근두근 방방 명령이다 비트 부모성적표 점박이 공룡대백과	EBS초대석 최고의 요리비결 뽕치미 EBS 교육저널 행복한 교육세상 영동남매 공작소 모의평가 분석	생방송 판다다 EBS 영어 뉴스 EBSe생활영어 피닉스 헌터	생방송 톡톡 보니하니 EBS 정오뉴스 EBS 뉴스	스페이스 공감 EIDF	모여라 덩동덩 장학퀴즈 올해의 헬로루키 생각도서관 드림스쿨링 문화심포지엄 선거 생방송 한국 대중음악상 찾아가는 중계차 체험

## 2. 주요 교육 및 연수

시청자들의 눈높이에 맞는 완성도 높은 고품질 영상콘텐츠 제작을 위해 직무 전문성 강화를 위한 다음과 같은 교육 연수를 실시하였다.

연수명	내 용
스테빌라이저를 활용한 특수촬영 20180321~0323 한국전파진흥협회 김상민	카메라 스테빌라이저 장비의 기본 활용법 점검과 장르별(쇼-예능) 최적의 장면 연출을 위한 촬영 실습을 통해 방송프로그램 연출 능력 강화
Seoul VR/AR EXPO 2018 20180419~0420 서울 코엑스 채연식 한병규 김상민	<ul style="list-style-type: none"> <li>• VR/AR 관련 유망 기업들의 기술 공유</li> <li>• 콘텐츠 및 기술 개발사, 스타트업 등 개발자 노하우 전수</li> </ul>
UHD 촬영과 방송 조명 20180509~0511 한국전파진흥협회 안준영	디스플레이 색표현 발전에 따라 숨어있던 디테일을 살리는 조명 선택과 인물 연출 실습을 통해 감독·작가의 노하우 공유와 영상미 강화
UHD 포스트프로덕션 20180620~0622 한국전파진흥협회 김상민	다중 디바이스 환경을 위한 글로벌 플랫폼 UHD 제작 가이드 분석과 DIT·마스터링·색보정 단계별 후반 작업 실습
카메라 슈팅 스테빌라이저 20180620~0622 한국전파진흥협회 안준영	카메라 스테빌라이저 장비의 기본 활용법 점검과 장르별 최적의 장면 연출을 위한 촬영 실습을 통해 방송프로그램 연출 능력 강화
빛과 색에 대한 영상 미학 20181024~1026 한국전파진흥협회 윤설영	촬영 제작 단계에서 의도한 구도·장면 연출을 위한 렌즈의 이해·장르별 특성과 화각 촬영 실습을 통하여 현장에서의 영상 표현 역량 강화
글로벌 AR/VR 서비스 및 기술 체험 해외연수 20181201~1210 NIPA 채연식	차세대 VR/AR 콘텐츠 제작을 위한 글로벌 트렌드 확인 및 해외 우수 기업 탐방을 통한 실감 콘텐츠 분야 인사이트 습득
VR EXPO 2018 20181218~1219 VR EXPO 조직위원회 채연식 외 4명	<ul style="list-style-type: none"> <li>• 가상현실 전 산업분야 글로벌 기업 및 유망 중소기업의 최신 기술 트렌드 공유</li> <li>• 블록체인과 가상현실 기술 융합 현황 파악</li> </ul>

### 3. 수상내역

일자	수상내역	수상자	주관
20180906	제221회 이 달의 PD상 - 촬영	영상제작2부	한국PD연합회
20181231	2018 EBS 방송대상 우수부문상 (영상·아트부문)	영상제작2부	EBS



# 감사실

## 개관

공사 운영에 있어 발생하는 위험요소에 대한 선제적 대응으로 투명성과 효율성을 제고하고자 하였고, 단순히 문제점의 지적에 국한된 감사를 지양하고 보다 능률적인 업무시스템 구축을 유도하였다. 이를 통하여 기관 경쟁력 강화에 일조하고자 하였는데, 처리실적은 정기감사 1건, 특별감사 3건과 외부감사(감사원 감사) 수감 처리 및 일상감사 1,823건을 수행하였다.

## 주요업무

- 업무 및 회계에 관한 자체감사
- 외부감사 수감 처리
- 사정업무에 대한 사항과 진정·비위 사실 조사 및 처리
- 임직원행동강령 준수 여부 점검 등



# 노동조합

## 개관

전국언론노동조합 EBS지부는 조합원들의 경제적 생활을 보장하고 정치적, 사회적 지위를 확립하여 진정한 민주주의 사회의 노동자로서 인간다운 생활을 영위하고자 함을 목적으로 한다.

조합은 전조의 목적을 달성하기 위하여 다음과 같은 사업을 수행한다.

1. 노동3권의 완전확립에 관한 사항
2. 한국교육방송공사(이하 “공사”라 한다)의 자율성 확보 및 민주적 운영에 관한 사항
3. 근로조건 개선에 관한 사항
4. 조직의 확대 발전과 수익사업에 관한 사항
5. 조합원 교육문화활동 및 조합원간 친목도모에 관한 사항
6. 노동자의 정치세력화에 관한 사항
7. 타 노조 및 상급단체와의 연대활동에 관한 사항
8. 위 각호를 지원하기 위한 조사연구에 관한 사항
9. 기타 조합의 목적달성을 위하여 필요한 사항

## 주요업무

## 1. 주요업무실적

## 가. 주요 업무 일정 및 실적

구분	내용
20180103(수)	• 2018년 제1차 상무집행위원회 개최 - 2018년 사업계획 수립 협의, 현안 보고 등
20180108(월)	• YTN 노사합의 파기 최남수 규탄 언론노조 기자회견
20180110(수)	• 제1차 임시 대의원회 개최 - 2017년 임단협 지급 관련, 기타 현안 보고
20180112(금)	• 제2차 상무집행위원회 개최
20180116(화)	• 일반직(나)(다) 처우 개선 조합원 설명회 개최
20180117(수)	• 2018년도 <찾아가는 소통카페> 진행 안내
20180118(목)	• 2018년도 제22대 노동조합 상무집행위원회 구성 공고
20180122(월)	• KBS, MBC 정상화 기원 돌마고 집회 (KBS본관 앞)
20180124(수)	• 제3차 상무집행위원회 개최
20180125(목)	• 약속파기 부적격인사 최남수 퇴진 YTN 총력 투쟁 출정식 • 언론노조 제11차 중앙집행위원회
20180131(수)	• <찾아가는 소통카페> 영상제작1부

구분	내용
20180202(금)	<ul style="list-style-type: none"> <li>• 2018년 신입사원 대상 노동조합 교육</li> <li>• &lt;찾아가는 소통카페&gt; 제작기술부</li> </ul>
20180205(월)	<ul style="list-style-type: none"> <li>• 2018년도 노동조합 대의원 선출 요청 공고</li> </ul>
20180206(화)	<ul style="list-style-type: none"> <li>• 민주노총 대의원대회(88체육관)</li> </ul>
20180212(월)	<ul style="list-style-type: none"> <li>• 2018년도 노동조합 대의원 구성 공고</li> <li>• 제2차 정기 대의원회 개최 <ul style="list-style-type: none"> <li>- 2017년도 결산 및 회계감사 보고</li> <li>- 2018년도 임원 추인 및 회계감사 선임</li> <li>- 2018년도 사업계획 및 예산(안) 보고 및 의결</li> <li>- 규정 개정 등</li> </ul> </li> <li>• 성희롱피해상담센터 신설, 운영 (2018. 2. 12. 대의원회 의결)</li> </ul>
20180221(수)	<ul style="list-style-type: none"> <li>• &lt;찾아가는 소통카페&gt; 경영혁신팀, 디지털혁신팀</li> </ul>
20180222(목)	<ul style="list-style-type: none"> <li>• 언론노조 제12차 중앙집행위원회</li> <li>• 언론노조 정기 대의원회</li> </ul>
20180308(목)	<ul style="list-style-type: none"> <li>• 제4차 상무집행위원회 개최</li> </ul>
20180309(금)	<ul style="list-style-type: none"> <li>• YTN지부 파업집회</li> </ul>
20180315(목)	<ul style="list-style-type: none"> <li>• 성명 발표 <ul style="list-style-type: none"> <li>- MB정권의 방송 적폐 청산! EBS의 통합사옥 강제 이전의 진실을 밝혀라</li> </ul> </li> </ul>
20180319(월)	<ul style="list-style-type: none"> <li>• 동아투위 43주년 기자회견 및 기념식 (동아일보사 앞, 프레스센터)</li> </ul>
20180323(금)	<ul style="list-style-type: none"> <li>• 제1차 정규직전환심의위원회 개최 - 계약직원 정규직 전환 계획(안) 협의</li> </ul>
20180324(토)	<ul style="list-style-type: none"> <li>• 전국노동자대회 (광화문)</li> </ul>
20180327(화)	<ul style="list-style-type: none"> <li>• 제1차 노사협의회 개최</li> </ul>
20180329(목)	<ul style="list-style-type: none"> <li>• 1분기 조합원 생일 축하 이벤트 개최</li> <li>• 언론노조 제13차 중앙집행위원회</li> </ul>
20180403(화)	<ul style="list-style-type: none"> <li>• 성명 발표 - 역사교과서 국정화 작업에 참여한 서남수 이사장의 퇴진을 요구한다</li> </ul>
20180412(목)	<ul style="list-style-type: none"> <li>• 제3차 임시 대의원회 개최 <ul style="list-style-type: none"> <li>- 2017년 투쟁기금 적립내역 보고</li> <li>- 제1차 노사협의회 결과 보고</li> <li>- 2017년 임단협 결과 보고(일반직 통합 등) 등</li> </ul> </li> <li>• 전국언론노조 산별교섭(방송) 진행 협의</li> </ul>
20180413(금)	<ul style="list-style-type: none"> <li>• &lt;찾아가는 소통카페&gt; 경영혁신팀, 디지털혁신팀</li> </ul>
20180501(화)	<ul style="list-style-type: none"> <li>• 전국언론노조 노동절 기자회견(프레스센터 앞)</li> <li>• 노동절 집회 (서울광장)</li> </ul>
20180502(수)	<ul style="list-style-type: none"> <li>• &lt;찾아가는 소통카페&gt; 다채널방송추진단, 시설관리팀, 심의시청자실</li> </ul>
20180507(월)	<ul style="list-style-type: none"> <li>• 방송법 개악 저지 긴급 기자회견 (국회 앞)</li> </ul>
20180510(목)	<ul style="list-style-type: none"> <li>• 언론노조 긴급 토론회 - 국회의 공영방송 이사 추천, 이대로 좋은가</li> </ul>
20180514(월)	<ul style="list-style-type: none"> <li>• 전국언론노조 사업장 현장순회 조합원 간담회 - 김환균위원장, 윤석빈부위원장</li> </ul>
20180524(목)	<ul style="list-style-type: none"> <li>• &lt;찾아가는 소통카페&gt; 교육뉴스부</li> </ul>
20180525(금)	<ul style="list-style-type: none"> <li>• 차장대우급 연수 노동조합 교육</li> </ul>
20180528(월)	<ul style="list-style-type: none"> <li>• 최저임금법 개악 저지 민주노총 총력 투쟁 참가</li> </ul>
20180529(화)	<ul style="list-style-type: none"> <li>• 언론노조 제14차 중앙집행위원회</li> </ul>
20180530(수)	<ul style="list-style-type: none"> <li>• &lt;찾아가는 소통카페&gt; 영상제작2부</li> <li>• 주52시간 근무제 도입에 따른 제도 이해 및 부서별 간담회 (5.30~6.1)</li> </ul>
20180531(목)	<ul style="list-style-type: none"> <li>• 한빛미디어노동인권센터 개소식 (상암동 sba산학협력센터)</li> </ul>
20180601(금)	<ul style="list-style-type: none"> <li>• 차장대우급 연수 노동조합 교육</li> </ul>

구분	내용
20180605(화)	• 공영방송 이사추천 및 임명 절차 관련 간담회 (MBC 본부)
20180607(목)	• 주52시간 근로 관련 노무 컨설팅 업체 간담회
20180612(화)	• 2018년도 지상파 산별교섭 추진을 위한 상견례
20180614(목)	• 제5차 상무집행위원회 개최
20180618(월)	• 노동조합 창립 30주년 기념식 '노조조야'(스페이스홀) - 기념영상 <가디언즈 오브 EBS> 역대 지도부 소개 - 축하공연 (EBS노동조합 노래패) - 모범조합원 시상 - 기념사 등
20180619(화)	• 산별교섭 분과교섭위원 전체 간담회 (KBS, MBC, SBS, EBS)
20180620(수)	• <찾아가는 소통카페> 영상기술부 • 방송독립시민행동 발족 기자회견 (전국언론노조)
20180627(수)	• <찾아가는 소통카페> 교육다큐부 • 제4차 임시 대의원회 - 2018년 산별교섭 추진 및 임단협 관련 - 정규직전환심의위원회 진행 관련 - 제2차 노사협의회 개최 등 • 지상파 산별교섭 제작환경개선분과 교섭
20180628(목)	• 방송독립시민행동 기자회견(국회), 각 정당 원내대표 면담 및 의견서 전달
20180702(월)	• 방송독립시민행동 기자회견(방통위) - 공영방송 이사 선임 대응 강력 투쟁!, '방통위는 공영방송 이사 제대로 선임하라' • 지상파 방송 산별협약 분과 회의 - 공정방송분과, SBS본부
20180704(수)	• <찾아가는 소통카페> 편집부 • 산별교섭 대표자 2분과 위원 연석회의
20180711(수)	• <찾아가는 소통카페> 애니메이션부
20180712(목)	• 전국언론노조 제15차 중앙집행위원회
20180713(금)	• 제6차 상무집행위원회 개최
20180716(월)	• 전국언론노동조합 토론회, 공영방송 이사의 조건 (프레스센터)
20180717(화)	• 제2차 노사협의회 개최
20180718(수)	• 지상파 방송 산별교섭 협의 - 공정방송분과, MBC본부
20180723(월)	• 방송독립시민행동 기자회견(방통위)
20180724(화)	• 근로시간 단축에 따른 <위법, 탈법 사례 제보 센터> 운영
20180726(목)	• 제7차 상무집행위원회 - 사장 UHD 밀실 각서 서명 관련 상집위 회의
20180727(금)	• 성명 발표 - EBS판 을사늑약, 위법한 밀실 각서 서명한 장해량은 사퇴하라! • 제5차 임시 대의원회 개최 - 사장의 '수도권 지상파 UHD 송신 지원에 관한 합의 각서'비밀 서명 - 사장 퇴진 비상대책위원회 구성, 운영 - 임시 총회 개최 건 등
20180730(월)	• 사장 퇴진 요구 농성장 설치 및 농성 시작
20180731(화)	• 지상파 방송 산별교섭 협의 - 공정방송분과, MBC본부
20180801(수)	• 투쟁특보 제1호 발행 - 'EBS판 을사늑약위법한 밀실 각서 서명한 장해량은 사퇴하라'
20180810(금)	• 투쟁특보 제2호 발행 - UHD 밀실 각서 파동은 시작부터 끝까지 모든 과정이 위법이고 거짓투성이다



구분	내용
20180817(금)	<ul style="list-style-type: none"> <li>제6차 임시 대의원회 개최               <ul style="list-style-type: none"> <li>-〈비상대책위원회〉 경과 및 현황 보고</li> <li>- 장해량 사장의 사퇴와 허욱 부위원장 및 방통위의 공식 사과 요구 서명운동</li> <li>- 쟁의기금 사용 의결 건 등</li> </ul> </li> </ul>
20180820(월)	<ul style="list-style-type: none"> <li>언론개혁시민연대 20주년 (서울시민칭)</li> </ul>
20180821(화)	<ul style="list-style-type: none"> <li>방송독립시민행동 긴급토론회, 공영방송 이사 선임 문제점</li> </ul>
20180823(목)	<ul style="list-style-type: none"> <li>장해량 사장 사퇴 및 방통위 공식 사과 촉구 조합원 임시 총회 개최               <ul style="list-style-type: none"> <li>-〈비상대책위원회〉 경과 및 현황 보고</li> <li>- 사장 사퇴 및 방통위 공식 사과 촉구 전 직원 서명 운동</li> <li>- 조합원 발언</li> <li>- 총력 투쟁사(위원장)</li> </ul> </li> </ul>
20180824(금)	<ul style="list-style-type: none"> <li>성명 발표 - EBS 송신 지원, 법이 모호한가 방통위가 무능한가</li> <li>방송독립시민행동 EBS 이사 후보자 검증 결과 발표 기자회견(방통위)</li> </ul>
20180829(수)	<ul style="list-style-type: none"> <li>2018년 2,3분기 조합원 생일 축하 기념품 지급</li> </ul>
20180903(월)	<ul style="list-style-type: none"> <li>전국언론노조-지상파 방송파 산별협약 체결 (MBC본부)               <ul style="list-style-type: none"> <li>- 노사동수 공정방송기구, 징계 심의 요구권 부여</li> <li>- 유연근무제, 불가피한 경우에만 노사 합의로 시행</li> <li>- 하반기 내 비정규직 포함 고용구조 실태조사 실시</li> </ul> </li> </ul>
20180907(금)	<ul style="list-style-type: none"> <li>방송독립시민행동 성명 발표               <ul style="list-style-type: none"> <li>- EBS 이사선임, 방통위는 과연 법이 보장한 독립성을 지켰는가?</li> </ul> </li> <li>언론노조 제16차 중앙집행위원회</li> </ul>
20180912(수)	<ul style="list-style-type: none"> <li>차장 연수 노동조합 교육 (위원장)</li> </ul>
20180913(목)	<ul style="list-style-type: none"> <li>제7차 임시 대의원회 개최               <ul style="list-style-type: none"> <li>- 장해량 사장 사퇴 요구 서명 운동 결과 보고</li> <li>-〈비상대책위원회〉 현황 및 향후 투쟁 계획 보고</li> <li>- 2018년 임단협 계획 보고 등</li> </ul> </li> <li>선임급 연수 노동조합 교육 (위원장)</li> </ul>
20180914(금)	<ul style="list-style-type: none"> <li>성명 발표 - EBS 직원의 86% 서명! 장해량 사장은 사퇴하고 방통위는 사과하라!</li> <li>방송독립시민행동 기자회견 (청와대) - '방송의 정치적 독립보장'이행 촉구</li> </ul>
20180917(월)	<ul style="list-style-type: none"> <li>사장 사퇴 및 방통위 사과 촉구 전 직원 서명운동 결과 발표 기자회견(방통위)</li> </ul>
20180920(목)	<ul style="list-style-type: none"> <li>제7기 이사회 부적격 이사 선임 항의 행동</li> </ul>
20181001(월)	<ul style="list-style-type: none"> <li>방송독립시민행동 성명 발표               <ul style="list-style-type: none"> <li>- 자유한국당은 공영방송 EBS의 독립성과 제작성 침해 말라</li> </ul> </li> <li>방송독립시민행동, 한국교총의 EBS 이사 자리 사유화 반대 국민감사청구운동</li> </ul>
20181012(금)	<ul style="list-style-type: none"> <li>제8차 임시 대의원회 개최               <ul style="list-style-type: none"> <li>- 사장 퇴진 〈비상대책위원회〉 현황 및 계획 보고</li> <li>- 2018년 임·단협(안) 등</li> </ul> </li> </ul>
20181015(월)	<ul style="list-style-type: none"> <li>성명 발표 - '방통위는 EBS 당면 위기를 극복할 새로운 리더십을 세워야 한다'</li> </ul>
20181017(수)	<ul style="list-style-type: none"> <li>민주노총 67차 임시(정책)대의원회 참석</li> </ul>
20181018(목)	<ul style="list-style-type: none"> <li>차기 사장 선임 관련 대응 등 전국언론노동조합 협의</li> <li>자유언론실천 44주년 기념식, 24회 통일언론상, 30회 안중필 언론상 시상식</li> </ul>
20181026(금)	<ul style="list-style-type: none"> <li>제8차 상무집행위원회 개최</li> </ul>
20181031(수)	<ul style="list-style-type: none"> <li>제9차 임시 대의원회 개최               <ul style="list-style-type: none"> <li>- 2018년 상반기 결산 및 회계감사 보고</li> <li>- 선거관리위원회 구성 등</li> </ul> </li> <li>언론노조 제17차 중앙집행위원회 (부산일보)</li> </ul>

구분	내용
20181101(목)	• 대의원 워크숍 개최
20181102(금)	• 방송독립시민행동 기자회견 “EBS 사장 선임, 국민참여 보장하라”(방통위)
20181106(화)	• 성명 발표 - 후안무치(厚顔無恥) 장해량, EBS를 더 이상 능멸 말라
20181112(월)	• 성명 발표 - 방통위에 경고한다, EBS를 파국으로 몰지 말라! • 방통위 규탄 항의 행동 - 장해량 사장 최종 4인 후보 선정 규탄
20181113(화)	• 장해량 저지를 위한 방통위 규탄 기자회견 (1차)
20181114(수)	• 장해량 저지를 위한 방통위 규탄 1인 시위 (1일차)
20181115(목)	• 방송독립시민행동, EBS 이사 선임 국민감사청구서 제출
20181119(월)	• 제9차 상무집행위원회 개최
20181120(화)	• 장해량 저지를 위한 방통위 규탄 기자회견 (2차)
20181123(금)	• 전국언론노동조합 30주년 기념식 (프레스센터 19시)
20181126(월)	• 사장 후보자 면접일 장해량 규탄 집회 (방통위 앞)
20181205(수)	• 방통위, EBS 사장 재공모 결정 공지
20181207(금)	• 성명 발표 - EBS사장 재공모, 투명성과 적합성 제고 없이 참사는 반복된다
20181211(화)	• 2018년 임단협 전체회의 진행 - 전국언론노조 수석부위원장, 조직쟁의실장 참석
20181213(목)	• 언론노조 제18,19차 중앙집행위원회
20181214(금)	• 2018년 임단협 실무소위 1차 회의 개최
20181217(월)	• 2018년 임단협 실무소위 2차 회의 개최 • 2018년 임단협 실무소위 3차 회의 개최
20181221(금)	• 2018년 임단협 실무소위 4차 회의 개최 • 제10차 상무집행위원회 개최
20181224(월)	• 제10차 임시 대의원회 개최 - 2018년 임단협 경과 보고 등 • 4분기 조합원 생일 기념품 지급
20181227(목)	• 성명 발표 - EBS 박근혜 후보 방송의 진상 조사를 촉구한다
20181228(금)	• 제11차 임시 대의원회 개최 - 2018년 임·단협 관련 보고 등



2020

연지

2019. 1. 1 ~ 12. 31

## 이사회

이사회사무국 \_387

## 부사장직속

심의·시청자실 \_394

교육뉴스부 \_409

## 정책기획본부

정책기획부 \_413

기획예산부 \_416

조직법무부 \_422

미래교육연구소 \_427

ERP구축단 \_429

## 대외협력국

대외협력부 \_431

홍보부 \_434

## 경영지원센터

인적자원부 \_442

재무회계부 \_444

운영지원부 \_449

## 콘텐츠기획센터

편성기획부 \_457

콘텐츠협력제작부 \_466

편성운영부 \_495

콘텐츠관리부 \_504

## 방송제작본부

방송제작기획부 \_507

교육다큐부 \_511

교양문화부 \_515

진로직업청소년부 \_535

라디오부 \_542

## 유아어린이특임국

애니메이션부 \_548

유아·어린이부 \_553

유아·어린이사업팀 \_564

## 학교교육본부

미래교육기획부 \_567

수능교재기획부 \_574

수능교육부 \_580

창의융합교육부 \_589

영어교육부 \_598

수학창의교육부 \_604

## 융합기술본부

기술기획부 \_612

IT운영부 \_626

네트워크기술부 \_631

제작기술부 \_634

영상기술부 \_646

편집부 \_650

중계부 \_658

## 콘텐츠사업본부

마케팅기획부 \_663

글로벌사업부 \_665

콘텐츠사업부 \_668

온라인사업부 \_677

출판사업부 \_682

광고사업부 \_685

펍TV&브랜드스튜디오(TFT) \_688

## 영상아트센터

미술부 \_694

영상그래픽부 \_698

영상제작1부 \_702

영상제작2부 \_707

## 감사실

감사부 \_710

## 노동조합

노동조합 \_712

# 사진으로 보는 EBS 2019



2019.1.2 2019 EBS 시무식



2019.1.4 EBS스토리 기자단 13기 발대식



2019.1.7 이달의 PD상 시상식



2019.1.22 2019 EBS 신년 업무 보고회



2019.1.23 전국언론노동조합 EBS지부 위원장 이취  
임식(22대 23대)



2019.3.11 김명중 제10대 EBS 사장 취임



2019.3.11 신임사장과의 공청회



2019.3.27 꿈장학생 시상식(세종문화회관)



2019.4.1 2019 한국PD대상 시상식



2019.4.10 '다큐프라임 - 수컷들' 기자간담회



2019.4.13 부산시교육청-EBS 공동 입학설명회(부산 화명고등학교)



2019.4.23 에듀테크 공동사업 추진을 위해 아이스크림미디어, LG유플러스와 MOU 체결



2019.4.24 상반기 EBS 학습교재 지원



2019.5.23 2019 세계 문화예술교육 주간 해외전문가 워크숍



2019.5.23 시청자위원회 위촉장 수여식



2019.5.23 유튜브 EBS다큐 채널 구독자 100만 골드 플레이버튼 전달식



2019.5.24 개도국 IT 전문가 현장체험



2019.5.25 2019 국회 동심하마당 참여



2019.6.5 2019 국제공동제작 프로젝트 '아시아 가족의 비밀- Family Asia' 협약식



2019.6.21 EBS 45년, 공사창립 19주년 기념식



2019.7.8 '모닝스페셜' 7000회 특집 공개방송



2019.7.16 미래교육을 위한 EBS의 역할과 과제 토론회



2019.7.17 EBS 이사회-경영진 합동 워크숍



2019.7.27 자이언트 펭TV 사인회(교보문고 서울)



2019.7.31 2019 EIDF 기자간담회



2019.8.19 2019 EIDF 개막식



2019.8.31 FM '오디오 천국' 공개방송



2019.9.3 제46회 한국방송대상 시상식



2019.9.24 EBS VR 체험관



2019.10.15 EBS 제작가이드라인 설명회



2019.10.17 2019년 국정감사



2019.10.23 EBS 2019 가을 역사 다큐멘터리 기자 간담회





2019.10.26 자이언트 펭TV 펭사인회(반디앤루니스 부산)



2019.11.12 노사협의(주52시간 근무제 관련 유연근무제도 시행 합의서)



2019.11.28 자이언트 펭TV 유튜브 구독자 100만 기념 생방송



2019.11.29 생방송 특!특! 보니하니 4000회특집 행사



2019.11.30 2019 EBS 올해의 헬로루키



2019.12.2 신규 강사 위촉식



2019.12.5 2019 그리메상 시상식



2019.12.9 김유열 부사장 임명장 수여식



2019.12.16 2019 신입직원 임명장 수여식



2019.12.17 싱어즈 기자 간담회



2019.12.19 노사 임단협 조인식



2019.12.22 EBS직장어린이집 선물 전달



2019.12.31 종무식(1)



2019.12.31 종무식(2)

# 다큐멘터리 프로그램 (2019)







# 교양문화 교육다큐 프로그램 (2019)







# 다큐 시선

DOCUMENTARY

매주 금요일 오후 8시 50분













# 라디오 프로그램 (2019)







# 유아어린이 프로그램 (2019)







EBS 

이사회

**개관**

EBS는 설립목적에 따라 ‘교육방송을 효율적으로 실시함으로써 학교교육을 보완하고, 국민의 평생교육과 민주적 교육발전에 이바지’하고자 경영의 최고결기기관으로 이사회를 두고 있다. EBS 이사회는 한국교육방송공사법 제13조의 규정에 의거 비상임 이사 9인으로 구성되며 방송통신위원회가 전원 임명한다. 이사진의 구성은 이사의 전문성 확보를 위해서 교육부장관 추천 1인, 대통령이 정하는 교육 관련 단체에서 추천하는 1인을 포함하도록 되어 있다.

**주요업무****1. 이사회 개요****가. 이사진 구성현황 및 명단**

## 1) 제7기 이사회

- 임기: 2018. 9. 15~2021. 9. 14
- 명단

구분	이름	구분	이름
이사장	유시춘	이사	김양은
이사	김진	이사	문종대
이사	박강호	이사	선동규
이사	이영한	이사	장옥님
이사	정동섭	이사	

**나. 기능**

EBS 이사회는 한국교육방송공사법 제14조에 의거 다음과 같은 사항을 심의·의결한다.

- 1) 공사가 행하는 방송의 종합적인 기본계획
- 2) 예산·자금계획 및 운용계획
- 3) 예비비의 사용 및 예산의 이월
- 4) 결산
- 5) 공사의 경영평가 및 공표
- 6) 방송시설의 설치 및 폐지
- 7) 부동산 등 기본재산의 취득 및 처분
- 8) 장기차입금의 차입 및 사채의 발행과 그 상환계획
- 9) 손익금의 처리
- 10) 정관의 변경
- 11) 정관이 정하는 규정의 제정 및 개폐
- 12) 기타 이사회가 특히 필요하다고 인정하는 사항

## 2. 주요 업무

### 가. EBS 주요 업무 심의 및 의결

2019년도 이사회 및 간담회, 워크숍은 총 25회로 개최하여 60건의 안건을 심의하고 의결하는 등 EBS 경영 전반에 대한 심도 있는 논의를 진행하였다.

구분	개최횟수	심의·의결 안건수			
		총건수	의결안건	보고안건	기타안건
정기이사회	12	37	11	26	-
임시이사회	2	6	6	0	-
간담회/워크숍	11	17	-	-	17
계	25	60	17	26	17

이를 통해 이사회는 2019년도 운영계획, 2018회계연도 결산, 2018사업연도 경영평가 결과 보고 및 2019년도 예산 등 이사회규정 제9조(의결사항) 규정에 따라 의결안건 17건을 의결하고, EBSlang 공동 제휴 사업 추진 현황, 2019년도 봄 편성 분석 및 가을 편성 조정안, EBS UHD 현황, 방송연계 단행본 직영 출판 계획(안) 등 26건의 보고안건을 심의하였으며, EBS 지속 경영 발전 방향을 모색하고자 워크숍을 개최하여 공사의 주요 현황 및 현안을 점검하는 등 공사의 투명한 경영을 위해 노력하였다.

구분	개최일	주요 심의·의결 안건
278회 정기회	20190116	2019년 1월 주요 업무 추진 실적 및 계획
279회 정기회	20190220	인사규정 일부개정(안)
		2018회계연도 결산(안)
		2019년도 EBS 운영계획(안)
		2018년도 연간 감사결과
		EBSlang 공동 제휴 사업 추진 현황
280회 정기회	20190313	2019년 2월 주요 업무 추진 실적 및 계획
		2019년 편성 개편
281회 정기회	20190417	2019년 3월 주요 업무 추진 실적 및 계획
		2019년 1분기 예산 실적
282회 정기회	20190522	2019년 4월 주요 업무 추진 실적 및 계획
		2018사업연도 경영평가 결과
283회 정기회	20190619	2019년 5월 주요 업무 추진 실적 및 계획
		2019년도 예비비 사용
		2019년도 예산 재검토 결과
		2018사업연도 경영평가 개선 권고사항 실천 계획
284회 정기회	20190717	2019년 6월 주요 업무 추진 실적 및 계획
		2019년도 봄 편성 분석 및 가을 편성 조정안
		2019년 상반기 예산실적
		2019년 7월 주요 업무 추진 실적 및 계획
285회 정기회	20190822	제7기 이사회 의사일정 변경
		직제규정 일부개정(안)
286회 정기회	20190919	2019년 8월 주요 업무 추진 실적 및 계획
		EBS 유튜브 사업 보고
		2019년 9월 주요 업무 추진 실적 및 계획

구분	개최일	주요 심의의결 안건
287회 정기회	20191025	2019년 3분기 예산 실적
		2019년도 제1회 추가경정예산(안)
		인사규정 일부개정(안)
		보수규정 일부개정(안)
		EBS UHD 현황
288회 정기회	20191115	2019년 10월 주요 업무 추진 실적 및 계획
		제1회 추경예산 확정에 따른 2019년도 EBS 운영계획(안)
		2018사업연도 경영평가 개선권고 사항 조치결과
289회 정기회	20191218	2019년 11월 주요 업무 추진 실적 및 계획
		2020년도 방송기본계획(안)
		방송연계 단행본 직영 출판 계획(안)
290회 임시회	20191226	2019년 12월 주요 업무 추진 실적 및 계획
		인사규정 일부개정(안)
		보수규정 일부개정(안)
		2019사업연도 경영평가 실시 계획(안)
291회 임시회	20191230	한국교육방송공사 이사회 회의 공개 등에 관한 시행 규칙 일부개정(안)
		직제규정 일부개정(안)
		2020년도 예산(안)

### 3. 경영평가 실시

이사회는 공사의 공적책임을 다하고, 경영개선을 통하여 공사의 설립목적 구현에 충실한 경영 관리를 도모하기 위해 한국교육방송공사법 제14조 제1항 및 동 시행령 제9조의 규정에 의거하여 2019사업연도 경영평가를 아래와 같이 실시하였다.

#### 가. 경영평가단 구성

2019사업연도 경영평가단은 한국교육방송공사법시행령 제9조 제2항 규정에 따른 경영, 방송, 교육, 기술 관련 전문가 각 1명, 비상임 이사 2명 및 공사의 감사 1명 등 총 7인을 이사회가 위촉하여 구성하였다. 단장은 경영평가단에서 호선하였으며, 평가위원은 아래와 같다.

##### 1) 운영 기간: 2020. 1.~5.(5개월간)

구분	이름	소속 및 직위	비고
단장	문종대	EBS 비상임 이사	내부평가위원
위원	김양은	EBS 비상임 이사	
위원	조경식	EBS 상임 감사(김재영 상임감사로 4월 교체)	
위원(경영)	심준식	한국능률협회컨설팅 파트너컨설턴트	외부평가위원
위원(방송)	박상호	공공미디어연구소 연구실장	
위원(교육)	이수광	경기교육연구원 원장	
위원(기술)	이상길	동아방송예술대 교수	

## 나. 경영평가 항목 및 평가 방법

### 1) 평가 부문 및 평가 항목

평가부문을 한국교육방송공사법시행령 제9조(경영평가 및 공표) 제1항 및 한국교육방송공사정관 제13조(기능) 제3항에 명기된 6개항 ① 경영목표 설정의 타당성, ② 예산 집행의 효율성, ③ 인사·조직 등 경영관리 제도, ④ 재무상태 등 경영 실적, ⑤ 시설투자, ⑥ 기타 EBS 발전과 경영 개선을 위해 필요한 사항을 EBS 업무와 연관시켜 경영, 방송, 교육, 기술 4개 부문으로 설정하였다.

2019사업연도 경영평가는 제290회 이사회(2019.12.26.)에서 개정한 한국교육방송공사 경영평가편람에 따른 평가기준을 적용하여 경영부문 14항목, 방송부문 15항목, 교육부문 13항목, 기술부문 12항목 총 54항목에 대하여 실시하였다.

가. 평가 대상 기간: 2019. 1. 1~2019. 12. 31

### 나. 부문별 평가항목

#### 1) 경영부문

##### 가) 경영목표 및 전략

- ① 경영목표 및 전략의 적정성
- ② 책임 및 윤리경영의 제고 노력

##### 나) 조직 및 인사 관리

- ① 조직운영의 효율성
- ② 인사관리의 적정성
- ③ 노사관리의 안정화 정도
- ④ 연구소의 전문성 확보 및 활용 정도

##### 다) 재무 및 경영정보 관리

- ① 경영실적의 개선 정도
- ② 재무 및 위험관리의 적정성
- ③ 예산편성 및 운영의 적정성
- ④ 경영정보 관리의 적정성

##### 라) 홍보 및 사회공헌도

- ① 브랜드가치 제고 노력의 정도
- ② 사회공헌활동의 성과

##### 마) 전년도 개선권고사항의 이행 노력

- ① 전년도 경영평가 개선권고사항 이행 노력 및 성과

##### 바) 당해연도 중점평가 사항

- ① 당해연도 중점평가사항의 노력 및 성과

#### 2) 방송부문

##### 가) 방송목표

- ① 방송편성목표의 적정성

##### 나) 방송편성과 운영

- ① 방송편성비율의 적정성
- ② 프로그램의 신설 및 폐지의 적정성
- ③ 방송운행의 정시성 정도
- ④ 교육뉴스부 운영의 적정성

- 다) 프로그램 제작과 운영
  - ① 제작예산관리 및 집행의 효율성
  - ② 외주제작 정책 및 제도의 적정성
  - ③ 프로그램의 내부 평가 및 심의의 적정성
- 라) 시청자 서비스
  - ① 시청자 의견 수렴 및 반영 시스템의 적정성
  - ② 시청자 참여 프로그램 편성비율의 적정성
- 마) 방송성과
  - ① 프로그램의 완성도 제고
  - ② 프로그램의 시청률 및 VOD 이용 정도
  - ③ 콘텐츠 내부관리 및 멀티 플랫폼을 활용한 유통 및 사업화 정도
- 바) 전년도 개선권고사항의 이행 노력
  - ① 전년도 경영평가 개선권고사항 이행 노력 및 성과
- 사) 당해연도 중점평가 사항
  - ① 당해연도 중점평가사항의 노력 및 성과

### 3) 교육부문

- 가) 방송교육목표
  - ① 방송교육목표의 적정성
- 나) 교육방송 시스템
  - ① 교육전문성 확보를 위한 노력 및 대외협력의 정도
  - ② 교육 콘텐츠 개발을 위한 노력 및 성과
  - ③ 제작 직원의 교육전문성 제고 정도
  - ④ 참여자들의 교육전문성 제고 정도
  - ⑤ 매체별 전문성 확보와 상호 연계성 제고 정도
  - ⑥ 출판부문 외주의 전문성 및 관리의 적정성
- 다) 방송교육 과정
  - ① 학교교육 보완 활동 전략의 적정성과 성과
- 라) 방송교육 성과
  - ① 타겟 이용자의 콘텐츠 활용 적정성
  - ② 방송교육 프로그램의 공교육 기여 정도와 학교현장의 평가 정도
  - ③ 프로그램 및 출판물의 교육격차 해소 기여 정도
- 마) 전년도 개선권고사항의 이행 노력
  - ① 전년도 경영평가 개선권고사항 이행 노력 및 성과
- 바) 당해연도 중점평가 사항
  - ① 당해연도 중점평가사항의 노력 및 성과

### 4) 기술부문

- 가) 방송기술 목표
  - ① 방송기술목표의 적정성
- 나) IT 환경 대응
  - ① IT 서비스 활성화 노력의 적정성
  - ② IT 인프라 운용의 효율성
  - ③ IT 서비스의 고객 만족도

다) 미디어 환경 대응

- ① 융합서비스 추진 노력의 적정성
- ② 전문성 강화 노력의 적정성
- ③ 프로그램 품질개선 기술지원의 적정성
- ④ 방송장비 도입의 적합성
- ⑤ 방송제작 워크플로우 개선 노력의 적정성
- ⑥ 방송망 관리의 안정성

라) 전년도 개선권고사항의 이행 노력

- ① 전년도 경영평가 개선권고사항 이행 노력 및 성과

마) 당해연도 중점평가 사항

- ① 당해연도 중점평가사항의 노력 및 성과

## 2) 평가 방법

2019사업연도 경영평가는 2019년 12월 26일 개최된 제290회 이사회에서 의결한 2019사업연도 EBS 경영평가 실시 계획에 따라 경영실적에 대한 세밀한 평가를 위하여 부문책임자와 실무지원 담당을 두고 경영평가 편람을 바탕으로 업무를 정리, 분석하여 경영, 방송, 교육, 기술 등 각 부문별로 실적보고서를 작성, 경영평가단에 제출하였다. 경영평가단은 이를 바탕으로 경영진 및 각 부문책임자 면담을 실시했으며, 평가에 부족한 항목에 대해서는 추가적으로 자료를 제출받아 검토하고 여기에 현장평가 등을 거쳐 종합적으로 경영평가결과를 도출했다.

2019사업연도 경영평가 추진 일정은 다음과 같다.

- 2019. 12. 26: 2019사업연도 경영평가 실시 계획(안) 이사회 의결
- 2020. 1. 16: 경영평가 위원 위촉 및 상견례
- 2020. 1. 16: 제1차 경영평가단 회의
- 2020. 2. 12: 제2차 경영평가단 회의
- 2020. 3. 12: 제3차 경영평가단 회의
- 2020. 3. 22: 부문별 부서장 면담을 통한 4차 현장평가 실시
- 2020. 4. 3: 제5차 경영평가단 회의
- 2020. 4. 17: 제6차 경영평가단 회의
- 2020. 5. 8: 제7차 경영평가단 회의
- 2020. 5. 21: 2019사업연도 경영평가 결과 이사회 보고 및 의결
- 2019. 5. 29: 2019사업연도 경영평가 결과 공표(방송 및 인터넷)
- 2020. 6. 1: 2019사업연도 경영평가보고서 타 언론사 및 방송사 배포

## 3) 평가결과 및 공표

2019사업연도 경영평가 결과는 2020년 5월 정기 이사회 보고 및 의결을 거쳐 한국교육방송공사법 시행령 제9조(경영평가 및 공표)에 따라 EBS 지상파 TV와 인터넷 홈페이지를 통해 국민에게 공표하고 각 방송사 및 언론사 등에 경영평가보고서를 제공하였다.



EBS



# 부사장직속

## 개관

심의시청자실은 심의업무와 시청자업무를 담당하고 있다. 심의업무는 방송심의기준에 의한 프로그램의 적절성과 질 향상을 위해 방송심의규정에 따라 사전심의를 수행, 심의 의견을 제작진에게 전달하여 방송 전에 반영함으로써 프로그램 질 제고에 기여하고자 하였다. 총 28,916편 심의 대상 프로그램 중 심의위원 심의는 2,189편을 심의하였고 1,682건을 수정 조치하였다. 심의 결과는 제작부서 위임심의를 포함한 전체 콘텐츠의 심의결과를 방송통신심의위원회에 매월 보고하고 있다. 또한, ‘합동시사회’를 통하여 심의·평가함으로써 부서 위임 심의를 보완하고 질 높은 콘텐츠 제작에 기여 및 방송심의 규정을 준수하는 데 노력을 기울이고 있다. 또한, 리뷰회의 등을 통하여 심의위원들 간의 심의 수준을 공유하고 심의결과에 대한 의견을 교류하여 효과적이고도 효율적인 심의가 진행되도록 하고 있다. 특히, ‘특별합동심의’를 신설하여 사회적 가치가 충돌하는 주제 등을 다루는 프로그램은 방송 전에 공동 심의를 진행하였다.

또한, 시청자들의 다양한 의견을 프로그램에 반영하기 위하여 ‘EBS 시청자 모니터단’을 운영하였으며 약 134명의 숙련된 모니터요원을 선정하여 매월 4회 이상 지상파 프로그램 등 다양한 EBS의 프로그램을 모니터링하여 시청자 의견이 제작현장에 반영될 수 있도록 하였다. 연간 약 2,839건의 모니터링 의견을 제출하였으며 3차에 걸친 심사를 통해 최우수 모니터요원 등 10여명의 우수모니터요원을 선정하여 시청자모니터단의 역할을 강화하였다.

시청자업무는 고객의 참여를 확대하고, 고객의 의견을 수렴하여 고객가치를 실현하는 데 중점을 두어 운영하였다. 이를 위하여 시청자위원회, 방송직업체험, 시청자스튜디오 투어, EBS 고객센터, 시청자권리보호위원회 업무를 수행함으로써 시청자 중심의 업무 진행을 위해 노력하였다.

우선, 시청자 의견을 청취하고 이를 수렴하기 위해서 시청자위원회와 시청자권리보호위원회를 운영하였다. ‘시청자위원회’는 NGO, 시청자 단체 등의 추천을 받은 교육 및 사회 각 분야의 다양한 인사들로 구성되어 월 1회 회의를 개최하고 EBS 홈페이지 시청자위원회 코너에 정기회의 회의록 전문과 제언 반영결과 자료를 탑재 공개하여 일반 시청자들과 운영 내용을 공유하고 있다. 2019년 12회에 회의를 개최하였고 204건의 제언 중 202건을 반영하였다. ‘시청자권리보호위원회’를 신설하였으며, EBS 방송으로 인한 초상권 침해, 명예훼손 등 인권침해나 재산상의 피해 관련만 별도 접수하여 처리하였다.

‘방송직업체험’은 자유학기제를 지원하였으며, ‘찾아가는 중계차 체험’으로 EBS를 방문하기 어려운 학교를 찾아가서 체험을 진행하였다. 총 60회, 1,284명이 방송제작 등에 대한 체험을 하였다. 시청자스튜디오투어는 연간 225회, 3,455명의 시청자들의 EBS 시설 등을 체험하였다.

‘EBS 고객센터’는 프로그램 문의를 비롯한 각정사이트 안내 등 모든 EBS와 관련된 상담업무의 ONE-STOP 상담서비스 제공으로 상담고객의 만족도 향상을 제고하였으며, 고객의 VOC, 전자메일, 홈페이지 게시판 문의 등 다양한 형태의 문의를 기반으로 콘텐츠와 고객의 서비스 수요를 사전에 판단하여 신속하고 정확한 대시청자 서비스 제고에 큰 기여를 하였다. ‘EBS 고객센터’를 통하여 연간 총 194,107건을 상담 접수하여 178,280건이 처리되었다. 프로그램에 대한 정보 문의가 많았으며 그 외 온라인클래스 관련 문의 등이 많았다

## 1. 심의운영 업무

### 가. 프로그램 심의

- 연간 심의업무 추진계획을 수립하여 심의위원 심의 및 제작부서 위임 심의 진행(생방송, 외화, 어학 및 교과 프로그램 등)
- 심의 지적사항이 있을 시, NPS(심의시스템)를 통하여 제작진에게 수정 요청, 제작진은 수정 후에 수정결과를 NPS에 등록

### 나. 심의기준

- 방송 관계법령 위반 여부
- 방송통신심의위원회 방송심의에 관한 규정, 협찬고지에 관한 규칙 등 준수 여부
- EBS 방송심의규정 준수 여부

### 다. 프로그램 평가 기준

- 편성 의도 구현 여부
- 프로그램 내용구성의 적절성 및 질적인 완성도
- 제작기술 측면의 오류(영상, 음향, 조명, 효과, 음악, 카메라 등의 수준)

### 라. 프로그램 심의 실적

구분	총편수	자체심의편수	지적 건수		수정 조치 건수
1월	2,729편	150편	자막수정	42건	80건
			간접광고	8건	
			내용오류	16건	
			기타	14건	
2월	2,410편	117편	자막수정	34건	64건
			간접광고	10건	
			내용오류	13건	
			기타	7건	
3월	2,559편	115편	자막수정	25건	60건
			간접광고	11건	
			내용오류	18건	
			기타	6건	
4월	2,601편	154편	자막수정	53건	107건
			간접광고	18건	
			내용오류	26건	
			기타	10건	
5월	2,713편	175편	자막수정	65건	161건
			간접광고	40건	
			내용오류	33건	
			기타	23건	
6월	2,472편	161편	자막수정	61건	122건
			간접광고	21건	
			내용오류	25건	
			기타	15건	

구분	총편수	자체심의편수	지적 건수		수정 조치 건수
7월	2,608편	187편	자막수정	72건	160건
			간접광고	24건	
			내용오류	43건	
			기타	21건	
8월	2,441편	227편	자막수정	91건	217건
			간접광고	40건	
			내용오류	61건	
			기타	25건	
9월	2,008편	231편	자막수정	88건	206건
			간접광고	29건	
			내용오류	49건	
			기타	40건	
10월	2,135편	223편	자막수정	92건	200건
			간접광고	29건	
			내용오류	48건	
			기타	31건	
11월	2,068편	230편	자막수정	90건	183건
			간접광고	23건	
			내용오류	41건	
			기타	29건	
12월	2,172편	219편	자막수정	62건	122건
			간접광고	15건	
			내용오류	28건	
			기타	17건	
계	28,916편	2,189편	계		1,682건

#### 마. 합동시사회 개최

- 위임 심의 프로그램 등을 지정하여 심의위원 전체가 모여 시사, 평가, 제작진 피드백 등을 진행하는 회의
- 합동시사회 개최 내역

연번	일시	프로그램명	담당부서(담당)
1	20190227	모닝스페셜	라디오부 권윤희, 이협희
2	20190227	백성문의 오천만의 변호인	라디오부 이미숙
3	20190306	정애리의 시콘서트	라디오부 정정화
4	20190306	책으로 행복한 12시	라디오부 한진숙
5	20190313	세계음악기행	라디오부 방성영
6	20190313	라디오 행복한 교육세상	라디오부 이효중, 정일생
7	20190320	북카페	라디오부 박정보, 김민
8	20190320	공감시대	라디오부 장희, 강동걸

연번	일시	프로그램명	담당부서(담당)
9	20190327	뮤직원더랜드	라디오부 정윤범
10	20190327	미드나잇 블랙	라디오부 강동걸
11	20190425	모두의 모바일 MOMOe	편성기획부 이호
12	20190507	사건브리핑-안전상황실	콘텐츠협력제작부 김경아, 박성오
13	20190514	건축탐구-집	진로직업청소년부 김광호, 김훈석
14	20190522	미래교육 플러스	진로직업청소년부 김광호, 한송희, 박영주
15	20190529	뭐든지 뮤직박스	유아어린이부 정재응, 황세연, 박진우
16	20190611	찾아라 상상 크리에이터	수학창의교육부 이재우, 신동수, 김무용
17	20190827	자이언트 팽TV	유아어린이부 정재응, 이슬예나, 박재영
18	20190905	라떼키즈	유아어린이특임국 김형순, 유아어린이부 송준섭
19	20191002	지식의 기쁨	교양문화부 김병수
20	20191008	발견의 기쁨 동네책방	콘텐츠협력제작부 김봉렬, 김현주
21	20191016	말을 걸어볼까? 동남아 살아보기	콘텐츠협력제작부 한상호

## 바. 특별합동심의 개최

- 프로그램이 방송되기 전, 가치, 신념의 차이가 극명하게 존재하는 프로그램, 상호 이해가 충돌하는 사회현상을 다룬 프로그램, 과학적 객관성과 엄밀성이 요구되는 프로그램 등을 선정하여 3인의 내부 심의위원이 공동으로 심의
- 특별합동심의위원

기간	특별합동심의위원	비고
20190101-20190407	김봉렬 실장, 류현위 위원, 손복희 위원	
20190407-20191024	권윤혜실장, 류현위 위원, 손복희 위원	
20191025-20191231	권윤혜실장, 이승훈 위원, 이은정 위원	

- 특별합동심의 내역

방영일자	프로그램명	부제	심의일	심의결과
20190301	3.1절 특집	제암리 100년의 기억	20190228	삭제권고, 대체권고, 표시 권고, 등급수정
20190402 20190403	EBS 다큐프라임	바람의 집 1-2부	20190328	등급표시수정, 객관성수정, 방송언어수정, 협찬고지수정
20190826 20190827 20190828	EBS 다큐프라임	부모와 다른 아이들 1-3부	20190822 20190823 20190827	자막 수정, 간접광고 수정, 화면·내용 수정, 기타수정
20190912	다큐시선	보이지 않는 올타리, 시골 텃세	20190909	간접광고 수정, 화면·내용 수정, 기타 수정

방영일자	프로그램명	부제	심의일	심의결과
20190923 20190924 20190925 20190930 20191001 20191002	EBS 다큐프라임	진정성 시대 1-6부	20190920 20190924 20190925 20190926 20190928 20191001	자막 수정, 간접광고 수정, 화면·내용 수정, 기타 수정
20191021 20191022	EBS 다큐프라임	사랑의 과학 1-2부	20191018 20191021	자막 수정, 간접광고 수정 화면·내용 수정, 기타 수정
20191212	다큐시선	삶과 죽음의 갈림길, 새만금	20191209	없음
20191219	다큐시선	법이 된 아이들	20191216	간접광고 수정

## 2. 시청자모니터단 운영

### 가. 운영 목적

- 자체 심의기구에 의한 심의평가 기능을 보완하고 콘텐츠 제작에 실질적인 도움을 줄 수 있는 다양한 의견 수렴과 프로그램의 질 개선도모

### 나. 운영 방법

- 모집
  - 홈페이지 내 상시 모집 코너에서 모집
  - 전 기수에서 부족한 인원만 충원 방식으로 모집
- 구성
  - 7기: 2019. 3. 1~2019. 8. 30: 활동인원 74명
  - 8기: 2019. 9. 1~2020. 2. 28: 활동인원 60명
- 활동(매월 4회 이상 프로그램 모니터링 제출)
  - 대상 프로그램 및 제출건수 : 다크 프라임 등 51개 프로그램/ 총 2,839건 (월 평균 473건)
  - 모니터링 채널 : 1TV, 2TV, 라디오, PLUS1, PLUS2, 영어교육채널 등 6개 채널
  - 2019. 3. 16 시청자모니터단 오리엔테이션 시행으로 모니터단 활동 안내
  - 최우수 모니터 요원 선정 : 3차 심사결과 최우수요원 등 10명 선정하여 수상

## 3. 우수 프로그램 시상 운영

### 가. 2019년도 'EBS 방송대상' 우수 작품상 및 우수 부문상 시상

- 대상: 2018. 12. 1~2019. 11. 30 방송한 프로그램
- 각 현업부서에서 센터장/본부장들의 추천 후 심의·시청자실 주관으로 본심 선정
- 시상: 2019. 12. 31(중무식 시)
- 2019년 'EBS 방송대상' 시상 내역

부문	프로그램명	수상자	소속	
대상 (시청자상)	자이언트 펭TV	PD : 이슬예나, 박재영, 임문식, 송준섭, 강샘이, 안미라	유아 어린이부	
우수 콘텐츠 상	교양 문화 콘텐츠	다큐프라임 - 부모와 다른 아이들	CP : 김형준 PD : 김현우	교육다큐부
		별일없이 산다	CP : 권오민, 김경아 PD : 윤진영, 천준아	콘텐츠 협력제작부
		(R)오천만의 변호인	PD : 이미숙, 한승훈	라디오부
	교육 학습 콘텐츠	초등만점왕 6-1	CP : 문교병 PD : 신경아	창의융합 교육부
	유아 어린이 콘텐츠	딩동댕친구들 - 장난감나라의 비밀	PD : 박유림, 최현선, 이예진, 최나리	유아 어린이부
	최고의 디지털·모바일 콘텐츠	자이언트 펭TV	PD : 이슬예나, 박재영, 임문식, 송준섭, 강샘이, 안미라	유아 어린이부
우수 부문 상	제작· 제작지원부문	이하늘	홍보부	
		이상미, 송성환	교육뉴스부	
	기술 부문	조중희	제작기술부	
		송인희	편집부	
	영상·아트 부문	강승우	영상제작1부	
		한 결	영상그래픽부	

#### 나. 2019년도 '반기 우수 프로그램' 작품상 시상

- 목적: 콘텐츠 질적 향상을 위해 매체별 우수작품 선정 및 제작관계자들의 사기양양 등 자긍심 고취
- 심사: 현업부서에서의 추천 후 심의·시청자실 주관으로 최종 본심 심사
- 시상: 월례확대간부회의 시
- 2019년 반기 우수 프로그램 시상 내역

구분(부문)	프로그램명	수상자	소속
우수 콘텐츠 수상	교양 문화 (TV)	건축탐구 집 - 내 인생의 마지막 집 CP : 김광호, 김훈석 PD : 이해진	진로직업 청소년부
	교양 문화 (R)	대한민국 100년, 시가 답하다 PD: 한진숙, 정정화	라디오부
	유아·어린이	뭐든지 뮤직박스 CP : 정재응 PD : 박진우, 황세연	유아어린이부
	교육·학습	무한상상! 생활 속 소프트웨어 - 위층 집 개를 조용히 시켜라! - 알고리즘이란? CP : 이창용 PD : 김종관, 이용재	창의융합교육부
	최고의 시청률	명의 CP : 김병수 PD : 고영준, 장금희, 이재구, 윤성일, 박준신, 류국무	교양문화부
	최고의 디지털·모바일	극한직업 CP : 박성오, 김봉렬 PD : KP커뮤니케이션, 앤미디어	콘텐츠협력제작부

#### 다. 2019년 외부 수상 내역(46건)

번호	프로그램명 (부제명)	상의 명칭 (수상부문)	시상처	방송채널 (방송일시)	수상자	수상일
1	조식포함 아파트	제225회 이달의 PD상 TV 예능, 드라마 부문	한국PD 연합회	EBS-CH13 20180520-0911 22:45~23:55	최수진, 최현선, 남경민, 이승주 (진로직업청소년부)	20190107
2	EBS 다큐프라임-청춘전당포	제226회 이달의 PD상 TV 시사, 다큐 부문	한국PD 연합회	EBS-CH13 20181225 21:50~22:45	심예원, 박영주 (박앤박미디어) (콘텐츠협력제작부)	20190130
3	다큐 시선-우리 곁의 친일 잔재	제227회 이달의 PD상 TV 시사, 다큐 부문	한국PD 연합회	EBS-CH13 20180103, 0110, 0117 21:50~22:45	한송희, 최병혁, 박성우 (교양문화부)	20190222
4	다큐프라임-미래학교	2019년 1월 이달의 좋은 프로그램	방송통신 심의위원회	EBS-CH13 20190107 - 0119 21:50~22:45	김형준, 정현숙, 백연아 (교육다큐부)	20190320
5	예술아 놀자-돌 보름 낭 소랑소랑	2019년 2월(228회) 이달의 PD상 시사교양다큐부문	한국PD 연합회	EBS-CH13 20190122 17:15~17:30	남선숙, 안소진, 전영건, 오덕영, 김원호 (유아어린이부)	20190328
6	다큐프라임-번아웃키즈	제31회 한국PD대상 실험정신상 TV부문	한국PD 연합회	EBS-CH13 20180101-0109 21:50~22:45	김훈석, 박은미 (교육다큐부)	20190401
7	배워서 남줄랩	제31회 한국PD대상 작품상TV 교양정보부문	한국PD 연합회	EBS-CH13 20190107 23:55~24:45	김훈석, 김민지 (진로직업청소년부)	20190401



번호	프로그램명 (부제명)	상의 명칭 (수상부문)	시상처	방송채널 (방송일시)	수상자	수상일
8	딩동댕 유치원 외 (개인상)	제31회 한국PD대상 작가상	한국PD 연합회	EBS-CH13 20180226- 0824 08:00~08:10	오은령 (작가)	20190401
9	「유아어린이 예술교육 프로젝트 '예술아 놀자' 시리즈」 돌 보름 낭 소량소량	2019년 1월 이달의 좋은 프로그램	방송통신 심의위원회	EBS-CH13 20190121- 0201 17:15~17:30	남선숙, 안소진, 전영건 (유아어린이부)	20190424
10	다큐프라임- 카레남녀 (개인상)	베스트촬영인상 교양다큐부문	한국방송 촬영인협회	EBS-CH13 20190211- 0212 21:50-22:45	홍석훈 (영상제작1부)	20190419
11	다큐프라임- 4차인간	제 52회 휴스턴 국제영화제 Science & Research 부문 Silver Remi	휴스턴 영화제	EBS-CH13 20180305- 0307 21:50~22:40	김형준, 이미술 (교육다큐부)	20190414
12	신년특별기획 놀이의 힘	제29회 한국 가톨릭 매스컴대상 특별상	한국천주교 주교회의 매스컴위원회	EBS-CH13 20181231- 0102 19:50~20:40	김동관 (방송제작기획부)	20190529
13	다큐프라임- 수컷들	2019년 4월(230회) 이달의 PD상 시사교양특집부문	한국PD 연합회	EBS-CH13 20190415- 0416 21:50~22:45	손승우 (교육다큐부)	20190527
14	뭐든지 뮤직박스	2019년 4월(230회) 이달의 PD상 TV 예능부문	한국PD 연합회	EBS-CH13 20190404 08:10~08:20	황세연, 박진우 (유아어린이부)	20190527
15	공간혁명- 학교가 바뀐다 학생이 바뀐다	제 128회 이달의 방송기자상 기획보도 부문	방송기자연합회 한국방송학회	EBS-CH13 20190507-17 19:30~19:50	송성환, 이상미, 황대훈, 금창호 (교육뉴스부)	20190626
16	대한민국 100년, 시(詩)가 답하다	2019년 6월(232회) 이달의 PD상 라디오부문	한국PD 연합회	EBS-FM 20190615. 22, 29 12:00~14:00	정정화, 한진숙 (라디오부)	20190725
17	밥친부터 시작	2019년 6월(232회) 이달의 PD상 디지털콘텐츠부문	한국PD 연합회	유튜브 MOMoE 20180712	안미라, 박재영 (편성기획부)	20190725
18	<다큐프라임> '미래학교 Future School' 3부작	제46회 한국방송대상 교육문화예술 부문	한국방송협회	EBS-CH13 20190107, 8, 9 21:50~22:45	김형준, 정현숙, 백연아 (교육다큐부)	20190903
19	이승열의 세계음악기행	제46회 한국방송대상 음악구성R 부문	한국방송협회	EBS-FM 20190401 14:00~16:00	한진숙, 한승훈, 방성영, 김성은 (라디오부)	20190903
20	<자이언트 펭TV> '펭수, 학교 가다 (1),(2)'	제46회 한국방송대상 어린이 부문	한국방송협회	EBS-CH13 20190402, 3 18:45-18:55	정재응, 이슬예나, 임문식 (유아어린이부)	20190903
21	모여라 딩동댕 외 (개인상)	제46회 한국방송대상 미술 부문	한국방송협회	EBS-CH13 20190105 08:30~09:00	박종문 (미술부)	20190903

번호	프로그램명 (부제명)	상의 명칭 (수상부문)	시상처	방송채널 (방송일시)	수상자	수상일
22	다큐프라임-수컷들 (개인상)	제46회 한국방송대상 영상촬영 부문	한국방송협회	EBS-CH13 20190415-16 21:50~22:45	조규백 (영상제작1부)	20190903
23	뭐든지 뮤직박스 (개인상)	제46회 한국방송대상 음악 부문	한국방송협회	EBS-CH13 20190404 08:10~08:20	노신영	20190903
24	극한직업 (개인상)	제46회 한국방송대상 내레이션 부문	한국방송협회	EBS-CH13 20190102 22:45~23:55	윤주상	20190903
25	EBS 다큐프라임-인류세	2019년 6월 이달의 좋은 프로그램	방송통신 심의위원회	EBS-CH13 20190617-19 21:50~22:45	김형준, 최평순 (교육다큐부)	20190821
26	EBS 다큐프라임-부모와 다른 아이들	2019년 8월(234회) 이달의 PD상 시사고양특집부문	한국PD 연합회	EBS-CH13 20190826-28 21:50~22:45	김현우 (교육다큐부)	20190925
27	백성문의 오천만의 변호인	ABU Prizes 2019 Radio On-Air Personality 부문	ABU	EBS-FM 20180827 10:00~11:00	이미숙 (라디오부)	20191121
28	EBS 뉴스- 가족의 탄생- 가족을 구성할 권리	제132회 이달의 방송기자상 기획보도부문	방송기자 연합회	EBS-CH13 20190909- 0926 19:30~19:50	이상미, 송성환 (교육뉴스부)	20191030
29	배워서 남줄래 - 자해하기 싫어요 외	제23회 YWCA가 뽑은 좋은 TV 프로그램상 생명부문상	(사)한국 YWCA 연합회	EBS-CH13 20190121, 20190128 23:55~24:45	김광호, 김훈석, 김민지 (진로직업청소년부)	20191128
30	다큐프라임- 역사의 빛 청년	제23회 YWCA가 뽑은 좋은 TV 프로그램상 특별상	(사)한국 YWCA 연합회	EBS-CH13 20190814 21:50~22:45	김형준, 허성호, 이승주 (교육다큐부)	20191128
31	다큐프라임- 수컷들	KOREA UHD AWARD 2019	한국전파 진흥협회	EBS-CH13 20190415-16 21:50~22:45	손승우 (교육다큐부)	20191113
32	뭐든지 뮤직박스	2019 재팬 프라이즈 프리스쿨 부문 최고작품상	일본 NHK	EBS-CH13 20190404 08:10~08:20	황세연, 박진우 (유아어린이부)	20191108
33	다큐프라임- 4차 인간	2019 재팬 프라이즈 평생 교육 부문최고작품상	일본 NHK	EBS-CH13 20180305-7 21:50~22:45	이미솔 (교육다큐부)	20191108
34	2018 EBS 올해의 헬로루키 with KOCCA	2019 그리메상 시상식 쇼·중계부문 최우수상	한국방송 촬영인협회	EBS-CH13 20181230 22:00~23:50	이성수 (영상제작2부)	20191205
35	다큐시선- 100년만에 부르는 노래	2019 그리메상 시상식 다큐멘터리부문 우수작품상	한국방송 촬영인협회	EBS-CH13 20190317 21:50~22:45	임석태 (영상제작1부)	20191205
36	오디오 천국- 자작나무 숲에서 작가를 만나다	제 236회 이 달의 PD상	한국PD 연합회	EBS-FM 20190708 00:00~00:20	손희준, 장 희 (라디오부)	20191125

번호	프로그램명 (부제명)	상의 명칭 (수상부문)	시상처	방송채널 (방송일시)	수상자	수상일
37	다큐프라임-역사의 빛 청년	제11회 한국기독언론대상 나눔기부부문 우수상	한국기독인 연합회	EBS-CH13 20190814 21:50~22:45	허성호, 이승주 (교육다큐부)	20191205
38	다큐프라임-인류세	제11회 한국기독언론대상 생명사랑부문 최우수상	한국기독인 연합회	EBS-CH13 20190617-19 21:50~22:45	최평순 (교육다큐부)	20191005
39	EBS뉴스-가족의 탄생, 가족을 구성할 권리	제21회 양성평등미디어상 우수상	여성가족부 한국양성평등 교육진흥원	EBS-CH13 20190909- 0926 19:30~19:50	이상미, 송성환 (교육뉴스부)	20191005
40	자이언트 팽TV-일일 소방관 팽수	2019년 10월 이달의 좋은 프로그램	방송통신 심의위원회	EBS-CH13 20191003 09:30~09:40	정재응 연출: 이슬예나, 박재영, 임문식 (유아어린이부)	20191218
41	EBS 다큐프라임-인류세	바르셀로나 플래닛 영화제-사그라다 파밀리아상	바르셀로나 플래닛 영화제 (Barcelona Planet Film Festival)	EBS-CH13 20190617-19 21:50~22:45	김형준, 최평순 (교육다큐부)	20191130
42	오디오 천국-뮤직너드	제 237회 이달의 PD상	한국PD 연합회	EBS-FM 20190919 17:00~18:00	정윤범 (라디오부)	20191219
43	EBS뉴스-어린이 생명 안전기획	2019 올해 언론인상	시민단체 '정치하는 엄마들'	EBS-CH13 20191112- 1115 19:30~19:50	금창호 (교육뉴스부)	20191228
44	다큐프라임-역사의 빛 청년 시즌2	2019년 5월 이달의 좋은 프로그램	방송통신 심의위원회	EBS-CH13 20190305- 1105 21:50~22:45	허성호, 이승주 (교육다큐부)	20190724
45	미니특공대 X	2019 대한민국 콘텐츠 대상 문화체육 관광부장관상 (애니메이션 대상)	문화체육 관광부	EBS-CH13 20190130- 0425 08:30~08:45	김형순 (수능교육부)	20191211
46	꼬마버스 타요	2019 대한민국 콘텐츠 대상 문화체육 관광부장관상 (캐릭터 대상)	문화체육 관광부	EBS-CH13 20180829- 20190220 07:45~08:00	이민수 (애니메이션부)	20191211

## 4. 시청자위원회 운영

### 가. 운영목적

- EBS는 교육전문 방송사업자로 시청자위원회 법적 설치가 의무적이지는 않으나, 시청자의 권익 보호에 앞장서기 위해 운영
- 고객을 대표하는 위원회 운영으로 공공성 확보 및 <고객의 소리> 청취

## 나. 구성현황 및 명단

- 구성현황
  - 구성 방법: 시청자 단체 등에서 추천하는 후보자 중 선정
  - 위촉 기간: 2019. 1. 1~12. 31(1년)
  - 위촉 위원수: 이준웅 위원장 外 9명(총 10명)
- 위원회 명단

구분	성명	주요 경력	비고
위원장	이준웅	現, 서울대학교 언론정보학과 교수 前, 한국언론정보학회 부회장	
부위원장	조혜영	現, 인간교육실현학부모연대 이사 前, 여성신문 편집국장	
위원	김역호	前, EBS 편성실장	
위원	김민문정	現, 한국여성민우회 상임대표 前, 경기도 소비자정책심의위원회 위원	20190501~ 20191231
위원	김춘호	現, 자유언론실천재단 기획편집위 부위원장 前, 시민의 신문 편집국 차장	
위원	김현식	現, 민주언론시민연합 이사 前, 프리랜서 PD	
위원	김현철	現, 고려대학교 컴퓨터학과 교수 現, 한국정보과학교육연합회 공동대표 現, 한국컴퓨터교육학회 회장	
위원	배경희	現, 참교육을위한전국학부모회 사무처장 前, 참교육을위한전국학부모회 홍보국장	
위원	장준영	現, 미래창조과학부 고문변호사 現, 법무법인 세종 파트너 변호사	
위원	최진봉	現, 성공회대학교 신문방송학과 교수 現, 언론개혁시민연대 정책위원 前, 텍사스주립대 교수	

## 다. 운영 현황

- 개요
  - 회의개최: 정기회의 연 12회 개최
  - 제언건수: 204건(반영건수: 202건)
- 월별 회의안건 및 반영현황

구분	안건 프로그램명	제언 건수	반영 건수	미반영 건수
1월	강연 프로그램 등에 대한 발전적 제언 - <뽀뽀뽀! 우리 몸 X파일>, <생각하는 콘서트>, <최고의 요리비결> 중심으로	13건	13건	0건
2월	후원 모금 프로그램 등에 대한 발전적 제언 - <딩동댕 유치원>, <글로벌 프로젝트 나눔>, <한국기행> 중심으로	12건	11건	1건
3월	영어 프로그램 등에 대한 발전적 제언 - <10분 영어 - 메이슨의 어순 트 레이닝>, <EBS 뉴스>, <지식채널e> 중심으로	20건	20건	0건
4월	EBS 교양 프로그램 등에 대한 발전적 제언 - <소미더컬러>, <EBS 스페 이스 공감>, <성인 문해교육 프로젝트 - 영어하기 좋은 날 2> 중심으로	13건	13건	0건
5월	2019년 불편성 프로그램 등에 대한 발전적 제언 1 - <뭐든지 뮤직박스>, <미래교육 플러스>, <지식의 기쁨> 중심으로	22건	22건	0건

구분	안전 프로그램명	제언 건수	반영 건수	미반영 건수
6월	2019년 봄편성 프로그램 등에 대한 발전적 제언 II - <건축탐구 집>, <자이언트 팽TV>, <최고의 수학교실> 중심으로	19건	19건	0건
7월	2019년 봄편성 프로그램 등에 대한 발전적 제언 III - <찾아라 상상 크리에이터>, <무한상상 생활 속 소프트웨어>, <사건 브리핑 - 안전상황실> 중심으로	20건	20건	0건
8월	EBS 라디오 채널 및 콘텐츠에 대한 발전적 제언 - <ENGLISH GO GO>, <시 콘서트>, <백성문의 오천만의 변호인> 중심으로	15건	15건	0건
9월	다문화 프로그램 등에 대한 발전적 제언 - <예술아 놀자>, <나눔 0700>, <다문화 고부열전 1,2부> 중심으로	20건	20건	0건
10월	2019년 가을편성 프로그램 등에 대한 발전적 제언 - <영동남매 요리 조리쇼>, <발견의 기쁨 동네책방>, <별일없이 산다> 중심으로	23건	23건	0건
11월	EBS 대담 프로그램 등에 대한 발전적 제언 - <최고다 호기심 딱지>, <말을 걸어볼까? 동남아 살아보기>, <EBS 초대석> 중심으로	18건	17건	1건
12월	EBS 콘텐츠 및 편성에 대한 전체적인 제언	9건	9건	0건
합 계		204건 (100%)	202건 (99%)	2건 (1%)

- 2019 EBS 시청자상 후보작 선정
  - 후보작: <자이언트 팽TV>, <건축탐구 집>, <발견의 기쁨 동네책방>, <별일없이 산다>
  - 홈페이지 시청자 투표: 2019. 11. 11(월)~12. 10(화)
  - 선정작: <자이언트 팽 TV>

## 6. 시청자권리보호위원회 운영

### 가. 운영목적 및 절차

- EBS 방송으로 인한 초상권 침해, 명예훼손 등 인권침해나 재산상의 피해 관련만 접수
- 절차: 홈페이지 접수 → 사내 처리 → 사내처리되지 않는 경우 시청자위원회 시청자 권리보호분과 상정 → 분과위원 심의 → 결정사항 수용하도록 권고

### 나. 실적 개요

- 시청자위원회 시청자권리보호분과 위원: 이준웅 위원장, 김춘효 위원, 장준영 위원(당연직)
- 2019년 접수 건수: 3건
  - 유튜브 영상 삭제 2건 / 광고수정 요청 1건
- 회의개최
  - 일시: 2019. 12. 18
  - 안건: 2019년 접수 및 처리 현황 보고

## 6. 방송직업체험 운영

### 가. 운영목적

- 공교육 지원 및 학교와의 유기적 관계 제고
- 청소년수련활동 인증을 통한 EBS 방송직업체험 과정의 공적 인지도 강화
- 자유학기제 등 방송관련 직종을 체험하고자 하는 사회적 수요에 부응
- 외부 기관과의 협업을 통한 시청자미디어 교육에 기여

### 나. 실적 개요

- 개최 횟수 및 인원
  - 방송직업체험 : 57회 / 964명
  - 찾아가는 증계차험 : 3회 / 320명
- 방송직업체험

순번	실시일	단체명	인원	체험과정
1	20190109	하늘초등학교, 블랙벨트 태권도	10	성우-PD
2	20190110	EBS 겨울방학 직업체험	17	성우-PD
3	20190116	성라초등학교	13	성우-PD
4	20190117	EBS 겨울방학 직업체험	21	방송작가
5	20190122	안양시 미래인재교육센터 (안양시 중학생기자단)	16	방송작가
6	20190123	망월초등학교	10	성우-PD
7	20190124	장수초등학교	12	성우-PD
8	20190128	EBS 직원가족 대상 직업체험(방송작가)	18	방송작가
9	20190130	금릉초등학교	11	성우-PD
10	20190328	대송중학교	15	방송분장사
11	20190405	일산동중학교	11	아나운서
12	20190408	화정중학교	13	아나운서
13	20190412	일산동고등학교	15	아나운서
14	20190424	백양중학교	17	방송작가
15	20190425	백신중학교	13	방송분장사
16	20190426	고양송산중학교	19	방송작가
17	20190429	원당중학교	14	아나운서
18	20190515	저현고등학교	14	아나운서
19	20190516	호곡중학교	20	성우-PD
20	20190517	백석중학교	18	방송작가
21	20190530	백신중학교	15	성우-PD
22	20190531	세종고등학교	23	방송작가
23	20190605	교하고등학교	13	방송작가
24	20190613	부산고등학교	17	방송작가
25	20190621	저동중학교	18	방송작가
26	20190701	덕이중학교	20	방송작가
27	20190703	화수중학교	19	방송작가
28	20190715	서정고등학교	17	방송작가
29	20190718	용정초등학교	16	성우-PD

순번	실시일	단체명	인원	체험과정
30	20190719	문산수역중학교	10	아나운서
31	20190724	탑동초등학교	11	성우-PD
32	20190725	발산중학교	8	방송분장사
33	20190731	온곡초등학교	11	성우-PD
34	20190806	EBS 여름방학 직업체험	12	방송작가
35	20190808	염동초등학교	10	성우-PD
36	20190812	EBS 여름방학 직업체험	10	아나운서
37	20190819	대전 청란여자고등학교	12	아나운서
38	20190904	무원고등학교	9	아나운서- STEAM
39	20190909	일산양일중학교	15	아나운서- STEAM
40	20190918	백신고등학교	18	아나운서- STEAM
41	20190920	풍동고등학교	16	아나운서- STEAM
42	20190926	풍동중학교	16	방송작가
43	20190930	오마중학교	20	방송작가
44	20191010	마포중학교	45	아나운서- STEAM
45	20191010	일산중학교	16	성우-PD
46	20191017	마포중학교	45	STEAM
47	20191024	일산양일중학교	17	방송분장사
48	20191024	마포중학교	22	STEAM
49	20191029	금파중학교	20	방송작가
50	20191031	마포중학교	42	STEAM
51	20191101	금파중학교	14	아나운서
52	20191107	경기도 꿈나무기자단	16	성우-PD
53	20191113	율동초등학교	20	성우-PD
54	20191119	율동초등학교	20	성우-PD
55	20191120	율동초등학교	16	성우-PD
56	20191126	정발중학교	20	방송작가
57	20191210	대화중학교	18	방송작가
총 원			964명	

• 찾아가는 방송직업체험(중계차 관련 체험)

순번	실시일	단체명	인원(명)
1	20190430	대청중학교	34
2	20190628	경기영상과학고등학교	86
3	20190905~ 20190906	제4회 안양시 진로페스티벌	200
총 원			320명

## 7. 스튜디오 투어 운영

### 가. 운영목적

- EBS 프로그램에 대한 관심을 유도하고 공공성을 확보
- 첨단 지능형 디지털 사옥을 구축·운영함에 따라, 시청취자의 다양한 방송 참여와 니즈를 충족시켜 공영방송 EBS로서의 역할 제고
- 경험과 참여의 시대를 맞아 방송시설 및 EBS 프로그램을 직접 체험하고자 하는 고객 수요 증가에 부응
- 스튜디오 투어를 통하여 EBS에 대한 친밀감 증대 및 프로그램 홍보

### 나. 실적 개요

- 운영기간: 2019. 1. 1~12. 31
- 견학인원: 3,455명(225회)

구분	유치	초등	중등	고등	보호자	성인	합계
인원	649명	1,262명	66명	31명	1,421명	26명	3,455명
비율	18.8%	36.5%	1.9%	0.9%	41.1%	0.8%	100.0%

## 8. EBS 고객센터

### 가. 운영목적

- EBS 업무 관련 고객센터 One-stop 상담서비스 제공으로 고객만족 제고
- 고객의 VOC 및 전자메일 등 다양한 형태의 자료를 기반으로 한 콘텐츠 및 서비스 수요 파악

### 나. 실적 개요

- 운영시간: 연중무휴 (09:00~24:00 주/야간)
- 운영인력: 평균 23명(성·비수기 탄력운영)
- 운영실적: 접수 104,702건/ 처리 97,162건(처리율 92.7%)
- 주요문의

프로그램 관련 주요 문의 Best	사이트 관련 주요 문의 Best
<ul style="list-style-type: none"> <li>• 명의 방송 내용, 출연자 정보 문의(20.8%)</li> <li>• 한국기행방송 정보, 업체 정보 문의(16.8%)</li> <li>• 극한직업 방송 내용, 출연자 정보 문의(13.5%)</li> <li>• 최고의 요리비결 방송 정보 문의(13.5%)</li> <li>• 모여라 당동당 방송정보 문의(12.2%)</li> </ul>	<ul style="list-style-type: none"> <li>• 온라인클래스 이용 문의(33.4%)</li> <li>• 초중학 이용 문의(8.2%)</li> <li>• EBS사이트 회원정보 문의(6.4%)</li> <li>• EBSi 사이트 강좌 이용문의(4.7%)</li> <li>• EBSLang 사이트 이용문의 (6.0%)</li> </ul>



## 개관

EBS 뉴스는 2019년 한 해 동안 교육전문뉴스로서 단발성 보도를 지양하고, 교육 현안에 대한 심층 취재로 시청자들에게 보다 질 높은 교육 정보를 제공하는데 주력하였다.

2019년 방영한 <학교석면 기획> (총 4편), <K문화재단 사학비리 기획> (총 4편), <정부 기초학력 대책 기획> (총 3편), <공간혁명: 학교가 바뀐다, 학생이 바뀐다> (총 11편), <인구절벽에 선 교육, 위기를 기회로> (총 12편), <가족의 탄생-가족을 구성할 권리>(총 10편), <생명법 밖에 선 아이들> (총 3편), <탈북학생 기획취재-두 번 버림받은 아이들> (총 11편)이 있으며, 이 가운데 <공간혁명: 학교가 바뀐다, 학생이 바뀐다>가 제128회 이달의 방송기자상 기획보도 부문을, <가족의 탄생-가족을 구성할 권리>가 제132회 이달의 방송기자상 기획보도 부문과 제9회 인권보도상 대상을 수상하였다.

또 초등교과서 검정 전환, 교육대학 미투, 학교 교실 발암물질, 환경교육 축소 등 총 12편의 단독 기사를 보도해 주요 교육현안을 주도하였다.

2019년 유달리 뜨거웠던 교육계 핵심 이슈를 팔로우 하는데도 총력을 기울였다. 강릉 펜션 사고 현장에 취재팀을 파견하였고, 체육계 성폭력, 3.1운동 100주년, 자사고 재지정 평가, 한유총 사태, 조국 사태, 정시확대 논란 등을 취재해 보도하였다.

교육뉴스의 다양성을 강화하기 위한 노력도 지속하였다. 문화 부문을 강화하기 위해 현장중심 문화기사인 <뉴스C> 코너와 교육현장의 주요 인물을 인터뷰하는 <뉴스인> 코너를 신설하였다. <한 주간의 교육현장>은 출연자를 대폭 늘려 패널의 다양성을 확보하였다.

교육현장의 미디어 리터러시 교육을 지원하는 차원에서 스쿨리포터 8기를 운영하였다. 전국에서 75개교 75팀, 총 316명을 선발하였다.

## 주요업무

## 업무내역

## 가. 교육 현안 심층 기획 강화

- 1) <학교석면 기획>( 총 4편)
- 2) <K문화재단 사학비리 기획> (총 4편)
- 3) <정부 기초학력 대책 기획> (총 3편)
- 4) <공간혁명: 학교가 바뀐다, 학생이 바뀐다> (총 11편)  
※ 제128회 이달의 방송기자상 기획보도 부문 수상 (이상미, 송성환, 황대훈, 금창호)
- 5) <인구절벽에 선 교육, 위기를 기회로> (총 12편)
- 6) <가족의 탄생-가족을 구성할 권리>(총 10편)  
※ 제132회 이달의 방송기자상 기획보도 부문 수상 (이상미, 송성환)  
※ 제9회 인권보도상 대상
- 7) <생명법 밖에 선 아이들> (총 3편)
- 8) <탈북학생 기획취재-두 번 버림받은 아이들> (총 11편)

## 나. 교육 현안 단독 보도

- [단독] 초등교과서 국정에서 검정으로 바뀐다
- [단독] '문턱 높은' 지역아동센터·'건강검진' 논란
- [단독] 서울교대 '여학생 품평' 남자대면식 통해 대물림
- [단독] "대구교대도 여학생 얼굴 평가·강제로 스킨십"
- [단독] 4개 자사고 전면입요강 여전히 '구멍'
- [단독] 지역아동센터 운영난·"10곳 중 8곳 돌봄 프로그램 중단"
- [단독] 통학·교육 여건 '열악'.. "서울, 특수학교 '31개' 더 필요"
- [단독] 서울교육청, '초등생 제자 성희롱' 의혹 현직교사 조사 착수
- [단독] 서울 H고 성적 공개 논란·"학생 인권 침해"
- [단독] 유아 카시트 전세버스 '하늘에 별 따기'..현장학습 '발 동동'
- [단독] 학교 교실에 발암물질·안전기준 '시급'
- [단독] 수업 줄이고, 교사 없앤다·'거꾸로 가는 '환경교육'

## 다. 주요 교육 현안 총력 취재

- 1) 강릉 펜션 사고 현장 주재 취재팀 운영
  - 3개팀 7명 (취재기자 3명, 촬영팀 4명) 2주간 상주 및 현장 중계
- 2) 한유총 사태
  - 사립유치원 비리 사례 및 사학비리 실태 집중보도
- 3) 자사고 재지정 평가
  - 3회에 걸친 서울지역 자사고 재지정 평가 현장 밀착 취재 등 전국 재지정 평가 집중보도
- 4) 조국 사태 및 정시확대 논란
  - 조국 사태로 불거진 입시 부정 의혹과 정시확대 논란 집중보도
- 5) 3.1운동 100주년, 체육계 성폭력 논란 등

## 라. 교육뉴스 다양성 강화 노력

- 1) <뉴스브리핑> 코너 신설
  - EBS뉴스에서 그 날의 모든 주요 교육소식을 한눈에 볼 수 있도록 기존 단신코너보다 짧고 다양하게 소식을 전하는 뉴스포맷 개발
- 2) 문화뉴스 코너 확대
  - 기자들이 취재하는 주간 문화코너 <뉴스C> 신설로 영화, 미술, 도서, 전시 등 각종 예술현장 보도
  - 인터뷰 코너 <뉴스인> 신설로 교육현장에 학생들과 변화 만들어내는 교육자들 심층 인터뷰
- 3) <한 주간의 교육현장> 패널 확대 개편
  - 기존 1명 (성공회대 최진봉 교수)에서 진보, 보수, 중도 등 다양한 성향의 패널로 확대 재구성  
(성균관대 배상훈 교수, 중앙대 김이경 교수, 동국대 조상식 교수, 이화여대 정제영 교수, 교총 조성철 대변인 등) 으로 확대

#### 4) <EBS 스쿨리포터> 운영

- 청소년들이 직접 취재하고 제작하는 코너로 매주 1차례 방송
- 전국 75개교에서 8기 스쿨리포터 316명 선발, 75개 팀 참여
- 스쿨리포터 대상 뉴스 제작 워크숍 개최



# 정책기획본부

## 개관

2019년 정책기획부는 공사의 지속되는 경영악화상황을 타개하기 위해, 공사의 기본 방향을 「쇄신과 도전의 EBS」로 설정하였으며, ①공사의 기본 설립 가치를 유지함과 동시에 ②새롭게 다가오는 미디어 환경에 대비한 신규 플랫폼에 적극적인 도전을 했으며, ③연속되는 적자 경영 탈출을 위한 단기, 중기 계획을 수립하여 적극적으로 대처하고자 했다. 공사는 대외 지상파 미디어 환경의 변화와 공사의 경영환경 악화에도 특별법에 의한 공사 설립목적(한국교육방송공사법 제1조)에서 규정한 사명(使命)을 충실히 이행하면서, 새로운 플랫폼 시장으로의 진출 및 경영정상화를 위한 적극적 노력을 수행하였다.

정책기획부는 공사 효율화를 위한 전략기능 강화를 위하여, 정책기획부 직원을 4인에서 6인으로 증원하여 방송, 교육, 기술, 경영, 사업 등 영역별 전담 인력을 배치함으로써 전사 컨트롤타워 역할을 강화했다. 전략 사업 점검 및 추진을 위한 전사적 의사결정 체계를 제도화하는 데도 주력했다. 특히, 단발적으로 실시되던 임원 주재의 ‘경영전략회의’를 정례화하여 공사의 주요 사안에 대한 전략적 결정이 이뤄지도록 했다.

## 주요업무

## 1. 2019년도 공사 경영목표 수립

정책기획부는 2019년 EBS다운 콘텐츠와 서비스를 통해 공영 교육방송으로서의 역할을 더욱 공고히 하고, 경영에서의 낮은 관행, 비효율, 불합리를 철폐하고자 노력했다. 또한, 업무 중심의 디지털 조직 설계를 통해 신뢰와 화합을 기반으로한 창의적인 조직문화를 정착하고자 했다.

이에, 정책기획부는 교육공영방송으로서 대국민 서비스를 획기적으로 개선, 공사의 존재 이유를 증명함과 동시에, 주어진 시대적 소명을 다해, ‘쇄신과 도전의 EBS’라는 운영방향의 목표를 달성하고자 했다. 덧붙여 경영목표를 ‘EBS다운 콘텐츠’, ‘플랫폼 재구조화’, ‘콘텐츠 강화’, ‘효율 경영’으로 설정하고 이를 달성하기 위한 10대 전략과제 및 세부전략과제를 도출하였다.

정책기획부는 경영목표 및 전략 과제의 달성을 위한 전사 컨트롤타워 역할을 수행함으로써 학교교육을 보완하고 국민의 평생교육과 민주적 교육발전에 이바지한다는 공사의 사명을 실현하는 데 기여하였다.

## ■ 경영 목표 및 전략과제

2019 방향	쇄신과 도전의 EBS		
2019 경영 목표	EBS다운 콘텐츠	플랫폼 재구조화	효율 경영

10대 전략 과제	세부 전략 과제
1. EBS만의 차별화된 콘텐츠로 공영 교육 방송 역할 강화	<ul style="list-style-type: none"> <li>• 삶의 질을 높이는 평생교육 프로그램 강화</li> <li>• 국민의 공동체 의식 함양에 기여할 수 있는 공익적 콘텐츠 확대</li> <li>• 시대와 호흡하는 고품질 교육 다큐멘터리 제작 선도</li> <li>• 디지털 네이티브 세대의 특성을 고려한 유아·어린이 콘텐츠 강화</li> </ul>
2. 교육 콘텐츠의 공적가치 제고	<ul style="list-style-type: none"> <li>• 디지털 시대의 미래교육에 대한 이정표 제시</li> <li>• 공교육을 보완하는 교실 맞춤형 교육 콘텐츠 강화</li> <li>• 개인 역량 제고에 기여하는 유익한 교육 서비스 강화</li> </ul>
3. 국민과 소통하는 콘텐츠 강화	<ul style="list-style-type: none"> <li>• 세분화된 시청자층을 겨냥한 맞춤형 신규 콘텐츠 강화</li> <li>• 새롭고 젊은 디지털 콘텐츠 제작 확대</li> <li>• 시청자 참여형 콘텐츠 제작 강화</li> </ul>
4. 무료 보편적 지상파 플랫폼의 재탄생	<ul style="list-style-type: none"> <li>• 지상파 TV 채널 접근성 확대를 통한 공공성 강화 노력</li> <li>• ‘늘 곁에 있는 친근한 채널’로서의 EBS 7개 채널의 인지도 강화</li> <li>• UHD 본방송 실시를 통한 지상파 플랫폼 시청의 질 제고</li> </ul>
5. 이용자 퍼스트로 점점 확대	<ul style="list-style-type: none"> <li>• 스마트 신기술을 적극 활용하여 차세대 교육 서비스 플랫폼으로 진화</li> <li>• IT서비스 재구조화를 통한 EBS e-learning 시스템 고도화</li> <li>• EBS 모바일 전용 채널 개설 검토 등 모바일 플랫폼 전략 고도화</li> </ul>
6. 국민 및 현장과 공동창조 기반 구축	<ul style="list-style-type: none"> <li>• 국민, 현장과 함께 하는 기획·제작·유통 환경 조성</li> <li>• 교육현장 간 접점 확대 및 교수자 참여 프로그램 확대</li> </ul>
7. 인사·조직 재설계	<ul style="list-style-type: none"> <li>• 직무 중심 권한과 책임의 부여로 빠른 의사 결정 구조 구축</li> <li>• 조직 슬림화 등을 통한 인적 자원 배분의 효율성 제고</li> <li>• 근무성적평정제도 개선을 통한 인력 운영의 고도화와 효율화 실현</li> <li>• 직급 명칭 개선 및 강등제 도입, 직렬 폐지 등 직무 체계의 효율성 개선</li> </ul>
8. 균형재정을 위한 긴축예산 실시	<ul style="list-style-type: none"> <li>• 경상경비 등 비용예산 절감 및 방송 및 부대사업 수익 확대</li> <li>• 초과근무 단축, 연차휴가 사용 활성화, 한시 호봉 상승 중지 등 인건비 개선</li> </ul>
9. 사업재구조화를 통한 경영 혁신 도모	<ul style="list-style-type: none"> <li>• 방송 및 부대사업 수익 확대</li> <li>• 공영성 저해 우려 저수익 사업 및 수익 한계 사업 정리</li> <li>• 다변화된 방송환경 아래 교육 공영 방송사로서의 새로운 성장 동력 발굴 노력</li> </ul>
10. 신뢰와 화합의 조직 문화 구현	<ul style="list-style-type: none"> <li>• 근무 환경 개선 및 업무 만족도 제고를 통한 일하기 좋은 자긍심 넘치는 직장 구현</li> <li>• 전 직원 간담회 정기 개최, 직원 제안 창구 신설 등 조직 내 소통 창구 강화</li> <li>• 각종 비위 적극 청산 및 대국민 설명 책임 강화로 공사의 사회적 신뢰도 제고</li> </ul>

## 2. 전략 기능 강화

정책기획부는 공사 효율화를 위한 전략기능 강화를 위하여, 정책기획부 직원을 4인에서 6인으로 증원하여 방송, 교육, 기술, 경영, 사업 등 영역별 전담 인력을 배치함으로써 전사 컨트론타워 역할을 강화했다. 또한 정책위원(언론학 박사)을 중심으로 3인을 투입하여 ‘공적재원 정상화추진팀(비공식 TF)’을 분리하여 특화된 정책자료집을 발간, 공사 중장기 전략 수립의 기초를 마련하였다.

## 3. 경영위기 극복을 위한 제도 수립 및 시행

정책기획부는 전략 사업 점검 및 추진을 위한 전사적 의사결정 체계를 제도화하는 데 주력했다. 특히, 단발적으로 실시되던 임원 주재의 경영전략회의를 정례화하여 공사의 주요 사안에 대한 전략적 결정이 이뤄지도록 했다. 경영전략회의를 통해 전사 단위 주요 사업을 논의하고 결정하는 체계를 확립했다.

또한, 전사의 사업이 객관적 지표를 중심으로 그 실적이 관리될 수 있도록 부서별 성과 지표

를 도입하여 이를 관리하는 등 적극적으로 시행하였다. 특히 전사가 주목해야 하는 ‘6대 현황 지표’를 선정하여 부서별로 그 실적을 지속하여 수치화할 수 있도록 관리하였다.

#### 4. 조직진단 컨설팅 시행

조직의 운영에 있어 더욱 슬림화되고 효율적인 운영이 필요하여 2019년 공사는 외부의 시각으로 냉정한 진단을 위해서 조직진단 컨설팅을 수행했다. 이를 통해 현재 조직의 운영을 냉정하게 평가하고 더욱 혁신적인 개혁을 할 수 있는 계기를 마련했다.

#### 5. 공사의 신성장동력 확충을 위한 신사업 추진 박차

공사는 기존의 사업을 재검토함과 동시에 새로운 성장동력을 확보하기 위해서 다음 주요 사업을 중심으로 새로운 신성장동력 발굴을 시도하였다. 정책기획센터 정책기획부와 콘텐츠사업센터 신사업기획부는 아래와 같은 신사업 추진을 위한 계획수립 및 사업추진에 박차를 가했다.

- 온-오프라인 연계를 위한 공간 사업
- OTT(유튜브)플랫폼과 방송플랫폼의 연계
- 교육방송 모델 수출을 위한 ODA 사업
- 공익성 기반의 광고 혁신

## 개관

기획예산부는 크게 공사의 연간 예산을 편성·관리하는 업무와 수신료와 함께 공적재원을 구성하고 있는 정부보조금을 확보·관리하는 업무를 수행하고 있다.

2019년은 180억 원의 적자예산이 편성되어, 중반까지 300억 원 가까운 영업손실이 예상되는 상황이었으며, 그로 인한 자본잠식을 우려하던 해였다.

따라서, 재정위기 극복이라는 절체절명의 과제를 해결하기 위해 수차례의 재정위기설명회를 통해서 재정위기의 상황을 내부적으로 공유하고, ‘토털리뷰(예산 전면 재검토)’를 전격 실시하여 예산 합리화를 도모하였으며, 신수종사업을 지정·지원함으로써 성장 동력을 확보하는 한편, 기존의 분기별 예산점검을 월별 점검으로 전환하고, 플랫폼별 수지 분석을 통해 전략적 예산관리의 수준을 높이는 등의 노력을 경주하였다.

아울러 사업평가 부진으로 10% 삭감이 예고되었던 방통발전기금도 기재부 및 국회의 예산 심의 프로세스에 효과적으로 대응하여 공적 재원의 감소를 방어해 내었고, 정부의 신남방·신북방 정책과 연계한 ‘해외한국어콘텐츠제작’ 사업 예산을 신규 요구하여 최종 반영하였다. 이 같은 전례 없는 재정위기에 대해 역시 전례 없는 적극적이고 효과적이며 다양한 대책을 마련하여 전방위적으로 전개함으로써 2018년의 당기순손실 212억 원을 절반 수준인 101억 원으로 손실규모를 축소하는 성과를 거두어 재정위기 극복의 가능성을 여는 데 크게 기여하였다.

단순히 재정위기가 EBS에게만 닥친 문제가 아니라 매체 다변화에 따른 지상파 방송 영양력 약화와 학령인구 감소 등 거시 환경의 영향에 기인한 바가 크기 때문에, 이에 대응한 전략적 재정운영을 지속적으로 전개해 나갈 계획이다.

## 주요업무

## 1. 전사 예산 편성 및 관리

## 가. 2019년도 예산 편성 및 관리

## 1) 예산 편성 기본 방향

## 가) 건측경영에 따른 비용 축소 및 수입 목표 설정 현실화

- 하락 추세 사업은 반등 전략, 상승 추세 사업은 강화 전략 추진
- 비용 예산은 실 소요액 편성을 원칙으로 하며, 불요불급한 경비는 삭감
- 경상경비, 해외출장, 연구과제 등은 최소화 편성
- 매출 연동비용 외에는 강력한 절감 기준 편성

## 나) 미래를 위한 재구조화 전략 방안 모색

- 효율적인 방송운영(제작포함) 계획 수립
- 내부 자원의 효율적 배분을 위한 조직·인력 재설계 검토
- 한계 사업 재구조화 및 신성장동력 발굴



## 2) 예산 편성 내역

[단위: 억 원]

구분	2018	2019	증감	증감률	비고
손익예산	수입	2,991	2,774	-217	-7.3%
	비용(a)	3,176	2,954	-222	-7.0%
	이익	-185	-180	+5	
자본예산(b)	138	75	-63	-45.7%	
총예산(a+b)	3,314	3,029	-285	-8.6%	

## ※ 사업별 수입예산 내역



## 3) 예산의 조정 및 관리

가) 월별 예산집행실적 점검 및 연간 전망 실시

나) 추경예산 1회 편성

- 특별교부금 이월액 및 증액 사항 반영, 수익사업(EBSlang) 외부 이관 등 반영

[단위: 억 원]

구분	당초	추경	증감	증감률	비고
손익예산	수입	2,774	2,715	-60	-2.2%
	비용(a)	2,954	2,913	-41	-1.4%
	이익	-180	-199	-19	
자본예산(b)	75	75		-	
총예산(a+b)	3,029	2,988	-41	-1.4%	

## 나. 재정위기 극복을 위한 노력

## 1) '토탈리뷰'를 통한 비용예산 긴축 및 최적화

가) 비용 자본예산 토탈리뷰

- 2019년 5월 '제로베이스' 관점에서 예산 전면 재검토
- 단순 삭감 방식이 아닌, ①관행제거와 ②프로세스개선을 통한 전사적 자원 최적화를 목적으로 한 방식으로 추진
- 추진 결과, 비용예산 51억 원, 자본예산 12억 원 절감

## 나) 신성장동력 사업 발굴 및 투자 강화

- 하반기부터 차세대 성장 동력 사업 발굴 시도
- 사업계획 구체화를 통해 2020년 예산에 투자계획 반영 추진

## 2) 전사 '재정위기 설명회' 실시를 통한 정보 공유 및 위기의식 고취

## 가) 위기 극복을 위한 필수 조치로써, 상황과 전망에 대한 정확한 정보 및 인식 공유

- 재정 현황 및 전망, 구조적 문제, 위기 극복을 위한 전략과제 등 설명
- 부서별 각 1회 설명회 개최

## 3) 전사 관점에서 업무 분석 및 자원 최적화 추진

## 가) 현재 운영중인 전 플랫폼(지상파, 인터넷 등)에 대한 실질 이익 분석 실시

- 적자 재정 상황에서 플랫폼 운영 합리화 추진을 위한 기초 조사 목적
- 실제 투입 인력 및 간접비를 계상한 실질 이익에 초점

## 나) 전사 아웃소싱 현황 조사 및 조정 추진

- 프리랜서를 포함한 아웃소싱 현황 조사를 통해 내부자원 활용도 증대 방안 강구
- 총 230억원 규모의 아웃소싱 현황 파악 후, 부서별 조정 계획 수립·실행

## 다) 기존 '분기' 단위에서 '월' 단위로 예산 관리 강화

- 4월부터 매월 예산집행실적 및 재정 전망 보고
- 점검 결과에 따른 탄력적 대응을 통해 관리 효과 증대

## 2. 공적재원 확보 및 관리

## 가. 2019년도 예산 집행 실적

## 1) 방통보조금(방통위 기금 및 국고)

## 가) 사업별 예산 집행 실적

구분	예산	집행	집행잔액	집행률	비고
프로그램제작지원	283	283	0	99.9%	기금
방송인프라개선	28	28	0	98.9%	국고

[단위: 억 원]

## 2) 교육보조금(교육부 교부금)

## 가) 사업별 예산 집행 실적

구분	예산	집행	집행잔액	집행률	비고
고교강의	165	165	0	100.0%	
영어채널	45	45	0	100.0%	
AI영어말하기	20	20	0	100.0%	
수학교육	25	25	0	100.0%	
소프트웨어교육	7	7	0	100.0%	

[단위: 억 원]

## 나. 2020년도 예산 확보 실적

### 1) 방통보조금

#### 가) 사업별 예산 확보 실적

- 프로그램제작지원: 재정사업자율평가 결과 ‘미흡’(단위사업내 타사업 부진 영향)으로 10% 삭감된 정부안을 국회심의 과정에서 동결로 복구
- 방송인프라개선: 정부안에는 42억원으로 증액반영하였으나, 국회심의과정에서 노후장비 교체 연한 이슈에 의해 감액
- 해외한국어교육: 정부의 신남방·신북방 정책과 연계한 한국어교육콘텐츠 제작·제공사업을 신규 반영

구분	2019	2020	증감	증감률	[단위: 억 원] 비고
프로그램제작지원	283	283	-	-	
방송인프라개선	28	23	-5	-18.9%	
해외한국어교육	-	5	+5	신규	
계	312	311	-0	-0.1%	

### 2) 교육보조금

#### 가) 사업별 예산 확보 실적

- 고교강의 등 기존 특별교부금 사업 예산 유지
- AI영어말하기: 기존 3·4학년 콘텐츠 유지보수 및 5·6학년 콘텐츠 제작 사업비 반영
- 교육콘텐츠개발: 안전교육·실감형 콘텐츠 등 비교과 부문 콘텐츠 제작 사업으로 기존 KERIS 수행사업을 이관 받아 신규 추진

구분	2019	2020	증감	증감률	[단위: 억 원] 비고
고교강의	165	165	0	0.0%	특교
영어채널	45	45	0	0.0%	특교
AI영어말하기	20	30	+10	+50.0%	특교
수학교육	25	25	0	0.0%	특교
소프트웨어교육	7	-	-7	-100.0%	특교
교육콘텐츠개발	-	39	+39	신규	특교
계	262	304	+42	+16.0%	

#### ※ 연도별 공적재원 비중 추이



## ※ 정부예산 집행 및 확보 프로세스

구분	국고 및 기금		교부금	
	집행 및 정산	확보	집행 및 정산	확보
01월	• 전년사업 실적보고 • 당년 사업계획 제출·승인			• 차년도 사업계획(안) 협의
02월	• 전년사업 회계감사 및 최종보고 • 사업비 잔액 및 이자정산 반납	• 중기재정계획 제출	• 전년사업 실적보고 • 사업비 잔액 및 이자정산 반납	• 당해년도 사업계획 제출·승인
03월	• 기금존치 평가, 국고보조금 운용평가	• 소관부처·기재부 설명		
04월				
05월		• 요구 사업계획안 설명		
06월		• 조정안 협의 및 제출		
07월	• 보조사업 중간보고서 제출	• 기재부 1차 심의		
08월	• 국회 결산 심의 (예정처, 상임위, 예결위)	• 기재부 쟁점심의 • 정부안 확정(8월말)	• 전년도 사업 성과평가 관련 대응	• 차년도 사업계획(안) 협의 및 제출
09월		• 국회 예정처 검토		
10월		• 국회 상임위 심의	• 국회 교육부 결산 심의, 국감대응	
11월		• 국회 예결위 심의	• 교육청별 특교 수납 현황 점검	
12월	• 당년 집행 마감 점검	• 정부예산 확정	• 당해년도 사업비 마감 점검	

## 3. 기타

## 가. 정부 배당

## 1) 분기별 정부 배당 관련 기초 자료 제출

## 가) 정부 배당 관련 기초 자료 제출

- 주요사업계획, 추정 재무제표
- 정부정책사업 추진 관련 영향, 공적재원 부족, 출판·광고 등 주력사업 거시 환경 악화로 인한 수입 감소 등 배당 유보 및 자본 축적 필요성 설명

## ※ 연도별 국고배당 현황

[단위: 억 원]

구분	2014	2015	2016	2017	2018	비고
당기순이익	16	46	8	170	-212	
국고배당	4.1	8.5	0.6	19.9	-	
배당성향(%)	25.54	18.67	8.10	11.74	-	

※ 배당규모는 차년도 1분기 내 기재부에서 확정하고, 배당금 국고납입은 국회 결산 심사 후 실시

## 2) 예산 관련 대외협력 업무 수행

### 가) 국회

- 국회 예정처, 상임위, 예결위, 각 정당 요구자료 대응

### 나) 유관기관

- 방통위, 교육부, 기재부, 각 시·도교육청 등 민원 및 요구자료 대응

## 개관

2019년 조직법무부는 효율적인 조직·인력운동을 극대화하기 위해 부서 간 중복업무를 조정하고 불필요한 한시조직을 정리하고 업무를 이관하는 등의 노력을 하였다. 또한 계약직 중 한시직 직무에 해당하는 계약직 정원을 감축하여 인건비 절감에 기여하였다. 그리고 효율적인 업무수행 조성을 위하여 불필요한 절차나 현실에 동떨어지는 규정, 불합리한 제도 등을 전면적인 검토를 통해 개선하였다.

공사의 사업과 관련하여 각 분야별 전문 변호사를 공사 법률자문으로 위촉하고, 공사 자문 변호사와 공사 사내 변호사, 실무 부서의 유기적 공조를 통해 공사사업 추진과정에서 발생하는 소송 등에 적극 대응하여 공사의 분쟁 해결 및 재산권 보호에 기여하였다.

## 주요업무

## 1. 조직관리

## 가. 한시전문조직 개편

- 목적: 효율적인 조직구조 및 인력 운영을 통하여 공사 경쟁력을 제고하고, 향후 경영 환경 변화에 적절히 대응하기 위함
- 경과
  - 현재 운영 중인 9개 한시전문조직의 수행업무, 유관부서와의 중첩관계 등 검토
  - 이를 바탕으로 한 한시전문조직 운영 변경 계획('19.4) 수립
- 결과
  - 정보보호관리단, 다채널방송추진단 등 총 7개 조직 운영종료 및 업무 이관
  - 수신료정상화추진단, 남북교류추진단 유지

## ■ 변경 현황

연 번	조 직 명	운 영 기 간		담 당 업 무	이 관 부 서
		설 치 일	종 료 일		
1	다채널방송추진단	20150101	20190411	2TV 본방송 전환 업무	정책기획센터
2	시설관리팀	20170701	20190411	통합사옥 시설관리업무	경영지원센터
3	유아어린이사업팀	20171117	20190411	유아·어린이 콘텐츠 활용 수익 창출	방송제작본부
4	소프트웨어교육팀	20180206	20190411	소프트웨어 교육콘텐츠 기획·제작	학교교육본부
5	남북교육교류추진단	20180615	-	남북교육교류 관련 업무	유지
6	사회책임경영실	20180713	20190411	CSV 관련 업무	콘텐츠사업본부
7	ERP구축단	20180719	20190411	ERP 구축 관련 업무	융합기술본부
8	정보보호관리단	20181001	20190411	IT 관련 업무	정보보호단(개편)
9	수신료정상화추진단	20181001	20191231	수신료 정상화대책 관련업무	상시조직화

## 나. 세대갈등과 조직몰입도 조사 및 직원만족도 조사

- 세대갈등과 조직몰입도 조사 : 2019. 9.  
조직몰입도 제고를 위한 세대갈등의 진단을 직원을 대상으로 실시하였으며, 그 결과 모든 세대에서 높게 나타난 세대갈등 체감도와 업무 부정적 영향도, 미비한 회사 내 체계 및 리더의 역량과 역할에 대한 낮은 기대감을 나타냈다. 이에 조직 체계 재정비 및 기업문화 원칙 제시가 필요하며 성과평가제도 확립과 리더십 교육이 필요하다는 결론을 도출하였다.
- 직원만족도 조사 : 2019. 1.  
조직문화, 경영진 리더십, 윤리의식 및 조직 자긍심 등의 설문을 토대로 직원만족도 조사를 실시하였으며, 그 결과 만족도 점수는 전년 대비 하락한 52.8점을 기록하였다. 인사·승진평가, 경영진 리더십 및 교육훈련제도 분야에서 하위를 기록하였으며, 부서 내 동료·상급자 및 업무 분야에서 상위 점수를 기록하였다. 특히 일반직의 경우 근속기간 별로 만족도 격차가 컸다. 이에 최우선 과제로 경영진 리더십, 비전과 전략, 경영혁신활동 및 급여/성과평가/보상 등이 도출되었다.

## 2. 정원관리 및 인력운영

공사의 설립 목적인 학교교육 보완 및 평생교육 실현이라는 두 가지 사명을 수행하기 위해 어느 한 쪽도 도외시하지 않는 균형 있는 인력 운영 정책을 지속적으로 유지해 왔다.

유아·어린이, 다큐 등 지상파 채널과 학교교육 채널인 수능 중심 EBS PLUS1 및 초·중학 중심 EBS PLUS2, 인터넷서비스 등 채널별·서비스 분야별 운영 목표 달성을 위해 작은 규모의 인력 여건에도 불구하고 인적자원을 적정하게 운영하였다.

한편, 정부 비정규직 정책 방향과 효율적인 인력 운영을 위하여 비정규직 규모를 축소하고 상시적인 업무를 선정하여 정규직 정원으로 전환하였다.

### 가. 비정규직의 정규직 전환을 위한 정원 편성

정부 비정규직 관련 정규직 전환 가이드라인에 발맞춰 공사 내 계약직 업무 중 상시·지속적인 직무를 선정하여 정규직 정원으로 편성하였는 바, 2018년에 이어 2019년에 7개 직무를 추가로 정규직 직무로 전환하였다.

### 나. 사전심사제에 의한 비정규직 제한적 운영

정부가 상시·지속적 업무에는 정규직을 고용하는 관행을 정착하기 위하여 비정규직 채용 사전심사제 도입을 권고하고 있어, 불가피한 경우에만 비정규직을 채용하도록 제도화하였다. 사전심사제는 7차례 개최되었다.

## 3. 규정 제·개정

기관운영의 효율성 및 생산성 제고를 위하여 부서별 규정개정 요구 및 기관차원의 제도개선 사항 등을 신속히 검토 반영하여 제·개정하였다. 총 9회에 걸쳐 규정심의위원회를 개최하여 인사규정 등을 개정하여 규정 관리의 체계화를 기하였다.

## ■ 규정심의위원회 9회 개최: 인사규정 등 16개 규정 등 개정

구분	안건	세부내용	비고
1회 (201901)	인사규정 회계규정시행세칙 국내외여비규정 직원연수규정	<ul style="list-style-type: none"> <li>• 주재원 선발 관련 근거조항 신설</li> <li>• 전자입찰제(계약) 및 ERP 도입에 따른 제반사항 반영</li> <li>• 교통수단 운임기준 변경</li> <li>• 퇴직예정자 연수기간 변경</li> </ul>	
2회 (201902)	인사규정 임직원행동강령 직장어린이집운영지침	<ul style="list-style-type: none"> <li>• 경력 평정기준 변경</li> <li>• 공직자 행동강령 운영지침 내용 반영</li> <li>• 입소대상(파견교육 공무원) 확대</li> </ul>	
3회 (201904)	직제규정시행세칙	<ul style="list-style-type: none"> <li>• 조직변경(미래교육연구소를 부로 변경) 반영</li> </ul>	
4회 (201907)	직장내괴롭힘예방지침 징계양정등에관한지침 보안업무규정 안전보건관리규정	<ul style="list-style-type: none"> <li>• 근로기준법 개정내용 반영하여 신규지침 신설</li> <li>• 징계양정기준(직장내괴롭힘 등) 변경</li> <li>• 방통위 보안업무시행세칙 내용(비밀자료 제공 등)반영</li> <li>• 산업안전보건법에 따른 안전보건책임자 내용 반영</li> </ul>	
5회 (201909)	직제규정	<ul style="list-style-type: none"> <li>• 일반직 정원 증원</li> </ul>	
6회 (201910)	인사규정 보수규정 복무규정	<ul style="list-style-type: none"> <li>• 남녀고용평등법 개정사항(육아휴직 분할 등) 반영</li> <li>• 징계처분 시 보수관련 조항 보완</li> </ul>	
7회 (201912)	회계규정 인사규정 인사규정시행세칙 복무규정	<ul style="list-style-type: none"> <li>• 사문화된 조항, 구법 명칭 용어 정리</li> <li>• 주 52시간제 도입에 따른 노사합의사항 반영</li> </ul>	
8회 (201912)	인사규정 보수규정 복무규정 직원연수규정 방송제작비지급규정 국내외여비규정	<ul style="list-style-type: none"> <li>• 장기근속휴직 신청기준 변경</li> <li>• 연차휴가 관련 변경(시차휴가도입 등), 토요일 무급휴일 변경</li> <li>• 자기개발연수 기준(근속연수)추가, 국내자비연수자격제한 완화</li> <li>• 2019년 출연료 단체협약 내용 반영</li> <li>• 국내출장시 식비, 숙박비 조정</li> </ul>	
9회 (201912)	직제규정	<ul style="list-style-type: none"> <li>• 조직개편 내용 반영</li> </ul>	

## 4. 송무, 저작권, 상표권 관리 업무

각 분야별 전문 변호사를 공사 법률자문으로 위촉하고, 공사 자문 변호사와 공사 사내 변호사, 실무 부서의 유기적 공조를 통해 공사사업 추진과정에서 발생하는 소송 등에 적극 대응하여 공사의 법적 위험 관리 및 재산권 보호에 기여하였다.

방송 및 출판 등 콘텐츠 제작의 기초가 되는 소재저작물 확보를 위하여 기존 이미지 제공 업체 외에 동영상 클립 제공 업체와 소재저작물 이용 계약을 체결하여 공사의 콘텐츠 제작을 지원함은 물론 무단 콘텐츠 이용으로 인한 저작권 침해 위험을 최소화하였다. 또한 저작권 신탁관리단체(한국방송작가협회, 한국방송실연자협회, 한국문예학술저작권협회 등)와의 협상을 통해 공사 소재저작물 확보에 만전을 기하였다.



## 가. 법률자문기관 위촉(위촉기간: 2019. 1. 1~12. 31)

자문기관	담당변호사	약력	자문 분야
김연장 법률사무소	주완 변호사	- 고용노동부 자문변호사 - 한국 경영자총협회 자문위원	노동
법무법인 (유) 세종	임상혁 변호사	- MBC 뉴스데스크 법률자문 변호사 - (사)저작권 해외진흥협회 감사	민사-저작권
법무법인 (유)동인	정탁교 변호사	- 고등군사법원 군판사 - 제1회, 제2회 변호사시험 채점위원	민사-국제계약
법무법인 해마루	지기룡 변호사	- 감사원 부감사관 - 법무법인 해마루 대표변호사	행정(세무)-방송
지음 법률사무소	김설이 변호사	- 공정거래위원회 자문	공정거래
법무법인(유) 정률	진웅 변호사	- 대구지방 검찰청 검사 - 법무법인(유)정률변호사	형사
법무법인 상록	장주영 변호사	- 사법연수원 저작권법 강사 - 법무법인 상록 대표 변호사	저작권
법무법인 (유) 로고스	김용 변호사	- 서울 고등검찰청 검사 - 법무법인 로고스 대표 변호사	형사
법무법인 (유) 올촌	신기선 변호사	- 서울서부지법 판사 - 한국조세연구원연구원	형사

## 나. 송무 현황

- 2019년도 공사 소송(본안) 현황(2019년도 제기 민사 본안 사건)

구분	소송건명	상대방	소 제기일	대리인
1	손해배상	피고 : 유OO	20190201	법무법인 폴라리스
2	손해배상	피고 : 잡OO외 2인	20190712	법무법인 경연
3	상표등록 무효	피고 : 서울OOOO	20191203	자체 수행
4	손해배상	원고 : 양OO	20190111	지음 법률사무소
5	손해배상	원고 : 박OO	20191126	자체 수행
6	손해배상	원고 : 이OO	20191230	법무법인 새강

- 고소진행: 형사 고소 2건 (저작권 침해)
- 법률자문 현황: 계약서 검토 등 법률자문의뢰서에 따른 법률 자문 (그외 전자우편, 유선 상담 등 실시)

## 다. 저작권 침해 단속 업무 수행

- 공사 저작권 등 침해 단속 대리인을 통한 단속 실시
  - 법무법인(유) 동인(담당 변호사 정탁교)
- 저작권 침해 제보 사이트 상시 운영(<http://home.ebs.co.kr/copyright/main>)

## 라. 저작권 신탁관리단체 관리

### 1) 저작권신탁단체와 계약 갱신

- 공사 콘텐츠 제작환경 개선 및 유통과정상의 분쟁발생 최소화를 위해 (사)한국방송실연자협회, (사)한국방송작가협회, (사)한국음악저작권협회, (사)한국문예학술저작권협회 등 저작권자와의 계약 갱신 및 이용범위 확대 추진

- 어문 저작물 단체와 포괄 계약 및 사용 범위 확대(교재, 방송, 전송) 및 음악 저작물 사용 범위 확대(전송)

## 2) 기타 추진 실적

- 한국방송실연자협회 방송사용료 정산기준 협상 진행
- 한국방송실연자협회 방송사용료 산정내역 검토
- 한국문예학술저작권협회 전년도 저작권료 지급
- 한국음악저작권협회 전년도 상반기 전송권료 산정 및 지급
- 한국음반산업협회 저작권료 지급 관련 협의
- 한국음악저작권협회 방송사용료 협상 준비

## 마. 상표권/저작권 보호 및 관리

### 1) 상표 상표권 등록을 통한 사업 기반 조성

- 공사의 우수 프로그램을 활용한 사업 추진을 위해 상표 등록 추진
- 공사의 지식재산 보호를 위해 등록기간 만료가 도래한 상표 갱신 완료

### 2) 저작권 침해사업자 단속 및 시정조치

- 저작권 침해사업자 단속 및 시정을 위한 침해자료 채증 및 단속업무 연중 시행

**개관**

미래교육연구소는 보고서 및 학술지를 발간하여 기관의 활용도를 높이도록 했다. 또한, 2019년도 초부터 제작가이드라인 개정 추진에 돌입·개발을 완료하여, 공정함을 준수하고 시청자에게 신뢰받는 교육 공영방송의 역할을 더욱 충실히 이행하고자 했다.

**주요업무****1. 미래교육연구소를 통한 연구 실용화**

정책기획부는 미래교육연구소를 통해 보고서 및 학술지를 발간하였다. 기관의 전사업무 활용도를 높이기 위해 보고서 및 학술지 원고 주제를 선정하여 발간했으며 실제 현업 부서에서 업무에 활용할 수 있고 기관의 정책적 결정에 도움이 될 만한 내용으로 세부 내용을 작성하여 대내외적으로 공유했다.

〈미디어와 교육〉 원고 제목	저자/소속
플랫폼 환경 변화와 지상파·공영 방송의 책임과 역할	이화행 교수(동명대)
4차 산업혁명에 대비한 교육 방송의 전략	박남기 교수(광주교대) 외
OTT 서비스의 확산과 방송사의 대응전략	최세경 연구위원(중소기업연구원)

**2. 제작가이드라인 개발 및 시행**

2019년도 초부터 제작가이드라인 개정 추진에 돌입하여 개발을 완료했다. 이를 통해, 한국 교육방송 설립목적에 부합하며 공정하고 신뢰받는 교육 공영방송의 역할을 더욱 충실히 이행하고 프로그램 제작의 공정성, 균형성, 객관성, 권리침해 금지, 윤리적 수준 및 표현방법 등을 구체적으로 제시하는 지침을 마련하도록 했다.

- 7월~8월: 〈EBS 제작가이드라인〉 내/외부 자문 의견 개선 및 초안 완료
- 9월: EBS-한국언론학회 공동 연구를 통한 〈EBS 제작가이드라인〉 개발 완료
- 10월: 〈EBS 제작가이드라인〉 임직원 설명회/교육 완료
- 11월: 〈EBS 제작가이드라인〉 관련 후속 작업 기획(홍보/교육 등)
- 12월: 〈EBS 제작가이드라인〉 신입직원 교육 및 일부 내용 강화

**3. 교육방송연구대회**

2019년 EBS교육방송연구대회는 EBS콘텐츠 활용을 통한 교수/학습 방법을 개선하고 교육 현장 지원을 확대하고자 하였다. 연구대회를 통해 교원의 콘텐츠 개발 및 활용 능력을 신장 시키며 우수 수업 사례 확산을 위한 콘텐츠 개발 연구를 지원하였다.

교육방송연구대회는 콘텐츠활용교수학습자료 부문과 클립형영상학습자료 부문이 있으며, 각 시도 교육청에서 예선을 걸쳐 시도 대회 입상작은 교육방송연구대회 본선에 출품되었다. 전국대회는 서면심사를 통해 100분의 40 이내로 입상작을 정하며, 1, 2, 3등급으로 구분하

였다. 1등급 작품수의 1.5배수 를 1등급 후보로 하여 대면 심사를 진행하여 최종 1등급을 결정하였다. 1등급 수상자는 교육부장관상이 수여되며, 2, 3등급은 한국교육방송공사(EBS) 사장상이 수여된다.

2019년 최종출품작 수는 261편으로, 교수학습자료부문 40편, 영상학습자료부문 221편이었다. 최종 입상작 수는 콘텐츠 활용 교수학습자료가 18편, 클립형 영상학습자료가 104편으로, 작년에 비해 클립형 영상학습자료 부문에 대한 관심이 높아졌으며 작품 수준 또한 높아졌다. 연구대회 수상작은 EBS 관련 사이트(교육방송연구대회 홈페이지, 유튜브 채널 등)에 게재되었다. 교육방송연구대회의 공신력 제고를 위해 심사의 신뢰성 검증 절차를 봐 강화하였으며, 5년 연속 불공정 행위 등으로 인한 심사 제외 대상은 없었다.

## 개관

통합 ERP시스템 구축사업의 본격화에 따라 프로젝트 전담조직으로 구성된 ERP구축단은 2018년 시스템 구축을 완료하고, 2019년 1차, 2차에 걸쳐 전체 시스템을 오픈하였다. 통합 ERP시스템은 15개 경영정보시스템과 11개의 방송정보시스템을 포함한 총 26개의 업무시스템과 내·외부 연계시스템으로 구성되었다. 전자결재, 경영정보, 제작정보, 출판·물류, 사업관리, 전자계약·입찰 등 각 업무별 분리 운영하던 시스템을 유기적으로 통합·연계 구축하여 효율성을 제고하였다.

또한, 시스템 도입 초기에 발생하는 오류에 대해 신속한 대응으로 사용자에게 보다 안정적인 시스템을 제공하기 위해 노력하였고, 업무처리의 효율과 투명성을 한 단계 높이고, 이를 통해 체계적이고 합리적인 분석을 통한 경영 효율화의 기틀을 마련하는 데 기여하였다.

## 주요업무

### 1. ERP시스템 운영

경영 효율성 증대 기반 마련을 위해 ERP(전사적자원관리, Enterprise Resource Planning) 구축을 추진하였다. ERP시스템은 1998년에 개발된 종합정보시스템의 노후화와 기능적 한계상황 발생에 따른 기존 종합정보시스템의 기능을 개선하고 방송, 회계, 예산, 사업 등 전체적인 업무를 유기적으로 전산화하여 경영정보를 전략적으로 관리·활용하기 위하여 기획·추진되었다.

ERP구축단을 주축으로 2019년에 오픈한 ERP시스템은 기존 정보시스템의 지원 업무분야를 확대하고, 내·외부 시스템의 유기적인 연계를 포함한 웹 기반의 통합 시스템으로, 전사 업무 프로세스를 개선하고, 이를 통해 안정적이면서도 업무처리의 효율성을 높여 통합의사결정체계 확보 및 경영체질 개선을 이루려는데 목적이 있다.

- 통합 ERP시스템 주요 추진일정

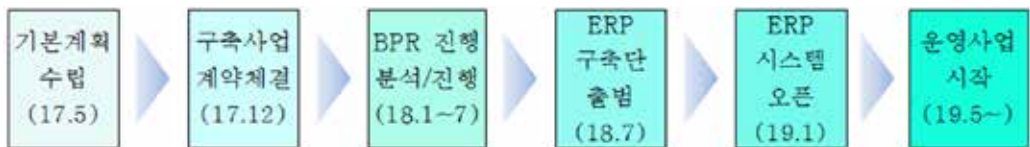

### 2. 안정된 서비스 제공

2019년 1월 1일, 1차 오픈한 통합 ERP시스템은 도입 초기에 발생하는 오류에 대해 신속한 대응으로 사용자에게 보다 안정적인 시스템을 제공하기 위해 노력하였고, 사용성 향상을 위해 지속적인 사용자 교육을 수행하였다. 주요 모듈별 버그 패치 및 추가 개선사항 개발을 통해 시스템의 완성도를 높였으며 시스템 사용 관련 문의에 적극적인 응대를 통해 이용자 만족도를 제고하였다. 또한 2019년 4월 1일 2차 시스템의 성공적인 오픈을 위해 막바지 총력을 기울였고, 이후 안정된 운영 체제의 연속성을 유지하기 위해 지속적인 운영관리 업무를 수행하였다.

EBS 

# 대외협력국

**개관**

대외협력국은 산하에 대외협력부를 두고 대외유관기관과의 협력을 통한 각종 정책협력 및 수감업무 등을 진행하였으며, 2019년 7월, 사회책임경영실의 사회공헌 업무를 이관받았다.

**주요업무****1. 대외협력(국회, 방통위 등 EBS 유관기관과의 협력 및 현안 대응)****가. 개요**

- 1) 국회 국정감사 및 결산심사의 원활한 수감을 통해 기관 위상 제고에 기여
- 2) EBS 관련 법안과 제도 시행 관련 우호적 환경조성으로 효율적 기관 운영에 기여

**나. 추진목표****1) 대외 네트워크 강화를 통한 기관 브랜드 제고**

- 가) EBS 브랜드 제고를 위한 외부 네트워크 강화
  - 국회, 방통위, 시민단체 등 기관의 브랜드 제고를 위한 협력체계 강화
- 나) 현안대응 방식에서 탈피하여 쟁점 및 이슈의 선제적 대응을 위해 대외 네트워크 적극 활용
  - 통합방송법 및 기관 관련 법안에 대한 체계적 대응 필요
  - ※ 대내외 효율적 정보 공유 시스템 구축

**2) 대내외 시스템 구축을 통한 지속적 대외협력 업무 정착**

- 가) 업무 효율화를 위한 매뉴얼화로 안정적 운영 시스템 구축
  - 인력교체에 따른 업무단절을 막고 시스템에 대외협력 업무 추진
- 나) 대외업무를 진행함에 있어 내부협조 및 지원체계 협의
  - 내부 기획업무를 강화하여 기관입장 및 대응 논리 개발 담당
  - 이를 기초로 적극적인 대외 대관업무 수행으로 효율성 증대
- 다) 인력의 안정적 순환배치를 통해 노하우와 네트워크 체계화 구축
  - 2인 1조로 선임 후임 체제 유지를 통한 노하우 전수

**3) 적극적 정책 마케팅을 통한 사업화 기반 구축**

- 가) 의원별 지역별 주요 현안과 기관 정책 마케팅을 긴밀히 연계하여 사업화 가능성 타진
- 나) 고양시 등 지역기반 사업을 위한 다양한 네트워크 강화

**다. 추진경과**

- 2019. 2. 28 2018회계연도 결산서 제출
- 2019. 10. 17 2019년도 국정감사 수감
- 2019. 10. 21 2019년도 종합감사 수감

## 라. 기대효과

- 국정감사, 결산심사 성실 수감을 통한 EBS 이미지 제고
- 국회 차원의 적극적 지원 및 원활한 업무 협조 유도
- 2018회계연도 경영성과와 EBS 공적채무 수행에 대한 긍정적 인식 확산

## 마. MOU 체결현황

번호	기관	체결일	협약주요내용
1	Vietnam Television	20190326	EBS·VTV7-베트남교육부학생관리국이 상호간 협력으로 학교폭력을 예방하고 보다 학습 친화적인 학생문화 증진에 기여
2	우즈베키스탄 유아교육부	20190417	교육 콘텐츠 및 프로그램 개발 프로젝트를 공동으로 수행
3	KT, 지니뮤직	20190422	5G 오디오 콘텐츠 제작을 위한 상호 협력
4	아이스크림미디어, 엘지유플러스	20190423	ICT 서비스와 교육 서비스를 바탕으로 에듀테크 사업을 추진하여 유기적 협력관계와 공동의 이익을 도모
5	한국사회적기업진흥원	20190429	사회적경제기업 인식 제고, 청소년 교육 등의 콘텐츠 개발과 사회적경제 기업 개발 및 지원
6	SK브로드밴드, 연세대	20190502	학교폭력예방 주제 "청소년 영상제" 사업 추진을 위한 파트너 기관과의 업무 협력
7	대통령직속 국가교육회의	20190910	컨퍼런스의 대국민 인식제고를 위하여 다양한 방송프로그램 제작 및 홍보활동 등에 대해 상호 협력
8	전라북도	20190917	문화콘텐츠산업 가치 확산과 콘텐츠 융복합 프로젝트 실현을 위한 상호협력 체계 구축
9	파주시	20191118	공간재생사업과 교육복지 실현을 위한 긴밀한 협력 체계 구축
10	유니세프 아동친화도시 추진 지방정부협의회	20191120	지방정부협의회 공동사업 및 회원도시 청소년·아동 관련 정책 추진 및 홍보를 위한 협력관계 구축

## 2. 사회공헌

※ 사회책임경영실 : 2019. 1. 1~4. 21 / 대외협력국 : 2019. 7. 20~12. 31

### 가. 다문화 가정 지원을 위한 웹사이트 운영(두리안)

#### 1) 목적

- EBS의 다문화 관련 콘텐츠를 활용, 국내거주 이주가정의 성인 및 자녀에게 한국어 학습 및 한국문화 콘텐츠를 웹 사이트를 통해 무료 제공함으로써 다문화 가정의 한국 정착 지원 (<http://www.ebs.co.kr/durian>)
- 다문화 가정의 교육지원 통한 사회통합 기능 수행

#### 2) 운영실적

- 초·중고 클립뱅크 중 선별 3개 언어 자막콘텐츠 업로드
- 한국어능력시험(TOPIK) 교재 연계 웹 콘텐츠 신규 제작 및 참여 이벤트
- 다문화 엄마와 자녀가 함께하는 한국역사·문화체험 <엄마 손잡고 다같이>, 중도입국청 소년들의 진로·직업체험 <내 꿈의 로드맵> 실시
- 두리안 홍보 브로슈어제작, 전국 다문화가정센터 및 유관기관 배포
- 서비스 콘텐츠 규모 : 총 3,632편



## 나. 블러썸 청소년영상제

### 1) 개요

- 공동주최: EBS, SK브로드밴드, 연세대학교, 경찰청 / 후원: 교육부, 시도교육청
- 주제: 학교폭력, 생명존중, 희망의 학교 이야기
- 응모형식 및 방법: 다큐, 드라마, CF 등 기획, 영상 촬영 편집하여 영상 제작물 제출
- 공모 및 심사 일정:
  - 영상공모: 7. 15~10. 31 / 응모작심사: 11. 1~11. 15
- 시상식 개최: 11.27, EBS스페이스홀
- 시상 현황: 서울동덕여고 '망설이지 말고'대상(교육부장관상) 등 25개상 시상

### 2) 실적

(단위: 개교, 명)

참여 학교	참여팀	참여 대상
110	195	한국 국적 19세이하 청소년

## 다. EBS 학교폭력 예방 캠페인 <교실에서 찾은 희망>

### 1) 개요

- 공동주최: EBS, 월드비전 / 후원: 교육부, 오리온, 미래엔
- 주제/대상: 매년 학교폭력 관련 주제 초중고 대상 공모
  - 2019년 주제: "따뜻하게 말해줘"
- 응모: 플래시몹 등 기획, 영상 촬영 편집하여 영상 제작물 제출
  - 응모기간: 4. 15~7. 30
- 시상: 교육부장관상 등 시상(10. 30)

### 2) 실적

(단위: 개교, 명)

참여 학교	참여 학급	참여 인원
1,085	2,082	51,823

## 개관

UHD 자연 다큐멘터리 <수컷들>, 역사 다큐멘터리 다큐프라임 <역사의 빛 청년>, <설민석의 독도로>, 음악&인터뷰 다큐멘터리 <싱어즈-시대와 함께 울고 웃다>, 최장수 유아 어린이 생방송 프로그램 <생방송 특! 특! 보니하니> 4,000회 홍보를 위한 기자 설명회를 진행해 언론 홍보를 통한 콘텐츠 홍보를 강화했다.

<자이언트 핑TV>의 인지도 향상을 위한 집중 홍보를 진행했으며, 프로그램 제작진 및 핑수 캐릭터 인터뷰를 통해 언론 홍보를 확산했다. 또, 프로그램 기획 기사를 위한 이미지 및 프로그램 소개 자료를 시의 적절하게 언론사에 제공해 캐릭터의 정체성을 유지하면서 시청자들에게 일관된 메시지를 전달했다. 또, 캐릭터 관련 사업, 굿즈 등에 대한 정보를 제공해 프로그램에 대한 인지도 향상과 사업성과 향상에 기여했다.

잘못된 정보를 담은 보도에 대해 즉각적인 설명자료 및 입장문을 배포하여 오보의 추가 확산을 방지했으며, EBS의 입장이 적극 반영되도록 했다.

EBS 전략 프로그램을 홍보하기 위한 소셜미디어 홍보를 강화했다. 특히 <자이언트 핑TV> 모바일 최적화 콘텐츠를 제작하여 초반 인지도 향상에 주력했다. 특히 인스타그램은 2018년 대비 398% 성장하였고, 카카오톡 채널은 공공기관 및 언론 부문 2위(구독자 수 기준)를 기록했다. 또한 유튜브 채널은 이용자 니즈에 부응하는 콘텐츠를 선제 공급하면서 높은 조회 수를 기록했다.

스토리 기자단 운영(13기 51명, 14기 55명, 2기수)은 SNS 채널에 최적화된 다양한 콘텐츠 개발을 가능하게 한 동시에 시청자와의 직접 교류를 활성화했다. 특히 <자이언트 핑TV> 론칭 후 초반 콘텐츠 확산을 위해 온라인 커뮤니티 활동을 대폭 강화했다.

2018년 사옥 공간디자인 개선 사업 결과물의 유지보수를 통해 EBS의 콘텐츠와 브랜드 강화하는데 힘썼다. <자이언트 핑TV> 홍보를 위한 '핑수'캐릭터 FRP 조형물을 제작하고 로비에 설치해 방문자들이 쉽게 캐릭터를 접하고 프로그램을 인지할 수 있도록 했으며, 외부인 출입이 활발한 지하 1층의 벽면 공간을 캐릭터 포토존으로 구축하여 EBS 캐릭터 인지도를 높이고, 브랜드를 강화하는데 힘썼다.

## 주요업무

## 1. 언론 홍보

가. 월별 보도자료 작성 및 배포 실적: 총 852회

월	1월	2월	3월	4월	5월	6월	7월	8월	9월	10월	11월	12월	합계
건수	47	30	46	74	96	86	90	67	68	87	80	81	852

## 나. 언론보도 실적 통계: 전체 보도량 23,089건

### 1) 월별 기사 건수: 월 평균 1,924건

월	주요 내용	건수
1월	신년 특집 프로그램, 예비고1 입시 설명회	573
2월	설 특집 프로그램, 신규 애니메이션 편성, 소프트웨어 교육 플랫폼 <이숲> 정식 오픈	1,017
3월	3.1절 특집, 다큐프라임 <역사의 빛 청년>, 3월 학력평가 풀서비스, EBSi 개편, 베트남 학교폭력예방 업무협약 체결,	1,783
4월	봄 개편 신규 프로그램, 다큐프라임 <수컷들> 기자 설명회, <자이언트 핑TV>, <뭉든지 뮤직박스>, 박치형 부사장 임명, 무상교재 지원	1,551
5월	유아 어린이 프로그램 개편, <자이언트 핑TV> 특별 편성, 어린이날 특집, <EBS 다큐> 유튜브 채널 골드 플레이 버튼 수상, 무상교재 지원 신청	1,539
6월	핑수, 만점왕 교재 표지모델 선정, 다큐프라임<인류세>, 6월 모의평가 풀서비스,	1,479
7월	<자이언트 핑TV> 핑수 서울 팬사인회, <모닝스페셜> 7,000회, 수능연계 70% 유지,	1,661
8월	<천불천탑의 신비, 미얀마> 미얀마 극장 개봉, EIDF 설명회 및 부대 행사, EIDF 폐막, 광복 특집 프로그램, 가을 개편, 교수 학습 공모전	1,387
9월	가을 개편 신규 프로그램, <자이언트 핑TV>, 한국방송대상 수상, 9월 모의평가 풀서비스, 한-OECD 국제교육컨퍼런스 주관방송사 선정	1,785
10월	역사다큐멘터리 기자 설명회, <자이언트 핑TV> 핑수 부산 팬사인회, 추석 특집 프로그램, 국정감사	2,229
11월	<자이언트 핑TV> 유튜브 채널 골드 플레이 버튼 수상, <EBSTOON> 오픈, <딩동댕 친구들-장난감나라의 비밀>, 2019 재팬 프라이즈 수상, 수능 풀서비스,	3,105
12월	<생방송 특! 특! 보니하니> 4,000회 특집, <자이언트 핑TV>, <싱어즈-시대와 함께 울고 웃다> 기자 설명회, 성탄 특집, 김유열 부사장 임명	4,980
합 계		23,089

### 2) 긍정적 언론 보도 비율

전체 보도 횟수	긍정적 언론 보도 횟수(비율)	긍정적 언론 보도 주요 내용
23,089	21,410(95.61%)	EBS 프로그램 수상 및 소개, <자이언트 핑TV>, EIDF 개최, 해외 MOU 등

## 다. 언론 초청 행사: 총 6건

날짜	행사 내용	장 소
20190401	다큐프라임 <수컷들> 기자 설명회	홍대 프리스타일
20190731	EIDF 기자 초청 설명회	코리야나 호텔
20190823	EBS 국제다큐영화제 심사위원 라운드 인터뷰	홍대 홀리데이인 익스프레스
20191023	EBS 역사다큐멘터리 기자 설명회	서울가든 호텔
20191129	<생방송 특! 특! 보니하니> 4,000회 기자 설명회	본사
20191217	<싱어즈-시대와 함께 울고 웃다> 기자 설명회	숙명여대 문신미술관

## 라. 취재지원 및 동행취재: 총 24건

날짜	행사 내용	매체명
20190213	삼일절 특집 기획 취재 지원	경향신문
20190222	<극한직업> 제작진 인터뷰	오마이뉴스
20190227	다큐프라임 <역사의 빛 청년> 제작진 인터뷰	경향신문
20190314	다큐프라임 <역사의 빛 청년> 제작진 인터뷰	노컷뉴스
20190318	<극한직업> 제작진 인터뷰	스포츠동아
20190318	<생방송 특! 특! 보니하니> 출연자 인터뷰	김해신문
20190325	<스페이스 공감> 제작진 인터뷰	서울신문
20190328	다큐프라임 <역사의 빛 청년> 현장 취재	경향신문
20190418	<뭐든지 뮤직박스> 현장 취재	연합뉴스
20190430	<방귀대장 뽕뽕이> 짜잔형 인터뷰	한겨레
20190501	<모여라 땡땡> 번개맨 인터뷰	한겨레
20190805	<자이언트 펭TV> 제작진 인터뷰	한국일보
20190819	EBS 국제다큐영화제 박경근 감독 인터뷰	연합뉴스
20190819	EBS 국제다큐영화제 쇼쉬솔람 감독 인터뷰	코리아중앙데일리
20191001	<자이언트 펭TV> 펭수 인터뷰	연합뉴스
20191011	<자이언트 펭TV> 펭수 인터뷰	노컷뉴스
20191011	<자이언트 펭TV> 펭수 인터뷰	세계일보
20191011	<자이언트 펭TV> 펭수 인터뷰	엑스포츠뉴스
20191011	<자이언트 펭TV> 펭수 인터뷰	한경닷컴
20191013	<자이언트 펭TV> 펭수 이미지 촬영 인터뷰	대학내일
20191030	<자이언트 펭TV> 제작진 인터뷰	한겨레
20191031	<자이언트 펭TV> 제작진 인터뷰	국민일보
20191114	<농구 농구> 출연자 인터뷰	세계일보
20191206	<땡땡 친구들> 제작진 인터뷰	세계일보

## 마. CEO 인터뷰 진행

날짜	헤드라인 또는 내용	매체명
20190404	교수신문 창간 27주년 특집호 축하 인사	교수신문

## 2. EBS 소셜미디어 홍보

### 가. 목적

- 1) 프로그램 및 공사 소식을 빠르고 효과적으로 전달
- 2) SNS 채널 운영 다각화로 시청자와의 접점 확대
- 3) 채널별 주 이용자 맞춤형 콘텐츠 제공으로 이용자의 채널 충성도 강화
- 4) 시청자 기반의 기자단 활동을 통한 시청자 맞춤형 콘텐츠 생산

### 나. 추진 방향 및 운영 현황

- 1) 블로그 운영(<https://blog.naver.com/ebsstory>)

- 개요: 블로그에 집적된 콘텐츠를 다른 채널로 재유통 및 연계 활용
- 운영내용: 방송 프로그램 소개 및 기자단 리뷰, 현장·취재·기획 콘텐츠 게재, 공사 소식 게재, 시청자 참여 이벤트 진행
  - 방문자 수 3,909,103회, 총 누적 방문자 수 35,057,696회 블로그 포스트 총 972건
  - 스토리 기자단 13기(51명), 14기(55명) 운영: 프로그램 리뷰 및 현장 취재 포스팅

월	1월	2월	3월	4월	5월	6월	7월	8월	9월	10월	11월	12월	합계
방문자수	284,691	250,931	301,256	296,881	315,788	293,943	332,838	359,295	349,372	368,654	414,152	341,302	3,909,103

## 2) 페이스북 운영(facebook.com/ebsstory)

- 개요: 감성적인 정보와 공익 메시지 전달을 통한 젊은 세대와의 소통
- 운영내용: 프로그램 정보 및 공사 소식 게재, 시청자 댓글 소통 및 공유를 통한 콘텐츠 확산 유도, 20~30대를 위한 감성 및 라이프 콘텐츠 제공, 시청자 참여 이벤트 진행 등
  - 팬 수 152,310명, 콘텐츠 도달 수 28,062,473회

월	1월	2월	3월	4월	5월	6월	7월	8월	9월	10월	11월	12월	누적
팬 수 (누적)	150,858	150,791	150,753	150,793	151,531	151,673	151,578	151,397	151,279	151,172	151,704	152,310	152,310
도달 수 (월)	2,399,184	1,526,656	2,093,243	2,721,327	7,413,778	2,158,641	930,952	1,300,846	647,297	392,568	2,540,844	3,937,137	28,062,473

## 3) 카카오톡 운영(@ebsstory)

- 개요: 주부 대상 교육, 육아, 생활 등 정보성 콘텐츠 제공
- 운영내용: 프로그램 정보 게재, 시청자 댓글 소통 및 공유를 통한 확산 유도, 이슈 동영상 콘텐츠 제공, 시청자 참여 이벤트 진행, 블로그 포스트 연계 홍보
  - 누적 소식받기 수 268,192명, 포스팅 수 총 514건

월	1월	2월	3월	4월	5월	6월	7월	8월	9월	10월	11월	12월	누적
소식받기 수 (누적)	264,992	265,220	265,568	265,911	266,175	266,386	266,835	267,253	267,420	267,637	267,859	268,192	268,192

## 4) 인스타그램 (@ebsstory)

- 개요: EBS 인기 콘텐츠 제공으로 1040 세대와의 소통
- 운영내용: 이슈에 맞춰 EBS 콘텐츠를 재가공하여 신속히 제공, 이슈 동영상 콘텐츠 제공, 시청자 참여 이벤트 진행
  - 인스타그램 팔로워 수 44,807명

월	1월	2월	3월	4월	5월	6월	7월	8월	9월	10월	11월	12월	누적
팔로워 수 (누적)	17,762	19,760	22,774	25,284	25,807	28,235	30,358	31,703	34,769	37,158	43,608	44,807	44,807

## 5) 유튜브 운영(https://www.youtube.com/EBSstory)

- 개요: 다큐멘터리, 교양, 애니메이션, 생활 정보 등 EBS 인기 영상 콘텐츠 업로드 및 시청자와의 커뮤니케이션 강화
- 운영내용: EBS 방송 프로그램 스폷 및 하이라이트 영상 게재, EBS 기관 홍보

월	1월	2월	3월	4월	5월	6월	7월	8월	9월	10월	11월	12월	누적
구독자 수 (누적)	116,243	122,138	126,665	131,776	134,979	138,090	143,225	148,933	152,596	157,641	164,799	172,862	172,862

### 3. 대내·외 홍보

#### 가. 경기G버스를 활용한 EBS 브랜드 홍보

- 운행현황

매체	동영상 홍보현황	프로그램
경기G버스	- 1일 60회 - 60초 동영상	세계테마기행, 올리버쌤 꿀팁영어 명의 등

- 주요내용
  - 프로그램 홍보 스팟이 아닌 정보성 프로그램으로 제공
  - 약 10,000여 대 버스
  - 시청자 선호도가 높은 자막위주의 프로그램 제공
  - 화면 좌 상단에 프로그램 타이틀, 우 상단에 EBS 로고 삽입

#### 나. 사옥 로비 및 엘리베이터 홍보

- 1층 홍보관 및 웰컴보드 운영
- 매주 홍보영상 업데이트(로비 및 엘리베이터)

#### 다. EBS FM 주파수 안내표지판

- 1) 목적: 차량 운전자와 탑승자 대상으로 EBS 로고 및 FM 주파수 인지도 제고를 통한 청취율 상승
- 2) 제작물: 책 읽어주는 라디오 EBS FM 주파수 안내표지판
- 3) 설치 현황
  - 기간: 2005년~현재
  - 장소: 전국 고속도로, 국도 및 지방도로 변
  - 수량: 43조(연도별로 협의하여 조정)

#### 라. 뉴스레터 <EBS스토리> 제작 배포

- 1) 발간 목적
  - 대국민 서비스: EBS 프로그램 및 현황 정보전달로 시청자와 소통
  - 대외 공사 홍보: EBS 다양한 프로그램 및 공사의 주요 정책이나 활동상을 대외에 매월 정기적으로 전달함으로써 교육전문 미디어그룹으로서 공사의 이미지 강화 및 홍보
- 2) 발간 현황
  - 제호: EBS스토리
  - 타블로이드판 4쪽 뉴스레터(2019년 제395호 ~ 제398호 발행(2019년 2월 15일 마지막호 발행))
  - 300부 인쇄 사내배포
  - 홈페이지 가입 회원 6백여만 명 중 메일수신동의한 회원 약 19만 명에게 이메일 발송
  - 블로그에 포스팅
- 3) 뉴스레터 제작 방향
  - 1면 기획기사 기획력 강화
  - 웹뉴스레터 및 SNS, 오프라인 배포에 적합한 형태로 제작, 독자층 커버리지 확대

- 격주 발행으로 정보전달의 신속성 강화
- 홈페이지 회원(메일수신동의) 대상으로 e뉴스레터 발송함으로써 모바일 접근성을 높임

#### 4) 2019년 뉴스레터(사보) 월별 표지 및 기획기사 내용

(※ 세부내역 홈페이지 자료실 참조 : <http://about.ebs.co.kr/kor/pr/magazine>)

월/일	1면 기획기사	인터뷰기사	
1	1	<ul style="list-style-type: none"> <li>• 2019년 EBS 신년특집 교육대기획 &lt;미래학교&gt;</li> </ul>	<ul style="list-style-type: none"> <li>• 2019년 달라지는 EBSi</li> <li>• 신년특집기획 &lt;놀이의 힘&gt;</li> </ul>
	15	<ul style="list-style-type: none"> <li>• &lt;예술아 놀자&gt;</li> </ul>	<ul style="list-style-type: none"> <li>• 특집 다큐멘터리 &lt;광화문 광장, 도시의 심장을 바꾸다&gt;</li> <li>• 다문화 가족 상봉 프로젝트&lt;만남&gt;</li> </ul>
2	1	<ul style="list-style-type: none"> <li>• 2019 신년특집 다큐프라임 &lt;돼지전&gt;</li> </ul>	<ul style="list-style-type: none"> <li>• &lt;꾸미와 토리&gt;</li> <li>• &lt;카레남녀&gt;</li> </ul>
	15	<ul style="list-style-type: none"> <li>• 다큐프라임 &lt;비밀의 왕국&gt;</li> </ul>	<ul style="list-style-type: none"> <li>• &lt;원더볼즈&gt; 시즌2로 돌아온다</li> <li>• 특집다큐 &lt;러브마이셀프&gt;</li> </ul>

#### 마. 2020년 EBS 다이어리 제작

- 1) 제작 시기: 2019. 12.
- 2) 제작 부수
  - EBS 다이어리: 4,645부

#### 바. 공간 디자인개선 사업

- 1) 캐릭터 조형물 제작 및 설치
  - 신규 콘텐츠 홍보를 위한 <자이언트 펭TV> 펭수 캐릭터 조형물 제작 및 로비 설치
  - 기 제작된 FRP 캐릭터 조형물의 지하 1층 이설
- 2) 캐릭터 포토존 설치
  - 목적: 콘텐츠 홍보 및 브랜드 강화를 위한 지하 계단 구역 벽면 및 주변부 디자인 개선
  - 내용: EBS 캐릭터를 활용한 포토존 설치 및 벽면 시트지 부착, ATM 기기 이설



<캐릭터 포토존>

- 3) 공간 디자인개선 사업 유지 보수
  - 로비 의자 조형물 도색 보수 (1회)
  - 벽화 조경 관리 (6회)

- 로비 영상 콘텐츠 교체 (수시)
- 트라이비전 이미지 교체 3회 (봄 개편 프로그램, EIDF, 가을 개편 프로그램)
- 스페이스 공감 주요 출연자 시트지 부착

## 4. 사진 촬영·제작 및 이미지 지원 관리

### 가. 목적

- 프로그램 제작 및 기관 주요행사 관련 사진을 촬영하여 각 언론사에 보도자료와 함께 제공함으로써 기사화 유도
- 공사가 운영하는 각종 SNS채널에 활용(페이스북, 블로그, 인스타그램 등)
- EBS 홈페이지 사이버홍보실에 탑재하여 DB 구축 및 언론사 다운로드 자료 제공

### 나. 세부 업무

- 대언론 프로그램 홍보를 위한 하이라이트 이미지
- 부서별 촬영 의뢰 및 이미지 지원 협조
- EBS 홈페이지 사이버홍보실에 사진 및 이미지 탑재
- 프로그램 사내 홍보 및 이미지 개선을 위한 액자 제작
  - 게시 내용: 액자-뭉치뮤직박스 외 13건
  - 게시 장소: 사옥3층 복도
- 신 편성 프로그램 홍보를 위한 차량 래핑 제작
  - 승합차 3대, 25인승 버스 3대, 화물탑차 1대

### 다. 월별 사진촬영 내역: 총 230건

월	기관 행사	프로그램(수능프로그램 관련 포함)
1월	입시설명회(고양시) 외 10건	보니하니 외 5건
2월	과학기술전문방송선정 외 5건	극한직업 외 3건
3월	경기이사회 외 9건	뭉치뮤직박스 외 5건
4월	무상교재전달식 외 17건	헬로루키상반기오디션 외 6건
5월	국회동심한마당 외 14건	자이언트 팽TV 외 5건
6월	공사창립기념식 외 12건	판다다 외 5건
7월	팽수 사인회 외 15건	딩동당 친구들 외 10건
8월	BCWW 개막식 외 8건	EIDF개막식 외 6건
9월	한국방송대상 외 8건	뭉치뮤직박스 외 8건
10월	국정감사 외 11건	자이언트 팽TV 외 8건
11월	파주시 MOU 외 11건	올해의 헬로루키 외 7건
12월	싱어즈 기자간담회 외 16건	EBSmath 외 2건
합계	148건	82건

### 라. 월별 사진이미지 제공: 총 667건(사보, 보도자료 등 대내외 제공)

월	1월	2월	3월	4월	5월	6월	7월	8월	9월	10월	11월	12월	합계
건	29	51	63	52	74	50	50	49	61	58	68	62	667



EBS



# 경영지원센터

## 개관

인적자원부는 공사의 사업목표 달성을 위하여 효율적인 인사제도를 운영, 인사관리(HRM) 인프라 개선과 인적자원개발(HRD) 고도화를 통한 역량 있는 인재 육성 관리를 위한 기반 확립에 역점을 두었다.

2019년도 신입/경력직원 공개채용에는 정부의 「공공부문 비정규직 전환 정책」에 따라 비정규직(기간제 근로자)의 정규직 전환 추진(공개채용 방식)을 실시하여, 총 22명의 채용 중 전환채용직무 16명을 채용하였으며, 채용전형에 있어서는 소 전형 블라인드 평가와 면접(실무, 최종) 외부평가위원을 통해 평가의 공정성과 객관성을 확보하고 실무역량평가 및 인성검사를 강화하여 우수 인재 확보를 위해 노력하는 등 인사관리의 전반적 개선을 이루어 나갔다.

또한, 공사의 사회적 책임을 확대하고자 관련 부서와 협의를 통해 장애인 채용직무를 추가 발굴하여 4명을 신규채용하였다.

인력 운용에 있어서는 직원 개인별 직무 이력을 통해 자질과 능력, 발전가능성을 고려하여 적재적소 배치, 사업추진 상황에 맞는 적시성 있는 인력의 효율적 운영을 통한 생산성 향상과 조직 활력제고에 힘썼다.

직원 동기부여 및 역동적 조직문화 조성을 위하여 56명을 승진 임용하고 하반기에는 명예퇴직을 실시하여 고비용 인력구조를 개선하기 위하여 노력하였으며, 상반기 36명과 하반기(연말) 9명을 유공포상자로 선발하여 사기를 진작시켰다.

2019년도 연수분야는 •직무교육을 통한 조직 역량 강화 •조직 전반의 인식수준 제고를 통한 조직문화 개선 •분야별 전문가 육성을 위한 전략형 교육 지원 등을 주요과제로 설정하고 공사 목표와 경영 방침 구현을 위해 체계적이고 심층적인 연수과정을 운영하였다.

## 주요업무

## 1. 인사관리

## 가. 인원 현황(2019. 12. 31 기준)

구분	임원	정규직	계약직	파견직	계
인원	3명	590명	50명	153명	796명

## 나. 2019년도 정규직 공개채용 진행

- EBS 콘텐츠 제작역량 및 전략사업 강화를 위한 신규인력 충원
- 실무역량평가 및 최종면접에서 외부평가위원을 통한 공정성 강화
- 전 전형 과정에 블라인드 방식을 유지 지원자의 직무역량 위주 평가
- 분야별 채용인원

구분	PD	기자	카메라, CG, 미술	방송-IT 기술	경영	방송은행	계
채용인원	2명	1명	3명	4명	11명	1명	22명

#### 다. 경영전략을 반영한 평가 및 보상제도 운영

- 포상예산 절감을 지속하되, 포상휴가 제도를 신설

#### 라. 대내외 성과에 따른 포상제도 운영

- 올해의 EBS인 대외유공 등 총 193건 포상진행

구분	장기근속포상	대외유공 표창 (협력업체포함)	유공직원 (올해의EBS인 등)	우수파견직원	계
포상건수	34건	79건	45건	5건	163건

#### 마. 승진제도 운영

- 차장, 부장, 부서장 직위에 총 56명 승진

구분	부서장	부장	차장	계
인원	10명	29명	17명	56명

#### 바. 명예퇴직 제도 실시

- 고임금 저효율 인력구조 개선 및 중장기 인력운영계획에 의거한 신규인력 충원을 목적으로 명예퇴직 제도운영

## 2. 연수

#### 가. 직무교육을 통한 조직 역량 강화

- 직무 중심의 맞춤형 커리큘럼 제공을 통한 직무연수 실시
- 부서별 업무역량 고도화 및 전문가 육성 연수 지원

#### 나. 조직 전반의 인식수준 제고를 통한 조직문화 개선

- 현장밀착형 강의를 중심으로 한 EBS 미래지식특강 실시
- 가치공유 과정으로 직장내 괴롭힘예방교육 및 안전보건교육 추가 실시
- 높은 청렴도, 양성평등, 일가정 양립, 직장 내 성희롱 제로 지향 등 바람직한 조직문화 조성

#### 다. 분야별 전문가 육성을 위한 전략형 교육 지원

- 차세대 리더 양성 및 대외 네트워크 강화를 위한 전문기관 위탁파견 연수 실시

**개관**

재무회계부는 일반기업회계기준과 정부기업예산법 및 관련 법령에 근거하여 회계 처리와 세무신고를 수행하고 있다. 2019년 재무회계부는 2018회계연도 결산과 2019회계연도 반기결산 및 이와 관련한 법인세, 부가세 신고·납부 등 회계·세무관리 업무를 수행하였다. 자금운영과 관련된 재무관리 업무를 적정하게 처리함으로써 경비집행의 투명성을 확보함은 물론 대내외적으로 각종 정책 결정에 필요한 경영정보를 적시에 제공하고 기관운영의 효율성 제고와 재무안정성 확보에 적극적으로 노력하였다.

2019회계연도 결산에서 재무제표와 각종 명세서 등을 작성하고 합리적인 결산 및 세무조정 작업 결과 회계법인의 회계감사 적정의견을 도출하였다. 이후 결산 승인과 관련한 국회의 질의와 자료 제출 요구에 신속하고 적절한 대응으로 국회 결산 승인 업무를 차질 없이 마무리하였다.

기관 자금운영의 효율성 도모를 위해 통합자금관리시스템을 활용하여 자금관리 업무의 고도화를 진행하였고, 이를 통해 자금출납 무사고를 달성하였다. 월별, 분기별 자금 운용계획의 수립·시행을 통한 운영자금의 적절한 예치 운용으로 통합사옥 건립 등에 따른 운영자금 감소와 시장이자율 하락에도 불구하고 2019년도에 총 2억 원의 이자수익을 실현하였다.

각종 회계전표의 적시적이고 정확한 심사를 통해 법인세, 부가세 및 원천세 신고·납부 및 관련된 세무 업무를 정확하고 안정적으로 수행하였다.

**주요업무****1. 회계와 세무관리 업무: 회계와 세무처리의 적정성 및 적시성 확보****가. 추진 목적**

- 회계 처리의 적정성 및 적시성 확보로 합리적 의사결정을 위한 경영정보 제공
- 회계증빙에 대한 정확한 심사를 통해 예산집행의 적정성, 투명성 제고
- 세무 관련 업무의 정확성 및 적시성 제고

**나. 주요 추진 내용**

- 지출 관련 증빙에 대한 회계 심사 강화 및 출납오류 방지
- 지속적으로 세무 관련 전문지식을 습득을 통해 정확한 세액 계산과 납부기한 준수

**다. 추진 방법****1) 전표 및 증빙서류에 대한 다중 점검**

전표의 회계 처리와 증빙서류 등이 법령 및 규정을 준수하였는지 다중 점검하였다. 외부로 지급되는 지출전표 심사에 있어서 관련 계약서와 검수 조서 등의 증빙자료에 대한 심사를 강화하여 예산집행의 투명성을 강화하였고, 외부 자문 세무사를 적극적으로 활용하여 회계 및 세무처리의 정확성을 제고하였다.

## 2) 회계 계정 적정성 및 출납계좌오류 점검

회계 계정 적용의 적정 여부 및 지급대상자 계좌오류 점검을 강화하였다. 예산·회계 계정 적용의 적정 여부를 검토하여 예산집행과 회계 처리 간의 명확성을 제고하였다. 직원 및 거래처계좌 등의 등록관리 강화를 통해 출납오류를 최소화하였다.

## 3) 전자증빙 제도 확대도입

ERP 도입에 따라 전자증빙제의 적용범위를 프로그램 제작비 분야까지 확대하여 업무 효율성을 제고하였다.

## 4) 세무업무 정확성 제고

법인세, 부가세, 원천세 등 각종 세무업무의 정확성을 제고하기 위해 관련 법령의 개정 등을 사전에 검토하였다. 또한, 신속 정확한 세무업무 처리를 통해 세무처리의 적시성을 제고하였고 세무비용 절감을 위해 노력하였다.

## 라. 추진 결과

- 부적절한 경비집행 최소화로 예산집행의 적정성, 투명성 제고
- 세무신고 납부기한 준수 및 정확한 세액 산출로 세무비용 최소화
- 외부 회계감사 시 재무상태 및 경영성과에 대한 적정의견 도출
- 종이서류 없는 사무환경 촉진
- 회계 처리 매뉴얼 배포 및 안내
- 국고보조금 통합관리시스템 도입에 따른 세무 리스크 최소화

## 2. 재무관리 업무:자금 운용 및 출납 업무의 안정성, 효율성 제고

### 가. 추진 목적

- 통합자금관리시스템 통한 안정적인 금융거래와 자금 운용의 효율성 극대화
- 통합자금관리시스템의 개선을 통해 출납 업무 처리의 편리성 및 생산성 제고

### 나. 추진 내용

- 통합자금관리시스템 유지 보수를 통한 출납 업무의 안전성 및 정확성 확보
- 사업부서 자체보유 계좌관리 및 매출·수납 관리 강화
  - 자금관리 시스템 연계를 통한 계좌잔고 일일 점검 시행
  - 가수금 수시 수납을 통해 현업부서 계좌 잔액 최소화
- 통합자금관리시스템과 범부처 연구비통합관리시스템의 연동 시행

### 다. 추진 방법

#### 1) 자금 관련 데이터에 대한 다중 검사

자금수납, 자금운용 및 출납과 관련된 각종 데이터 간 다중 점검을 통해 자금업무의 정확성을 제고하였다. 특히 자금 입출금은 3단계에 걸친 교차확인을 통해 검토를 강화하였고 자금출납 시스템 이중 보완으로 출납사고 대비를 강화하였다.

## 2) 통합자금관리시스템 활용 강화

통합자금관리시스템의 지속적인 업그레이드를 통해 적정성을 상시 유지하였다. 또한, 자금출납시스템 월 보수 예약 이체 시행, 재무관리에 필요한 제반 정보 조회기능 추가를 통해 시스템의 업무 활용성을 제고하였다.

## 3) 통합자금관리시스템과 범부처 연구비통합관리시스템의 연동 시행

정부 부처 연구비 지원 사업 시스템인 범부처 연구비통합관리시스템과 통합자금관리시스템을 연동하여 출납시스템을 업데이트하였다. 이를 통해 자금내역 조회 및 이체 등 업무의 애로 사항을 최소화하였다.

## 4) 효율적인 자금 운용을 통한 이자수익 추구

면밀한 연간 운용자금 계획을 통해 회계연도 운용 가능한 자금을 최대화하고 고금리 예치상품 발굴 및 금융사와의 적극적인 금리협상을 통해 이자수익을 추구하였다.

### 라. 추진 결과

- 효율적인 자금 운용을 통한 안정적인 유동성 확보 및 이자수익 제고
- 무차입 경영의 지속을 통한 이자비용 미발생
- 통합자금관리시스템의 적정성 및 안정성 확보

## 3. 결산 업무

### 가. 추진 목적

- 기관의 재무상태 파악과 경영성과 측정을 위한 유용한 경영정보 적시 제공
- 각종 세금산출의 근거 자료로써 세무관리 업무에 활용

### 나. 추진 내용

- 결산 집중작업을 통한 재무제표 작성
- 외부 회계법인 결산감사 수감
- 결산안 보고, 이사회 상정안 작성 및 사전설명
- 이사회 심의·의결
- 감사원 회계검사 수검
- 국회·방송통신위원회 결산서 제출 및 승인 요청
- 세무조정 및 법인세 신고·납부
- 국회 결산 승인 후 재무상태표 공표

### 다. 추진 방법

- 2019회계연도 마감에 따른 정확한 회계자료 산출 및 수합
- 각 부서로부터 결산에 필요한 부속 자료 적시 취합 및 확인
- 외부 회계법인 수감, 내부 이사회 심의·의결 및 국회 결산 승인
- 세부 내역
  - 예산집행 마감 및 채권·채무 확정
  - 가계정 정리 및 결산 조정
  - 재무제표 및 부속명세서 작성
  - 회계법인 결산감사

- 법인세 세무조정 및 과세표준 산출
- 결산(안) 보고 및 인쇄
- 이사회 보고 및 심의·의결
- 국회, 감사원, 방통위 결산서 제출
- 재무상태표 공표(결산 승인 직후)

#### 라. 추진 결과

- 대내외적으로 EBS 경영정보의 적시 제공을 통해 경영성과, 재무안정성 및 건전성 평가 지표 제공
- 세무 관련 기초 자료로 활용

### 4. 2019회계연도 재정상태

#### 가. 요약 재무상태표(2019. 12. 31 기준)

(단위:백만 원)

자 산		부채와 자본	
과 목	금 액	과 목	금 액
I. 유동자산	66,424	I. 부 채	95,881
1) 당좌자산	62,995	1) 유동부채	52,709
2) 재고자산	3,429	2) 비유동부채	43,172
II. 비유동자산	181,558	II. 자 본	152,101
1) 투자자산	2,707	1) 자본금	88,863
2) 유형자산	169,503	2) 이익잉여금	63,238
3) 무형자산	8,264		
4) 기타비유동자산	1,084		
합 계	247,982	합 계	247,982

#### 나. 요약 손익계산서

(단위:백만 원)

비 용		수 입	
과 목	금 액	과 목	금 액
I. 매출원가	220,947	I. 매출액	241,679
1) 방송사업비	157,115	1) 방송사업수입	111,051
2) 부대사업비	63,832	2) 부대사업수입	130,628
II. 판매비와 일반관리비	33,181		
1) 판매비	6,439		
2) 일반관리비	26,742		
III. 사업외비용	289	II. 사업외수입	2,675
IV. 법인세비용	-		
V. 당기순이익(손실)	(10,063)		

#### 다. 매출액

- 방송사업수입: 수신료수입, 방송발전기금수입, 국고보조금수입, 방송광고수입, 방송사업 기타수입
- 부대사업수입: 출판사업수입, 문화콘텐츠부대사업수입, 콘텐츠사업수입, 부대사업 기타수입

(단위:백만 원)

구분	내역	금액
방송사업수입	수신료수입	18,762
	방송발전기금수입	32,441
	국고보조금수입	26,308
	방송광고수입	25,890
	방송사업 기타수입	7,650
소 계		111,051
부대사업수입	출판사업수입	78,334
	문화콘텐츠부대사업수입	11,112
	콘텐츠사업수입	24,937
	부대사업 기타수입	16,245
소 계		130,628
합 계		241,679

#### 라. 매출원가

- 방송사업비: 방송제작비, 기술제작비, 방통융합제작비
- 부대사업비: 출판사업비, 문화콘텐츠부대사업비, 콘텐츠사업비, 기타부대사업비

(단위:백만 원)

구분	내역	금액
방송사업비	방송제작비	116,662
	기술제작비	30,364
	방통융합제작비	10,089
소 계		157,115
부대사업비	출판사업비	39,399
	문화콘텐츠부대사업비	479
	콘텐츠사업비	14,635
	기타부대사업비	9,319
소 계		63,832
합 계		220,947



## 개관

운영지원부에서는 서무, 복리후생, 차량관리, 재난·안전관리, 노무관리, 시설관리, 자산관리, 구매·용역계약 등의 부 기본 업무를 수행하였으며, 2019년부터 시설관리 업무를 통합함으로써 운영지원 업무의 효율화를 도모하였다.

서무, 복리후생, 차량관리, 재난·안전관리 분야에서는 주 52시간 근로제 시행에 대비, 파견 직 기사 위주의 차량운영실 운영체계를 차량운행관리 전문업체 위탁운영 체제로 전환하였다. 또한 재난 상황 대비능력 향상을 위하여 공사 최초 유관기관 합동 재난대응훈련을 시행하였다.

시설관리 부분에서는 시설물의 안전 및 유지관리를 통해 재해와 재난을 예방하고 시설물 효율을 증진하였으며, 건축물 안전점검을 실시하여 시설물에 내재되어 있는 위험요인을 조사하였다. 또한 시설관리 운영 효율화를 통해 관리비용을 절감하였다.

또한, 자산관리 부분에서는 천재지변 및 불의의 사고에 대비하기 위해 화재보험에 가입 및 태풍 링링 피해에 보험처리로 공사의 손실을 최소화하였다. 또한, 전자적자원관리(ERP; Enterprise Resource Planning) 시스템 자산 부문의 고도화로, 철저하고 효율적인 자산관리를 하였다.

물품구매·용역계약 부분에서는 공정하고 투명한 계약 업무 진행을 위해 'EBS 전자입찰계약 시스템'을 전격 도입하였다. 이에, 관련 규정을 전자입찰제도에 맞게 개정하였다. EBS의 자체적인 전자입찰제도의 전격 시행을 통해 입찰 절차의 편의성 확보 및 입찰의 공정성을 제고하였다.

## 주요업무

서무, 복리후생, 차량관리, 재난 안전관리 및 노무관리 부분

## 1. 각종행사 개최

## 가. 2019년도 시무식

- 일시 및 장소: 2019. 1. 2(수), EBS 스페이스홀
- 내용: EBS 방송대상 시상, 연말 유공 포상

## 나. EBS 45년, 공사창립 19주년 기념행사

- 일시 및 장소: 2019. 6. 21(금) 11:00~, EBS스페이스홀
- 참석자: 임·직원 및 이사장
- 내용: 창립 기념식, 장기근속자 및 대외유공자 포상, 비전 설명회
  - 내부수상: 장기근속 30년(18명), 20년(5명), 10년(11명)
  - 대외유공: 교육부 안웅환, 한국언론재단 이정철, 한국방송광고진흥공사 심현성

## 다. EBS 추계 임 직원 체육행사

- 일시: 2019. 10. 23(수)~10. 25(금)
- 참석자: 임·직원 798명
- 행사내용: 본부·센터(실)별 자율적 행사(산행, 문화체육행사 등) 실시

## 2. 복리후생 업무

### 가. 직원 건강검진 실시

- 검진기간: 2019. 3. 18~12. 4
- 검진인원: 651명(임·직원 633명, 이사 및 이사진 가족 18명)
- 검진대상: 임·직원(계약직 포함) 및 이사진 및 이사진 가족 1인
- 검진기관: 녹십자아이메드, 한신메디피아, 일산백병원, 한빛영상의학과, 명지병원, 동국대학교한방병원, 국립암센터

### 나. 건강관리실 운영

- 주요업무: 외상처치, 투약, 건강상담, 건강상식 또는 정보제공, 건강계시판운영, 영양환자의뢰, 직원건강검진, 예방접종사업, 금연운동, 대사질환 사업(비만, 고지혈, 고혈압 포함)
- 자동혈압계 설치: 3대(건강관리실 1대, 체력단련실 1대, 구내식당 1대)
- 고지혈측정기, 체지방측정기(건강관리실)
- 체세동기(1층, 11층)

### 다. 임·직원 단체상해보험 가입

- 가입대상: 공사 임·직원(계약직원 포함) 총 633명
- 주요내용: 사망, 암치료, 뇌혈관, 급성심근경색, 갑상선, 입원의료비
- 가입기간: 2019. 11. 29~2020. 11. 29(1년)
- 계약업체: 주보험사 현대해상화재보험[더케이손해보험, 교직원공제회]

### 라. 체력단련실 운영

- 운영목적: 직원 건강 유지 및 증진을 통한 업무생산성 향상 도모
- 장소: 사옥 10층 체력단련실
- 운영방법: 외부 전문업체에 관리 및 위탁운영
- 계약기간: 2017. 9. 11(월)~2021. 9. 10(4년)

### 마. 상설휴양(콘도)시설 운영

- 운영현황: 총 43구좌(대명콘도 15구좌, 리솜 10구좌, 한화콘도 11구좌, 용평 7구좌)

### 바. “선택적복지제도” EBS 복지카드 시행

- 시행기간: 2019. 1. 15(화)~12. 12(목)
- 사용범위: 자기계발, 건강관리, 여가생활, 문화생활, 가정친화, 전통(재래)시장
- 포인트배정: 연초 복지카드에 배정

## 사. 경조사 지원

- 상조용품 및 조화, 위로금, 조문 차량지원
- 지원대상: 본인 및 배우자의 직계 상, 형제 상 등 기타
  - [2014년 임금 및 단체협약 보충협약서]에 의거하여 조합원의 조사 발생시 지원하던 조의금은 EBS사내근로복지기금으로 이관 운영
  - ※ 지원기준 및 금액은 EBS사내근로복지기금 협의에서 별도 정하여 시행

## 아. 출산장려금 지급

- 지급대상: 일반직(계약직 포함)의 본인 및 배우자 출산시
  - ※ 본인 및 배우자가 사내 직원일 경우 가족 단위로 지급
- 지급구분: 1자녀 150만 원, 2자녀 200만 원, 3자녀 이상 300만 원
- 지급현황: 1자녀 14명, 2자녀 9명, 3자녀 이상 2명

## 3. 차량관리 업무

### 가. 차량운영실 운영 체제 개선

- 개선 목적: 차량운영 효율성 제고, 주 52시간 근로제 시행 대비 및 차량기사 처우 개선
- 추진 내용: 파견직 기사 위주의 운영 체제를 전문업체 위탁운영 체제로 전환(2019. 3.)

### 나. 「차량운영 안전관리 매뉴얼」제정

- 제정 일자: 2019. 7. 28
- 제정 목적: 사고 예방·대비 및 사고 시 신속하고 효율적인 대응으로 피해 최소화
- 주요 내용
  - 운전자 및 탑승자의 의무 및 책임사항 규정
  - 차량 관리 기본사항 및 계절 특성을 고려한 관리요령 제시
  - 안전·방어운전 요령 및 특별한 상황, 악천후 시 안전운전요령 제시
  - 차량사고 시 대처 요령, 운전자의 부담 범위, 보고서 제출 의무 규정 등

### 다. 차량 보유 및 임차 현황

승용차	승합차	중계차	버스	화물차 / 전계강도	장기임차(승용차)		일일임차 (일일평균)
					리스	렌트	
0대	3대	2대	5대	2대	5대	1대	약 12대

※ 중계2호차 신규 도입(2018. 11. 30) 및 매각(2018. 12. 31), 중계3호차 매각(2019. 1. 7)

### 라. 전기차 충전시설 운영 개시

- 개요: 사옥 주차장 혼잡, 과금체계 미설치로 운영을 보류하였던 전기차 충전시설을 전 기차 이용 직원 편의 제공을 위해 운영 개시
- 대상시설: 지하2층 주차장 급속충전기 1대
- 이용대상 및 방식: 전기차 이용 직원을 대상으로 하여 회원카드제로 운영
- 운영 개시일: 2019. 12. 4

## 4. 재난·안전관리

### 가. 2019년 재난대응 안전한국훈련 현장훈련 실시

- 일시: 2019. 10. 28 15:00~16:30
- 주관: EBS(방송통신위원회)
- 참여기관: 방송통신위원회(위원장, 방송정책국장 등), 행정안전부 중앙평가관(2명), 주요방송사업자(9개사), 민간참관단(10명)
- 훈련방식: 가상상황(지진 및 화재 발생) 부여에 따른 실제 훈련으로 유관기관 합동훈련  
※ 유관기관(7개기관): 고양시청, 일산소방서, 일산동부경찰서, 일산동구보건소, 한전고양지사, 일산병원, KBS
- 주요 훈련내용
  - 구조정실 기능 상실에 따른 비상송출 승계 및 긴급복구 훈련
  - 화재대피, 인명구조, 사상자 후송 및 화재진압 훈련
- 평가결과: 2019년 재난대응 안전한국훈련 유공 행정안전부장관 표창 기관 선정

## 4. 노무관리 업무

### 가. 2019년도 임금 및 단체협약 체결

- 체결일자: 2019. 12. 19
- 교섭회수: 전체회의 2회, 소위원회 11회

### 시설관리 부분

## 1. 사옥 시설물관리

### 가. 제13호 태풍 '링링' 피해 시설물 복구공사

#### 나. 기계설비 터보냉동기 세관 작업

#### 다. 방음형 전화부스 설치 (13, 15층)

### 자산관리 부분

## 1. 자산현황

(단위: 천 원)

구 분		취득가액	잔존가액
토	지	18,597,321	18,597,321
건	물	138,392,795	127,552,026
구	축 물	2,411,024	233,558
방	송 장 비	102,467,781	22,894,921
기	계 장 치	34,490,929	122,739

차 량 운 반 구	393,022	7,521
공 기 구 비 품	13,561,128	3,093,793
소 프 트 웨 어	5,160,854	4,031,917
합 계	315,474,854	176,533,796

## 2. 자산취득 현황

(기간: 2019. 1. 1~12. 31)

계정과목	수량(점)	취득금액(천 원)
방 송 장 비	229	3,406,571
공 기 구 비 품	180	5,772,233
총 계	409	9,178,804

## 3. 불용품 처분 현황

- 2월 불용 처분 현황: 총 85점
  - 불용대상: 폐기 → 85점(대기실 장의자 등)
- 10월 매각 처분 현황: 총 557점
  - 매각·폐기업체: (주)한길자원
  - 매각대상: 매각 → 542점(컴퓨터 등), 제각 → 스토리지공유솔루션 등 15점
  - 매각방법: 일반공개경쟁입찰
  - 매각일: 2019. 11.

## 4. 고정자산 재물조사

- 조사기간: 2019. 10. 10~2019. 12. 31
- 조사대상: 유형고정자산 및 부외자산 22,800점
- 조사방법
  - 1차조사: 사용부서에서 보유자산에 대한 자체조사 후 부문 자산관리 책임 부서로 제출
    - (1) 방송기기: 융합기술본부 기술기획부 / (2) 전산기기: 융합기술본부 IT운영부
    - (3) 일반기기: 경영지원센터 운영지원부
- 조사결과
  - (1) 이동자산(위치이동, 부서변경)의 정정 및 보완
  - (2) 반납대상 및 의뢰품은 세부사항 확인 후 회수 등의 절차 진행 및 변동 사항은 전산 데이터 수정

## 5. 유형자산 감가상각

- 상각기간: 2019. 1. 1~12. 31
- 상각대상: 유형자산 10,538점
- 유형자산 감가상각 현황

(2019. 12. 31, 단위: 천 원)

구분	수량	취득가액	감가상각누계액	당기말차감잔액
건물	1	138,392,795	10,840,768	127,552,026
건축물	10	2,411,024	2,177,466	233,558
방송장비	6,029	102,467,781	79,572,859	22,894,921
기계장치	231	344,909,299	34,368,189	122,739
차량운반구	9	393,022	385,500	7,521
공기구비품	4,257	135,611,288	10,467,335	3,093,793
소프트웨어	1	5,160,854	1,128,936	4,031,917
합계	10,538	296,877,533	138,941,053	157,936,475

## 6. 보험관리

2019년도 화재·동산보험 가입	수시보험 가입 자산
<ul style="list-style-type: none"> <li>· 가입품목 : 건물 등 19,769점</li> <li>· 가입금액 : 307,212,503천 원</li> <li>· 보험료 : 41,538천 원</li> <li>· 가입기간 : 2018. 10. 31~2019. 10. 31</li> </ul>	<ul style="list-style-type: none"> <li>· 가입품목 : 카메라, 컴퓨터 장비 등 신규 구입자산</li> <li>· 가입수량 : 84종(화재 72종, 동산 12종)</li> <li>· 가입금액 : 383,858천 원</li> <li>· 가입기간 : 가입일~2019. 10. 31</li> </ul>

## 7. 건물 임대차 계약 현황 및 관리

### 가. 학교교육본부, 수능강의연구센터 사무실 임차

- 위치: 서울특별시 강남구 도곡동 180-12번지(우박빌딩)

### 나. 세트 및 소품보관용 창고 임차

- 위치: 파주시 광탄면 방축리 29-8

### 다. KBS 관악산 송신시설 임차

- 임차내역: KBS관악송신소 송신시설 일부

## 물품구매·용역계약 부분

### 1. 주요업무

#### 가. 물품구매(단가 계약 포함) 업무

#### 나. 각종 용역계약 업무(협상에 의한 계약 업무)

#### 다. 사무용 소모품 수급 계획 수립, 계약 및 불출, 재고관리

## 2. 업무 추진현황

(2019. 12. 31, 단위: 천 원, VAT 별도)

구분	계약금액	계약건수	비고
용역	38,830,649	83	
구매	4,069,110	40	
소계	42,899,759	123	



# 콘텐츠기획센터



## 개관

편성기획부는 '교육방송을 효율적으로 실시함으로써 학교교육을 보완하고 국민의 평생교육과 민주적 교육발전에 이바지함'이라는 EBS 설립목적에 따른 공적 책무를 다하기 위해 채널별 방송 편성 및 프로그램 기획을 주 업무로 하고 있다. 이를 위해 2019년에도 공영성 및 교육적 가치 극대화, 유아·어린이 콘텐츠 경쟁력 강화, 디지털 플랫폼과 채널을 아우르는 핵심 IP 개발 등이라는 목표를 바탕으로 다양한 프로그램을 기획·제작했다.

2019년의 개편 주요전략은 '어젠다 세팅형 전략 편성을 통한 공영성 및 교육적 가치 극대화', '유아·어린이 콘텐츠 정체성 및 경쟁력 강화', '실험적이고 독창적인 콘텐츠 개발', '크로스미디어 전략 실시', '공영방송에 맞는 효율적 모델 개발'이다. 이러한 전략과 각 채널별 정체성을 바탕으로 지상파 TV(EBS 1TV, EBS 2TV), 지상파 라디오(EBS FM), 3개의 PP(EBS PLUS 1, PLUS2, EBS English), 그리고 온라인 서비스 등을 통해 다양한 콘텐츠 및 교육서비스를 시청자들에게 제공했다.

2019년 봄 개편에서는 '유아·어린이 콘텐츠 정체성 및 경쟁력 강화'를 위해 영유아 및 어린이 대상 신규 프로그램을 대거 편성했다. 유아어린이 프로그램 전담 TFT 운영을 바탕으로 <뽀빠지 뮤직박스>, <예술아 놀자>, <최고다! 호기심딱지4> 등을 신규 편성해 영유아 및 어린이 콘텐츠 트렌드에 맞는 창의 교육 콘텐츠를 강화했다. EBS 신규 핵심IP 개발 및 모바일 및 수익형 콘텐츠 강화를 위해 개발한 <자이언트 펭TV>를 성공적으로 론칭했으며 유튜브 'MOMOe' 채널의 <밥친부터 시작> 등과 같은 2030 타겟의 모바일 오리지널 콘텐츠 제작 강화에도 힘썼다. 또 날로 더해가는 평생교육에 대한 국민의 관심과 요구에 부응하기 위해 <미래교육플러스>, <지식의 기쁨>, <건축탐구-집> 등 다양한 연령이 함께 즐길 수 있는 교육 및 교양 프로그램을 선보이기도 했다.

가을 개편에서는 교육적 가치 및 공영성 강화에 더욱 힘쓰기 위해 <발견의 기쁨 동네책방>, <싱어즈-시대와 함께 울고 웃다>, <펫하트>와 같은 다양한 평생교육 프로그램을 편성했다. 장애인 인식개선 프로그램 <별일 없이 산다>, 동남아 현지 적응기를 통해 동남아시아 사회 및 문화를 이해하는 <말을 걸어볼까? 동남아 살아보기>와 같은 사회적 인식 개선을 위한 프로그램을 신설하기도 했다. 이와 함께 11월 신규 편성된 유아 어린이 프로그램 <딩동댕 친구들>은 다양한 특징을 가진 캐릭터가 출연한 스토리텔링 콘텐츠로 제작되었다.

## 주요업무

## 1. 봄 편성 개편

## 가. EBS 1TV

## 1) 유아·어린이 콘텐츠 정체성 및 경쟁력 강화

## 가) 대표 브랜드 &lt;딩동댕 유치원&gt; 학습 패키지 전환 방안 모색

- 방송 프로그램에서 영유아 발달 단계 맞춤형 학습 브랜드로 재탄생

## 나) 영유아 및 어린이 대상 신규 프로그램 전략적 편성

- <최고다! 호기심 딱지4>, <뽀빠지 뮤직박스>, <자이언트 펭TV> 등 제작

## 2) 공영성 및 교육적 가치 극대화를 통한 채널 정체성 강화

가) 교육 혁신 및 의제 설정을 위한 고품격 다큐멘터리 시리즈 편성

나) 인문학 지식교육 콘텐츠 강화

- 역사, 철학, 과학 등 기초 학문 영역의 대중화를 선도하는 교육 콘텐츠 편성
- EBS 다큐프라임 <역사의 빛, 청년>, <진정성 시대> 등

## 3) EBS만의 차별화된 독창적 콘텐츠 개발

가) 포맷, 주제 의식에서 타 방송과의 차별화 추구

- 참신성과 대중성을 결합한 다큐멘터리 신설

나) 디지털 네이티브 세대를 위한 콘텐츠 제작 확대

- 신규 프로그램 기획 시 크로스 플랫폼 전략에 적합한 문법과 소재 선택

## 나. EBS 2TV

### 1) 4차 산업혁명을 대비한 창의·융합 교육 콘텐츠 강화

가) 초중등 수학, 영어, 음악 교육 프로그램 신설

- <최고의 수학교실>, <English 서바이벌>, <야옹! 클래식>

나) 유아 어린이 대상 창의 콘텐츠 편성

- <사물의 역사>, <우주 탐사 이야기>

다) 소프트웨어 교육 콘텐츠 확대

- <마이크로비트와 함께 떠나는 컴퓨터 과학탐험>, <비버와 함께 떠나는 컴퓨터 과학>, <명령이다 비트와 언플러그드>

### 2) 미래 생활역량 강화를 위한 프로그램 편성 확대

가) 건축을 소재로 한 인문과학 다큐멘터리 신설

- <건축탐구-집>

나) 글로벌 시대 필수 언어인 영어 교육 프로그램 편성

- <왕초보 영어>, <보이는 라디오 English Go Go>

## 다. FM 라디오

### 1) 인문·문화·교양 채널로서의 정체성 및 경쟁력 강화

- <EBS 공감시대>, <EBS 북카페>, <아이돌이 만난 문학>, <일요특선 낭독>

### 2) 공익적 편성을 통한 채널의 공영성 강화

- <초급 미얀마어>, <초급 캄보디아어> 등 동남아시아 언어 교육 프로그램

## 라. EBS PLUS1

### 1) 연간 강의 커리큘럼을 구축하여 프로그램 제작

- <수능개념>, <수능특강>, <수능완성>, <FINAL 실전모의고사>, <만점마무리 모의고사>, <6월 모의평가 분석 특강>

### 2) 수준별 맞춤형 콘텐츠 제작을 통한 사교육비 경감 기여

- <올림포스>, <개념완성>, <개념완성-문항편>, <올림포스 고난도>

### 3) 대입 환경 대응 프로그램 제작

- <논술 개념>

## 마. EBS PLUS2

- 1) 교육과정 개정을 반영한 초등·중학 교재 연계 학습 프로그램 제작
  - <만점왕>, <만점왕 평가문제풀이>, <계산왕>, <수학의 자신감>
- 2) 초등·중학 창의 융합 프로그램 및 안전 교육 프로그램 확대
  - <명령이다, 비트!>, <톡톡 소프트웨어>, <세미와 매직큐브>, <냅킨맨의 모험>, <자연이 과학이다>, <우리몸 X파일>시리즈, <안전 블랙박스>
- 3) 교양 프로그램 편성 확대
  - <부모성적표>, <배워서 남줄래>, <호모 이코노미쿠스 시즌2>, <질문있는 특강쇼 빅뱅>, <행복한 교육세상>, <성인 문해교육 프로젝트 3>

## 바. EBS English

- 1) 사교육을 경감할 수 있는 학교 영어교육 보완 교과 콘텐츠 제작
  - <초등 3학년 영어 교과서 (5종)>, <영작문 따라하기>
- 2) 클럽형 실용 영어 콘텐츠 지속 제작
  - <신나는 영어 동요>, <텐미닛 쿠키>, <함께 읽는 영어 동화>
- 3) 실생활 중심의 의사소통 능력 함양을 위한 대상별 맞춤 콘텐츠 제공
  - <왕초보 영어>, <EBSe 생활영어>, <EBSe 영어뉴스>, <김성백의 영자 신문 읽기>

## 2. 가을 편성 개편

### 가. EBS 1TV

- 1) 유아·어린이 콘텐츠 경쟁력 강화
  - 가) <딩동댕 친구들> 신설, <생방송 톡!톡! 보니하니> 경쟁력 제고
  - 나) 파일럿 프로그램 <만들어볼까요? 빈센트> 외 3편 제작
- 2) 콘텐츠 기반 수익 창출
  - 가) TV 광고 확대
    - 유아·어린이 프로그램과 <세계테마기행> 및 핏존 프로그램 광고 판매
  - 나) 교양출판 확대
    - <다큐프라임>, <지식채널e>, <최고다 호기심 딱지> 등
    - 교양출판 사업을 EBS 본사 직영 출판방식으로 전환하여 공사 핵심사업으로 육성

### 나. EBS 2TV

- 1) 미래 인재 육성을 위한 창의교육 콘텐츠 강화
  - <꾸러기 실험일기>, <경이로운 자연의 세계>, <뭉든지 뮤직박스>
- 2) 교육 격차 해소를 위한 일반인 대상 교양 프로그램 신설
  - <지식의 기쁨>, <발견의 기쁨 동네책방>
- 3) 문화예술 소양 증진을 위한 음악 프로그램 신설
  - <공감 플러스>

# EBS 1TV 2019년도 봄 기본편성표

기간 : 2019. 4. 1 ~

시	분	프로그램명	종류	비고	시	분	프로그램명	종류	비고
35	30	왕초보 영어			35	30	기초 동남아시아어		
		#세계신문극 아틀라스		#동일 미리보기			성인문제교육 프로젝트4 영어하기 좋은 날(전주재방)		성인문제교육 프로젝트4 영어하기 좋은 날
6	20	한국기행(전주재방)			6	20	고양이를 부탁해(전주재방)		#가족의 발견
		#세계테마기행		#다큐시선			#동일 미리보기(재)		희망풍경
7	30	#레이디버그		#네티너츠		30	#레이드하이퍼로 삼국전		#플라워링 허드(종합)
	45	#고고다이노 공룡탐험대 (1)		#고마버스 타요 (1)		45	출동! 슈퍼왕스 (전주재방)		#영령이다 비트 (종합)
	45	#고고다이노 공룡탐험대 (2)		#고마버스 타요 (2)		45	출동! 슈퍼왕스 (재)		#복막편 #코마히어로 슈퍼잭(전주재방) #코마히어로 슈퍼잭 (재)
8	15	두근두근 방방		#딩동댕 유치원1		8	#띠띠뽀 띠띠뽀(종합)		#뽀뽀뽀뽀 뽀로로(종합)(재)
	20			#딩동댕 유치원2		20	워너라 땀방울		워너라 땀방울(전주재방)
	30	#띠띠뽀 띠띠뽀 #방귀대장 뽀뽀이		미니특공대 X #팔팔라 부우		30	피피루 안전특공대 (재) 최고다 호기심막지4		
9	15	#뽀로로와 노래해요 (1)		#뽀로로뽀로 뽀로로 (2)		9	#엄마까투리 (1) #로보카 폴리 (재)		EBS 애니 광광 (1) #오드뎃, 이상한 아이들 (종합)
	30	#뽀로로뽀로 뽀로로 (1)		#뽀로로뽀로 뽀로로 (3)		30	#엄마까투리 (2) #로보카 폴리 (재)		EBS 애니 광광 (2) #마사와 글(종합)
	40	원더풀즈		#스담스담 동물원 프렌즈		40	#출발 뽀로로와 노래해요 (2)		
10	30	세상에 나쁜 개는 없다 (전주재방)		극한직업 스페셜 (전주재방)		10	글로벌 아빠 찾아 삼만리 스페셜		다문화 고부열전 스페셜 (전주재방) (재) 정보프라임 NOW
	30			한국기행 (전주재방) (재)		30	최고의 요리비결		#코마버스 타요(종합) #스파이더맨(재)
11	20	#세계테마기행(재)		글로벌 프로젝트 나눔		11	모두의 모바일 MOMOe(재)		장학퀴즈, 학교에 가다
	30			문화유산 코리아(전주재방)		30	고양이를 부탁해(재)		명의 (재)
12	15	극한직업 스페셜		EBS 교육마당(가재)		12	최고의 요리비결(종합)		
	30	#다큐 오늘		지식채널 e.1, 2(전주재방)		30	지식채널 e.3, 4(전주재방)		문화유산 코리아
13	15	#최고의 요리비결				13	다큐 시선(전주재방)		안전 24시(전주재방)
	40					40	안전 24시(전주재방)		EBS 교육마당(가재)(재)
14	30	다큐 시선(전주재방)		EBS 아카데미(전주재방)		14	EBS 아카데미(전주재방)		명의 (전주재방)
	30	코마히어로 슈퍼잭(종합)		#정글에서 살아남기 - 마루의 어드벤처 (종합)		30	#냉장고 나라, 코코몽(종합) #영버와 함께하는 생활안전이야기 #로이와 함께하는 소방안전이야기		#우당탕탕 아이쿠(종합)
15	15	마사와 글 스페셜		#출동! 파자마 삼총사		15	#뽀로로와 노래해요 (재)		로봇 발명왕 리스트(2) 스페셜
	45	top wing(가재)		#출동! 파자마 삼총사		45	로봇 발명왕 리스트(2) 스페셜		#매직 아이스크림 트릭
	45	#강철소방대 파이어보 (종합)		#문카트(종합)		45	#최강전사, 미니특공대(종합)		#히중선이 과학쇼(1)
16	15	#책과 망		#출동! 슈퍼왕스		16	#출동! 슈퍼왕스		#히중선이 과학쇼(2)
	30	#방귀대장 뽀뽀이(재)		#팔팔라 부우(재)		30	최고다! 호기심막지(재)		
	30	두근두근 방방(재)		워너라 땀방울(재)		30			
17	5	#마사와 글		#엄마까투리 (1)(재)		17	#로보카 폴리		#코마버스 타요 (1)(재)
	15	#로보카 폴리		#코마버스 타요 (1)(재)		15	#띠띠뽀 띠띠뽀 (재)		#고고다이노 공룡탐험대 (종합)
	45	#띠띠뽀 띠띠뽀 (재)		#고고다이노 공룡탐험대 (2)(재)		45			
18	5	출동! 슈퍼왕스		세계특수 다큐멘터리		18	출동! 슈퍼왕스		#세미와 매직큐브
	20	로봇 발명왕 리스트(2)		#세미와 매직큐브		20	생활송 특!특! 보니하니2		#오드뎃, 이상한 아이들
	40	#간접상황 우리들X파일		힙스터 클럽		40	영종남매 요리조리쇼		영종남매 요리조리쇼
	45			우리는 비트문스타		45			예술아, 놀자
19	30	제로니모 스틸턴의 모험		미니특공대X (종합)		19	피피루 안전특공대		#우리는 비트문스타
	30			#코마히어로 슈퍼잭		30	#스담스담 동물원 프렌즈(2) #스담스담 동물원 프렌즈(3)		#스파이더맨
	50			EBS 뉴스		50			
20	30	다문화 고부열전 스페셜 (전주재방)		극한직업 스페셜 (재)		20	안전 24시(전주재방)(재)		세상에 나쁜 개는 없다(전주재방)(재)
	40			안전 24시(전주재방)(재)		40			글로벌 아빠 찾아 삼만리 스페셜(전주재방)
21	5	세계테마기행		안전 24시		21			
	30	한국기행				30			글로벌 아빠 찾아 삼만리 스페셜(재)
22	30	다큐프라임		다큐 시선		22			다큐프라임 (재)
	45	글로벌 아빠 찾아 삼만리 (13편)		극한직업		45	다문화 고부열전		세상에 나쁜 개는 없다
23	15	글로벌 아빠 찾아 삼만리 (13편)		극한직업		23	고양이를 부탁해		
	30			다문화 고부열전		30			
24	5	EBS 아카데미		모두의 모바일 MOMOe		24			세계의 영화
	30			EBS 초대석		30			한국영화특선
	45			EBS 스페이스 공감		45			
1	5	세계의 드라마		한국영화특선 (전주재방) / 다큐시네마		1			
	15			세계 특선 다큐멘터리		15			글로벌 프로젝트 나눔 (재)
	40			예술교육다큐-아티스트		40			
2	5			#비욘드		2			EBS 아카데미(재)
	15					15			
3	3					3			

신설 및 타이틀 변경  
 시간대 및 RT 변경  
 국내 신규 애니메이션  
 해외 신규 애니메이션

www.ebs.co.kr

EBS 2TV, 2019년도 봄 편성표

2019.04.01~

시	분	일	화	수	목	금	토	일	시	분	일	화	수	목	금	토	일	시	분
4	10	글로벌 교육 존(외국어)							4	10	글로벌 교육 존(외국어)							4	10
40	40	영어로 하는 세계테마기행							40	40	영어로 하는 세계테마기행 (선별재방)							40	40
50	50	매일 10분 영어 - 지나침의 자동완기 리스닝							50	50	매일 10분 영어 - 지나침의 자동완기 리스닝 (선별재방)							50	50
55	55	매일 10분 영어 - 에리카의 순간 발사 +?							55	55	매일 10분 영어 - 에리카의 순간 발사 +? (선별재방)							55	55
7	10	매일 10분 영어 - 이근철의 하루 딱! 한문장 Try again							7	10	매일 10분 영어 - 이근철의 하루 딱! 한문장 Try again (선별재방)							7	10
40	40	왕초보 영어							40	40	왕초보 영어 (선별 재방)							40	40
45	45	#하늘 놀이터(시즌1-6)							45	45	#하늘 놀이터(시즌1-6) (선별재방)							45	45
5	5	#Magic Ice Cream Truck(전주재방)							5	5	#Magic Ice Cream Truck(선별재방)(전주재방)							5	5
25	25	Sesame Street(일부 신규)							25	25	Sesame Street(선별재방)							25	25
55	55	#Ready Steady Wiggle(5월말 종료)							55	55	#Ready Steady Wiggle(선별재방)							55	55
9	10	#영어로 하는 한국 기행							9	10	#영어로 하는 한국 기행(선별재방)							9	10
30	30	보이는 라디오-English Go Go							30	30	보이는 라디오-English Go Go (선별재방)							30	30
10	10	EBS 영어뉴스							10	10	EBS 영어뉴스(선별재방)							10	10
30	30	EBS 생활영어							30	30	EBS 생활영어 (선별 재방)							30	30
11	10	매일 10분 영어 - 메이슨의 아순 트레이닝							11	10	매일 10분 영어 - 메이슨의 아순 트레이닝(선별재방)							11	10
20	20	매일 10분 영어 - 헤일리의 이미지 앤 스피킹							20	20	매일 10분 영어 - 헤일리의 이미지 앤 스피킹 (선별재방)							20	20
30	30	매일 10분 영어 - 박예나의 깃 투비 깃							30	30	매일 10분 영어 - 박예나의 깃 투비 깃 (선별재방)							30	30
40	40	왕초보 영어(재)							40	40	English 서바이벌 (재)							40	40
12	50	EBS 아카데미 (전주재방)							12	50	#생각하는 콘서트 (전주재방)							12	50
50	50	#아이 오프너(전주재방)							50	50	#생각하는 콘서트 (전주재방)							50	50
11	10	EBS1	EBS1	EBS1	EBS1	세계 특선다큐멘터리 (전주재방)		11	10	#아이 오프너(전주재방)							11	10	
30	30	세계 자연다큐멘터리		안전 24시		극한직업		30	30	#아이 오프너(전주재방)							30	30	
50	50	세계 특선다큐멘터리 (전주재방)		안전 24시		극한직업		50	50	#아이 오프너(전주재방)							50	50	
14	10	#장수의 비밀(전주재방)							14	10	#장수의 비밀(전주재방)							14	10
30	30	이슬 장의 스물	크리에이터를 찾아라	최고의 수학교실	English 서바이벌	사물의 역사 (외화/전주재방)		30	30	#장수의 비밀(전주재방)							30	30	
50	50	#Fun Fun 편 리딩							50	50	#장수의 비밀(전주재방)							50	50
15	50	#달그락 달그락 교과서 실험실							15	50	#달그락 달그락 교과서 실험실							15	50
30	30	#즐거움 수학-EBSMath							30	30	#즐거움 수학-EBSMath(선별재방)							30	30
35	35	#스플렌드							35	35	#즐거움 수학-EBSMath(선별재방)							35	35
16	30	#사이틴 플러스							16	30	#즐거움 수학-EBSMath(선별재방)							16	30
35	35	#사이언스IQ							35	35	#즐거움 수학-EBSMath(선별재방)							35	35
17	5	#세미와 애직큐브 (전주재방)	#세미와 애직큐브	#영영이다. 비트(전주재방)	#영영이다. 비트!	#교양2019		17	5	#즐거움 수학-EBSMath(선별재방)							17	5	
15	15	#수학이 아호		#미스터리 시랑Q				15	15	#즐거움 수학-EBSMath(선별재방)							15	15	
30	30	#빠빠빠 우리 몸 X파일							30	30	#즐거움 수학-EBSMath(선별재방)							30	30
40	40	#Magic Ice Cream Truck							40	40	#즐거움 수학-EBSMath(선별재방)							40	40
18	10	#초등생활 매너백서							18	10	#즐거움 수학-EBSMath(선별재방)							18	10
30	30	#초등 스토리 한국사							30	30	#즐거움 수학-EBSMath(선별재방)							30	30
19	5	#자연이 과학이다(전주재방)	#자연이 과학이다	#도전 나도 과학자(전주재방)	#도전 나도 과학자	#축구가 좋아요! 명명이 축구단		19	5	#즐거움 수학-EBSMath(선별재방)							19	5	
15	15	#레전드 히어로 삼국전							15	15	#즐거움 수학-EBSMath(선별재방)							15	15
40	40	생방송 힙니다 1							40	40	#즐거움 수학-EBSMath(선별재방)							40	40
20	30	영동남매 요리조리쇼	영동남매 공작쇼	예술할고양	#과학할고양	사물의 역사(외화)		20	30	#즐거움 수학-EBSMath(선별재방)							20	30	
35	35	생방송 힙니다 2							35	35	#즐거움 수학-EBSMath(선별재방)							35	35
40	40	#갤럭시 안전 프로젝트							40	40	#즐거움 수학-EBSMath(선별재방)							40	40
21	5	소셜미디어, 방송 존 #아이 오프너(전주재방)							21	5	#즐거움 수학-EBSMath(선별재방)							21	5
10	10	#소프트웨어아 놀자 (전주재방)	#소프트웨어아 놀자	#별로! EBS 소프트웨어 (전주재방)	#별로! EBS 소프트웨어	#특목 코딩		10	10	#즐거움 수학-EBSMath(선별재방)							10	10	
30	30	비버와 함께 떠나는 컴퓨터	비버와 함께 떠나는 컴퓨터	이슬 장의 스물	크리에이터를 찾아라	최고의 수학교실		30	30	#즐거움 수학-EBSMath(선별재방)							30	30	
40	40	명영이다 비트와 언플러그드	명영이다 비트와 언플러그드	이슬 장의 스물	크리에이터를 찾아라	최고의 수학교실		40	40	#즐거움 수학-EBSMath(선별재방)							40	40	
50	50	마이크로 비트와 함께 떠나는	마이크로 비트와 함께 떠나는	이슬 장의 스물	크리에이터를 찾아라	최고의 수학교실		50	50	#즐거움 수학-EBSMath(선별재방)							50	50	
22	50	지식교육 존							22	50	지식교육 존							22	50
50	50	EBS 아카데미							50	50	EBS 초대석							50	50
55	55	#아이 오프너							55	55	EBS 교육마당							55	55
23	50	세계 과학다큐멘터리 (전주재방)	세계 과학다큐멘터리	세계 지식다큐멘터리 (전주재방)	세계 지식다큐멘터리	EBS1		23	50	특선 EBS 다큐프리임 (전주재방)							23	50	
50	50	#생방송 힙니다							50	50	특선 EBS 다큐프리임 (전주재방)							50	50
24	20	TV 다시보는 대학강의 K-MOOC							24	20	#닥터 후(1)							24	20
40	40	<건축탐구> 내집을 소개합니다 (전주재방)							40	40	#닥터 후(1)							40	40
25	10								25	10	#닥터 후(2)							25	10
20	20								20	20	#닥터 후(2)							20	20

2019.04.01

시	분	월	화	수	목	금	토	일	분	시
5	10	포켓 중국어						일요 특선 낭독	30	5
	30	<초급 일본어> '야사시이(やさしい[易しい]) 일본어'		<중급 일본어> '타노시이(たのしい[楽しい]) 일본어'						
	50	<초급 중국어> '생생(生生) 중국어'		<중급 중국어> '고고(高高) 중국어'						
6	포켓 잉글리시						초급 미얀마어	30	6	
	김대균 토익킹									
	Easy writing									
7	귀가 트이는 영어						초급 캄보디아어	30	7	
	입이 트이는 영어									
	Easy English									
8	Power English						초급 태국어	30	8	
	모닝 스페셜									
	초급 베트남어									
9	다문화 음악여행						아름다운 동요세상	30	9	
10	백성문의 '오천만의 변호인'									
11	시 콘서트									
12	책으로 행복한 12시						일요 풍류방	30	12	
13										
14										
15	세계 음악 기행						일요음악여행 -세계음악	30	15	
16										
17	라디오 행복한 교육세상									
18	English Go! Go!						일요음악여행 -영화음악	30	18	
19	EBS 공감시대									
20	EBS 북카페									
21	뮤직원더랜드						청소년 소통 프로젝트 경청	30	21	
22										
23										
24	미드나잇 블랙						아이들이 만난 문학	40	24	
1	입이 트이는 영문법									
	김과장, 영어로 날다									
	입이 트이는 영어(재)									

19.02.25~

시	분	월	화	수	목	금	분	시	분	토	일	분	시
5	50		[2020 수능개념] 광동훈의 마중물 문학 개념	[2020 수능특강] 농업이해	[올림포스] 현대 문학	[올림포스] 현대 문학	5	50				5	50
6	40		[2020 수능개념] 장재혁의 개념 짝 찬 독서	[2020 수능특강] 농업기초기술	[2020 기출의 미래] 국어 화/작/문법	[2020 기출의 미래] 국어 화/작/문법	6	40				6	40
7	30		[2020 수능개념] 장동준의 화작문 13분컷	[2020 수능특강] 공업일반	[2020 기출의 미래] 수학영역 - 미적분II	[2020 기출의 미래] 수학영역 - 미적분II	7	30				7	30
8	20		[2020 수능개념] 3주완성 개념끝판왕 정종영의 수학II	[2020 수능특강] 기초제도	[2020 기출의 미래] 영어독해	[2020 기출의 미래] 영어독해	8	20				8	20
9	10		[2020 수능개념] 남치영의 이월치월 미적분I	[2020 수능특강] 상업경제	[2020 기출의 미래] 한국사	[2020 기출의 미래] 한국사	9	10				9	10
10	50		[2020 수능개념] 남치영의 이월치월 미적분II	[2020 수능특강] 회계원리	[2020 기출의 미래] 박정호의 물리 I	[2020 기출의 미래] 박정호의 물리 I	10	50				10	50
11	40		[2020 수능개념] 3주완성 개념끝판왕 정종영의 확률과 통계	[2020 수능특강] 해양의 이해	[올림포스] 현대 문학(재)	[올림포스] 현대 문학(재)	11	40				11	40
12	30		[2020 수능개념] 차현우의 스마트 기하와 벡터	[2020 수능특강] 수산해운산업기초	[2020 기출의 미래] 국어 화/작/문법(재)	[2020 기출의 미래] 국어 화/작/문법(재)	12	30				12	30
13	20		[2020 수능개념] 레이나의 Listening 101	[2020 수능특강] 인건발달	[2020 기출의 미래] 수학영역 - 미적분III(재)	[2020 기출의 미래] 수학영역 - 미적분III(재)	13	20				13	20
14	10		[2020 수능개념] 박민아의 사.차.원 법과정치	[2020 수능특강] 생활서비스산업의 이해	[2020 수능특강] 남궁민 화작문	[2020 수능특강] 남궁민 화작문	14	10				14	10
15	50		[2020 수능개념] 윤희석의 30일에 끝내는 쉬운 경제	[2020 수능개념] 윤희석의 30일에 끝내는 쉬운 경제(재)	[2020 수능특강] 김기훈 독서	[2020 수능특강] 김기훈 독서	15	50				15	50
16	40		[2020 수능개념] 송기택의 윤리와 사상 신개념사전	[2020 수능개념] 송기택의 윤리와 사상 신개념사전(재)	[2020 수능특강] 이하영의 수학II	[2020 수능특강] 이하영의 수학II	16	40				16	40
17	30		[2020 수능개념] 류성환의 심공 세계사	[2020 수능특강] 이하영의 미적분 I	[2020 수능특강] 이하영의 미적분 I	[2020 수능특강] 이하영의 미적분 I	17	30				17	30
18	20		[2020 수능개념] 변준수의 파릇파릇 생명과학II	[2020 수능특강] 정종영의 확률과통계	[2020 수능특강] 정종영의 확률과통계	[2020 수능특강] 정종영의 확률과통계	18	20				18	20
19	10		[2020 수능개념] NEW 뽕초보를 위한 장인수의 물리II	[2020 수능특강] 차현우의 미적분II	[2020 수능특강] 차현우의 미적분II	[2020 수능특강] 차현우의 미적분II	19	10				19	10
20	50		[2020 수능개념] 이희나.기상호의 목소리나는 화학II	[2020 수능특강] 차현우의 기하와벡터	[2020 수능특강] 차현우의 기하와벡터	[2020 수능특강] 차현우의 기하와벡터	20	50				20	50
21	40		[2020 수능개념] 변준수의 파릇파릇 생명과학II(재)	[2020 수능특강] 정승익 영어	[2020 수능특강] 정승익 영어	[2020 수능특강] 정승익 영어	21	40				21	40
22	30		[개념완성 문항편] 물리학 I	[2020 수능특강] 정승익 영어독해연습	[2020 수능특강] 정승익 영어독해연습	[2020 수능특강] 정승익 영어독해연습	22	30				22	30
23	20		[개념완성 문항편] 화학 I	[2020 수능특강] 최태성 한국사	[2020 수능특강] 최태성 한국사	[2020 수능특강] 최태성 한국사	23	20				23	20
24	40		[개념완성 문항편] 생명과학 I	[2020 수능특강] 김중익 생활과 윤리	[2020 수능특강] 김중익 생활과 윤리	[2020 수능특강] 김중익 생활과 윤리	24	40				24	40
25	30		[개념완성 문항편] 지구과학 I	[2020 수능특강] 최양진 윤리와 사상	[2020 수능특강] 최양진 윤리와 사상	[2020 수능특강] 최양진 윤리와 사상	25	30				25	30
26	20		[2020 수능특강] 독일어 I	[2020 수능특강] 민병권 세계지리	[2020 수능특강] 민병권 세계지리	[2020 수능특강] 민병권 세계지리	26	20				26	20
27	50		#공부의 왕도	#사이언스타Q	#대도시관 잡(JOB)쇼	#사이언스타Q(재)	27	50				27	50
28	10		#한 컷의 과학 시준2					28	10			28	10
29	50		[2020 수능특강] 프랑스어 I	[2020 수능특강] 스페인어 I	[2020 수능특강] 박봉 사회문화	[2020 수능특강] 박봉 사회문화	29	50				29	50
30	40		[2020 수능특강] 중국어 I	[2020 수능특강] 일본어 I	[2020 수능특강] 박봉 법과정치	[2020 수능특강] 박봉 법과정치	30	40				30	40
31	30		[2020 수능특강] 러시아어 I	[2020 수능특강] 아랍어 I	[2020 수능특강] 이진용 한국지리	[2020 수능특강] 이진용 한국지리	31	30				31	30
32	20		[2020 수능특강] 베트남어 I	[2020 수능특강] 한문 I	[2020 수능특강] 동아시아사	[2020 수능특강] 동아시아사	32	20				32	20
33	10		[2020 수능특강] 장인수 물리II	[2020 수능특강] 이희나, 기상호 화학II	[2020 수능특강] 박세훈 세계사	[2020 수능특강] 박세훈 세계사	33	10				33	10
34	50		[2020 수능특강] 생명과학II	[2020 수능특강] 송원희 지구과학II	[2020 수능특강] 문병일 경제	[2020 수능특강] 문병일 경제	34	50				34	50

EBS PLUS2(초등·중학·직업) 2019년도 기본편성표

2019.2.25-

시분	월	화	수	목	금	분	시분	토	일	분	
7	2019년도 공인 중개사 시험대비 강좌					30	7	#중학영어듣기 능력평가 완벽대비1			7
30	2019년도 9·7급 공무원 시험대비 강좌(전주재방)					30	40	#중학영어듣기 능력평가 완벽대비2			40
8	2019년도 9·7급 공무원 시험대비 강좌					30	8	#중학영어듣기 능력평가 완벽대비3			8
30	검정고시 시험대비 강좌		#간호·환경직 공무원 시험대비 강좌			30	20				20
9	보이는 라디오-잉글리시 클리닉					40	9	#초등 스토리 한국사(1)			9
40	#문화유산 코리아		#언어가 다른 우리-월위독			40	20	#계산왕 3.4학년			20
50						50	40	#계산왕 5.6학년			40
10	#과학다큐-비욘드(Beyond)	#미래강연Q	EBS 초대석	#EBS 인문학 특강	#생각하는 콘서트	40	10	#수학의 자신감 1-1	#수학의 자신감 2-1	30	
40	보이는 라디오-니하오 차이나					40	0	#수학의 자신감 3-1	#수학의 자신감 4-1	30	
20	#독특 직업이 보인다	#대도서관 잡(JOB)쇼	#사이언스타Q	#자유학기제-내 인생의 직업	#공부의 왕도	20	11	수학의 자신감 5-1	수학의 자신감 6-1	11	
50	보이는 라디오-ENGLISH GoGo					50	30	#만점왕 국어 1-1	#만점왕 국어 2-1	30	
12	보이는 라디오-ENGLISH GoGo					30	12	#만점왕 수학 1-1	#만점왕 수학 2-1	12	
30	#넵킨맨의 모험		#세미와 메직큐브(중합)	#한눈에 보는 경제		30	10	#만점왕 국어 3-1	#만점왕 수학 3-1	10	
40				#초등 스토리 한국사(2)	#특독 소프트웨어	40	40	#만점왕 사회 3-1	#만점왕 과학 3-1	40	
13	왕초보 영어					30	13	#만점왕 국어 4-1	#만점왕 수학 4-1	13	
30	4주 완성 독해력 (1단계)		4주 완성 독해력 (2단계)		#스물렌즈	30	40	#만점왕 사회 4-1	#만점왕 과학 4-1	40	
40	4주 완성 독해력 (3단계)		4주 완성 독해력 4단계)			40	14	만점왕 국어 5-1	만점왕 수학 5-1	14	
14	MY READING COACH (1단계)	MY READING COACH (2단계)	MY READING COACH (1단계) (재)	MY READING COACH (2단계) (재)	#즐거움 수학-EBSMath	30	10	만점왕 국어 5-1	만점왕 수학 5-1	10	
30	#EBS 중학 뉴런 국어1		#EBS 중학 뉴런 수학1(하)	MY READING COACH (3단계) (재)	MY READING COACH (3단계) (재)	30	40	만점왕 사회 5-1	만점왕 과학 5-1	40	
15	#EBS TV중학 역사1	#EBS 중학 뉴런 사회1	#EBS 중학 뉴런 수학1(상)	#EBS 중학 뉴런 영어1	EBS 중학 뉴런 영어2	10	10	만점왕 국어 6-1	만점왕 수학 6-1	10	
50	#EBS TV중학 역사2	#EBS TV중학 사회2(상)	EBS 중학 뉴런 수학2(상)	#EBS 중학 신입생 예비과정 영어	#EBS TV중학 영어3	50	40	만점왕 사회 6-1	만점왕 과학 6-1	40	
16	#EBS 중학 뉴런 과학1	#EBS TV중학 사회2(하)	EBS 중학 뉴런 수학2(하)	EBS 중학 뉴런 국어2		30	10	#만점왕 평가문제풀이 - 전과목 3-1	#만점왕 평가문제풀이 - 전과목 4-1	10	
10	#필독 중학 국어-소설	#필독 중학 국어-시	#EBS TV중학 수학3(상)	#EBS TV중학 국어5(5)(6)		10	40	만점왕 평가문제풀이 - 전과목 5-1	만점왕 평가문제풀이 - 전과목 6-1	40	
50	#필독 중학 국어-문법	#필독 중학 국어-문법워크북	#EBS TV중학 수학3(하)	EBS 중학 뉴런 과학2	한 장 수학(2)-상	50	17	#한 장 수학(1)-상		17	
30	#필독 중학 국어-비문학읽기	#필독 중학 국어-소설(재)	#필독 중학 국어-시(재)	#EBS TV중학 과학3		30	30	#한 장 수학(1)-하		30	
19	#필독 중학 한국사	#MY GRAMMAR COACH 표준편		#중학 e포스 VOCA	EBS 중학 수학 ㉮포스 유형편2(상)(재)	10	19	(1)	#중학 과학 개념 끝장내기 (1)	19	
50	#필독 중학 세계사	#MY GRAMMAR COACH 기초편		#중학 e포스 유형별 영어독해	EBS 중학 수학 ㉮포스 유형편2(하)(재)	50	50	(2)	#중학 과학 개념 끝장내기 (2)	50	
20	#EBS 중학 수학 ㉮포스 유형편1(상)	#EBS 중학 수학 ㉮포스 유형편1(하)	#EBS 중학 수학 ㉮포스 마스터편1(상)	#EBS 중학 수학 ㉮포스 마스터편1(하)	EBS 중학 수학 ㉮포스 마스터편2(상)(재)	30	30	(3)	#중학 과학 개념 끝장내기 (3)	30	
10	EBS 중학 수학 ㉮포스 유형편2(상)	EBS 중학 수학 ㉮포스 유형편2(하)	EBS 중학 수학 ㉮포스 마스터편2(상)	EBS 중학 수학 ㉮포스 마스터편2(하)	EBS 중학 수학 ㉮포스 마스터편2(하)(재)	10	21	#4남매쇼		21	
55	#새창의 모든 언어					55	10	#뽀뽀뽀!우리몸X파일			10
22	자연이 과학이다	#두근두근 학교에 가면	#글로벌 가족정착기 -한국에 산다	#안전 블랙박스	#세계견문록 아틀라스	22	10	[주말]	[주말]	10	
30	#성인 문해교육 프로젝트 - 공부하기 좋은 날(시즌1)	#성인 문해교육 프로젝트 3 - 영어하기 좋은 날	#성인 문해교육 프로젝트 - 공부하기 좋은 날(시즌2)	#성인 문해교육 프로젝트 - 공부하기 좋은 날(시즌2)	#성인 문해교육 프로젝트 - 공부하기 좋은 날(시즌2)(재)	30	30	보이는 라디오 English Go Go	보이는 라디오-니하오 차이나	30	
23	#우리가족 거리종이기 -부모성적표	#초이슈	#금쪽같은 내 새끼랑	행복한 교육세상	다큐 시선	23	50	#어휘왕! 교과서 한자어를 찾아라!		50	
50	#질문있는 특강쇼 빅뱅	#메디컬 다큐-7요일	#EBS 특별기획 시대와의 대화	#과학다큐-비욘드(Beyond) (재)	#호모 이코노미쿠스 시즌2	24	24	극한직업	극한직업(재)	24	
40	EBS영어뉴스					40	40	#배워서 남줄셈	#이것이 야생이다	40	

	조정 프로그램
	기 조정 프로그램



2019년도 봄 EBS English 기본 편성표

일	시간	프로그램	종류	비고	일	시간	프로그램	종류	비고	
4	10	매일 10분 영어 1	영어		4	10	매일 10분 영어 1 (선별재방)	영어		
	20	매일 10분 영어 2	영어			20	매일 10분 영어 2 (선별재방)	영어		
	30	매일 10분 영어 3	영어			30	매일 10분 영어 3 (선별재방)	영어		
	40	매일 10분 영어 4	영어			40	매일 10분 영어 4 (선별재방)	영어		
	50	매일 10분 영어 5	영어			50	매일 10분 영어 5 (선별재방)	영어		
	50	매일 10분 영어 6	영어			50	매일 10분 영어 6 (선별재방)	영어		
7	10	EBS 영어뉴스	뉴스		7	10	EBS 영어뉴스(선별재방)	뉴스		
	20	김성백의 영자 신문 읽기	신문			20	김성백의 영자 신문 읽기(선별재방)	신문		
	40	EBS 생활영어	생활			40	EBS 생활영어(선별재방)	생활		
8	10	#Louie	애니메이션		8	10	Bat and Friends (삼)	애니메이션		
	20	우미녀 걸리	애니메이션			20	#고아 패밀리(삼)	애니메이션		
	30	신나는 영어동화 (가제)	동화			20	영어로 하는 세계테마기행 (종합)	월	월	
	40	#파닉스 헌터	영어					화	화	
50	# Magic Ice Cream Truck	영어		수	수					
9	10	#하늘 놀이터	영어		9	10	Sesame Street	영어		
	20	Sesame Street	영어			20	목	목		
10	10	초등 3학년 영어 교과서 (대교)	교과서		10	10	수	수	#나의 영어를 응원해(종합)	
	15	초등 3학년 영어 교과서 (동아)	교과서			15	목	목	영어로 하는 세계테마기행 (종합)	
	30	초등 3학년 영어 교과서 (YBM김)	교과서			30	금	금		
	40	초등 3학년 영어 교과서 (YBM최)	교과서			40	월	월		
11	10	#Touch! 초등 4학년 영어	영어		11	10	왕초보 영어(선별재방)	영어		
	20	#Touch! 초등 5학년 영어	영어			20	PJ Masks(재)	애니메이션		
	30	#Touch! 초등 6학년 영어	영어			30	The New Adventures of Geronimo Stilton(재)	애니메이션		
12	10	함께 읽는 영어동화 (가제)	동화		12	10	DIY SCI(재)	영어		
	20	EBS 친구들	영어			20	#Dot(재)	영어		
	30	#EBS 친구들	영어			30	#Dot(삼)	영어		
13	10	왕초보 영어	영어		13	10	왕초보 영어(선별재방)	영어		
	20	#영어로 하는 한국 기행	영어			20	DIY SCI(재)	영어		
	30	#나의 영어를 응원해	영어			30	#Dot(재)	영어		
	40	#나의 영어를 응원해(재)	영어			40	#Fire Robo (재)	영어		
14	10	영어로 하는 세계 테마 기행	영어		14	10	#Fire Robo (삼)	영어		
	20	#미리 온 통일 세대를 위한 영어 - 초급(재)	영어			20	#Fire Engine, Ray	영어		
	30	#미리 온 통일 세대를 위한 영어 - 중급(재)	영어			30	우미녀 걸리(삼)	애니메이션		
	40	#미리 온 통일 세대를 위한 영어 - 고급(재)	영어			40	우미녀 걸리(삼)	애니메이션		
15	10	덴미닛 쿠링(가제)	영어		15	10	초등 3학년 영어 교과서 (대교)(삼)	교과서		
	20	#Louie(재)	애니메이션			20	초등 3학년 영어 교과서 (동아)(삼)	교과서		
	30	Bat and Friends (재)	애니메이션			30	초등 3학년 영어 교과서 (YBM김)(삼)	교과서		
	40	신나는 영어동화(가제)(재)	동화			40	초등 3학년 영어 교과서 (YBM최)(삼)	교과서		
16	10	#파닉스 헌터(재)	영어		16	10	초등 3학년 영어 교과서 (대교)(재)	교과서		
	20	#파닉스 헌터(사)	영어			20	초등 3학년 영어 교과서 (동아)(재)	교과서		
	30	#파닉스 헌터(선별재방)(화)	영어			30	초등 3학년 영어 교과서 (YBM김)(재)	교과서		
	40	함께 읽는 영어동화(화)	동화			40	초등 3학년 영어 교과서 (YBM최)(재)	교과서		
17	10	#Magic Ice Cream Truck(재)	영어		17	10	초등 3학년 영어 교과서 (대교)(삼)	교과서		
	20	#하늘 놀이터(재)	영어			20	초등 3학년 영어 교과서 (동아)(삼)	교과서		
	30	Sesame Street(재)	영어			30	초등 3학년 영어 교과서 (YBM김)(삼)	교과서		
	40	#Dot	영어			40	초등 3학년 영어 교과서 (YBM최)(삼)	교과서		
18	10	PJ Masks	애니메이션		18	10	함께 읽는 영어 동화(종합)	동화		
	20	The New Adventures of Geronimo Stilton	애니메이션			20	#365 English Diary (종합)	영어		
	30	DIY SCI	영어			30	1	월	월	
	40	Nature Knows Best	영어			40	2	화	화	
19	10	#Dot	영어		19	10	수	수	3	수
	20	#Fire Robo	영어			20	목	목	4	목
	30	#Fire Engine, Ray	영어			30	금	금	5	금
	40	우미녀 걸리(재)	애니메이션			40	월	월		
20	10	초등 3학년 영어 교과서 (대교)(재)	교과서		20	10	초등 3학년 영어 교과서 (대교)(재)	교과서		
	15	초등 3학년 영어 교과서 (동아)(재)	교과서			15	초등 3학년 영어 교과서 (동아)(재)	교과서		
	30	초등 3학년 영어 교과서 (YBM김)(재)	교과서			30	초등 3학년 영어 교과서 (YBM김)(재)	교과서		
	40	초등 3학년 영어 교과서 (YBM최)(재)	교과서			40	초등 3학년 영어 교과서 (YBM최)(재)	교과서		
21	10	#Touch! 초등 4학년 영어(재)	영어		21	10	#Touch! 초등 4학년 영어(재)	영어		
	20	#Touch! 초등 5학년 영어(재)	영어			20	#Touch! 초등 5학년 영어(재)	영어		
	30	#Touch! 초등 6학년 영어(재)	영어			30	#Touch! 초등 6학년 영어(재)	영어		
22	10	#방과 후 영어 - 초등 Lv 1	영어		22	10	#방과 후 영어 - 초등 Lv 1	영어		
	20	#방과 후 영어 - 초등 Lv 2	영어			20	#방과 후 영어 - 초등 Lv 2	영어		
	30	#방과 후 영어 - 초등 Lv 3	영어			30	#방과 후 영어 - 초등 Lv 3	영어		
23	10	EBS 친구들(재)	영어		23	10	EBS 친구들(재)	영어		
	20	왕초보 영어(재)	영어			20	왕초보 영어(재)	영어		
	30	EBS 생활영어(재)	영어			30	EBS 생활영어(재)	영어		
24	10	보이는 라디오 English Got Go!	영어		24	10	보이는 라디오 English Got Go!	영어		
	20	#Love 카툰영어	영어			20	보이는 라디오 English Got Go! (선별재방)	영어		
	30	영작문 따라하기 (가제)	영어			30	#Love 카툰영어 (선별재방)	영어		
25	10	#방과 후 영어 - 중학	영어		25	10	영작문 따라하기 (가제) (선별재방)	영어		
	20	#스피드 영어 - 중학	영어			20	#방과 후 영어 - 중학	영어		
	30	#스피드 영어 - 고졸	영어			30	#중학영어듣기 능력평가 완벽대비 1	영어		
26	10	#English Power	영어		26	10	#중학영어듣기 능력평가 완벽대비 2	영어		
	20	초보말줄 NO1 - 영어문법	영어			20	#중학영어듣기 능력평가 완벽대비 3	영어		
	30	초보말줄 NO1 - 영어구문	영어			30	초보말줄 NO1 - 영어문법 (재)	영어		
27	10	초보말줄 NO1 - 영어단어	영어		27	10	왕초보 영어 (삼)	영어		
	20	초보말줄 NO1 - 영어듣기	영어			20	김성백의 영자 신문 읽기 (재)	신문		
	30	초보말줄 NO1 - 영어문법 (재)	영어			30	EBS 영어뉴스 (재)	뉴스		
28	10	My Reading Coach Level.1	영어		28	10	매일 10분 영어 1 (재)	영어		
	20	My Reading Coach Level.2	영어			20	매일 10분 영어 2 (재)	영어		
	30	매일 10분 영어 3 (재)	영어			30	매일 10분 영어 3 (재)	영어		
29	10	매일 10분 영어 4 (재)	영어		29	10	매일 10분 영어 4 (재)	영어		
	20	매일 10분 영어 5 (재)	영어			20	매일 10분 영어 5 (재)	영어		
	30	매일 10분 영어 6 (재)	영어			30	매일 10분 영어 6 (재)	영어		

English 신규  
 2TV 교자  
 P2 교자  
 P1 교자

### 개관

콘텐츠협력제작부는 2019년 EBS 1TV의 프라임타임에 방송되는 주요 프로그램을 외주제작사와 함께 제작하면서 외주제작 프로그램의 품질관리 및 시청률 향상을 통해서 시청자들에게 사랑받고 의미있는 양질의 프로그램을 제작하도록 노력하였다. 이를 위해 외주 프로그램 시청률 강화를 위한 정보를 공유하고 외주 프로그램 관리자 프로듀싱 교육을 통해 프로그램의 완성도를 높이고 시청률 향상을 위한 전략을 공유하였다. 또한 외주 프로그램을 체계적으로 관리하기 위하여 “외주제작 운영기준”을 매해 보강하였고, 기행 프로그램을 중심으로 다양한 SNS 채널을 통한 방송 콘텐츠 홍보 기획, 큐레이션 및 <세테깅> 유튜브 채널 오픈으로 다양한 홍보 서비스를 실시하였다.

2019년에는 방송통신위원회와 다른 지상파, 종편 채널들과 협업하여 ‘외주제작 거래 가이드라인’ 제정 회의에 참여하고 2019년 12월부터 1년에 2회에 걸친 방통위의 이행점검을 받으면서 외주제작 환경개선에 기여하고 있다. 2019년 11월 EBS 상생협의체를 공식적으로 구성하여 외주제작사 대표들과의 간담회뿐만 아니라 대표단체(협회)와의 실질적인 의제 협의를 통해서 동등한 상생협력 파트너로서 외주제작사와의 우호적인 관계를 지속하고 있다.

체계적인 외주 관리 시스템을 통한 새로운 콘텐츠로의 확장을 위하여 2019년에 2개의 파일럿 프로그램인 <방을 구해드립니다>, <직장탐구 TEAM>을 방송하였고, 신규 프로그램으로 <발걸음의 기쁨 동네책방>, <별일없이 산다>, <안전상황실> 등을 방송하였으며 2개의 스페셜 프로그램인 <싱어즈>, <동남아 살아보기> 통해서 다양한 소재와 포맷의 프로그램으로 시청자들의 꾸준한 사랑과 공감대를 형성하였다. 또 <성인문해교육 프로젝트>, <시대와의 대화> 등의 협찬프로그램 제작을 통해서 EBS 매출실적에 기여하였다.

2019년에 시청률 4% 이상을 달성한 횟수는 4회로 <세계테마기행>이 4회 달성하여 1TV 프라임타임 시청률 제고에 기여하였다. 대외적으로 많은 수상실적을 기록하였는데 한국PD연합회에서 수여하는 1월 이달의 피디상 (EBS 다큐프라임-청춘전당포), 한국방송협회의 46회 한국방송대상 개인상 (극한직업 / 운주상-내레이션 부문), 1월 이달의 좋은 프로그램상 수상 (다큐프라임-경제대기획 빛) 등을 수상하였다.

### 주요업무

#### ■ 2019년도 콘텐츠협력제작부 제작현황

구분	프로그램명	제작사	편수
1	키즈에듀케이터[해요상자]	놀이터E&M, (주) 레몬인터랙티브	7
2	19년 EIDF	버리기획, (주) 리플레이프로덕션	58
3	다큐프라임 - Z세대, 야생에서 세상을 품다	(주) 프로덕션 미디어길	3
4	다큐프라임 - 곤충, 전략의 귀재들	파란손	2
5	EBS특별기획 시대와의 대화	(주) 미디어솔트	4
6	English 서바이벌	(주)씨유미디어그룹	26
7	극한직업	(주)앤미디어, (주)케이피커뮤니케이션	46

구분	프로그램명	제작사	편수
8	글로벌 아빠찾아 삼만리	(주)토마토미디어	13
9	글로벌 프로젝트 나눔	(주)케이퍼커뮤니케이션	19
10	금요극장	벼리기획	13
11	기초 동남아어	더블스코어	78
12	낮은 음자리표(가제)	(주)피그말리온	22
13	다문화 고부열전	(주)비타민티브이, (주)타운티브이	46
14	동남아언어 다큐	드림스퀘어	12
15	동네책방 북토크	콘텐츠상상약단	22
16	만들어볼까요_빈센트	놀이터E&M	26
17	바닷속 밀리미터의 세상	오션플래닛	3
18	방을 구해드립니다	(주)영상구조단	4
19	석오 이동녕_특집다큐	(주)티브이유니온	1
20	세계의 명화	(주)리플레이프로덕션	13
21	세계테마기행	(주)박앤박미디어, (주)예홍, (주)아요디아 (주)프로덕션미디어길, (주)앤미디어,	204
22	스승의날 특집	(주)스토리나무	3
23	싱어즈-시대와 함께 울고 웃다	놀이터E&M	10
24	안전 24시	(주)앤미디어, (주)비타민티브이	21
25	영동 남매 요리조리쇼	(주)레몬인터랙티브	29
26	역사랑 여행(가제)_TV	드림스퀘어	1
27	역사랑 여행(가제)_유튜브	드림스퀘어	4
28	예술교육다큐-아티스트	드림스퀘어	16
29	예술아 놀자	드림스퀘어	16
30	다큐프라임 - 의자(The Chair)	놀이터E&M	3
31	이숲 창의스쿨	(주)뉴데이픽쳐스	26
32	일요시네마	벼리기획	39
33	직장탐구생활 TEAM	미디어솔트	4
34	최고의 수학교실	(주)영상구조단	26
35	다큐프라임 - 메모리즈 합창단	(주)프로덕션 미디어길	2
36	크리에이터를 찾아라	(주)미디어솔트	26
37	특집 화성호 365일	YM미디어	1
38	특집다큐 [소상공인]	(주)이엘티비	2
39	특집다큐 [행복한 음악회]	미디어나무	1
40	특집다큐 당신의 보험료	(주)프로덕션미디어컴	2
41	한국기행	(주)프로덕션미디어길, (주)박앤박미디어	235
42	한컷의 세계	드림스퀘어	4
43	희망풍경	콘텐츠상상약단	21

### ■ 세계테마기행

- 방송: 주 4회. 월~목 20:50~21:30(봄)  
주 5회. 월~금 20:50~21:30(가을)
- 기획: 김현주, 김정은, 김민
- 제작: (주)아요디아, (주)앤미디어, (주)박앤박미디어, (주)프로덕션미디어길, 예홍

- 내용: 역사문화유적, 자연유산, 생활문화, 예술, 풍속 등 테마를 중심으로 세계를 이해하는 글로벌 교육 프로그램

방송일	부제명
20190101	푸른 바다의 전설, 아드리아해 2부 황제가 반한 땅
20190102	푸른 바다의 전설, 아드리아해 3부 숨은 보석, 몬테네그로
20190103	푸른 바다의 전설, 아드리아해 4부 100년 전 귀족 여행
20190107	신화의 땅 아틀라스 1부 거인의 어깨에 오르다
20190108	신화의 땅 아틀라스 2부 사하라 너머 대서양으로
20190109	신화의 땅 아틀라스 3부 대서양에 핀 화산섬
20190110	신화의 땅 아틀라스 4부 화산섬에서 사는 법
20190114	기차타고 구석구석, 우리가 몰랐던 일본 1부 규슈 시골여행
20190115	기차타고 구석구석, 우리가 몰랐던 일본 2부 눈과 도깨비의 나라 아키타
20190116	기차타고 구석구석, 우리가 몰랐던 일본 3부 휴(休) 쉬어가다 아오모리
20190117	기차타고 구석구석, 우리가 몰랐던 일본 4부 옛 시간속으로 거닐다 오이타
20190121	지금 여기 우리, 타이완 1부 사람이 만든 풍경, 평후
20190122	지금 여기 우리, 타이완 2부 그래도 삶은 계속된다, 우서 진먼
20190123	지금 여기 우리, 타이완 3부 오래된 길을 걷다 신주
20190124	지금 여기 우리, 타이완 4부 미식 천국 행복한 사람들 타이베이
20190128	겨울엔 네팔 트레킹 1부 하늘아래 첫 호수 킬리초를 향해
20190129	겨울엔 네팔 트레킹 2부 안나푸르나가 품은 마을을 걷다
20190130	겨울엔 네팔 트레킹 3부 세상에서 가장 아름다운 계곡 랑탕 트레킹
20190131	겨울엔 네팔 트레킹 4부 카트만두는 지금 축제 중
20190204	찬란한 여름 속으로 호주 기행 1부 낭만 가득 박물관 태즈메니아
20190205	찬란한 여름 속으로 호주 기행 2부 열정의 불꽃 시드니
20190206	찬란한 여름 속으로 호주 기행 3부 비밀의 낙원 케언스
20190207	찬란한 여름 속으로 호주 기행 4부 눈부신 유혹 멜버른
20190211	당신이 꿈꾸던 그 곳 콜롬비아 1부 삶은 축제다 칼리 살사축제
20190212	당신이 꿈꾸던 그 곳 콜롬비아 2부 엠베라부족을 찾아서
20190213	당신이 꿈꾸던 그 곳 콜롬비아 3부 안데스의 푸른 망토 콤파비아노
20190214	당신이 꿈꾸던 그 곳 콜롬비아 4부 카리브해의 숨은 보석 카르타헤나
20190218	스페인 소도시 기행 1부 정열의 꽃 세비아
20190219	스페인 소도시 기행 2부 그 후로도 오랫동안, 살라망카
20190220	스페인 소도시 기행 3부 축복의 땅 피레네
20190221	스페인 소도시 기행 4부 시간을 달려 그곳으로
20190225	중국 동화(冬話) 1부 겨울 산수화 장자제
20190226	중국 동화(冬話) 2부 천하제일경 황산
20190227	중국 동화(冬話) 3부 수향백미 저우창
20190228	중국 동화(冬話) 4부 가장 추운 길 검문 축도
20190304	극한 겨울 터키1부 눈의 왕국 카르스
20190305	극한 겨울 터키2부 흑해의 선물
20190306	극한 겨울 터키3부 겨울에도 찬란한 아나톨리아 고원
20190307	극한 겨울 터키4부 희희낙락! 이스탄불
20190311	인생 찬가! 스리랑카 1부 모두를 환영합니다. 트링코말리
20190312	인생 찬가! 스리랑카 2부 때로는 스리랑카 사람들처럼, 카타라가마

방송일	부제명
20190313	인생 찬가! 스리랑카 3부 풍갈로~ 풍갈 (행운이 넘치다!), 자프나
20190314	인생 찬가! 스리랑카 4부 옛 도시로 떠나는 시간 여행, 아누라다푸라
20190318	중국 대협곡 기행 1부 절벽 마을 사람들
20190319	중국 대협곡 기행 2부 꽃이 피네 맛이 피네
20190320	중국 대협곡 기행 3부 하늘이 쌓은 만리장성 태항산
20190321	중국 대협곡 기행 4부 바람이 전해 준 이야기
20190325	미얀마 소읍기행 1부 그 바다엔 유쾌한 씨가 산다
20190326	미얀마 소읍기행 2부 시간이 멈춘 길 시뻐
20190327	미얀마 소읍기행 3부 오지의 봄 인도지 호수
20190328	미얀마 소읍기행 4부 뭉쳐야 산다 아웅반
20190401	남아프리카 야생 대탐험 1부 아프리카의 노래 빅토리아 폭포
20190402	남아프리카 야생 대탐험 2부 대자연의 유혹
20190403	남아프리카 야생 대탐험 3부 천의 얼굴 나미비아
20190404	남아프리카 야생 대탐험 4부 바람의 도시들
20190408	안데스 방랑기 1부 잉카의 길을 걷다
20190409	안데스 방랑기 2부 안데스 오지마을에 산다
20190410	안데스 방랑기 3부 하늘과 맞닿은 도시 라파스
20190411	안데스 방랑기 4부 안데스 천년의 기록
20190415	세상 멋진 동남아 고원 기행 1부 다리가 있는 풍경 태국 상클라부리
20190416	세상 멋진 동남아 고원 기행 2부 여기 살고 싶다 콩로
20190417	세상 멋진 동남아 고원 기행 3부 잃어버린 시간을 찾아서 블라벤 고원
20190418	세상 멋진 동남아 고원 기행 4부 미지의 땅 부온마투웃
20190422	꼭 한번은 북유럽 1부 세상의 끝, 북극해에 가다
20190423	꼭 한번은 북유럽 2부 꿈꾸던 천국 로포텐
20190424	꼭 한번은 북유럽 3부 가장 아름다운 밤 오로라
20190425	꼭 한번은 북유럽 4부 지상 최고의 길 노르웨이
20190429	노래가 흐르는 남미 기행 1부 나와 함께 춤을 부에노스아이레스
20190430	노래가 흐르는 남미 기행 2부 포도 향기 바람에 날리고
20190501	노래가 흐르는 남미 기행 3부 삶을 노래하라 칠레 바닷길 여행
20190502	노래가 흐르는 남미 기행 4부 세상 끝을 향하여 우수아이아
20190506	볼케이노 어드벤처, 아시아 화산섬 기행 1부 세 개의 푸른 눈, 클리무투 화산
20190507	볼케이노 어드벤처, 아시아 화산섬 기행 2부 화산과 함께 살아간다는 것 - 브로모
20190508	볼케이노 어드벤처, 아시아 화산섬 기행 3부 화산, 태평양을 품다, 피나투보
20190509	볼케이노 어드벤처, 아시아 화산섬 기행 4부 화산섬, 모험섬이 되다, 탈(Taal)
20190513	이상하고 아름다운 아프리카 1부 킬리만자로의 사람들
20190514	이상하고 아름다운 아프리카 2부 눈부시게 빛나는 잔지바르
20190515	이상하고 아름다운 아프리카 3부 셀람! 에티오피아
20190516	이상하고 아름다운 아프리카 4부 아웃 오브 아프리카 케냐
20190520	두근두근 이란 1부 천상의 정원, 오아시스
20190521	두근두근 이란 2부 신이 보낸 선물
20190522	두근두근 이란 3부 신(新) 페르시아 로드
20190523	두근두근 이란 4부 땅굴마을 메이만드 가는 길
20190527	낭만 동유럽 1부 로맨틱 프라하
20190528	낭만 동유럽 2부 낯선 초대 헝가리

방송일	부제명
20190529	낭만 동유럽 3부 마법 속으로 홀로리
20190530	낭만 동유럽 4부 어느 멋진 날 크로아티아
20190603	중국음식기행 1부 구름의 땅, 윈난의 맛을 찾아서
20190604	중국음식기행 2부 소금 우물에 빠진 돼지, 휘투이
20190605	중국음식기행 3부 장수 밥상
20190606	중국음식기행 4부 맵고 시고, 대륙의 짜릿한 맛
20190610	파란 나라 필리핀 1부 낭만 마닐라
20190611	파란 나라 필리핀 2부 한없이 투명한, 바타네스
20190612	파란 나라 필리핀 3부 초록 대지의 노래 바기오
20190613	파란 나라 필리핀 4부 세계 최고의 섬 팔라완
20190617	<창사특집> 시청자와 함께하는 1부 둘이라서 좋은 중국 윈난성
20190618	<창사특집> 시청자와 함께하는 2부 꽃보다 아름다워, 포르투갈
20190619	<창사특집> 시청자와 함께하는 3부 내 친구의 집은 어디인가, 키르기스스탄
20190620	<창사특집> 시청자와 함께하는 4부 간 님은 부자의 마법의 섬, 뉴질랜드
20190624	알프스 산골기행 1부 구름 위의 산책
20190625	알프스 산골기행 2부 티롤의 선물
20190626	알프스 산골기행 3부 마니아만 아는 숨은 명소
20190627	알프스 산골기행 4부 즐거운 알프스 생활
20190701	내 인생의 오아시스 중앙아시아 1부 파미르 가는 길
20190702	내 인생의 오아시스 중앙아시아 2부 파미르 고원의 사람들
20190703	내 인생의 오아시스 중앙아시아 3부 신이 보낸 선물
20190704	내 인생의 오아시스 중앙아시아 4부 봄의 땅 카자흐스탄
20190708	초록빛 매혹 스코틀랜드,아일랜드 1부 스코틀랜드의 빛 하일랜드
20190709	초록빛 매혹 스코틀랜드,아일랜드 2부 마법의 고향 스카이섬
20190710	초록빛 매혹 스코틀랜드,아일랜드 3부 때로는 아일랜드 사람들처럼
20190711	초록빛 매혹 스코틀랜드,아일랜드 4부 마법의 성, 동화의 숲
20190715	여름날의 꿈 캄보디아 1부 신들의 정원
20190716	여름날의 꿈 캄보디아 2부 메콩강의 노래
20190717	여름날의 꿈 캄보디아 3부 땅의 아이들
20190718	여름날의 꿈 캄보디아 4부 춤추는 바다
20190722	여름이니까 몽골,바이칼 1부 초록양탄자의 초능력자
20190723	여름이니까 몽골,바이칼 2부 안녕 자브항은 처음이지?
20190724	여름이니까 몽골,바이칼 3부 북쪽으로 가면, 바이칼 호수
20190725	여름이니까 몽골,바이칼 4부 시베리아 진주의 여름 울훈섬
20190729	물 만난 아시아 1부 황금빛 물 세상 방글라데시
20190730	물 만난 아시아 2부 물과 함께 살으리랏다 베트남
20190731	물 만난 아시아 3부 이렇게 좋을 수(水)가 베트남, 필리핀
20190801	물 만난 아시아 4부 저 바다에 누워 필리핀 세부
20190805	로맨틱 지중해 1부 지중해의 푸른 낭만 크레타
20190806	로맨틱 지중해 2부 시간이 멈춘 섬 로도스
20190807	로맨틱 지중해 3부 보라빛 유혹 안탈리아
20190808	로맨틱 지중해 4부 다이빙의 천국 쿠사다시
20190812	중부 유럽 시골 유랑기 1부 산골 마을의 풍경, 슬로바키아
20190813	중부 유럽 시골 유랑기 2부 호수 마을의 여름, 오스트리아

방송일	부제명
20190814	중부 유럽 시골 유랑기 3부 꿈꾸는 동화 마을, 오스트리아
20190815	중부 유럽 시골 유랑기 4부 검은 숲의 사람들, 독일
20190819	색다른 여름 남부 프랑스 1부 언제나 로망 프로방스
20190820	색다른 여름 남부 프랑스 2부 피레네가 배웅하고 지중해가 마중하고
20190821	색다른 여름 남부 프랑스 3부 낙원을 꿈꾼다면 코스 뒤 케르시
20190822	색다른 여름 남부 프랑스 4부 미디운하 타고 중세 시간여행
20190826	날선 매력 코카서스 - 꺼지지 않는 불꽃 아제르바이잔
20190827	날선 매력 코카서스 - 시간이 머무는 곳 아제르바이잔
20190828	날선 매력 코카서스 - 여름 찬가 아제르바이잔
20190829	날선 매력 코카서스 - 달콤한 인생 아제르바이잔, 조지아
20190830	날선 매력 코카서스 - 쉼표가 필요할 때 조지아
20190902	천하제일 풍경구, 중국- 대륙이 사랑한 명산, 우이산
20190903	천하제일 풍경구, 중국- 신선이 노닐던 풍경, 위안양시
20190904	천하제일 풍경구, 중국- 화난의 그랜드 캐니언, 광둥대협곡
20190905	천하제일 풍경구, 중국- 붉은 황홀경, 단사산
20190906	천하제일 풍경구, 중국- 중국 속 열대, 하이난
20190909	로마로 가는 길-악마가 사랑한 천국
20190910	로마로 가는 길-블루 로망 지중해
20190911	로마로 가는 길-바람의 노래를 들어라
20190912	로마로 가는 길-사랑한다면 이틀처럼
20190913	로마로 가는 길-신의 숨결이 머무는 곳
20190916	숨겨진 세계 라플란드-백야의 땅, 비밀의 낙원
20190917	숨겨진 세계 라플란드-진짜 힐링, 포시오 라이프
20190918	숨겨진 세계 라플란드-북으로 가는 길 Norway
20190919	숨겨진 세계 라플란드-요정들이 사는 숲
20190920	숨겨진 세계 라플란드-왕의 길 쿡스레덴
20190923	아시아 강촌기행-메콩강의 시원을 찾아서 중국
20190924	아시아 강촌기행-흐르는 강물 따라 중국
20190925	아시아 강촌기행-강이 품은 사람들 중국
20190926	아시아 강촌기행-유목민의 젖줄 몽골 오논강
20190927	아시아 강촌기행-열대 우림 사이로 필리핀
20190930	동남아 소수민족 기행-구름 속에 산다, 자오족
20191001	동남아 소수민족 기행-마피랭 협곡의 부족들
20191002	동남아 소수민족 기행-숲의 부족 롤로
20191003	동남아 소수민족 기행-전사의 부족 타우이
20191004	동남아 소수민족 기행-몽족의 낙원
20191007	중국명산기행-남악독수 량산
20191008	중국 명산 기행-천하제일 황산
20191009	중국 명산 기행-단하절경 신선거.장량산
20191010	중국 명산 기행-섬섬옥수 제운산
20191011	중국 명산 기행-천하명승 연당산
20191014	중국 도읍지 전(傳)- 서방은 로마, 동방은 장안
20191015	중국 도읍지 전(傳)- 하늘이 내린 물길,황허
20191016	중국 도읍지 전(傳)- 장성이 품은 베이징 고(古)촌락

방송일	부제명
20191017	중국 도읍지 전(傳)- 장비와 떠나는 축한 기행
20191018	중국 도읍지 전(傳)- 천하의 명도(明都) 낙양
20191021	푸드 트립 스페인-행복한 미식 자치주 바스크
20191022	푸드 트립 스페인-삶의 향기, 자연의 맛
20191023	푸드 트립 스페인-올라! 맛있는 인생
20191024	푸드 트립 스페인-어울려야 제 맛
20191025	푸드 트립 스페인-먹고 견고 행복하라! 미식 순례
20191028	모험 남미 에콰도르 칠레- 악마의 폭포를 만나다
20191029	모험 남미 에콰도르 칠레- 아마존, 정글 속으로
20191030	모험 남미 에콰도르 칠레-신의 산 코토팍시
20191031	모험 남미 에콰도르 칠레-사막에 물들다, 아타카마
20191101	모험 남미 에콰도르 칠레-그 어디에도 없는 풍경, 엘키
20191104	히말라야의 가을-아름다운 시절 카트만두
20191105	히말라야의 가을-구룡족이 사는 법
20191106	히말라야의 가을-저 푸른 초원 위에 지리
20191107	히말라야의 가을-눈이 부시게 안나푸르나
20191108	히말라야의 가을-고향 앞으로 다사인 축제
20191111	오지 말레이 반도- 숨겨진 정글을 만나다, 바투쿠라우
20191112	오지 말레이 반도- 남달라서 더 좋아, 나콘시탐마랏
20191113	오지 말레이 반도- 동쪽에 오지는 바다
20191114	오지 말레이 반도- 반짝 반짝 빛나는, 꼬라비
20191115	오지 말레이 반도- 나만 믿고 따라와요, 이포
20191118	중국한시기행10 황허3 - 황허의 꿈
20191119	중국한시기행10 황허3 - 성인의 트랙
20191120	중국한시기행10 황허3 - 태공의 꿈
20191121	중국한시기행10 황허3 - 시인의 귀향
20191122	중국한시기행10 황허3 - 염황의 나라
20191125	미지의 섬, 솔로몬제도-신비의 섬, 말레이타
20191126	미지의 섬, 솔로몬제도-원시의 섬, 과달카날
20191127	미지의 섬, 솔로몬제도-해피 아일랜드
20191128	미지의 섬, 솔로몬제도-다이내믹 남태평양
20191129	미지의 섬, 솔로몬제도-남태평양의 파라다이스
20191202	한번쯤은, 하염없이 몽골-양들의 시간
20191203	한번쯤은, 하염없이 몽골-바람의 전설을 찾아서
20191204	한번쯤은, 하염없이 몽골-유목민으로 산다는 것
20191205	한번쯤은, 하염없이 카자흐스탄-잃어버린 나를 찾고 싶다면
20191206	한번쯤은, 하염없이 카자흐스탄-말달리자 텐산
20191209	원더랜드 로키, 알래스카-와일드 로드, 로키
20191210	원더랜드 로키, 알래스카-신이 빛은 놀이터
20191211	원더랜드 로키, 알래스카-어머어마한 가(家)
20191212	원더랜드 로키, 알래스카-알래스카 겨울나기
20191213	원더랜드 로키, 알래스카-오! 멋진 데이(Day)
20191216	(양코르)로마로 가는 길-악마가 사랑한 천국
20191217	(양코르)로마로 가는 길-블루 로망 지중해



방송일	부제명
20191218	(양코르)로마로 가는 길-바람의 노래를 들어라
20191219	(양코르)로마로 가는 길-사랑한다면 이렇처럼
20191220	(양코르)로마로 가는 길-신의 숨결이 머무는 곳
20191223	(양코르)숨겨진 세계 라플란드-백야의 땅, 비밀의 낙원
20191224	(양코르)숨겨진 세계 라플란드-진짜 힐링, 포시오 라이프
20191225	(양코르)숨겨진 세계 라플란드-북으로 가는 길 Norway
20191226	(양코르)숨겨진 세계 라플란드-요정들이 사는 숲
20191230	기차길 옆 동남아-순수시대 캄보디아
20191231	기차길 옆 동남아-버킷리스트, 태국

### ■ 글로벌 아빠 찾아 삼만리

- 방송: 월 22:45~23:55
- 기획: 김현주
- 제작: (주)토마토미디어
- 내용: 한국이라는 지구 저편 멀리 떨어진 곳에서 홀로 외롭게 일하며 살고 있는 아빠를 어린 자녀가 찾아 떠나는 여정을 따라 감으로써 아이의 눈에 비친 한국과 우리의 모습을 살펴보고, 아이와 아빠의 감동적인 만남의 순간을 그려낸다.

방송일	부제명
20190422	스리랑카에서 온 왕효자 아빠의 비밀
20190429	우간다 흥부자 자매, 스케치북 속 아빠를 찾아서
20190506	네팔 말괄량이 크리티카의 아빠 찾기 대모험
20190513	스리랑카 아빠 수량가의 지참금이 뭐길래
20190520	뽕뽕이 흩어진 캄보디아 가족, 빠잇의 소원
20190527	네팔 자매 푸남과 로린의 아빠 사랑 사수기
20190603	캄보디아 열혈 아빠와 천방지축 아들
20190610	재혼한 아빠와 필리핀의 세 남매
20190617	엄마 아빠의 빈 자리, 인도네시아 자매의 걱정
20190624	아픈 아들을 위한 스리랑카 아빠의 고군분투
20190701	네팔 소녀 인수의 아빠와 함께 춤을
20190708	이대 종손 베트남 아빠와 권법소녀 큰딸
20190722	38명 대가족, 방글라데시 아빠 미잔의 고민

### ■ 극한직업

- 방송: PLUS2 금 23:50~25:00 / 1TV 수 22:45~23:55
- 기획: 김봉렬, 박성오, 심예원, 유무영
- 제작: (주)KP커뮤니케이션 (주)앤미디어
- 내용: 사회 곳곳에서 일하는 사람들의 노동 현장을 밀도 있게 그림으로써 노동의 참 가치를 깨닫게 한다.

방송일	부제명
20190105	겨울에 더욱 뜨겁다. 김 양식과 홍계잡이
20190112	겨울엔 이 맛, 아귀와 가리비
20190119	흑한의 사투, 겨울축제 사람들과 설산의 약초꾼
20190125	겨울 건강식, 말려야 제맛, 명태와 쇠고기
20190202	뜨거운 제조의 현장, 무쇠 그릇과 스테인리스 그릇
20190209	겨울 바캉스, 찜질방과 스키장
20190216	고물의 재탄생, 자동차 해체와 재활용 의류
20190223	메이드인 코리아, 호미와 부탄가스
20190302	맞춤 전성시대, 주문제작 가구와 맞춤 신발
20190309	귀금속가공, 금과 은
20190316	저비용 고효율. 목조주택과 DIY가구
20190323	봄맞이 청소열전, 외벽에서 가전제품까지
20190330	시대에 맞춘 명품의 진화, 도자기와 나전칠기
20190403	미세먼지를 잡아라! 도라지부터 미역까지
20190410	자동차의 무한변신, 외형복원과 래핑
20190417	발효의 맛. 하몬에서 치즈까지
20190424	생활의 편리를 리모델링하다, 욕실과 주방
20190501	울릉도의 봄맞이, 명이나물과 독도새우
20190508	혼밥시대의 밥상, 가정 간편식
20190515	주방의 품격, 도마와 칼
20190522	도심 속 휴식공간, 옥상과 테라스 정원
20190529	특수치료사. 대동물 수의사와 나무의사
20190605	주연을 빛내는 조연, 유리용기와 마네킹
20190612	더 작게 더 편리하게, 미니 카라반과 트레일러
20190619	고쳐서 쓰는 것이 대세, 명품가방과 소파
20190626	시간이 빛은 보물, 벌꿀과 죽염
20190703	복고의 재발견, 볼링장과 당구장
20190710	면요리 열전, 국수와 냉면
20190717	나만의 레저용품 제작. 수상레저와 야구
20190724	향과 맛을 잡아라, 빵과 커피
20190731	수리의 기술, 선박수리와 차량 LPG개조
20190807	야구장 24시, 프로야구를 만드는 사람들
20190814	놀이공원 24시. 테마파크와 워터파크
20190821	여름보다 뜨거운, 항만 컨테이너 수리와 도로 시설복구
20190907	인테리어도 패션이다. 타일과 기와
20190914	전통 인테리어의 현대화. 황토와 한옥
20190921	가을맛의 시작, 멸치와 고등어
20190928	판매의 승부사, 홈쇼핑을 만드는 사람들
20191005	가을 보양식, 낙지와 장어
20101012	가을 산의 선물, 산삼과 잣
20191019	첨첨산중 그들이 있다, 약성 식용버섯 채취꾼
20191026	참치 통조림의 탄생
20191102	서해바다의 진미, 전어와 꽃게

방송일	부제명
20191109	작고 알찬 타이니하우스
20191116	반려동물을 사수하라, 동물병원 응급실과 애견 훈련소
20191123	시골집의 변신, 농가주택 개조와 자연토굴 시공
20191130	바쁘다 바빠, 양미리와 참숯
20191207	방한제품 열전, 방한복과 방한화
20191214	겨울의 선물, 상황버섯과 방어
20191221	열을 다스리다, 단열보수와 단열블록 시공
20191228	김이 모락모락, 만두와 어묵

## ■ 다문화 고부열전

- 방송: 목 22:45~23:55(가을, 봄)  
월 22:45~23:35(가을)
- 기획: 유무영, 김경아
- 제작: (주)비타민TV, (주)타운터브이
- 내용: 갈등 상황에 놓인 다문화 가정의 고부가 며느리 나라에 방문해 서로에 대한 이해와 공감의 폭을 넓혀가는 과정을 감동적으로 담아내어 시청자들이 가족의 가치에 대해 깨닫도록 한다.

방송일	부제명
20190103	자식이 뭐기에, 어머니 이젠 쉬세요
20190110	어머니, 함께 살아줘서 고마워요.
20190117	서로 말 걸기를 어려워하는 고부
20190124	엄마가 된 시어머니, 자신감 없는 며느리
20190131	무뚝뚝한 시어머니 가까워지고 싶은 며느리
20190207	간간한 시어머니, 눈에 들고 싶은 며느리
20190214	늘 곁에 있는 며느리에게 미안한 시어머니
20190221	톡 쏘는 며느리, 눈길을 안 주는 시어머니
20190228	다그치는 시어머니, 눈치보는 며느리
20190307	목소리 큰 시어머니, 주눅 든 며느리
20190314	'네'하는 며느리, 진짜 마음을 모르는 시어머니
20190321	집 사주고도 미안한 시어머니, 열일 하면서도 서운한 며느리
20190328	자기 기준을 고집하는 시어머니, 포기한 며느리
20190404	투정 부리면서 다 하는 며느리 싫은 소리 못하는 시어머니
20190411	남편 잡고 사는 며느리 때문에 속 타는 시어머니
20190418	애써노력하는 시어머니 기다려달라는 며느리
20190425	화 많은 고부, 화해할 수 있을까?
20190502	다정한 시어머니, 받아들이기 불편한 며느리
20190509	아들과 살고 싶은 며느리, 합가하자는 시어머니
20190516	상처를 덮어둔 며느리, 아무것도 몰랐던 시어머니
20190523	신혼 5개월, 며느리는 말이 안통해!
20190530	불만 많은 며느리, 포기한 시어머니
20190606	재혼 16년, 절반의 행복
20190613	사랑스런 초보며느리 발레리아의 늦은 결혼식
20190620	며늘아, 노출 패션 안돼!

방송일	부제명
20190627	우울한 시어머니 '다 귀찮아'
20190704	무표정, 답 짧은 시어머니
20190711	철부지 며느리 대답은 언제나 "네"
20190718	허술한 며느리 냉랭한 시어머니
20190725	끓어오르는 솥뚜껑 고부, 내말 좀 들어줘
20190801	표현 안 하는 시어머니 친해지고 싶은 며느리
20190808	내 며느리는 넷째 딸
20190815	고부갈등 때문에 아들은 힘들어
20190826	며느리만 기다리는 시어머니, 미안한 며느리
20190902	첫 번째 엄마가 되고 싶어요
20190909	며늘아, 이혼한다는 말은 참아줘!
20190916	며느리의 수상한 외출
20190923	친해지고 싶은 며느리, 겉도는 시어머니
20190930	우리 며느리는 효녀 가장
20191007	대장 노릇하는 큰며느리의 속사정
20191014	"잘 될 때 물려받아" 시어머니, "내 인생은 나의 것" 며느리
20191021	4대 독자 부려먹는 며느리
20191028	결혼의 조건 "시어머니 모시기"
20191104	200점 며느리의 눈물
20191111	다시 합치고 싶은 며느리, 안돼! 시어머니
20191118	할 말 못 하는 시어머니, 간섭받기 싫은 며느리
20191125	결혼식 사진 속 시어머니의 얼굴이 지워진 사연은?
20191202	며느리 공쥐팔취전
20191209	3년째 오지 않는 며느리, 오열하는 시어머니
20191216	오지랖 넓은 며느리, 실속 차리라는 시어머니
20191223	말 따로 마음 따로, 잔정없는 고부
20191230	빈털터리 며느리, 번 돈은 어디에?

## ■ 성인문해 교육 프로젝트 -영어하기 좋은날 2

- 방송: EBS 2TV, 일 19:10~19:40
- 기획: 안재희, 심예원
- 제작: (주)미디어화
- 내용: 문해학습자가 겪는 일상의 문제를 해결해 주는 밀착형 영어공부 프로그램으로, 생활에 필수품이 된 스마트폰을 완전정복하고, 동시에 그 상황에 맞게 사용할 수 있는 영어 표현까지 함께 배울 수 있게 한다.

방송일	부제명
20190303	전화번호 입력하기 / smartphone(스마트폰)
20190310	연락처 찾기 / call(콜)
20190317	자판익히기1/change(체인지)/keyboard(키보드)
20190324	자판익히기2/ English(잉글리쉬)
20190331	잠금화면 설정하기/ unlock(언락)
20190407	메시지보내기 / message(메시지)
20190414	메시지 답장하기 / reply(리플라이)

방송일	부제명
20190421	메시지보내기 총정리/ spam(스팸)
20190428	소리및 진동 설정하기 / settings(세팅즈 )
20190505	카메라 기능 익히기 1 / camera(카메라)
20190512	카메라 기능 익히기 2 / timer(타이머)
20190519	사진 전송하기/send a photo(센드 어 포토 )
20190526	사진 촬영하기 총정리하기/take a photo(테이크 어 포토 )
20190602	동영상 촬영하기/video(비디오)
20190609	record a video(리코드 어 비디오) /동영상 보내기
20190616	동영상 기능 익히기 총정리 /send a video(센드 어 비디오)
20190623	플레이 스토어 이용하기 /store(스토어)
20190630	SNS 사용하기 1/profile(프로파일)
20190707	SNS 사용하기 2/chatting(채팅)
20190714	SNS 사용하기 3/group chatting(그룹 채팅)
20190721	SNS 사용하기 4/WiFi(와이파이)
20190728	SNS 사용하기 5/emoticon(이모티콘)
20190804	SNS 사용하기 총정리/best friend(베스트 프렌드)
20190811	인터넷 검색하기 1/internet(인터넷)
20190818	인터넷 검색하기 2/copy(카피)
20190825	동영상 검색하기 /channel(채널)

#### ■ 별일 없이 산다

- 방송: 월 23:35~24:25
- 기획: 권오민, 김경아
- 제작: (주)피그말리온
- 내용: 장애인을 동정이 아닌 ‘다름’의 시선으로 바라볼 수 있도록 ‘대화’를 통해 이해의 폭을 넓히고, 새로운 관점으로 소통의 방법을 모색해 본다.

방송일	부제명
20190923	소통
20190930	차별
20191007	가을남자, 가을여자
20191014	먹방
20191021	결정장애
20191028	여행
20191104	반려동물
20191111	결혼
20191118	세대차이
20191125	외모지상주의
20191202	극한직업
20191209	운동합시다
20191216	문화생활
20191230	니눔

### ■ <성탄 특집다큐> 행복한 음악회

- 방송: 2019. 12. 23 23:35~24:25
- 기획: 김경아
- 제작: 미디어 나무
- 내용: 서울시립교향악단 단원과 발달장애인이 함께하는 특별한 음악회의 준비부터 공연까지의 과정을 보여주고, 그 속에서 펼쳐지는 발달장애인 가족의 이야기를 들어본다.

방송일	부제명
20191223	행복한 음악회

### ■ 싱어즈: 시대와 함께 울고 웃다

- 방송: 일 21:35~22:25
- 기획: 한상호
- 제작: 드림스퀘어
- 내용: 한 시대를 풍미한 위대한 싱어들의 증거와 같은 인터뷰와 노래로 시대와 문화를 되돌아보는 영상 바이오그래피.

방송일	부제명
20191222	송창식
20191229	양희은
20200105	혜은이
20200112	전영록
20200119	한대수
20200126	김수철
20200202	이은하
20200209	송대관
20200216	하춘화
20200223	이장희

### ■ 동남아 살아보기

- 방송: 목 22:45~23:35
- 기획: 한상호
- 제작: 드림스퀘어
- 내용: 동남아 3개 국가(태국, 베트남, 인도네시아)를 현지 전문가와 동행해 여행하면서 그 나라의 문화와 언어를 익히고 현지에서 다양한 체험을 함으로써 새로운 인생에 도전하는 과정을 보여주는 여행 다큐멘터리.

방송일	부제명
20190829	한 달 살기의 성지 치앙마이
20190905	전통과 문화가 살아 숨쉬는 치앙라이
20190912	여행자들의 도시 방콕
20190919	왕실의 휴양지 후아힌
20190926	경제 수도 호찌민
20191003	영원한 봄의 도시 달랏

방송일	부제명
20191010	경제 허브 다낭
20191017	미지의 도시 동허이
20191024	포용과 공존의 도시 자카르타
20191031	불행도 행복이 되는 말랑
20191107	한 달 살기의 로망, 말랑에서 살다
20191114	남만의 항구도시 수라바야

#### ■ 특집다큐 - 광화문 광장, 도시의 심장을 바꾸다

- 방송: 2019. 1. 16 19:50 ~ 20:40
- 기획: 김정은
- 제작: (주)미디어초이스
- 내용: 사람들은 왜 '광장'을 원하는지, 광장이 달라지면 사람들의 일상은 어떻게 변화하는지, 삶의 질은 어떻게 달라지는지를 서울 시민이 가장 즐겨찾는 광화문을 통해 알아본다.

#### ■ 특집 다큐 - 다문화 가족 상봉 프로젝트, 만남

- 방송: 2019. 1. 23 12:10~13:00
- 기획: 김경아
- 제작: (주)타운티브이
- 내용: 한국에 살고 있는 다문화 가족의 며느리와 친정 부모의 단체 상봉 행사에 참가하는 가족들을 취재하여, 국적과 문화를 뛰어넘는 가족의 정을 보여준다.

#### ■ 특집 다큐 - 빛 공해 보고서

- 방송: 2019. 1. 30 19:50~20:40
- 기획: 유무영
- 제작: (주)피그말리온
- 내용: 현대사회에서 인공 빛의 과도한 노출에 대한 다양한 보고서

#### ■ 특집 다큐 <러브 마이셀프>

- 방송: 2019. 2. 27 22:25~23:15
- 기획: 권오민
- 제작: (주)에스제이콘텐츠
- 내용: 자존감은 정신건강의 척도다. 다양한 사회 병리학적 문제들이 자존감 문제와 연관되어있는 경우가 많다. 본 프로그램에서는 자존감을 높일 수 있는 다양한 사례와 교육 방법 등을 알아본다.

#### ■ 특집 다큐 <일본 땅의 우리 축제, 사천왕사왔소>

- 방송: 2019. 3. 13 19:50 ~ 20:40
- 기획: 심예원
- 제작: (주)티엔제이미디어
- 내용: 매해 11월초 일본 오사카에서 열리는 마츠리(축제)인 '사천왕사왔소' 행사를 통해 일본에서 살고 있는 재일교포들의 문화와 고민, 한국의 역사를 알리는 모습을 보여주는 다큐멘터리

### ■ 특집 다크 - 우리들의 선생님

- 방송: 2019. 5. 13 ~ 5. 15 21:50~22:45
- 기획: 김경은
- 제작: 스토리나무
- 내용: 어려서부터 입시 경쟁에 내몰리는 아이들에게 꿈과 희망을 심어주고 올바른 삶의 방향을 제시하기 위해 고군분투하는 선생님들을 통해 이 시대의 참 스승상을 보여준다.

방송일	부제명
20190513	1부 관촬아 선생님이 있잖아
20190514	2부 슈퍼맨 아빠와 9남매
20190515	3부 뜨겁게 그리고 따뜻하게

### ■ 특집 다크 - 당신의 보험료

- 방송: 2019. 7. 21 ~ 7. 28 13:40~14:30
- 기획: 김현주
- 제작: (주)미디컴
- 내용: 건강보험의 공적확대에 따라 달라지는 것은 무엇인지, 튼튼한 의료복지와 건강보험의 지속성을 위해 고민해 보는 특집 다크

방송일	부제명
20190721	1부 건강보험, 얼마나 알고 계십니까
20190728	2부 새는 보험료를 잠가라

### ■ 광복절 특집 다크-임정의 큰 어른, 이동녕

- 방송: 2019. 8. 15 15:00~16:00
- 기획: 권오민
- 제작: (주)TV유니언
- 내용: 올해로 수립 100주년을 맞은 대한민국 임시정부를 대표하는 인물은 과연 누구일까. 임정에서 주석 4차례, 의정원 의장 3차례, 국무령, 국무총리를 지낸 석오 이동녕에 대해 알아본다.

### ■ 역사의 문을 여는 문화재여행

- 방송: 2019. 11. 17 22:25~23:15
- 기획: 심예원
- 제작: (주)드림스퀘어
- 내용: 문화유산을 찾아 출연자 4명이 공주, 부여와 전주로 떠나는 기행다큐로 아재들(임혁필, 파비앙윤)의 역사로맨스 여행과 인기 유튜버 여락이들의 감성여행이 펼쳐진다

### ■ 특집다큐 김과장 사장되다

- 방송: 2019. 11. 24 ~ 12. 1 22:25~23:15
- 기획: 김민
- 제작: (주)이엘티비
- 내용: 벼랑끝 위기에 빠진 자영업의 길. 소상공인 협동조합의 도전과 성공 사례를 통해 자영업의 비전을 제시한다



방송일	부제명
20191124	1부 우리는 나보다 강하다
20191201	2부 꿈꾸지만 말고

#### ■ [EBS 특별기획] 시대와의 대화

- 방송: 2019. 11. 22 ~ 12. 13 13:55~14:45
- 기획: 김봉렬
- 제작: (주)미디어솔트
- 내용: 대한민국 학술원 회원들의 업적과 삶에 대한 영상 기록

방송일	부제명
20191122	1부 수목생리학자 홍성각
20191129	2부 스포츠 사회학자 임번장
20191206	3부 경제법 학자 권오승
20191213	4부 인류학자 한상복

#### ■ 행복한 음악회

- 방송: 2019. 12. 23 23:35~24:25
- 기획: 김경아
- 제작: (주)미디어나무
- 내용: 장애인과 비장애인이 협연하는 음악회를 통해 발달장애에 대한 사회인식을 개선한다.

#### ■ 방을 구해드립니다

- 방송: 2019. 5. 18 ~ 5. 26 21:05~22:00
- 기획: 심예원, 한상호
- 제작: (주)영상구조단
- 내용: 대한민국의 2030 청년들의 주거공간을 찾아주면서 집의 의미를 다시 찾아보는 일반인 참여 프로그램. 그 공간을 통해서 삶에 대한 고민과 미래의 꿈을 들여다보는 신개념 휴먼, 방찾기 프로그램

방송일	부제명
20190518	첫번째 이야기
20190519	두번째 이야기
20190525	세번째 이야기
20190526	네번째 이야기

#### ■ 직장탐구 팀

- 방송: 2019. 10. 20 ~ 11. 10 21:35~22:25
- 기획: 김경은
- 제작: (주)미디어솔트
- 내용: 많은 사람들이 궁금해 하지만 알 수 없었던 진짜 직업의 세계를 한 팀을 중심으로 생생하게 밀착 취재하고 팀원 간에 벌어지는 성취와 갈등, 동료애 등의 이야기를 다룬다.

방송일	부제명
20191020	1부 삶을 짓는 사람들-건축설계사무소
20191027	2부 MD는 무엇으로 사는가-농산물 머천다이저(MD)
20191103	3부 변호사가 사는 법-법무법인
20191110	4부 캠핑이 체질 세 남자 이야기 캠핑용품회사

#### ■ 초등 1년 EBS 겨울방학생활

- 방송: 2019. 1. 5 ~ 1. 20 12:00~12:20 (PLUS2)
- 기획: 김현주
- 제작: (주)CU미디어
- 내용: 초등학생들의 방학 학습에 도움이 되는 영상콘텐츠를 통해 아이들의 간접 경험 및 학습효과를 증진시킨다.

방송일	부제명
20190105	5강 달나라로 떠나는 달콤한 여행
20190106	6강 발표왕이 되고 싶어요
20190112	7강 게임 말고 놀이
20190113	8강 사이좋은 밥과 국
20190119	9강 몸에 좋은 전통 간식을 만나요
20190120	10강 요모조모 전쟁 이야기

#### ■ 초등 2년 EBS 겨울방학생활

- 방송: 2019. 1. 5 ~ 1. 20 12:20~12:40 (PLUS2)
- 기획: 김경아
- 제작: (주)레몬인터랙티브
- 내용: 초등학생들의 방학 학습에 도움이 되는 영상콘텐츠를 통해 아이들의 간접 경험 및 학습효과를 증진시킨다.

방송일	부제명
20190105	5강 즐거운 그림놀이
20190106	6강 물 많은 별판, 수원으로
20190112	7강 주름, 여기여기 잡혔다
20190113	8강 킁킁, 코야, 무슨 향기 나니?
20190119	9강 우리 결의 수호신 이야기
20190120	10강 고마운 우리의 친구, 소

#### ■ 글로벌 프로젝트 나눔

- 방송: 금 11:20~11:50
- 기획: 안재희, 오정석, 김경아, 권오민
- 제작: (주)콘텐츠상상약단, (주)케이퍼커뮤니케이션
- 내용: 월드비전과 함께하는 후원금 모금 프로그램

방송일	부제명
20190104	머슴살이 형제와 아픈 할머니
20190111	할머니를 모시는 나무꾼 소녀
20190118	메마른 마을의 물장수 소년
20190125	움막에 사는 삼 남매와 그릇 빛는 엄마
20190201	무너져가는 집에 남겨진 고아 삼 남매
20190208	얼굴을 잃어가는 아이 조슈아
20190215	아빠 없는 하늘 아래
20190222	집 없이 떠도는 가족
20190301	가족의 한 끼를 위해 염소 치는 9살 소녀
20190308	가난의 굴레에 갇힌 소녀들
20190315	하나뿐인 내 동생, 알빈
20190322	혼자 견지 못하는 소년, 라파엘
20190329	굳세어라 단주마
20190405	남겨진 아이들
20190412	모래벼룩으로 삶이 위태로운 가족
20190419	벼랑 끝의 고아 오 남매
20190426	버림받은 형제의 하룻밤의 꿈
20190503	치매 어머니와 찾아뵈는 딸
20190510	오자매와 가난의 굴레
20190517	엄마가 된 언니, 파티샤
20190524	억척 언니 레베카와 세 동생
20190531	키부 호숫가의 삼 남매
20190607	꽃보다 아름다운 아이들
20190614	뚝자리 찌는 할머니와 남겨진 아이들
20190621	가족의 생계를 책임지는 소년, 엠마뉴엘
20190628	둘 깨는 할머니와 네 식구
20190705	구걸해야 사는 아이들
20190712	금쪽같은 내 손녀
20190719	아이가 된 엄마와 취 잡는 아이들
20190726	외로운 아이, 알리에카
20190802	울지마, 헤레나
20190809	힘내, 카준구
20190816	아프지 마, 조셉
20190823	쓰레기 산 가족들

### ■ 다큐프라임

- 방송: 월~수 21:50~22:45
- 기획: 권오민, 김경은, 김경아, 김현주, 박성오,
- 제작: 아르띠잔, 파란손, (주)이노스토리, 오션플래닛, (주)야담, (주)김진혁공작소,
- 내용: 과학, 역사, 환경, 자연, 사회, 문화, 경제 등 세상을 탐구하고 이해하는 고품격 교육 다큐멘터리

방송일	부제명
20190204	돼지전 1부 돼지, 신과 함께
20190205	돼지전 2부 맛의 잔치, 피에스타
20190206	돼지전 3부 돼지, 다시 날다
20190218	비밀의 왕국 1부 제국의 탄생
20190219	비밀의 왕국 2부 위험한 동거
20190603	휴식의 기술 1부 당신은 '일'이 아니다
20190604	휴식의 기술 2부 휴식은 이렇게 온다
20190909	미스터리 아일랜드, 붉은 크리스마스 섬 1부 조용한 점령자
20190910	미스터리 아일랜드, 붉은 크리스마스 섬 2부 고행의 길
20190911	미스터리 아일랜드, 붉은 크리스마스 섬 3부 붉은 귀향
20190916	야생 리포트 DMZ 1부 고라니의 고백
20190917	야생 리포트 DMZ 2부 산양의 꿈
20191021	사랑의 과학 1부 매력
20191022	사랑의 과학 2부 성

#### ■ 사건 브리핑 - 안전상황실

- 방송: 금 20:40~21:30
- 기획: 김경아, 박성오, 유무영
- 제작: (주)앤미디어, (주)토마토미디어
- 내용: 우리 사회에 만연한 안전 불감증에 대해 경각심을 불러일으키고, 안전사고의 예방을 위해 실생활에 도움이 되는 정보를 제공한다.

방송일	부제명
20190405	밥솥
20190412	스마트폰
20190419	튀김
20190426	세탁기
20190503	등산
20190510	자전거
20190517	낚시
20190524	캠핑
20190531	자동차 운전
20190607	반려동물
20190614	셀프 인타리어
20190621	수영장
20190628	트레이닝
20190705	폭염
20190712	해충
20190719	승강기
20190726	해루질
20190802	주차장
20190809	야외 물놀이
20190816	음식
20190823	소방안전

## ■ 한국기행

- 방송: 월~금 21:30~21:50
- 기획: 권오민 김민 김현주
- 제작: (주)박앤박미디어, (주)프로덕션미디어걸
- 내용: 대한민국의 숨은 비경과 이야기를 찾아 떠나는 공간여행, 역사와 풍습, 건축, 문화, 향기를 느끼고 전달하는 아름다운 시간여행인 기행 다큐멘터리

방송일	부제명
20190101	오래된, 좋은 2부 찻정마을에 살고지고
20190102	오래된, 좋은 3부 메주는 예쁘다
20190103	오래된, 좋은 4부 우리 엄마 참 따시다
20190104	오래된, 좋은 5부 추억의 골목에 가면
20190107	괜찮아, 겨울이야 1부 겨울, 눈꽃길만 걸어요
20190108	괜찮아, 겨울이야 2부 태평마을 사총사의 겨울일기
20190109	괜찮아, 겨울이야 3부 못생겨도 맛은 좋아
20190110	괜찮아, 겨울이야 4부 반갑다, 빙어야!
20190111	괜찮아, 겨울이야 5부 추워야 제맛이지
20190114	아궁이기행2 1부 그리워라 군불의 추억
20190115	아궁이기행2 2부 아궁이 없인 못살아
20190116	아궁이기행2 3부 슬기로운 아궁이 생활
20190117	아궁이기행2 4부 울 엄마의 가마솥
20190118	아궁이기행2 5부 찬바람 불어야 제 맛
20190121	겨울, 고수를 만나다 1부 고수의 국밥 한 그릇
20190122	겨울, 고수를 만나다 2부 대왕문어를 찾아서
20190123	겨울, 고수를 만나다 3부 별난 고수의 겨울일기
20190124	겨울, 고수를 만나다 4부 겨울을 기다린 이유
20190125	겨울, 고수를 만나다 5부 고립무원, 겨울이 낙원이어라
20190128	겨울에는 울릉도 1부 저동, 아버지의 바다
20190129	겨울에는 울릉도 2부 벼랑 끝 세상일지라도
20190130	겨울에는 울릉도 3부 어디까지 가봤니, 울릉도
20190131	겨울에는 울릉도 4부 섬 속의 섬 고립무원
20190201	겨울에는 울릉도 5부 살아볼까요 지금 여기
20190204	한반도 평화기행 - 방랑식객의 평화밥상, 불음도
20190205	한반도 평화기행 - 나의 두번째 고향은, 교동도
20190206	한반도 평화기행 - 내일의 기적, 파주
20190207	한반도 평화기행 - 기차길 옆 DMZ, 연천
20190208	한반도 평화기행 - 평화가 그곳에 있네, 철원
20190211	한반도 평화기행 - 금강산 가는 길, 양구
20190212	한반도 평화기행 - 다시 꿈꾸는 DMZ, 고성
20190213	한반도 평화기행 - 길 따라 걷다보면, 통일기원길
20190214	한반도 평화기행 - 그리움의 맛, 인제 속초
20190215	한반도 평화기행 - 삶은 어디서든 피어나고, 부산기행
20190218	고택의 겨울 1부 불천위(不遷位), 종가의 품격
20190219	고택의 겨울 2부 외나무다리 건너, 무섬
20190220	고택의 겨울 3부 오랜 집, 오랜 그대

방송일	부제명
20190221	고택의 겨울 4부 100세 할머니의 따뜻한 집
20190222	고택의 겨울 5부 안동, 퇴계를 만나다
20190225	몽쳐야 산다 1부 겨울을 부탁해
20190226	몽쳐야 산다 2부 좋지 아니한가
20190227	몽쳐야 산다 3부 우리집은 심심산골
20190228	몽쳐야 산다 4부 아들이 돌아왔다
20190301	몽쳐야 산다 5부 수고했어 오늘도
20190304	오지, 봄이 오지 1부 거기서부터 봄이 오나 봄
20190305	오지, 봄이 오지 2부 고개너머 무릉도원, 돈너미
20190306	오지, 봄이 오지 3부 오지의 마법사
20190307	오지, 봄이 오지 4부 어디만큼 왔나요
20190308	오지, 봄이 오지 5부 봄처럼 그리워 돌아오고
20190311	봄과 한 뼉 사이 1부 봄님은 어디까지 오셨나
20190312	봄과 한 뼉 사이 2부 고양이는 봄이로다
20190313	봄과 한 뼉 사이 3부 당신도 봄꿈을 꾸나요
20190314	봄과 한 뼉 사이 4부 섬이 키우고 바람이 거들고
20190315	봄과 한 뼉 사이 5부 꽃보다 아름다운
20190318	남쪽나라 오감기행 1부 만지다, 봄
20190319	남쪽나라 오감기행 2부 그리다, 봄
20190320	남쪽나라 오감기행 3부 맛보다, 봄
20190321	남쪽나라 오감기행 4부 들리나 봄
20190322	남쪽나라 오감기행 5부 코끝에 맴도나 봄
20190325	여행책에 없는 제주 1부 유채꽃 필 무렵
20190326	여행책에 없는 제주 2부 비밀의 계곡 효돈천
20190327	여행책에 없는 제주 3부 그 섬에 청보리 일렁이면
20190328	여행책에 없는 제주 4부 바람코지에 봄님 오셨네
20190329	여행책에 없는 제주 5부 봄이 오면 나는 좋아
20190401	소쿠리에 담아 봄 1부 금오도, 바람 타고 오나 봄
20190402	소쿠리에 담아 봄 2부 승부역, 할머니의 봄
20190403	소쿠리에 담아 봄 3부 망사리에 담아 봄
20190404	소쿠리에 담아 봄 4부 청산도, 봄이 오나 봄
20190405	소쿠리에 담아 봄 5부 당신만을 바라 봄
20190408	뚜벅뚜벅 섬진강 1부 봄이 그렇게도 좋나요
20190409	뚜벅뚜벅 섬진강 2부 지리산 사랑꾼
20190410	뚜벅뚜벅 섬진강 3부 꽃 마중 하는 날
20190411	뚜벅뚜벅 섬진강 4부 봄바람 시샘해도
20190412	뚜벅뚜벅 섬진강 5부 봄맛에 사는 거지
20190415	장터에서 놀아보자, 한판 1부 한 달에 세 번, 통리에서
20190416	장터에서 놀아보자, 한판 2부 해남에 취하다
20190417	장터에서 놀아보자, 한판 3부 배 위에서 놀자
20190418	장터에서 놀아보자, 한판 4부 사랑방 손님과 원장님
20190419	장터에서 놀아보자, 한판 5부 떴다, 그녀
20190422	길 끝, 마을이 보인다 1부 바닷길 끝, 흥도야 울지 마라
20190423	길 끝, 마을이 보인다 2부 꽃길 끝 무릉도원

방송일	부제명
20190424	길 끝, 마을이 보인다 3부 해안길 끝, 낭만에 대하여
20190425	길 끝, 마을이 보인다 4부 낚선 시골에서 살아보기
20190426	길 끝, 마을이 보인다 5부 산길 끝 봄맞
20190429	봄, 청춘을 만나다 1부 달콤살벌한 산골살이
20190430	봄, 청춘을 만나다 2부 꽃 찾으러 왔단다
20190501	봄, 청춘을 만나다 3부 내 인생은 나의 것
20190502	봄, 청춘을 만나다 4부 신나는 농사 놀이
20190503	봄, 청춘을 만나다 5부 흐르는 강물따라
20190506	나의 정원으로 오라 1부 당신과 함께 봄봄
20190507	나의 정원으로 오라 2부 스님의 뜰
20190508	나의 정원으로 오라 3부 오지의 산골 꽃밭
20190509	나의 정원으로 오라 4부 편백나무 숲길 따라
20190510	나의 정원으로 오라 5부 내 인생의 모든 것
20190513	시선기행, 나는 견(犬)이다2 1부 저 바다에 눈부시 '개'
20190514	시선기행, 나는 견(犬)이다2 2부 양떼 몰러 나간다 '멍'
20190515	시선기행, 나는 견(犬)이다2 3부 이 섬에 놀러오시 '개'
20190516	시선기행, 나는 견(犬)이다2 4부 밤바와 요다, 여행을 떠나 '개'
20190517	시선기행, 나는 견(犬)이다2 5부 동이의 달콤한 전원 일기
20190520	부엌기행 1부 불편해도 괜찮아
20190521	부엌기행 2부 부엌의 탄생
20190522	부엌기행 3부 냉장고야 미안해
20190523	부엌기행 4부 백 년의 시간 저장고
20190524	부엌기행 5부 부엌 문 열리는 날
20190527	섬마을 밥집 1부 손 맛보러 가거도
20190528	섬마을 밥집 2부 그 섬에서 뭐 먹지?
20190529	섬마을 밥집 3부 그 섬에 맛의 고수가 산다
20190530	섬마을 밥집 4부 떴다! 바다 위의 맛집
20190531	섬마을 밥집 5부 옛 섬, 그 기억의 맛
20190603	여수의 사랑 1부 인연을 만나거든 낭도
20190604	여수의 사랑 2부 초도는 내 사랑
20190605	여수의 사랑 3부 나만 알고 싶은 섬 평도
20190606	여수의 사랑 4부 꽃길만 걸다보면 하화도
20190607	여수의 사랑 5부 인생이 허기질 때 백야도
20190610	나무에 취하다 1부 지리산에 나무 보러 갈까요?
20190611	나무에 취하다 2부 초록은 행복이더라
20190612	나무에 취하다 3부 나의 낙원으로 놀러오세요
20190613	나무에 취하다 4부 나무, 너른 품 안에서
20190614	나무에 취하다 5부 나무의 고수
20190617	나의 친애하는 동물 친구들 1부 너는 내 운명
20190618	나의 친애하는 동물 친구들 2부 사랑하고 사랑한다
20190619	나의 친애하는 동물 친구들 3부 저 푸른 초원 위에
20190620	나의 친애하는 동물 친구들 4부 기묘한 동거
20190621	나의 친애하는 동물 친구들 5부 함께 오래 오래
20190624	여름이면 울주 1부 영남알프스로 범 찾아가세

방송일	부제명
20190625	여름이면 울주 2부 어서 와, 간절곳은 벌써 여름이야
20190626	여름이면 울주 3부 골목골목 언양장
20190627	여름이면 울주 4부 바다가 키우고 바람이 보듬고
20190628	여름이면 울주 5부 웅기종기 외고산에 삽니다
20190701	시골달인 1부 은둔의 달인을 찾아서
20190702	시골달인 2부 자연밥상의 고수
20190703	시골달인 3부 나와라 만능 손
20190704	시골달인 4부 소문 듣고 왔습니다
20190705	시골달인 5부 최고의 고수를 찾아라
20190708	맛의 방주 1부 고기의 전설, 찹소와 재래닭
20190709	맛의 방주 2부 울릉도, 섬말나리를 아시나요?
20190710	맛의 방주 3부 앓은뱅이밀과 팥장, 그 추억의 맛
20190711	맛의 방주 4부 귀하신 묵 납시오
20190712	맛의 방주 5부 대갱이, 이 맛을 알랑가
20190715	이곳은 신선동 1부 집으로 가는 길
20190716	이곳은 신선동 2부 스님과 하루
20190717	이곳은 신선동 3부 어쩌면 만날 수 있을까
20190718	이곳은 신선동 4부 자연과 사귀는 법
20190719	이곳은 신선동 5부 우리집에 놀러 오세요
20190722	여름 김치를 아시나요? 1부 복날에 닭이 빠지면 섭하지
20190723	여름 김치를 아시나요? 2부 스님의 맛있는 수양
20190724	여름 김치를 아시나요? 3부 복숭아처럼 향긋하고 달콤한
20190725	여름 김치를 아시나요? 4부 향수에 버무린 맛, 질경이와 꼬시래기
20190726	여름 김치를 아시나요? 5부 섬마을 김치, 맛보섬
20190729	우리 동네 피서 명당 1부 오지의 슬기로운 여름생활
20190730	우리 동네 피서 명당 2부 그 마을엔 특별한 여름이 있다
20190731	우리 동네 피서 명당 3부 여름 한가운데서
20190801	우리 동네 피서 명당 4부 기다렸다 여름
20190802	우리 동네 피서 명당 5부 여름날의 추억
20190805	여름 한 사발, 냉국기행 1부 미역, 너를 기다렸다
20190806	여름 한 사발, 냉국기행 2부 산사에서 폭서를 피하는 법
20190807	여름 한 사발, 냉국기행 3부 이냉치냉, 생선냉국을 아십니까?
20190808	여름 한 사발, 냉국기행 4부 톱 쏘거나 썰하거나, 냉국의 추억
20190809	여름 한 사발, 냉국기행 5부 마사자, 계곡 한 사발
20190812	앞마당에서 여름휴가2 1부 달콤한 인생
20190813	앞마당에서 여름휴가2 2부 우리들의 낙원
20190814	앞마당에서 여름휴가2 3부 쉬어가도 괜찮아
20190815	앞마당에서 여름휴가2 4부 친애하는 올 엄마
20190816	앞마당에서 여름휴가2 5부 당신이 있어 다행이야
20190819	여름에는 무작정 1부 주왕산, 물 따라 걷다 보면
20190820	여름에는 무작정 2부 산골 부부, 여름을 꽃 피우다
20190821	여름에는 무작정 3부 목청 높여 여름
20190822	여름에는 무작정 4부 못 가면 섭섭하지, 계곡
20190823	여름에는 무작정 5부 올여름도 당신 덕분에



방송일	부제명
20190826	그 여름의 끝에 섬 1부 여전히 그리운 맛, 반월박지도
20190827	그 여름의 끝에 섬 2부 우이도에서 만난 인연
20190828	그 여름의 끝에 섬 3부 봉주르 기점소악도
20190829	그 여름의 끝에 섬 4부 별보다 굴업도
20190830	그 여름의 끝에 섬 5부 나 혼자 간다, 문갑도
20190902	야생에서 마이웨이 1부 우리는 보물섬으로 간다
20190903	야생에서 마이웨이 2부 미지의 섬, 황도의 법칙
20190904	야생에서 마이웨이 3부 마음 가는 대로, 배짱이 유랑기
20190905	야생에서 마이웨이 4부 내 멋대로 산다
20190906	야생에서 마이웨이 5부 내장산 사나이의 산중 일기
20190909	밥 친구를 찾아서 1부 가을이 돌아왔다
20190910	밥 친구를 찾아서 2부 한술밥 먹는 날
20190911	밥 친구를 찾아서 3부 같이 먹어도 될까요?
20190912	밥 친구를 찾아서 4부. 혼밥보다 함께 먹는 밥
20190913	밥 친구를 찾아서 5부 어쩌다 식구
20190916	트로트 기행 1부 목포의 눈물, 목포의 노래
20190917	트로트 기행 2부 섬마을의 추억, 섬마을 선생님
20190918	트로트 기행 3부 그리운 나의 고향역
20190919	트로트 기행 4부 흑산도 아가씨
20190920	트로트 기행 5부 브라보! 아빠의 청춘
20190923	굴러굴러 가다 보면 1부 멈춘 그곳에 인연
20190924	굴러굴러 가다 보면 2부 바다를 달리다
20190925	굴러굴러 가다 보면 3부 그 사랑 참 오지다
20190926	굴러굴러 가다 보면 4부 지리산 낭만 오토바이
20190927	굴러굴러 가다 보면 5부 행복은 둥글둥글
20190930	시골 부자 1부 팔금도 만능 손의 성공 비밀
20191001	시골 부자 2부 송이 부부의 두독한 가을
20191002	시골 부자 3부 꽃문어, 네 덕에 산다
20191003	시골 부자 4부 시골 마을 빵~터졌네
20191004	시골 부자 5부 두 번째 황금밭 인생
20191007	그곳에서 단 하루 1부 나에게 가는 길
20191008	그곳에서 단 하루 2부 느릿느릿 걸어도 좋아
20191009	그곳에서 단 하루 3부 당신과 함께라면
20191010	그곳에서 단 하루 4부 저 바다에 누워
20191011	그곳에서 단 하루 5부 어머니, 가을이 와요
20191014	추중진미, 뚝배기 1부 추억이 보글보글
20191015	추중진미, 뚝배기 2부 사랑도, 멋있고 맛있다
20191016	추중진미, 뚝배기 3부 이 가을, 몸보신 하실래요?
20191017	추중진미, 뚝배기 4부 가을 바다, 한 뚝배기
20191018	추중진미, 뚝배기 5부 사랑은 뚝배기같이
20191021	여행책에 없는 강원도 1부 계곡 따라 걷다보면
20191022	여행책에 없는 강원도 2부 고갯길 너머 행복이 산다
20191023	여행책에 없는 강원도 3부 은빛 역새 일렁이면
20191024	여행책에 없는 강원도 4부 별 보러 갈래요?

방송일	부제명
20191025	여행책에 없는 강원도 5부 가을엔 동해로 간다
20191028	섬마을 밥집 1부 가을 맛이 펼쳐이는 섬, 죽도
20191029	섬마을 밥집 2부 장도, 찬 바람 불면 꼬막
20191030	섬마을 밥집 3부 팔금도 역순이의 기찬 밥상
20191031	섬마을 밥집 4부 엄마의 손맛이 그리다면, 개도
20191101	섬마을 밥집 5부 선유도 어부의 낭만 밥상
20191104	그리워라, 가을 소리 1부 귀로 듣는 가을 풍경화
20191105	그리워라, 가을 소리 2부 들리나요? 마음 소리
20191106	그리워라, 가을 소리 3부 가을은 고등어다
20191107	그리워라, 가을 소리 4부 참 좋다, 울 엄마 목소리
20191108	그리워라, 가을 소리 5부 가을 정담 즐겨워라
20191111	가을산 표류기 1부 광덕산, 그 남자의 가을
20191112	가을산 표류기 2부 설악에 가을이 불타오르면
20191113	가을산 표류기 3부 인재, 가을 소리를 따라서
20191114	가을산 표류기 4부 소백, 가을이 물들다
20191115	가을산 표류기 5부 가을산 대물을 찾아
20191118	도시락 기행 1부 산으로 소풍 간다
20191119	도시락 기행 2부 그렇게 농부가 된다
20191120	도시락 기행 3부 아무리 멀리 있더라도
20191121	도시락 기행 4부 우리가 하동을 여행할 때
20191122	도시락 기행 5부 외딴 섬, 오지의 맛
20191125	김치 대첩 1부 별미 김치, 맛보실래요?
20191126	김치 대첩 2부 섬마을 김치, 맛보다
20191127	김치 대첩 3부 덤부렁, 김장 그쯤이야
20191128	김치 대첩 4부 러시아 새댁, 첫 김장 하는 날
20191129	김치 대첩 5부 사나이, 바다를 품다
20191202	삭혀야 제맛, 발효기행 1부 콩치젓갈을 아시나요?
20191203	삭혀야 제맛, 발효기행 2부 스님과 장독대
20191204	삭혀야 제맛, 발효기행 3부 그 집 향아리엔 뭐가 들었을까?
20191205	삭혀야 제맛, 발효기행 4부 인생, 톱 쏘거나 짹짹하거나
20191206	삭혀야 제맛, 발효기행 5부 달콤한 네가 좋아
20191209	겨울, 강원도의 맛 1부 들썩인다, 동해 바다
20191210	겨울, 강원도의 맛 2부 산사에 얼음꽃 필 무렵
20191211	겨울, 강원도의 맛 3부 뜨거운 바다, 최북단 대진항
20191212	겨울, 강원도의 맛 4부 첩첩산중, 겨울이 빚어내는 맛
20191213	겨울, 강원도의 맛 5부 공현진항, 보물을 잡아라!
20191216	촌스러워도 좋아, 촌티기행 1부 촌밥 한 그릇이 뭐라고
20191217	촌스러워도 좋아, 촌티기행 2부 가래 치고 가물치 잡고
20191218	촌스러워도 좋아, 촌티기행 3부 우리가 촌으로 간 까닭은
20191219	촌스러워도 좋아, 촌티기행 4부 깨주메기 사랑 띄웠네
20191220	촌스러워도 좋아, 촌티기행 5부 오래 볼수록 예쁘다
20191223	고택에서 하룻밤 1부 150년 고택, 할머니의 마지막 하루
20191224	고택에서 하룻밤 2부 안동, 명가를 찾아서
20191225	고택에서 하룻밤 3부 내 사랑 한옥집

방송일	부제명
20191226	고택에서 하룻밤 4부 인랑리 고택엔 추억이 산다
20191227	고택에서 하룻밤 5부 옛집, 겨울이라 행복해
20191230	그 겨울, 참 오지다 1부 찬 바람 불면 갯벌에 간다
20191231	그 겨울, 참 오지다 2부 나 홀로 첩첩산중

## ■ 희망풍경

- 방송: 매주 일 06:30~07:00
- 기획: 권오민
- 제작: (주)티브이엣
- 내용: 장애인들과 더불어 살아가는 행복한 세상, 모두가 존중받는 사회의 구현을 위한 희망의 물 모델을 제시한다.

방송일자	부제명
20190106	혈채어 농부, 종란 씨
20190113	삼대를 이어온 대장간 노부부
20190120	농부 달주 씨 부부
20190127	시계에 생명을, 태호 씨
20190203	맥가이버 수진 씨의 희망
20190210	1인 방송인 정균 씨
20190217	신인 가수 형천 씨와 어머니
20190224	종만 씨의 따뜻한 겨울
20190303	풍물패 단장 안식 씨
20190310	소영 씨 아버지
20190317	다둥이 아빠 미열 씨
20190324	옥이 씨와 든든한 짝꿍 강수 씨
20190331	작은 거인 경양 씨
20190407	위풍당당 원석 씨 나는 연예인처럼 산다
20190414	한우 사랑으로 꽃피운 인생 2막
20190421	도전해야 사는 남자, 용우 씨
20190428	일주 씨의 노래로 소통하는 인생
20190505	만인의 손녀, 지숙 씨
20190512	젖소 목장의 억척 엄마, 옥향 씨
20190519	내겐 너무 귀여운 남편
20190526	당신 없이는 못 살아!
20190602	재간꾼 아내와 매니저 남편
20190609	보이지 않아도 괜찮아!
20190616	꿀벌 아빠 호창 씨의 달콤한 인생
20190623	창렬 씨 부부의 진도 정착기
20190630	애자 씨의 다시 사는 인생
20190707	공주 아내의 이유 있는 잔소리
20190714	구두닦이 종래 씨, 가족의 발견
20190721	보준 씨, 아버지가 되다
20190728	반전 부부의 티격태격 로맨스

방송일자	부제명
20190804	꿈에서 만난 천생연분 그대
20190811	자유를 꿈꾸는 택시 운전사, 준성 씨
20190818	형준 씨의 맞춤 인생
20190825	아버지는 나의 스승님

#### ■ 보이는 라디오 - EBS 초급 베트남어

- 방송: 1TV 일 05:00~05:30
- 기획: 권오민
- 제작: 더블스코어
- 내용: 라디오와 TV의 결합 <보이는 라디오>를 통해 기초 수준의 동남아시아 언어를 누구나 쉽게 배울수 있게 한다.

방송일자	부제명
20190407	1강 문자와 발음
20190414	2강 안녕하세요, 짜오!
20190421	3강 잘 가/잘 있어, 동생
20190428	4강 이름이 뭐예요?
20190505	5강 이쪽은 저의 동생입니다
20190512	6강 나는 한국사람입니다
20190519	7강 제 오빠는 교사예요
20190526	8강 너는 어디에 사니?
20190602	9강 그 분은 몇 살이니?
20190609	10강 지금 몇 시예요?
20190616	11강 오늘이 며칠이야?
20190623	12강 오늘 날씨가 너무 덥다!
20190630	13강 베트남 북부지역은 4계절이 있어
20190707	14강 내가 너 밥 사주고 싶어
20190714	15강 나에게 메뉴 좀 보여주세요
20190721	16강 이것은 뭐예요?
20190728	17강 할인해 주세요!
20190804	18강 학교 갈 때, 무엇으로 가니?
20190811	19강 너 오토바이 탈 줄 아니?
20190818	20강 너 하롱에 가본 적 있니?
20190825	21강 표 하나 주세요
20190929	26강 뚜언 좀 바꿔주십시오
20190922	25강 그 언니는 안경을 썼나요? 모자를 썼나요?
20190915	24강 나는 열이 나고 기침을 많이 해요
20190908	23강 너의 취미는 뭐니?
20190901	22강 나는 대학 입학시험을 보기 위해 열심히 공부하고 있다

#### ■ 보이는 라디오 - EBS 초급 인도네시아어

- 방송: 1TV 토, 일 05:30~06:00
- 기획: 권오민

- 제작: 더블스코어
- 내용: 라디오와 TV의 결합 <보이는 라디오>를 통해 기초 수준의 동남아시아 언어를 누구나 쉽게 배울수 있게 한다.

방송일자	부제명
20191005	1강 인도네시아어 문자 및 발음
20191006	2강 인도네시아어의 어근
20191012	3강 인도네시아어의 지시대명사와 호칭
20191013	4강 인도네시아어의 장소 전치사와 시간 조동사
20191019	5강 인도네시아어의 장소 표현과 숫자
20191020	6강 인도네시아어의 의문사와 요일
20191026	7강 인도네시아어의 의문사와 날씨
20191027	8강 인도네시아어의 의문사와 맛
20191102	9강 인도네시아어의 의문사와 시간
20191103	10강 인도네시아어의 부사와 비교급
20191109	11강 인도네시아어의 관계대명사와 동급
20191110	12강 인도네시아어의 접사 ber과 최상급
20191116	13강 인도네시아어의 접사 me, 가정법
20191117	14강 인도네시아어의 접사 me-kan, me-i
20191123	15강 인도네시아어의 수동태
20191124	16강 인도네시아어의 접사 ter, ke-an
20191130	17강 인도네시아어 회화(1) - 자기소개
20191201	18강 인도네시아어 회화(2) - 공항
20191207	19강 인도네시아어 회화(3) - 교통수단
20191208	20강 인도네시아어 회화(4) - Pulsa 충전과 편의점
20191214	21강 인도네시아어 회화(5) - 호텔
20191215	22강 인도네시아어 회화(6) - 식당
20191221	23강 인도네시아어 회화(7) - 쇼핑
20191222	24강 인도네시아어 회화(8) - 여행
20191228	25강 인도네시아어 회화(9) - 병원
20191229	26강 인도네시아어 회화(10) - 직장

#### ■ 보이는 라디오 - EBS 초급 태국어

- 방송: 1TV 토 05:00~05:30
- 기획: 권오민
- 제작: 더블스코어
- 내용: 라디오와 TV의 결합 <보이는 라디오>를 통해 기초 수준의 동남아시아 언어를 누구나 쉽게 배울수 있게 한다.

방송일자	부제명
20190406	1강 태국어의 특징과 인사말
20190413	2강 자기 소개하기
20190420	3강 가족 소개하기
20190427	4강 명소 소개하기
20190504	5강 동작과 상태 설명하기

방송일자	부제명
20190511	6강 묻고 답하기
20190518	7강 직업 소개하기
20190525	8강 시간 말하기
20190601	9강 연, 월, 일 표현하기
20190608	10강 태국의 교통수단
20190615	11강 위치 설명하기
20190622	12강 통증 설명하기
20190629	13강 음식 주문하기
20190706	14강 가능 표현하기
20190713	15강 시제 표현하기 1
20190720	16강 시제 표현하기 2
20190727	17강 동급 표현하기
20190803	18강 최상급과 비교급 표현하기
20190810	19강 추측 표현하기
20190817	20강 필요와 바람 표현하기
20190824	21강 강제 표현하기
20190831	22강 금지 표현하기
20190907	23강 명령과 부탁 표현하기
20190914	24강 피동 표현하기
20190921	25강 사동 표현하기
20190928	26강 가정 표현하기

### 개관

2019년 편성운영부는 지상파 EBS 1TV, EBS 2TV, EBS 라디오와 위성 채널인 EBS PLUS1, EBS PLUS2, EBS English(EBSse) 등 총 6개 채널의 운행과 EBS 1TV, EBS 2TV, EBS FM, EBS PLUS1(수능), EBS PLUS2(초등·중학·직업), EBSse(영어 교육) 등 총 6개 채널의 SB 제작을 담당하여 채널 정체성 확립과 효과적인 프로그램 홍보를 위하여 노력하였다. 2019년에는 재난대비 행동요령 SPOT을 제작하여 갈수록 늘어나는 재난상황에 대비해 교육을 통한 다양한 행동요령들을 방송함으로써, 공영방송으로서의 역할을 충실히 하였다. 또한 EBS의 정체성 제고를 위한 슬로건 ID, 방송 편성의 정시성 준수를 위한 다양한 형태의 Filler 그리고 가정의 달 캠페인, 기부문화 캠페인 등을 방송함으로써 EBS의 공익적 기능을 대외적으로 알리는 데 노력하였고, EBS 전 채널의 이미지 통합 및 제고에 이바지하였다.

### 주요업무

#### 방송 운행 업무

#### 1. 채널별 방송 운행 시간

EBS 1TV는 05:00부터 다음날 02:00까지 21시간 방송하였으며, EBS 2TV가 06:00부터 다음날 01:00까지 19시간 방송하였다. 수능전문채널인 EBS PLUS1은 하루 24시간 종일 방송하였으며, 초등·중학·직업 교육 채널인 EBS PLUS2는 07:00부터 다음날 01:00까지 18시간 방송하였다. 영어 교육 채널 EBSse는 06:00부터 자정까지 18시간 방송하였으며, EBS 라디오는 05:00부터 다음날 02:00까지 하루 21시간 방송하였다.

#### 2. 정규 프로그램 운행

채널별 정규 프로그램의 연간 총 운행 편수는 EBS 1TV 16,443편, EBS 2TV 17,529편, EBS PLUS1 10,493편, EBS PLUS2 12,447편, EBSse 22,653편, EBS 라디오 12,111편 등이다.

구분	1월	2월	3월	4월	5월	6월	7월	8월	9월	10월	11월	12월	계
EBS 1TV	1,380	1,219	1,330	1,313	1,360	1,312	1,445	1,400	1,372	1,455	1,403	1,454	16,443
EBS 2TV	1,691	1,507	1,644	1,456	1,508	1,470	1,547	1,509	1,270	1,303	1,287	1,337	17,529
EBS PLUS1	860	788	925	899	924	876	903	900	853	879	841	845	10,493
EBS PLUS2	1,056	964	1,057	1,018	1,052	1,024	1,067	1,076	1,010	1,054	1,016	1,053	12,447
EBSse	1,826	1,640	1,802	1,900	1,966	1,880	1,966	1,956	1,901	1,984	1,892	1,940	22,653
EBS 라디오	1,035	936	1,039	968	996	969	1,026	1,026	999	1,054	1,018	1,045	12,111
계	7,848	7,054	7,797	7,554	7,806	7,531	7,954	7,867	7,405	7,729	7,457	7,674	91,676

### 3. SB(Station Break) 운행

캠페인, SPOT, 공익광고, ID, Sign On, Sign Off, 예고, 협찬 등으로 SB의 구분이 추가되었고, 구성된 SB의 채널별 연간 총 운행 편수는 EBS 1TV가 52,160편, EBS 2TV 40,125편, EBS PLUS1 19,150편, EBS PLUS2 21,761편, EBSe 37,086편, EBS 라디오 19,885편 등이다. 각 채널의 월별 SB 운행 횟수는 다음과 같다.

#### 가. EBS 1TV 운행

구분	1월	2월	3월	4월	5월	6월	7월	8월	9월	10월	11월	12월	계
SPOT	1,945	1,527	472	182	250	163	197	430	247	228	183	93	5,917
캠페인	90	111	168	89	155	179	177	84	98	110	81	149	1,491
공익광고	482	467	451	350	396	339	362	357	339	431	279	241	4,494
토막광고	471	313	413	555	422	402	447	488	398	375	479	662	5,425
CFID	-	-	-	-	-	-	-	-	-	-	-	-	-
ID	1,744	1,481	1,220	917	1,016	989	1,044	986	948	1,072	973	949	13,339
Filler	-	-	-	-	8	2	17	11	12	4	4	2	60
Sign On	31	28	31	30	31	30	31	31	30	31	30	31	365
Sign Off	31	28	31	30	31	30	31	31	30	31	30	31	365
예고	-	575	1,651	1,318	1,435	1,686	1,787	1,317	1,268	1,500	1,125	864	14,526
협찬	-	-	7	25	26	42	43	48	-	1	55	95	342
이어서	-	53	484	601	602	567	602	555	617	612	574	569	5,836
계	4,794	4,583	4,928	4,097	4,372	4,429	4,738	4,338	3,987	4,395	3,813	3,686	52,160

#### 나. EBS 2TV 운행

구분	1월	2월	3월	4월	5월	6월	7월	8월	9월	10월	11월	12월	계
SPOT	1,016	933	942	521	414	474	432	659	749	666	730	444	7,980
캠페인	257	181	96	133	141	157	148	136	150	274	319	280	2,272
공익광고	496	465	576	492	557	558	519	567	620	592	556	547	6,545
토막광고	-	-	-	-	-	-	-	-	-	-	-	-	-
CFID	-	-	-	-	-	-	-	-	-	-	-	-	-
ID	1,572	1,297	1,401	1,169	1,274	1,249	1,284	1,230	1,008	1,134	1,013	1,144	14,775
Filler	8	6	8	71	169	74	122	193	363	269	306	294	1,883
Sign On	31	28	31	30	31	30	31	31	30	31	30	31	365
Sign Off	31	28	31	30	31	30	31	31	30	31	30	31	365
예고	-	51	329	641	710	658	654	460	431	651	506	813	5,904
협찬	-	-	-	-	-	9	18	9	-	-	-	-	36
이어서	-	-	-	-	-	-	-	-	-	-	-	-	-
계	3,411	2,989	3,414	3,087	3,327	3,239	3,239	3,316	3,381	3,648	3,490	3,584	40,125



### 다. EBS PLUS1 운행

구분	1월	2월	3월	4월	5월	6월	7월	8월	9월	10월	11월	12월	계
SPOT	537	374	472	280	344	404	406	428	436	452	438	357	4,928
캠페인	20	28	83	92	79	78	78	58	62	70	57	102	807
공익광고	283	284	284	261	274	248	249	271	261	289	248	302	3,254
토막광고	-	-	-	-	-	-	-	-	-	-	-	-	-
CFID	-	-	-	-	-	-	-	-	-	-	-	-	-
ID	783	655	778	808	876	826	901	877	784	784	707	835	9,614
Filler	-	-	-	-	1	10	2	2	2	-	-	-	17
Sign On	31	28	31	30	31	30	31	31	30	31	30	31	365
Sign Off	-	-	-	-	-	-	-	-	-	-	-	-	-
예고	-	-	-	81	-	-	33	51	-	-	-	-	165
협찬	-	-	-	-	-	-	-	-	-	-	-	-	-
이어서	-	-	-	-	-	-	-	-	-	-	-	-	-
계	1,654	1,369	1,648	1,552	1,605	1,596	1,700	1,718	1,575	1,626	1,480	1,627	19,150

### 라. EBS PLUS2 운행

구분	1월	2월	3월	4월	5월	6월	7월	8월	9월	10월	11월	12월	계
SPOT	439	421	381	352	413	466	507	606	505	488	468	195	5,241
캠페인	293	241	193	143	104	97	122	89	112	131	132	177	1,834
공익광고	248	203	224	204	183	170	213	216	240	289	266	286	2,742
토막광고	-	-	-	-	-	-	-	-	-	-	-	-	-
CFID	-	-	-	-	-	-	-	-	-	-	-	-	-
ID	649	563	780	769	819	776	963	976	886	908	837	903	9,829
Filler	15	27	33	81	107	89	125	126	129	116	103	205	1,156
Sign On	31	28	31	30	31	30	31	31	30	31	30	31	365
Sign Off	31	28	31	30	31	30	31	31	30	31	30	31	365
예고	-	-	-	106	-	-	40	83	-	-	-	-	229
협찬	-	-	-	-	-	-	-	-	-	-	-	-	-
이어서	-	-	-	-	-	-	-	-	-	-	-	-	-
계	1,706	1,511	1,673	1,715	1,688	1,658	2,032	2,158	1,932	1,994	1,866	1,828	21,761

### 마. EBS English 운행

구분	1월	2월	3월	4월	5월	6월	7월	8월	9월	10월	11월	12월	계
SPOT	1,013	820	916	693	698	663	626	684	627	730	738	380	8,588
캠페인	153	114	85	104	76	89	146	189	307	402	362	336	2,363
공익광고	306	305	393	323	341	245	202	302	327	402	348	449	3,943
토막광고	-	-	-	-	-	-	-	-	-	-	-	-	-
CFID	-	-	-	-	-	-	-	-	-	-	-	-	-
ID	1,469	1,296	1,697	1,745	1,769	1,625	1,814	1,853	1,680	1,717	1,618	1,759	20,042
Filler	122	99	103	102	113	115	139	91	84	78	59	164	1,269
Sign On	31	28	31	30	31	30	31	31	30	31	30	31	365

구분	1월	2월	3월	4월	5월	6월	7월	8월	9월	10월	11월	12월	계
Sign Off	31	28	31	30	31	30	31	31	30	31	30	31	365
예고	-	-	10	25	0	28	44	44	-	-	-	-	151
협찬	-	-	-	-	-	-	-	-	-	-	-	-	-
이어서	-	-	-	-	-	-	-	-	-	-	-	-	-
계	3,125	2,690	3,266	3,052	3,059	2,825	3,033	3,225	3,085	3,391	3,185	3,150	37,086

## 바. EBS 라디오 운행

구분	1월	2월	3월	4월	5월	6월	7월	8월	9월	10월	11월	12월	계
SPOT	888	804	491	667	844	824	875	875	853	902	872	895	9,790
캠페인	-	-	520	149	-	-	-	-	-	-	-	-	669
공익광고	124	112	124	120	124	120	124	124	120	127	148	124	1,491
토막광고	-	-	-	-	-	-	-	-	-	-	-	-	-
CFID(시보)	620	560	620	596	616	585	593	593	582	620	600	620	7,205
ID	-	-	-	-	-	-	-	-	-	-	-	-	-
Filler	-	-	-	-	-	-	-	-	-	-	-	-	-
Sign On	31	28	31	30	31	30	31	31	30	31	30	31	365
Sign Off	31	28	31	30	31	30	31	31	30	31	30	31	365
예고	-	-	-	-	-	-	-	-	-	-	-	-	-
협찬	-	-	-	-	-	-	-	-	-	-	-	-	-
이어서	-	-	-	-	-	-	-	-	-	-	-	-	-
계	1,694	1,532	1,817	1,592	1,646	1,589	1,654	1,654	1,615	1,711	1,680	1,701	19,885

## 4. 자막 고지 방송(Scroll Super) 운행

TV 정규 프로그램 운행 중 기관 홍보, 공익 목적 등의 각종 공지 사항 및 프로그램 예고 등을 위하여 자막고지 방송(Scroll Super)을 운용하였다. 연간 총 운행 횟수는 EBS 1TV가 30,377회, EBS 2TV 17,576회, EBS PLUS1 4,432회, EBS PLUS2 2,310회, EBSe 3,354회였다.

구분	1월	2월	3월	4월	5월	6월	7월	8월	9월	10월	11월	12월	계
EBS 1TV	2,191	1,962	2,628	2,434	3,192	2,662	2,691	3,100	2,508	2,625	2,080	2,304	30,377
EBS 2TV	1,450	1,250	1,488	1,200	1,480	1,438	1,490	1,796	1,656	1,444	1,390	1,494	17,576
EBS PLUS1	266	232	304	176	638	586	504	290	422	190	302	522	4,432
EBS PLUS2	124	120	202	160	290	276	170	198	262	164	168	176	2,310
EBSe	142	124	250	176	310	310	170	320	468	418	322	344	3,354
계	4,173	3,688	4,872	4,146	5,910	5,272	5,025	5,704	5,316	4,841	4,262	4,840	58,049

## 5. MD 및 방송 운행 편성 담당자

지상파 EBS 1TV를 비롯하여 EBS 2TV, EBS PLUS1, EBS PLUS2, EBSe 및 라디오의 방송 운영을 위하여 각각 채널별 편성PD가 방송용 콘텐츠 관리, 일일방송진행표 작성 등 방송 운영 전반에 관한 업무를 담당하고 있다. 지상파 EBS 1TV, EBS 2TV의 경우 별도로 MD가 상주하여 주조정실의 방송 운영을 수행하고 있다.

업무	채널	1월	2월	3월	4월	5월	6월	7월	8월	9월	10월	11월	12월	
MD	EBS 1TV	MD 업무 Outsourcing 업체 : 미디어 캔(주) 위성희 반주현 김지혁 백승주												
	EBS 2TV	김준환												
운행 업무 담당	EBS 1TV	송인호, 현신주, 이정환												
	EBS 2TV	허중희									모경희			
	EBS PLUS1	권은경												
	EBS PLUS2	하수정												
	EBSe	옥여원						권은경			김태훈			
	EBS 라디오	모경희									허중희			

### 제작 업무

2019년 편성운영부는 EBS 1TV, EBS 2TV, EBS FM, EBS PLUS1(수능), EBS PLUS2(초등·중학·직업), EBSe(영어 교육), EBS AMERICA 등 총 7개 채널의 SB를 제작하여 EBS 채널의 정체성 확립과 효과적인 프로그램 홍보를 위하여 노력하였다. 제작은 김동열 부장, 이봉욱 PD, 정운환 PD와 함께 프리랜서 PD 권연주, 김나연, 김동인, 배우찬, 진정철, 정석희, 양민규 등이 담당하였으며 조연출은 신현지, 이윤지, 정수진, 김주혜 등 이었다. 2019년 편성운영부 SB 제작진은 스포츠 255 편, 캠페인 20편, ID 830편, 사인 온/오프 및 필러 30편 등 총 1,202편을 제작하였다.

### 1. 스포츠

EBS 기관 홍보, 채널 이미지 홍보, 수험생 정보 제공 및 응원 메시지, 프로그램 홍보 및 사업 관련 스포츠 등을 제작하여 EBS의 방송 프로그램과 활동 내역을 시청자들에게 널리 홍보하였다.

#### ■ 기관 홍보 스포츠(55편)

EBS 정체성에 대한 시청자들의 이해를 높이고 EBS가 주관하는 다양한 행사를 홍보하기 위하여 제작된 기관 홍보 스포츠는 총 55편으로 주요 내용은 다음과 같다.

- 송년 보내며 SPOT (3분)
- EBS 로고송 (유치원생 VER)
- EBS 로고송 (공감 1월 새해 VER)
- EBS 로고송 (가야금 VER)

- 신년 기획 SPOT (3분)
- 신년 기획 SPOT (2분)
- EBS 로고송 (힙합 VER) - 그리, 캐스퍼
- EBS 신년 홍보 뮤직비디오 SPOT (길을내ver)
- 설SB - MC 설 인사
- 설SB - 설 인사(데이식스)
- EBS 로고송 (애니메이션 뽀로로, 타요 VER)
- EBS 로고송 (힙합 VER) - 의웅, 캐스퍼
- EBS 로고송 (실사 뽕뽕이, 뿌우 VER)
- 시청자참여 로고송-유치원편
- EBS 홍보 SPOT
- EBS 홍보 (사회공헌) SPOT
- EBS 경영평가 SPOT
- EBS 홍보 (콘텐츠소개) SPOT
- EBS 홍보 (해외버전) SPOT
- EBS 스토리 기자단 14기 모집 SPOT
- 2019 EBS 공사창립 기념(방송용)
- 2019 EBS 공사창립 기념(행사용)
- EBS 홍보 (해외버전-영어) SPOT
- EBS 홍보 (해외버전-중국어) SPOT
- EBS 홍보 (해외버전-베트남어) SPOT
- EIDF 2019 개요 SPOT
- EIDF 2019 개막작 SPOT
- EBSMath 홍보 SPOT
- EBS 교육격차 해소-찾아가는 입시설명회<여남고등학교>
- 2019 EBS 신입·경력사원 공개채용 안내
- EIDF 2019 섹션 SPOT - 페스티벌 초이스
- EIDF 2019 섹션 SPOT - 월드 쇼케이스
- EIDF 2019 섹션 SPOT - 한국 다큐멘터리 파노라마
- EIDF 2019 섹션 SPOT - 다시 보는 EIDF
- EIDF 2019 섹션 SPOT - 가족의 초상
- EIDF 2019 섹션 SPOT - 아시아의 오늘
- EIDF 2019 섹션 SPOT - 예술하다
- EIDF 2019 섹션 SPOT - 고양 모바일 단편 공모전
- EIDF 2019 섹션 SPOT - 동물을 만나다
- 유아 어린이 광고 사업 설명회 SPOT
- 2019 추석 인사
- EBS 수상내역 SPOT
- 합성SB <EBS 이벤저스>
- 2019 EBS 시청자상 안내 SPOT
- EBS 슬로건 ID (행복 VER)
- 유튜브 채널 홍보 SPOT - 세계테마기행
- 유튜브 채널 홍보 SPOT - 극한직업(대극알)
- 2019 보내며
- EBS 슬로건 ID (용기VER)
- 2020 EBS 로고송 (안녕바다 알려줘VER)
- 2020 EBS 신년기획

- EBS 슬로건 ID (기행 VER)
- EBS 슬로건 ID (상상력VER)
- EBS 슬로건 ID (뽀 VER)
- 2020 EBS 로고송 (안녕바다 좋아VER)

#### ■ 수능 관련 스포츠(12편)

수험생들에게 필요한 정보를 제공하는 다양한 스포츠를 제작하여 수험생들에게 편의를 제공함은 물론 공교육 보완 기관으로서의 사명에 충실하였다

- 2020학년도 수능 응원 메시지-Your Dream
- 2020학년도 수능 응원 메시지- 만학도인터뷰
- 2020학년도 수능 주의사항 - 준비물 편
- 2020학년도 수능 SB - 1114
- 2020학년도 수능 예보 - EBSKY 캐슬
- 2020학년도 수능 주의사항 - 에피소드 편
- 2020학년도 수능 응원 - 핑수편
- 2020학년도 수능 대박 스트레칭 - 긴장감편
- 2020학년도 수능 대박 스트레칭 - 집중력편
- 2020학년도 수능 뮤직비디오
- 시트콤 - 재수의 발견 2부
- 시트콤 - 재수의 발견 1부

#### ■ 프로그램 홍보 스포츠(255편)

EBS 전 채널에서 방송되고 있는 프로그램의 홍보를 위해 총 141편의 스포츠를 제작하였으며 주된 내용은 다음과 같다.

- 채널별 신평성 홍보, 블록별 프로그램 홍보
- 주말 하이라이트 / 각종 기념일, 특집 프로그램 홍보
- 각종 티저 스포츠

## 2. 캠페인

2018 편성운영부에서는 총 20편 의 캠페인을 제작하였으며 교육의 중요성을 고취시키고 국민 통합에 기여하는 내용을 주로 다뤘다. 주요 내용은 다음과 같다.

- 씨네포엠 당신의 이야기-새시작편
- 씨네포엠 당신의 이야기-산모편
- 슬기로운 미세먼지 대처법(어린이 편)
- 슬기로운 미세먼지 대처법(성인 편)
- 가정의 달 캠페인 (다문화 고부열전VER)
- 기부문화 SPOT
- 여름철 물놀이 안전 캠페인
- 독도 캠페인

## ■ 재난 방송 대비 국민 행동 요령(12편)

- 국민행동요령 (구제역)
- 국민행동요령 (가뭄)
- 국민행동요령 (독감)
- 국민행동요령 (건조)
- 국민행동요령 (태풍)
- 국민행동요령 (가스)
- 국민행동요령 (홍수)
- 국민행동요령 (화재)
- 국민행동요령 (호우)
- 국민행동요령 (폭염)
- 국민행동요령 (강풍)
- 국민행동요령 (돼지열병)

## 3. ID(총 830편)

EBS의 정체성을 나타내고 이미지를 구현할 수 있는 다양한 콘텐츠형 ID와 프로그램 홍보를 위한 ID, 각종 기념일 ID 등 총 837편을 제작했으며 주요 내용은 다음과 같다.

- 이어서, 투나잇, 투데이 ID
- 프로그램 ID
- 기념일 ID, 계절 ID
- 각 채널 ID

## 4. 기타 SIGN ON/OFF, FILLER(30편)

편성의 정시성 준수를 위한 영상물 제작 및 SIGN ON/OFF를 시행하였으며 내용은 다음과 같다.

- 동물미용 FILLER - 소금이의 달달한 변신
- 동물미용 FILLER - 후추의 털털한 변신
- 아카이브 FILLER - 메가블럭
- 아카이브 FILLER - 새들의 사랑
- 벚꽃 FILLER - 혼자서 벚꽃축제
- 캠핑 한 끼 FILLER - 미나리 삼겹살, 벚꽃차
- 아카이브 FILLER - 축제, 즐거움
- 미니어처FILLER - 축제
- 드론 FILLER - 한강
- EBS Sign On/Off
- 고양 국제 꽃박람회 FILLER - 꽃의 향연
- 2TV FILLER - 학습프로그램
- 2TV FILLER - 주요프로그램
- 미니어처요리 FILLER - 작은 것들을 위한 밥상(PTS)
- 아카이브 FILLER - 얼음왕국
- 갈라파고스 FILLER

- 마카롱 FILLER - 달달한 EBS
- 익스트림 스포츠 FILLER - 산악자전거(MTB)
- 아카이브 FILLER - 역대 유아어린이 프로그램 변천사
- 동물 미용 FILLER (겨울이 가고 봄이 왔어요)
- 드론 FILLER (한옥, 날개를 달다)
- 2TV 가을 편성조정 대표 프로그램 필러
- 2TV 학습 프로그램 필러
- EBS 2TV 학습 프로그램 안내 FILLER
- EBS 2TV 주요 프로그램 안내 FILLER
- 손가락 여행
- 동해 FILLER - 우리바다, 동해
- 전국 일출/일몰 FILLER
- 손가락 여행(무주편)
- 손가락 여행(남해편)

## 개관

콘텐츠관리부는 EBS 저작물의 기록과 보존, 사용자 중심의 서비스를 제공하기 위하여 콘텐츠의 아카이빙 품질을 관리하고 표준을 준수한 메타데이터 보강 작업을 실시하여 디지털 콘텐츠를 활용할 수 있도록 지원하는 역할을 수행하고 하고 있다.

주요 콘텐츠 입수와 아카이브 콘텐츠를 위하여 'E-DAS 메타데이터 기술 지침', '방송 자료관리 매뉴얼', '방송 및 소재 관리자 작업 지침서'를 제작하고 지속적으로 추가 보완하고 있으며, UHD 송출에 대비하여 UHD 콘텐츠 입수 프로세스 신규 개발 및 ERP 연동 등 꾸준히 아카이브 시스템을 개선·발전시켜 나아가고 있다.

콘텐츠관리부는 방송 콘텐츠를 체계적으로 관리하고 디지털 기반의 새로운 환경에 적합한 서비스를 제공하기 위하여 앞으로도 계속 노력할 것이다.

## 주요업무

## 1. 콘텐츠 운영

## 가. 콘텐츠 입수·수집

송출 완료된 방송 콘텐츠와 프로그램 제작 시 발생한 촬영본 및 클린본 콘텐츠 등을 입수하고 제작에 필요한 자료를 추가 수집하여 디지털화된 콘텐츠를 아카이브한다.

방대한 분량의 콘텐츠를 신속하게 검색하고 활용하기 위하여 관리용 메타데이터를 추가 생성하고 체계적으로 분류함으로써, 이용자가 원하는 콘텐츠에 쉽게 접근할 수 있도록 한다.

## ■ 입수 실적 및 총보유량

(단위: 개)

자료 구분		입수량	총보유량	비고
방송프로그램	TV	17,549	337,606	
	Radio	9,103	164,600	
소재영상		9,320	227,339	
디지털플랫폼		1,052	1,604	
음반	CD	512	35,685	
	음원	6,184	344,837	
이미지		4,280	39,941	
총계		48,000	1,151,612	



## 나. 콘텐츠 활용

아카이빙된 콘텐츠를 프로그램 제작 및 사업, 외부 제공 등에 필요하도록 신속·정확하게 제공함으로써, 원활한 업무 추진을 지원한다.

### ■ 파일 콘텐츠 활용 내역

(단위:개)

구분	TV 프로그램	R 프로그램	소재영상	디지털 플랫폼	음반/곡	이미지	계
제작 및 사업	82,021	6,688	37,946	30	2,363	763	129,811



# 방송제작본부

**개관**

2019년도 방송제작기획부는 프로그램 제작을 위한 제작 관리 및 지원시스템 확충 및 개선에 주력하면서 제작시설 미활용 공백을 최소화하도록 역점을 두어 추진하였다.

제작비의 효율적 집행을 위하여 매월 제작비 집행 현황을 분석한 후 제작 담당자와 공유하여 표준제작비 초과 집행을 사전에 예방하고 프로그램별 제작비 적정성, 적시성을 점검하여 제작비 예산액 이내 사업비 절감 집행을 유도하였다.

체계적인 스케줄 관리와 제작 시설 및 장비 가동률 분석 결과 등을 관련 부서와 공유하여 제작 환경 개선에 노력하였을 뿐만 아니라 방송장비 및 ATA Carnet(임시 수입통관증서) 등록 등 제작 프로세스와 직결되는 지원 업무를 원활하게 수행하였다.

또한 출연자상해보험, (관람객)영업배상책임보험에 가입하여 프로그램 제작 안전 시스템을 유지하였다.

전·후반기 R&D워크숍을 통하여 콘텐츠 개발 및 경쟁력 제고 방안을 도모하였고, 신규 콘텐츠 발굴을 위한 기획안 개발 회의와 기획안 모음집을 파일로 제작하여 송부함으로써 콘텐츠 경쟁력 제고를 꾀하고, 양질의 프로그램 제작과 시청률 제고를 위한 기반을 제공하였다.

**주요업무****1. 주요 업무 내용**

가. 직업 출연자(연예인)와의 출연료 등 협약 업무

나. 제작스케줄 운영 및 관리

다. 제작인력 운영 및 관리

라. 출연기념품 관리

마. 제작용 장비구매 의뢰 및 관리

바. CG 타이틀, 애니메이션 등 외부용역 제작업체 선정 및 계약

사. 외주시설 및 장비 업체 등록·관리·활용 및 용역비 지급

아. 프로그램 상품 협찬 업무

자. 제작비 예산통제 및 분석

차. 국외 출장 관리

카. 제작참여자 현황 관리 및 출연확인서 발급

타. 성우·음악, 음향효과요원 관리

파. NPS 인제스트 관리

## 2. 주요 업무 실적

### 가. TV제작 기본스케줄 배정 및 주간스케줄 운영

#### 1) 개요

- 2019년도 전·후반기 편성 개편에 따른 원활한 프로그램 제작을 위해 기본 스케줄 배정 및 조정과 방송시설 및 방송 장비 활용의 효율성 제고

#### 2) 실시 내역

- 2019년도 전·후반기 TV 스케줄 기본배정(2월, 8월)
- 기본배정 시설 및 장비: TV스튜디오(5실), FM스튜디오(5실), 종합편집실(5실), 더빙실(2실), ENG카메라(18팀), 중계차(1,2호)
- 주간스케줄 확정 및 조정: 56주(매주 목요일 확정 및 조정)

### 나. 제작비 예산 통제

(단위:건)

매 체 별	지상파 TV	EBS PLUS1	EBS PLUS2	라디오 FM	합 계
통제건수	8,368	159	1,339	1,785	11,651

### 다. 성우·효과 요원 총원

(단위:명)

구분	전속성우	전속음악효과	합 계
인원	3	1	4

※ 계약기간: 성우 2019. 4. 3~2년, 음악효과 - 2019. 7. 16~2년

### 라. 제작 업무 지원

#### 1) 2019년도 한국방송연기자노동조합과 출연료 및 제반사항에 관한 협약 체결

가) 협약 체결일: 2019. 12. 3

나) 협약 주요 내용

- TV/R 음성출연료: 전년 대비 2% 인상
- TV 기본배역료: 전년 대비 2% 인상
- 복지기금: 50,000천원
- 연수비: 3,700천원

#### 2) 상품 협찬 업무

- 협찬상품심의위원회 개최: 2019. 3. / 9.
- 2019년도 협찬 유치 내역

집행기간	매체	해당 프로그램	협찬처	협찬상품	협찬총액
전반기 (3월~8월)	TV	고양이를 부탁해 등 5개 프로그램	해브리미디어 등 4개처	강아지 유모차 등 26개 품목	157,057
	FM	오천만의 변호인 등 4개 프로그램	아마레토 등 24개처	다이어트 젤리 등 31개 품목	150,468

집행기간	매체	해당 프로그램	협찬처	협찬상품	협찬총액
후반기 (9월~2월)	TV	모여라 딩동댕 등 5개 프로그램	오애드 등 7개처	애견 간식 등 29개 품목	278,594
	FM	EBS 북카페 등 3개 프로그램	에버스프링 외 6개처	콜라겐 등 6개 품목	26,487
합계					612,606

### 3) CG 외부용역 계약

(단위: 천 원, 계약년도: 2019)

구분	프로그램	제작형식	총액 (V/별도)	계약처	비고
전반기	동남아시아 무형문화유산	2D / 3D 애니메이션	10,000	스톤	
	최고다! 호기심 딱지 시즌4	2D / 3D 애니메이션	16,800	태울그래픽스	
	생방송 특!특! 보니하니	2D / 3D 애니메이션	18,200	두비미디어	
후반기	최고다! 호기심 딱지	2D / 3D 애니메이션	20,800	태울그래픽스	
	또개비 가족	2D / 3D 애니메이션	3,500	(주)프롬리스트	
	꾸미의 소리그림책	2D / 3D 애니메이션	4,500	(주)픽토스튜디오	
합계			73,800		

### 4) 2019 시설, 장비 외부용역 등록업체 현황

(기준년도: 2019년)

분야	연번	업체명	대표자	주소	비고
디지털편집	1	스톤(STONE)	이성석	경기도 고양시 일산서구 ***	
	2	이레	하범	서울시 은평구 인평터널로 ***	
	3	칸센	신건선	경기도 고양시 일산동구 ***	
	4	HND엔터테인먼트	임규홍	경기도 고양시 일산서구 ***	
	5	(주)티비미학	구본진	서울시 영등포구 여의도동 ***	
	6	플렉스 랩	김철수	경기도 성남시 중원구 성남대로 ***	
	7	(주)이미지팩트	이호종	서울 마포구 양화로8길 1***	
	8	더블스코어	남형호	경기도 고양시 일산동구 ***	
	9	한큐픽쳐스	한규진	서울시 조봉구 해등로 ***	
	10	(주)리타	정승희	서울시 강남구 도곡동 ***	
	11	(주)상록에스	정진홍	서울시 송파구 법원로 ***	
	12	마장박 스튜디오	박기완	경기도 용인시 기흥구 죽전로 ***	
	13	(주)월픽쳐스	조일	경기 성남 분당 방아로 ***	
	14	(주)아트박스 미디어	김혜진	경기도 고양시 일산동구 태극로 ***	
	15	(주)로프트	백광우, 최운석	경기도 고양시 대산로 ***	
	16	(주)빅아이	유보람	서울시 마포구 잔다리로 ***	
음향	1	(주)웨이오디오	김도길, 정상원	경기도 고양시 덕양구 중앙로 ***	
	2	(주)현대음향	황세원	서울시 강서구 양천로 ***	
	3	파란음향	박기만	경기도 고양시 덕양구 대덕로 ***	
	4	(주)파란미디어	전순철	서울시 영등포구 여의도동 ***	

분야	연번	업체명	대표자	주 소	비고
조명	1	준 조명	함형석	경기도 용인시 처인구 ***	
	2	(주)지포조명	김우신	경기도 하남시 서하남로 ***	
	3	(주)라이트스토리	노익진	경기 광명시 하안로 ***	
	4	스크린라이트(주)	정홍재	서울시 구로구 경인로 ***	
특수 장비	1	스토프로덕션	곽영주	서울시 양천구 신정이펜1로 ***	
	2	뱅크이미지미디어	이준범	서울 마포구 망원동 방울내로 ***	
	3	제이미디어	임하준	경기도 고양시 덕양구 통일로***	
	4	(주)에이블테크	최혜경	경기도 고양시 일산동구 사리현로 ***	
	5	(주)베스트윈	최원국	경기도 고양시 일산서구 경의로***	
	6	월드미디어	이정희	경기도 고양시 일산동구 고양대로***	
	7	제이피 미디어	강현준	경기도 김포시 김포한강2로 ***	
특수 효과	1	제일특수효과기획	이화동	경기도 부천시 원미구 조마루로 ***	
	2	제일멀티시스템	이상민	경기도 김포시 통진읍 동을산로 ***	
동시 녹음	1	사운드코리아	이현권	서울 마포구 망원동 ***	
	2	(주)티비미학	구본진	서울시 영등포구 여의도동 ***	

#### 5) 출연자 단체상해보험 가입

가) 가입 기간: 2019. 1. 1~12. 31(1년)

나) 가입 대상자: 출연자 및 외부 스태프(1일 평균 120명)

다) 가입 업체: DB손해보험

라) 담보내역

- 출연진 단체상해 사망: 2억
- 출연진 단체상해 장애: 2억
- 상해입원의료비: 1천만 원
- 상해통원의료비 외래: 25만 원
- 상해통원의료비 처방조제비: 5만 원
- 상해입원일당: 입원1일당 3만 원

#### 6) 공개방송 영업배상 책임보험 가입

가) 가입 기간: 2019. 10. 8~2020. 10. 8(1년)

나) 프로그램: 모여라 덩동댕(26회), EBS 스페이스 공감(11회)

다) 가입 업체: 롯데손해보험

라) 담보내역

- 1사고당 보상한도: 3억 원
- 1사고당 치료비: 300만 원
- 자기부담금: 10만 원
- 치료비는 EBS 과실 유무와 관계없이 지급

## 개관

2019년 교육다큐부는 <다큐프라임>을 통해 양질의 역사, 과학, 환경, 인문 대기획 다큐멘터리를 방송하였다.

<역사의 빛 청년> 10부작은 역사적 교훈이 현대인의 삶에 어떻게 적용될 수 있는지에 주안점을 둔 역사 다큐멘터리로서 역사적 사건들에서 ‘청년’들의 역할에 대해 고찰하였다. <바람의 집>은 4.3 전개과정, 70주년 추념식 및 다양한 4.3사업과 운동을 취재하면서 4.3의 현재적 의미와 가치를 담아냈다.

<인류세>는 세계 최대 다큐멘터리 마켓 MIPDOC에서 아시아 콘텐츠로 유일하게 TOP 10에 선정된 화제작으로 국제총서학회 인류세 워킹그룹 및 카이스트 인류세 연구센터와 함께 세계 최초로 인류세 증거를 찾는 다큐멘터리로서, 글로벌을 대표하는 생태 환경 다큐멘터리로 자리 잡았다.

<수컷들>은 전 세계 13종의 희귀조류의 구애 전략 담아내, 암컷에게 선택받기 위한 수컷들의 광기와 간절함, 그리고 성(性)선택이 성(聖)스러울 수 있다는 것을 보여 주었다. <송광>은 우리나라 3대 사찰 중 하나인 송광사와 그 주변에 깃들여 살아가고 있는 동식물의 생태를, 불교철학과 접목하여 풀어 나간 자연다큐멘터리로, 봄, 여름, 가을, 겨울 사계절 흐름 속에, 수행자의 모습과 순환하는 주변 동식물의 모습을 불교 철학으로 풀어냈다.

<진정성 시대>와 <부모와 다른 아이들> 사회적 이슈를 균형감 있는 시선으로 담담히 담아내었다. <진정성 시대>는 전 분야에 걸쳐 “진정성”이 왜 시대정신이 되어 가고 있는지 현장 취재와 리얼리티·실험을 통해 밝히고자 노력하였으며, <부모와 다른 아이들>은 다양한 사례의 밀착 취재를 통해 인간적인 감동을 전할 뿐 아니라 ‘다양성’의 가치를 확인하고자 하였다.

이러한 노력들에 힘입어 <인류세>가 2020 방송통신위원회 방송대상 대상(대통령상)과 휴스턴 국제TV영화페스티벌을 수상하는 등 다양한 프로그램이 국내외적으로 좋은 평가를 받았다.

## 주요업무

## 다큐프라임 &lt;카레남녀&gt;

- 방송: EBS 1TV / 2019. 2. 11~2019. 2. 12 / 21:50~22:45
- 연출: 채라다
- 내용: 카레 한 그릇으로 맛보는 세계 문화 탐험. '인터랙티브 다큐 드라마'라는 새로운 장르를 통해 카레에 얽힌 따뜻한 지식과 삶의 풍경을 보여준다.
- 프로그램 부제 및 방영일

방송일	부제명
20190211	1부 카레남녀
20190218	2부 카레의 모험

## ■ 다크프라임 <역사의 빛 청년>

- 방송: EBS 1TV / 2019. 3. 4~3. 6, 4. 8~4. 9, 5. 1, 11. 4~11. 5 / 21:50~22:45
- 연출: 허성호 이승주
- 내용: 3.1운동 및 대한민국 임시정부 탄생 100주년, 광주학생운동 90주년을 1년 앞두고 이 사건들의 공통분모인 '청년'을 정의롭게 만드는 원동력은 과연 무엇인지를 고찰해보는 다크멘터리
- 프로그램 부제 및 방영일

방송일	부제명
20190304	제1부 프롤로그: 하와이애국단을 찾아서
20190305	제2부 영산에 살어리랏다
20190306	제3부 역사의 빛 청년
20190408	제4부 무라이(村井)의 안경
20190409	제5부 우리가 당신을 기억하려면
20190501	제6부 유일:한(韓)
20190813	제7부 100년의 가르침, 청년의 꿈
20190814	제8부 지금, 여기 유일한
20191104	제9부 교가재창
20191105	제10부 명문의 조건

- 수상: 제23회 YWCA가 뽑은 좋은 TV 프로그램상 특별상 / 제11회 한국기독언론대상 나눔기부부문 우수상 / 2019년 5월 이달의 좋은 프로그램

## ■ 다크프라임 <바람의 집>

- 방송: EBS 1TV / 2019. 4. 2~2019. 4. 3 / 21:50~22:45
- 연출: 장후영
- 내용: 4.3 사건 70주년을 맞아 인권, 평화의 가치를 후대의 교육 가치로 확대하는 다크멘터리. 4.3의 현재적 의미와 가치에 대해 고찰해보고, 중국, 일본, 대만 등 동아시아의 유사한 사례를 통해 보편적인 공감대를 형성한다
- 프로그램 부제 및 방영일

방송일	부제명
20190402	1부
20190403	2부

## ■ 다크프라임 <수컷들>

- 방송: EBS 1TV / 2019. 4. 15~2019. 4. 16 / 21:50~22:45
- 연출: 손승우
- 내용: 자연의 모든 존재는 '自然選擇'뿐만 아니라 '性選擇'을 통해 존재한다. 다윈의 가장 독창적인 개념으로 평가되는 '性選擇'의 경이로움과 숨은 의미를 포착한다.
- 프로그램 부제 및 방영일



방송일	부제명
20190415	1부
20190416	2부

- 수상: 2019년 4월(230회) 이달의 PD상 시사교양특집부문 / KOREA UHD AWARD 2019 / 제 53회 휴스턴 국제TV영화페스티벌 Nature & Wildlife 부문 심사위원상

## ■ 다큐프라임 <인류세>

- 방송: EBS 1TV / 2019. 6. 17~2019. 6. 19 / 21:50~22:45
- 연출: 최평순
- 내용: 인간이 만든 새로운 지질 시대 '인류세(人類世)'의 의미를 고찰하고 인류세의 인간은 어떻게 살아야 하는지 답을 찾는다. 인류세의 증거와 해결책을 찾아 현장을 돌아다니는 '모험 과학'의 형식을 취한 다큐멘터리.
- 프로그램 부제 및 방영일

방송일	부제명
20190617	1부-닭들의 행성
20190618	2부-플라스틱 화석
20190619	3부-안드레의 바다

- 수상: 2019년 6월 이달의 좋은 프로그램 / 제11회 한국기독언론대상 생명사랑부문 최우수상 / 바르셀로나 플래닛 영화제-사그라다 파밀리아상 / 미국 Impact DOCS Awards 장편다큐 부문 은상 / 2020 방송통신위원회 방송대상 대상(대통령상) / 2021년 제 54회 휴스턴 국제TV영화페스티벌 Film & Video Production 대상

## ■ 다큐프라임 <부모와 다른 아이들>

- 방송: EBS 1TV / 2019. 8. 26~2019. 8. 28 / 21:50~22:45
- 연출: 김현우
- 내용: 장애, 자폐, 성소수성 등 이례적인 자녀를 둔 부모 및 가족들의 갈등과 이해를 다룬 휴먼 다큐멘터리
- 프로그램 부제 및 방영일

방송일	부제명
20190826	나는 내 자식이 자랑스럽습니다
20190827	장애를 극복하지는 않았습시다만
20190828	무사히 할머니가 될 수 있을까

- 수상: 2019년 8월(234회) 이달의 PD상 시사교양특집부문

## 다큐프라임 <진정성시대>

- 방송: EBS 1TV / 2019. 9. 23~2019. 10. 2 / 21:50~22:45
- 연출: 김유열, 허성준
- 내용: 소셜미디어 시대 정보초과잉 현상이 초래하면서 가짜와 진짜의 구분이 모호해진 현대사회에서 인조와 가짜에 대한 거부감은 정치, 경제, 사회, 문화예술, 커뮤니티케이션을 넘어 전 분야에서 강화되고 있다. 새로운 시대정신으로 떠오른 '진정성'에 대한 화두를 던지는 본격 인문 다큐멘터리.
- 프로그램 부제 및 방영일

방송일	부제명
20190923	진정한 사과
20190924	진정성 마케팅
20190925	가고 또 가다보면
20190930	나는 잘 살아왔는가
20191001	겨울에서 봄에게로
20191002	진정성이란 무엇인가

## 다큐프라임 <송광>

- 방송: EBS 1TV / 2019. 10. 7~2019. 10. 8 / 22:45~23:35
- 연출: 이연규
- 내용: 생물진화에서 이루어낸 가장 탁월한 이동기술인 비행. 그것을 가능하게 한 기관 '날개'. 척추동물, 곤충, 식물 등에 이르는 다양한 날개의 형태와 원리를 조명해 보고, 날개를 가진 생물들의 생존방식을 이해한다.
- 프로그램 부제 및 방영일

방송일	부제명
20191007	1부 시절인연
20191008	2부 제행무상

## 다큐 시네마

- 방송: EBS 1TV / 2019. 4. 30~2019. 7. 30 / 24:50~27:00
- 기획: 김형준
- 내용: 국내 우수한 독립 다큐 영화를 선정해 방송함으로써 시청자에게 다양한 다큐멘터리 감상의 기회를 제공한다.
- 프로그램 부제 및 방영일

방송일	부제명
20190430	잡식가족의 딜레마
20190528	앵그리버드와 노래를
20190625	버블 패밀리
20190730	1991, 봄

## 개관

2019년 교양문화부는 국민의 평생 교육을 책임질 수 있는 다양한 프로그램을 기획, 제작하였다.

의학다큐 <명의>에서는 병마와 싸우는 의사와 생명의 의지를 놓지 않는 환자의 치열함을 가감없이 보여줬다. <EBS 스페이스 공감>을 통해 고품격 음악 프로그램을 심야에 편성하였으며 <지식채널e>를 통해 바쁜 현대인들에게 우리 사회와 일상에 대해 진지하게 생각해보는 5분의 철학적 사유를 제공하였다. <EBS 초대석>에서는 화제의 인물을 스튜디오에 모셔와 그의 열정과 가치 그리고 인생철학을 심도깊게 들어보는 시간을 가졌다. <최고의 요리비결>에서는 매일 집에서 해 먹을 수 있는 실용적이고 간단한 요리법을 제공함으로써 시청자들의 생활에 다양한 재미와 실용을 제공하였다. <EBS 다큐 시선>에서는 우리 사회의 다양한 현상을 어떻게 바라볼 것인가? 라는 질문에 대해 다양한 시선을 제공함으로써 시청자들이 자신의 삶을 다시 한 번 돌아볼 수 있는 기회를 제공하였으며, <나눔 0700>에서는 우리 사회 소외된 이웃을 조명하고 그들에게 관심을 촉구함으로써 공영방송으로서의 사명을 다 하는 시간을 가졌다.

## 주요업무

## ■ EBS 스페이스 공감

- 방송: (2019. 1. 3 기준) 목 23:55~25:05  
(2019. 8. 26 기준) 금 23:35~24:25
- 연출: (2019. 1. 3 기준) 김동열  
(2019. 5. 23 기준) 김우철  
(2019. 8. 30 기준) 오한샘
- 조연출: 조남석, 최한서, 배인선, 이슬기
- 내용: 폭넓은 장르에 걸친 실력 있는 뮤지션의 라이브 공연을 기획, 공연, 방송함으로써 공연문화의 질적 발전에 기여하고, 예술적 가치가 높은 뮤지션과 관객이 소통하는 공간을 마련하여 기존 방송과 공연의 한계를 극복하는 프로그램이다. 2019년도에는 15주년 특별기획 시리즈를 방송한 바 있다.

방송일	부제명
20190103	1410회 - 술탄 오브 더 디스코 X 유근호
20190110	1411회 - 김박첼라 X 뱃사공
20190117	1412회 - 한겨울 밤의 레게파티 레게 강 같은 평화 X 루드페이퍼
20190124	1413회 - 아도이(ADOY) X 우주왕복선싸이드미러
20190131	1414회 - 허클베리 핀 X 프롬
20190207	1415회 - 보니 X 샘김(SAM KIM)
20190214	1416회 - <2019 한국 재즈의 새 얼굴> 정수민 X 경기남부재즈
20190221	1417회 - KIRIN & SUMIN X Babylon(베이빌론)
20190228	1418회 - 하비누아주 X 구원찬
20190307	1419회 - 소란 X SURL(설)

방송일	부제명
20190314	1420회 - 정혜선 X 권나무
20190321	1421회 - 제 16회 한국대중음악상
20190328	1422회 - <2019 한국 재즈의 새 얼굴> 김은영 X 최윤화
20190404	1423회 - 드렁큰 타이거 With 비지 X 주노플로
20190411	1424회 - 김민규 X 황푸하
20190418	1425회 - 수란 X Jclef
20190425	1426회 - 유발이 X 안녕하신가영
20190502	1427회 - 페노메코 X 펀치넬로
20190509	1428회 - EOS X 로큰롤라디오
20190516	1429회 - 웨터(wetter) X 타임머신씨킷
20190523	1430회 - 허소영 X 스텔라장
20190530	1431회 - 계피 X 홍갑
20190606	1432회 - 아마도이자람밴드 X 일레인
20190613	1433회 - 헬로루키 상반기 선정팀 공연
20190620	1434회 - 에이프릴 세컨드(April 2nd) X So!YoON!(황소윤)
20190627	1435회 - <찾아가는 공감> 'DMZ 피스트레인 뮤직페스티벌 2019'
20190704	1436회 - 브로콜리너마저 X 나인
20190711	1437회 - SAZA최우준 X 잠비나이
20190718	1438회 - 스페이스 공감 15주년 특집 다큐
20190725	1439회 - 스페이스 공감 15주년 특별기획 <시대와 공감> 첫 번째 이야기 주현미, 전통가요 100년을 노래하다
20190801	1440회 - 리짓군즈(Legit Goons) X 루피&나플라(Loopy&nafla)
20190808	1441회 - EBS 스페이스 공감 15주년 특별기획 <시대와 공감> 두 번째 이야기 한국 팝의 지평을 넓히다, 김현철
20190815	1442회 - 헬로루키 스페셜 <뜨거웠던 너를 기억해>
20190830	1443회 - 구남과여라이딩스텔라
20190906	1444회 - 오웬 O.WHEN X CHS
20190913	1445회 - 솔루션스
20190920	1446회 - 하반기 헬로루키 공연<2019 EBS 하반기 헬로루키 with KOCCA>
20190927	1447회 - 소닉스톤즈(SONIC STONES)
20191004	1448회 - 김도향
20191011	1449회 - 까데호(Cadejo) X BAADA
20191018	1450회 - 아툼뮤직하트 X 최성호 특이점
20191025	1451회 - AKMU
20191101	1452회 - 광대의 노래-바람의 길
20191108	1453회 - 김창완밴드
20191115	1454회 - 장수현 X 전진희
20191122	1455회 - 제주 퓨전 축제
20191129	1456회 - 오지은 X 로맨틱펀치 (Romantic Punch)

## ■ 명의

- 방송: (본)금 21:50~22:45/  
(재)일 11:20~12:10/2019. 4. 1 편성  
(재)일 16:30~17:25/2019. 8. 26 편성
- 연출: 김우철, 고영준, 장금희, 류국무, 박준신, 윤성일, 이재구, 김병수, 서상원
- 조연출: 차은숙, 권은지, 윤은지, 윤다슬, 배인선, 박기봉, 손유정, 박송희
- 내용: 메디컬 다큐멘터리 <명의>는 현직 의사를 대상으로 한 설문조사로 각 분야 최고의 의사를 선정, 환자와 질병을 대하는 그의 치열한 노력과 질병에 대한 정보, 오로지 <명의>만이 들려줄 수 있는 의학적 통찰력을 시청자에게 제공하는 프로그램이다. 특히 올 한 해는 <어머니의 눈물>, <아버지의 자리>, <전설의 외과의 10> 등의 기획을 통해 시청자에게 한층 더 가까이 다가가고자 했다.

방송일	부제명
20190104	복부비만, 잘 먹어야 빠진다
20190111	몸이 보내는 신호, 어지럼증
20190118	오목가슴, 꼭 수술해야 하나요?
20190125	내 아내의 숨은 고통, 만성골반통
20190201	제멋대로 뛰는 심장-부정맥
20190208	몸, 떨림을 멈추다 - 첨단 뇌수술의 비밀
20190215	간이식, 누가 받아야 할까?
20190222	혈액암, 나는 안전한가?
20190301	건강검진이 보내는 경고-고혈압
20190308	건강검진이 보내는 경고-고혈당
20190315	건강검진이 보내는 경고-지방간
20190322	건강검진이 보내는 경고-고지혈증
20190329	흑일까, 암일까? - 췌장의 흑
20190405	흑일까, 암일까? - 유방의 흑
20190412	흑일까, 암일까? - 갑상선의 흑
20190419	흑일까, 암일까? - 자궁의 흑
20190426	흑일까, 암일까? - 대장의 흑
20190503	퇴행성 무릎관절염 수술해야하나
20190510	스트레스가 피부병을 부른다, 건선
20190517	만성피로 증후군을 아시나요?
20190524	당신의 어깨가 아픈 이유 - 어깨통증
20190531	임플란트, 올바르게 알고 계십니까?
20190607	다리가 아프십니까?
20190614	담석일까? 암일까?
20190621	간염, 완치를 바라보다
20190628	건강의 위험신호 - 골감소증
20190705	허리가 아프신가요?
20190712	뇌종양, 증상을 놓치지 마라!
20190719	몰라서 키우는 병 고관절
20190726	잠의 경고 - 불면과 졸음
20190802	눈떨림, 그냥 뒤도 될까?
20190809	목이 아프신가요? - 경추질환

방송일	부제명
20190816	신장, 희망을 이식하다
20190830	건망증과 치매 사이, 경도인지장애
20190906	못 디디는 고통-발질환
20190913	목숨을 위협하는 숨
20190920	아토피, 치료할 수 있다
20190927	피부노화, 늦추고 싶나요?
20191004	증상없는 대장암, 내시경으로 발견하다
20191011	위염, 위암의 씨앗인가?
20191018	100세 시대 심장을 지켜라 - 심장판막증
20191025	천의 얼굴, 피부암
20191101	지방, 제대로 드십니까?
20191108	한 잔의 위험, 알코올성 간질환
20191115	대상포진, 제대로 알고 있나요?
20191122	위험한 공존, 고혈압과 당뇨
20191129	췌장암, 희망의 증거들
20191205	뇌동맥류, 목숨을 위협하는 시한폭탄
20191213	당신이 숨이 차는 이유, 심부전
20191220	갱년기, 호르몬제의 진실
20191227	눈도 나이를 먹나요? - 노안과 백내장

## EBS 다큐시선

- 방송: (2019. 1. 1 기준) 목 21:50~22:45  
(2019. 4. 1 기준) 목 21:50~22:45
- 연출: 한송희, 문동현, 추덕담, 성기호, 김우철, 김평진, 김영상, 박혜민, 이규대, 박진현, 최홍석, 임완식, 최병혁, 박성우, 서상원
- 조연출: 최정균, 이하늘, 우지연, 최철영, 김채련, 안성철, 최한서, 이하원, 박한샘, 김봄비, 박현하, 여서희
- 내용: 사회의 다양한 현상과 이슈에 관한 화두를 던지는 위클리 다큐멘터리. 일상적이고 표면적인 현상 너머의 것을 향한 깊이 있는 접근을 통해 사회 교육의 단초를 제공한다.

방송일	부제명
20191003	우리 곁의 친일잔재-1부 제국의 학
20191010	우리 곁의 친일잔재-2부 미술, 친일을 그리다
20191017	우리 곁의 친일잔재-3부 음악에도 친일이 있나요
20191024	우리 엄마 이름은 라피냐예요
20191031	속 터지는 겨울 재난
20190207	내 딸에게 일어날 수 있는 일
20190214	나의 집은 고시원
20190221	열려라 플랫폼
20190307	메달 속 상처
20190314	100년 만에 부르는 노래

방송일	부제명
20190321	어촌? 속초생활도감
20190328	플라스틱 없이 살아보기
20190404	양육비 왜 안주십니까?
20190411	기억을 걷는 도시, 용산
20190418	나는 브랜드다
20190425	미세먼지 누구의 탓이냐고요?
20190502	제주도가 사라진다
20190509	세상의 모든 가족
20190516	가짜 독립운동가를 찾아서
20190523	커피홀릭 대한민국
20190530	귀여워도 괜찮아, TV가 된 어르신
20190606	난쟁이들이 쏘아 올린 작은 공
20190613	우리는 조현병 당사자입니다
20190620	평범해서 팔린다! 인플루언서 마케팅
20190627	디지털 성범죄 당신은 가해자입니까, 피해자입니까
20190704	대림역 12번 출구
20190711	빈곤 비즈니스, 쪽방촌의 비밀
20190718	추락하는 사람들
20190725	1℃의 불평등: 폭염이라는 이름의 재난
20190801	노인을 위한 나라는 있다
20190808	당신의 고향이 사라진다
20190815	우리는 산재 피해 가족 '다시는'입니다
20190829	택시 기사님, 어디로 가시나요?
20190905	극한직업 집배원
20190912	보이지 않는 울타리, 시골 텃세
20190919	열여덟, 세상 밖으로
20190926	너희가 임산부를 아느냐
20191003	그녀들의 운동장
20191010	그 많던 야구선수는 어디로 갔을까?
20191017	당신이 몰랐던 환경수업 이야기
20191024	공채의 종말
20191031	빈곤의 그림자
20191107	고령화 시대, 부모부양 어떻게 해야 할까요?
20191114	암에서! 살아남자
20191121	살처분의 추억
20191128	서생, 밀려난 사람들
20191205	서울, 다녀오겠습니다?
20191212	삶과 죽음의 갈림길, 새만금
20191219	법이 된 아이들
20191226	또 다른 세상, 교도소

## 지식채널 e

- 방송: - 2019. 1. 1~2019. 3. 31  
 (본) 지식채널e(1) 월 24:45-24:50  
 (본) 지식채널e(2) 화 24:45-24:50  
 (본) 지식채널e(3) 수 24:45-24:50  
 (본) 지식채널e(4) 목 25:05-25:10
- 2019. 4. 1 ~ 2019. 8. 18  
 (본) 지식채널e(1) 월 24:45-24:50  
 (본) 지식채널e(2) 화 24:45-24:50  
 (본) 지식채널e(3) 수 24:45-24:50  
 (본) 지식채널e(4) 목 24:45-24:50
- 2019. 8. 26 ~ 2019. 12. 31  
 (본) 지식채널e(1) 월 25:00-25:05  
 (본) 지식채널e(2) 화 25:00-25:05  
 (본) 지식채널e(3) 수 25:00-25:05  
 (본) 지식채널e(4) 목 25:00-25:05  
 (본) 지식채널e(5)/12월 28일 토 14:00-14:20  
 (본) 지식채널e(6) 25:00-25:05
- 연출 : 문동현, 김동준, 김영상, 김형수, 심지수
- 조연출 : 안성철, 이은지, 이은민, 윤은지
- 내용 : 다양한 지식의 이면을 입체적으로 조명하고 창의적으로 재구성한 방송

방송일	부제명
20190101	변화의 이유
20190102	그 섬에는 '예쁜' 노인이 산다
20190103	네, 1년 1견입니다
20190104	나이가 어떻게 되세요?
20190108	그냥 걸었어
20190109	어린이 '명랑'만화를 그린다는 것 - 만화가 남동윤
20190110	화음의 이해
20190114	호모 어바누스
20190115	나의 별에도 봄이 오면
20190116	기묘한 물고기 Odd Fish
20190121	창조의 탄생
20190122	그가 남긴 유산
20190123	나의 다른 이름들
20190124	2019 학중 시대
20190128	도시 이후의 도시
20190129	세 개의 이름
20190130	돼지일까 고기일까
20190131	이 책의 결말은?
20190205	백미대왕을 아시나요
20190206	아주 간단한 이야기
20190207	메뚜기를 쫓는 남자
20190213	다시 태어나면 그때는



방송일	부제명
20190213	굿모닝 미스터 백
20190218	모든 날 모든 순간
20190220	하늘을 나는 꿈
20190225	어둠을 밝혀주는
20190226	열정과 냉정 사이
20190227	빈칸 가족
20190228	기억과 망각 사이
20190305	나를 부르는 이름
20190306	할머니의 쌈짓돈
20190312	독립 공신: 6형제 이야기
20190312	푸른 눈의 목격자들
20190314	영원 한 시간
20190318	백 년 동안의 이웃
20190319	잃어버린 1년을 찾아서
20190321	한낮의 중간고사
20190326	눈물을 재촉하는
20190327	유언이 된 증언
20190402	너의 목소리
20190403	히트상품
20190404	첫 숨과 마지막 숨 사이
20190404	10억으로 할 수 있는 일
20190409	꼭 입어야 할까요?
20190410	놀다가 세계 4등
20190411	100가지 씨앗
20190411	H와 H
20190416	봄의 어떤 색깔
20190416	기억의 여행
20190417	4월이 내게 말했다
20190418	아들의 빈 방
20190423	인간과 동거 중인 고양이 모임
20190424	그곳으로 가는 길
20190425	믿어요, 노동요
20190430	지금, 보고 있습니까?
20190501	1969년, 그가 보낸 편지
20190503	금싸라기 땅 우리 집
20190507	인생 한 번쯤 변주
20190508	전화가 오던 날
20190509	당신은 지금 지식채널e를 보고 있습니다
20190513	생각하는 손
20190514	노트르담과 나
20190515	하라는 공부는 안 하고
20190516	빌게이츠에게 연락하는 방법
20190520	세상에서 가장 작은 방

방송일	부제명
20190521	가려진 시간
20190522	블랙홀을 보는 법
20190523	뭘 좀 모르는 아이들
20190527	너, 이름이 뭐니?
20190528	아는 사람 이야기
20190529	모든 것이 그들의 계획이었다
20190530	담장 안의 학교
20190603	알 수도 있는 동물 사전
20190604	거미줄의 힘 1부
20190605	2분 40초, 소리
20190607	선생님 생각은 어때요?
20190610	끝내지 못했다(did not finish)
20190611	비결이 뭐예요
20190612	내가 만든 우주
20190613	바다 마을 프로젝트
20190617	내 얼굴 고마워
20190618	선을 넘지 마시오
20190619	pretend로 영작을 해보자
20190620	살구 저장법
20190624	거미줄의 힘 2부
20190625	우리는 같은 지붕 아래 산다
20190626	왜 그렇게 생겼니?
20190627	작별의 축제
20190701	내 방에 부는 바람
20190702	2050, 우리의 여름은
20190703	살인자는 누구인가?
20190704	왜 저러고 살지?
20190708	우리가 사랑하는 숲이에요
20190709	방학 특집 급식 해방
20190710	우리는 달에 착륙하지 않았다
20190711	테이의 마지막 메시지
20190715	검은 기록
20190717	자주 묻는 질문 FAQ
20190718	아무도 안 봤으면 하는 동화
20190718	그것이 사라졌다
20190722	오늘의 드레스 코드
20190723	싸울까, 도망칠까
20190724	투명인간이 나타났다
20190725	다시는
20190729	무엇이든 누를 수 있습니다
20190730	움직여
20190731	나, 요즘 덕질해
20190801	내일 죽음이 찾아온다면

방송일	부제명
20190805	너무 긴 1분
20190806	어느 목시록
20190807	내 귓가에 여름
20190808	마음의 색
20190812	난 네가 지난여름에 한 일을 알고 있다
20190813	플만 먹어도 살찌요
20190814	마지막 스위치?
20190815	신사의 품격
20190826	찾는 사람들을 위한 가게
20190827	한 대만 때려주세요
20190828	블루, 인디고 블루
20190829	쉬기 위해 오늘도 일합니다
20190902	마음도 통역이 되나요?
20190903	안녕? 난 '쓸모스포머'야
20190904	오늘, 은퇴합니다
20190905	또 하나의 교과서
20190905	또 하나의 교과서
20190905	다시는 고향에 돌아가지 못하리
20190909	당신은 몇 점인가요?
20190910	네가 싫은 이유
20190911	24년 차 만화가의 24시
20190911	우리 모두의 이야기
20190911	우리 모두의 이야기
20190912	위험한 소파
20190916	소방관의 그림
20190917	아프냐? 나도 아프다
20190918	자전거 시대
20190919	[연결이 불가능합니다]
20190923	냄새 때문에
20190925	편의점 시리즈1 - 전설의 과자가 흑당라테에게
20190925	인생의 마지막 한 잔
20190926	[이런 상상] 책을 읽지 마시오
20190930	넌 내게 모욕감을 줬어
20191001	WWW의 비밀
20191002	<지식채널e x비로그> 이거TMI인가요?
20191003	양코르 박수의 가격
20191007	우리를 닮은 집
20191007	어떤 질병
20191007	어떤 질병
20191008	무엇이든 풀어보세요
20191009	처음부터 임신부입니다
20191010	작가의 신념
20191014	현(絃)의 울림

방송일	부제명
20191015	잘 다녀오겠습니다
20191016	편의점 시리즈2 - 처음 알게 된 맛
20191017	이상한 레시피
20191021	체리와 민트
20191022	I'm Nobody
20191023	지금, 내 얘기한 거 맞지?
20191024	다빈치의 호기심 1부 - 딱따구리의 혀를 묘사하라
20191028	불안을 삽니다
20191029	멈추지 못하는 사람들, 노모포비아
20191030	나 혼자 산다
20191031	[이런 상상] 구르기를 잘하는가?
20191104	이 남자가 사랑하는 법
20191105	Just My Body
20191106	편의점 시리즈3 - "꿀알바인 줄 알았는데..."
20191107	다빈치의 호기심 2부 - 패셔니스타의 탁월한 눈썰미
20191111	싫으면 싫다고 왜 말을 못 해?
20191112	나 때는 말이야
20191113	인류 종말 보고서
20191113	<수학을 포기하지 않는 법>
20191114	다빈치의 호기심 3부 - 말해봐, 무엇이라도 완성된 것이 있는지
20191114	쓸 데 있는 생각
20191118	아직도 육즙을 찾으세요?
20191119	팽수는 _다
20191120	나를 알고 싶다면
20191121	여전히 낯선
20191121	모두의 땅
20191125	당신께 내일 또 쓰지요
20191126	그는 왜 거기에 있었나
20191127	백만장자가 된 고양이
20191128	다빈치의 호기심 4부 - 다빈치 씨의 단톡방
20191202	나, 운동부야!
20191203	꿈꾸는 자의 벽
20191204	당신의 어떤 능력
20191205	숨은 ◻ ◻ 찾기 1부
20191205	마라와 흑당, 그리고 GB
20191206	숨은 ◻ ◻ 찾기 2부
20191209	어른을 위한 그림책은 있다!
20191210	제3의 장소
20191210	작은 것들의 신
20191211	데칼코마니와 모자이크
20191211	그녀와의 인터뷰
20191212	생의 한 수
20191212	마지막 이메일

방송일	부제명
20191213	와글와글 아이들의 도시
20191216	한 끼의 추억
20191217	산티아고의 50원
20191218	끓는다, 끓어
20191219	시네마 그리고 '시네마'
20191224	안아줄 수밖에
20191224	안녕, 압하지야
20191225	나를 사랑하지 않는 나에게
20191226	우리의 마지막은,
20191230	관성의 법칙
20191231	9와 숫자들

## ■ EBS 초대석

- 방송: - 2019. 1. 1~2019. 8. 18  
(본)수 23:55~24:45 / (재)수 12:10~13:00  
- 2019. 8. 26~2019. 12. 22  
(본)수 23:35~24:25 / (재)수 13:55~14:45
- 연출: 정재응, 김병수, 김우철
- 조연출: 유동연, 윤누리, 안성철, 홍선아
- 내용: 국내·외 전문 영역의 저명 인사를 초대해 전문가들의 철학과 경험을 나눈다. 현재 우리 사회에 대한 시각과 나아갈 방향을 들어봄으로써 시청자들과 다양한 문제와 경험을 공유한다.

방송일	부제명
20190102	디지털 시대의 지란지교를 꿈꾸며 - 시인 유안진
20190109	삶의 트렌드를 읽는 안목을 길러라 - 김용섭 날카로운 상상력연구소 소장
20190116	시대를 이끄는 세종의 적술력 - 박현모 여주대학교 세종리더십연구소 소장
20190123	삶을 고쳐야 암도 고친다 - 이병욱 의사
20190130	우주를 향해 '메이드 인 코리아'를 쏘아 올리다 - 임철호 한국항공우주연구원 원장
20190206	전통으로 수놓은 한복의 명품화, 세계화 - 박솔녀 한복 디자이너
20190213	생명 감수성으로 가는 문, 동물권 - 동물자유연대 조희경 대표
20190220	창작의 맛을 아는가! - 공연 연출가 박칼린
20190227	3.1운동 백주년, 무명의 그들을 기억하자 - 독립기념관 이준식 관장
20190306	대한민국의 골든타임, 어디로 가야 하나? - 인문학자 김경집
20190313	잃었을 때 얻은 인생, 그것이 예술이다 - 수목크로키 화백 석창우
20190320	죽음을 기억하라! 삶이 달라지리니 - 서울대학교 법의학교실 유성호 교수
20190327	뇌는 함께 춤을춰야 행복하다 - 뇌 과학 박사 장동선
20190403	일상을 축제로 물들이는 문화복지 - 과천축제 김종석 예술감독
20190410	인간 중심 스마트시티를 설계하다 - 스마트시티 특별위원회 김갑성 위원장
20190417	중산층을 일으키는 가정경제 살리기 - 재무상담전문가 김의수
20190424	게임의 명암을 넘어서 다시 혁신으로! - 한국게임학회 회장 위정현
20190501	꽃으로도 때리지 말라 - 중앙아동보호전문기관 장화정 관장

방송일	부제명
20190508	세상을 변화시키는 말의 힘 - 신은경 차의과학대학교 교수
20190515	미래교육도 사람이 답이다 - 유은혜 부총리 겸 교육부장관
20190522	미세먼지 없는 저에너지 고효율 사회 - 환경운동연합 장재연 공동대표
20190529	'덜더쿵', 세상을 두드려라 - 사물놀이 창시자 신명 김덕수
20190605	과학과 일상의 거리 좁히기 - 홍성욱 서울대학교 생명과학부 교수
20190612	한국 영화, 100년을 비추다 - 이장호 영화감독
20190619	50년, 나만의 길을 가련다 - 개그맨 전유성
20190626	마약의 악순환을 끊는 두 가지 트랙 - 마약퇴치연구소 이범진 소장
20190703	글에서 숲으로 이어지는 힐링 - 국립산림치유원 고도원 원장
20190710	상상이 현실이 되는 로봇 세상 - UCLA 기계항공공학과 데니스 홍 교수
20190717	로봇으로 만드는 행복한 세상 - UCLA 기계항공공학과 데니스 홍 교수
20190724	사회를 바꾸는 디딤돌, 사회적 기업 - 김인선 한국사회적기업진흥원 원장
20190731	故 장기려 박사의 인술을 이어가다 - 블루크로스 의료봉사단 장여구 단장
20190807	자녀를 세우는 자아존중감의 힘 - 미국 하버드대 교육대학원 조세핀킴 교수
20190814	끝나지 않은 어린 소녀의 날개짓 - 정의기억연대 윤미향 이사장
20190828	도전은 한계를 넘어선다 - 산악인 허영호
20190904	문화유산의 재발견, 미래를 가다 - 문화재청 정재숙 청장
20190911	생명을 나누는 작은 기적 - (사)생명잇기 안규리 이사장
20190918	무대는 나의 존재 이유 - 연극배우 박정자
20190925	세상을 향한 연애편지 - 나태주 시인
20191002	소통하면 우린 모두 한국인 - 이레사 페레라 이주 여성 단체 톡투미 대표
20191009	나라를 지키는 힘, 한글 - 한글문화연대 정재환 공동대표
20191016	범죄를 통해 사회를 진단하다 - 배상훈 범죄 심리 분석관
20191023	일본, 제대로 알아야 한다 - 호사카 유지 세종대학교 독도종합연구소 소장
20191030	행복한 대한민국, 문화로 만들다 - 박양우 문화체육관광부 장관
20191106	마음을 울리는 소리, 국악에 살다 - 오정해 국악인
20191113	과학계 유리 천장을 깨다 - 김명자 한국과학기술단체총연합회 회장
20191120	자살을 막는 사람들, 생명 지킴이가 되자 -오강섭 한국자살예방협회 회장
20191127	조선왕조 궁중 음식의 맥을 잇다 - 한복려 궁중음식연구원 원장
20191204	세계의 미래는 아이들에게 달려 있습니다 - 오준 세이브더칠드런 코리아 이사장
20191211	틀을 깨는 교육, 창의적인 인재를 만들다 - 김경희 미국 윌리엄메리대학 교육심리학과 교수
20191218	푸른 눈의 한국인, 한국을 보다 - 블라디미르 티호노프 노르웨이 오슬로대학교 교수

## ■ 최고의 요리비결 ■

- 방송: (본) 월-금 10:50~11:20
- 연출: (2019. 1. 1~2019. 3. 22) 이한규 신은예  
(2019. 3. 25 이후) 김동준 신은예
- 조연출: 이서영, 박호현
- 내용: 요리의 대가와 함께 한식, 양식, 중식, 퓨전 등 다양한 종류의 요리를 배워 본다.

방송일	부제명
20190101	윤숙자의 굴떡국과 녹차더덕전
20190102	윤숙자의 녹두죽과 미나리 오징어무침
20190103	윤숙자의 아보카도 감자샐러드와 토마토양배추 주스
20190104	윤숙자의 인절미 햄버거
20190107	안세경의 홍시불고기와 무말랭이 유자차
20190108	안세경의 명란순두부찌개와 명란감자전
20190109	안세경의 소고기스튜와 된장마요 채소스틱
20190110	안세경의 베이컨 콘수프와 블루베리 크림머핀
20190111	안세경의 마파두부
20190114	선재스님의 통밀 연근수제비와 녹차
20190115	선재스님의 수수부꾸미
20190116	선재스님의 김자반과 김장아찌 & 대추차
20190117	선재스님의 시금치무침과 생강차
20190118	선재스님의 들기름 무채 떡국과 송차
20190121	선미자의 단호박 영양찰밥과 해초냉채
20190122	선미자의 명란전골과 코다리 양념구이
20190123	선미자의 불닭 치즈구이와 황태 부추김치
20190124	선미자의 섞어찌개와 부추 주꾸미장
20190125	선미자의 바질페스토 파스타
20190128	최경숙의 낫토소스 연근전골
20190129	최경숙의 두부 밀피유와 토마토소스 생선절임
20190130	최경숙의 굴전과 더덕무침
20190131	최경숙의 LA갈비탕과 떡국
20190201	최경숙의 연어구이
20190204	이특X신동의 유쾌한 설날: 돼지짜글이와 참치마요 주먹밥
20190205	이특X신동의 유쾌한 설날: 초간단 사부사부와 방울토마토 포도피클
20190206	이특X신동의 유쾌한 설날: 골뱅이무침과 치즈 달걀말이
20190207	이특X신동의 유쾌한 설날: 간장불백과 대파무침
20190208	이특X신동의 유쾌한 설날: 묵은지 부대찌개와 깍두기 볶음밥
20190211	김정은의 모듬 어묵전골
20190212	김정은의 카레 치킨과 유자배추 샐러드
20190213	김정은의 우영잡채와 봄동 메밀전
20190214	김정은의 버섯찰밥과 즉석 순두부탕
20190215	김정은의 어묵덮밥
20190218	이종임의 3종 보름나물
20190219	이종임의 황태 청국장찌개와 소고기 무즙무침
20190220	이종임의 참나물 새우덮밥과 김치전
20190221	이종임의 굴 버섯죽과 단호박 치즈구이
20190222	이종임의 버섯잡채
20190225	박영란의 시래기 장조림과 황태채무침
20190226	박영란의 닭고기 마짬과 채소장아찌
20190227	박영란의 풋고추조림과 배추겉절이
20190228	박영란의 깻잎 대파짬과 관자 숙주무침
20190301	박영란의 콩나물비빔밥

방송일	부제명
20190304	이보은의 삼겹살조림과 파리고추 멸치볶음
20190305	이보은의 우삼겹 냉이찌개와 미늘종 बै어포볶음
20190306	이보은의 우렁 강된장과 봄나물 생채비빔밥
20190307	이보은의 두부 세발나물샐러드와 참나물 청포묵무침
20190308	이보은의 오이겉절이
20190311	윤혜신의 봄나물 곱창만두
20190312	윤혜신의 방풍 조개된장국과 김 두부말이
20190313	윤혜신의 주꾸미 풋마늘볶음과 미나리초무침
20190314	윤혜신의 반미 샌드위치와 무샐러드
20190315	윤혜신의 바삭불고기
20190318	김선영의 무수분 토마토카레와 대패삼겹살 고추장볶음
20190319	김선영의 황태 콩나물국과 진미채 어묵볶음
20190320	김선영의 코다리조림과 주꾸미 콩나물찜
20190321	김선영의 목살 김치찌개와 차돌박이볶음밥
20190322	김선영의 진미채김밥
20190325	이재훈의 소고기미역국과 목살 생강구이
20190326	이재훈의 해물 순두부찌개와 콩나물무침
20190327	이재훈의 꽃게탕과 건새우볶음
20190328	이재훈의 양송이수프와 밀라노식 카르보나라
20190329	이재훈의 해물라면
20190401	이혜정의 취나물 수프와 원추리 유부초밥
20190402	이혜정의 봄채소 오보채와 메추리알 피클
20190403	이혜정의 치즈 닭갈비와 양배추 장아찌
20190404	이혜정의 돼지고기조림과 참나물 샌드위치
20190405	이혜정의 춘권
20190408	정미경의 냉이볶음밥과 토마토달걀탕
20190409	정미경의 닭날개 간장조림과 시금치채소전
20190410	정미경의 콩나물 당면무침과 양파 콘치즈
20190411	정미경의 삼겹살구이와 갈치속젓 주먹밥
20190412	정미경의 된장찌개
20190415	최인선의 회오리 오므라이스와 어묵숙주볶음
20190416	최인선의 코다리 김치찜과 방풍고기전
20190417	최인선의 두부 청국장덮밥과 두부 나물범벅
20190418	최인선의 왕갈비맛 치킨
20190419	최인선의 카레라이스
20190422	전진주의 캔콩치 목은지조림과 쪽파 김무침
20190423	전진주의 모듬숙쌈과 명란 두부쌈장
20190424	전진주의 오징어 고추장찌개와 콩자반
20190425	전진주의 통들깨 영양밥과 오징어젓갈 양념장
20190426	전진주의 마라상귀
20190429	방영아의 돼지고기 안심찜과 콘샐러드
20190430	방영아의 팽이버섯 죽순밥과 초간단 달걀탕
20190501	방영아의 참치두부 스테이크



방송일	부제명
20190502	방영아의 삼색 주먹밥
20190503	방영아의 간편 피자
20190506	한명숙의 치즈햄버거스테이크
20190507	한명숙의 건새우무국과 주꾸미미나리무침
20190508	한명숙의 소고기두릅말이조림과 감자채전
20190509	한명숙의 나박김치와 가지깨소스무침
20190510	한명숙의 삼겹살뎡밥과 삼겹살샐러드
20190513	윤숙자의 흥고추 발효액과 마두부찜
20190514	윤숙자의 레몬 발효액과 참외냉국
20190515	윤숙자의 장어구이
20190516	윤숙자의 지고추만두
20190517	윤숙자의 썩버무리
20190520	이순옥의 뚝배기불고기와 매콤 뚝불
20190521	이순옥의 두부 김치찌개와 돼지고기 김치찌개
20190522	이순옥의 제육 고추장 볶음과 제육 간장 볶음
20190523	이순옥의 감자밥과 달걀찜
20190524	이순옥의 어묵탕
20190527	유귀열의 떡볶이와 궁중 떡볶이
20190528	유귀열의 짜장면과 매운 짜장면
20190529	유귀열의 김말이 튀김
20190530	유귀열의 보쌈
20190531	유귀열의 쌀국수 볶음
20190603	최진흔의 만능 된장과 감자 된장찌개
20190604	최진흔의 만능 조림장과 황태찜
20190605	최진흔의 만능 간장과 볶음 우동
20190606	최진흔의 만능 비빔장과 비빔국수
20190607	최진흔의 견과류 쌈장과 구운 오니기리
20190610	황지희의 돼지고기 메추리알 장조림과 마늘종 버섯볶음
20190611	황지희의 소시지 채소볶음과 숙주 오이나물
20190612	황지희의 오징어 감자조림과 감자채 볶음
20190613	황지희의 가지 멸치조림과 표고버섯 볶음
20190614	황지희의 두부조림
20190617	이하연의 열무 물김치와 열무 국수
20190618	이하연의 파김치와 돼지 등갈비찜
20190619	이하연의 오이지와 오이지 묵밥
20190620	이하연의 마늘 장아찌와 꼬막 회무침
20190621	이하연의 장칼국수
20190624	임효숙의 치즈 불닭
20190625	임효숙의 매콤 순대 볶음과 백순대 볶음
20190626	임효숙의 삼겹살 오돌뼈 볶음과 주먹밥
20190627	임효숙의 해물파전
20190628	임효숙의 비빔만두
20190701	김영빈의 제주 갈치조림과 갈치구이

방송일	부제명
20190702	김영빈의 대구 양푼 돼지갈비
20190703	김영빈의 강원도 황태국밥
20190704	김영빈의 파주 두부전골
20190705	김영빈의 광주 상추튀김
20190708	신호섭의 전북 내장 볶음밥과 전복구이
20190709	신호섭의 오리 주물럭과 오리 간장조림
20190710	신호섭의 산양삼 삼계탕과 구기자 푸딩
20190711	신호섭의 매운 조개찜과 순두부달걀찜
20190712	신호섭의 아몬드 콩국수
20190715	김덕녀의 연어 마늘버터구이와 구운 채소
20190716	김덕녀의 매실 닭다리구이와 영양부추 겉절이
20190717	김덕녀의 매콤 오징어 불고기
20190718	김덕녀의 [소금과 설탕을 확! 줄인] 민어탕과 참외 깍두기
20190719	김덕녀의 열무쫄면볶음
20190722	임미자의 쌀전병과 건빵튀김
20190723	임미자의 술빵과 미숫가루
20190724	임미자의 감자전과 부추전
20190725	임미자의 [소금과 설탕을 확! 줄인] 자색고구마 호떡과 복숭아화채
20190726	임미자의 붕어빵
20190729	고준영의 안심 스테이크와 매쉬드 포테이토
20190730	고준영의 필라델피아 치즈 샌드위치와 맥앤치즈
20190731	고준영의 치킨 앤드 와플
20190801	고준영의 [소금과 설탕을 확! 줄인] 토마토 소고기찜과 해물 아란치니
20190802	고준영의 새우 필라프
20190805	김정은의 도미조림과 자숙 문어초무침
20190806	김정은의 병어조림과 콩나물미나리 무침
20190807	김정은의 닭다리백숙과 참나물겨자냉채
20190808	김정은의 [소금과 설탕을 확! 줄인] 썩갠 부대찌개와 토마토 소고기 장조림
20190809	김정은의 감자잡채
20190812	여경래의 모자새우
20190813	여경래의 중화풍 잡채와 잡채덮밥
20190814	여경래의 간풍기
20190815	여경래의 찢만두와 군만두
20190816	여경래의 빠스
20190819	김태규의 어머니 수프와 크림소스 파스타
20190820	김태규의 이태리풍 스테이크
20190821	김태규의 관자 새우 스테이크
20190822	김태규의 비프 웰링턴
20190823	김태규의 아보카도 샐러드
20190826	박보경의 사부사부 냉나베와 전골
20190827	박보경의 우삼겹 무쌈말이와 채소듬뿍 쫄면
20190828	박보경의 불고기 쌈밥과 토르티야 쌈
20190829	박보경의 애호박 냉파스타와 써머 타코 샐러드

방송일	부제명
20190830	박보경의 두부채소덮밥
20190902	선미자의 매콤 통오징어 구이와 통오징어 치즈떡볶이
20190903	선미자의 연어장과 아보카도 연어덮밥
20190904	선미자의 바삭바삭 꽃게강정과 진미채 튀김
20190905	선미자의 치킨랩과 간장오이피클
20190906	선미자의 카레소스 샌드위치
20190909	김남희의 백설기와 하트 백설기
20190910	김남희의 팔시루떡과 단호박 컵케이크
20190911	김남희의 쇠머리찰떡편과 쇠머리찰떡
20190912	김남희의 바람떡과 꽃산병
20190913	김남희의 송편
20190916	김선영의 낙지차돌박이찌개와 명란달걀말이
20190917	김선영의 간장게장과 양념게장
20190918	김선영의 버섯연두부된장국과 목은지닭찜
20190919	김선영의 들깨미역국과 곤드레밥
20190920	김선영의 치즈 닭갈비
20190923	이순옥의 애호박새우젓찌개와 명엽채볶음
20190924	이순옥의 육개장과 돌미나리무침
20190925	이순옥의 청국장찌개와 김치밥
20190926	이순옥의 술찜닭과 목이버섯장아찌
20190927	이순옥의 표고버섯소고기나물
20190930	윤혜신의 우렁쌈장과 우렁초무침
20191001	윤혜신의 멸치밥과 낙지전골
20191002	윤혜신의 손쉽게 만드는 장아찌 (연근우영간장장아찌&깻잎된장장아찌&반건조채소장아찌)
20191003	윤혜신의 열갈이콩탕과 콩비지전
20191004	윤혜신의 젓갈김밥
20191007	여경옥의 껌바로우와 사천식 가지볶음
20191008	여경옥의 생선살찜과 마늘소스 돼지고기볶음
20191009	여경옥의 삼선 누룽지탕
20191010	여경옥의 어항소스 가지새우
20191011	여경옥의 팔진초면
20191014	이종임의 밤약밥과 밤맛탕
20191015	이종임의 바지락순두부탕과 닭안심달걀찜
20191016	이종임의 황태영양덮밥
20191017	이종임의 시래기고등어조림과 도토리묵무침
20191018	이종임의 대구매운탕과 쌈배추무침
20191021	정미경의 감자고추장찌개와 달걀말이밥
20191022	정미경의 소고기오이볶음과 매운어묵볶음
20191023	정미경의 콩치김치찌개와 무말랭이무침
20191024	정미경의 해물밥과 배추겉절이
20191028	박영란의 오이 된장, 고추장박이와 고추장아찌
20191029	박영란의 취나물볶음과 취나물무침
20191030	박영란의 고구마줄기볶음과 머윗대볶음

방송일	부제명
20191031	박영란의 새우무조림과 오징어양념구이
20191101	박영란의 고추부각과 깻잎부각
20191104	한명숙의 황태무국과 보리새우전
20191105	한명숙의 차돌박이참나물볶음과 더덕사과무침
20191106	한명숙의 묵은지등갈비찜과 양파겉절이
20191107	한명숙의 늪은호박죽과 생강청
20191108	한명숙의 해물잡채와 해물덮밥
20191111	이혜정의 표고버섯팔보채와 표고버섯깨무침
20191112	이혜정의 현미소고기밥과 연어버터구이
20191113	이혜정의 불고기버섯들깨탕과 자차이공조림
20191114	이혜정의 오므비프라이스와 달걀국
20191115	이혜정의 닭고기 연근볶음과 돼지고기 연근조림
20191118	이하연의 배추김치
20191119	이하연의 총각김치와 깍두기
20191120	이하연의 동치미
20191121	이하연의 갓김치와 갓물김치
20191122	이하연의 해물 보쌈김치
20191125	유귀열의 돼지고기 수육과 파김치
20191126	유귀열의 백김치
20191127	유귀열의 썬박지와 고들빼기김치
20191128	유귀열의 청경채김치와 무 고추장박이
20191129	유귀열의 어린이 깍두기와 물김치
20191202	전진주의 돼지 두루치기와 돼지 모듬구이
20191203	전진주의 유부 맑은국과 애호박 명란볶음
20191204	전진주의 광어 맑은탕과 광어 버터구이
20191205	전진주의 칠리새우덮밥과 토마토겉절이
20191206	전진주의 배추당면찜과 배추전
20191209	최진훈의 굴밥과 굴무침
20191210	최진훈의 김치떡말이전골과 부추양파무침
20191211	최진훈의 광어찹쌀조림과 광어유린기
20191212	최진훈의 매콤 소고기파국과 마찰쌀구이
20191213	최진훈의 찹쌀파배기와 팔 크로켓
20191216	김선영의 꼬막찜과 꼬막전
20191217	김선영의 고등어스테이크와 참치쪽파무침
20191218	김선영의 광어전골과 광어애호박조림
20191219	김선영의 닭칼국수와 골뱅이 무침
20191220	김선영의 새우 떡볶음과 버터구이오징어
20191223	신호섭의 콩치김치조림과 향정살마늘볶음
20191224	신호섭의 트러플 브루스케타와 허니소스 떡꼬치
20191225	이특과 핑수의 X-mas 케이크와 쿠키트리
20191226	신호섭의 매운조개떡볶이와 조개무침
20191227	신호섭의 아보카도 치킨 크로켓
20191230	최경숙의 짜장소스 목등심구이와 버섯토마토절임
20191231	최경숙의 뚝배기 버섯치즈구이

## ■ 나눔0700

〈2019. 4. 1 편성〉

- 방송: 토(본)1TV 14:30~15:10/일(재)2TV 25:25~26:15
- 연출: 정경란, 김택준
- 조연출: 노형민

〈2019. 8. 26 편성〉

- 방송: 토(본)1TV 13:30~14:00/일(재)2TV 25:20~25:50
- 연출: 정경란, 홍승후
- 조연출: 노형민
- 내용: 우리 사회의 다양한 소외계층을 위해 EBS의 사회적 책임을 다할 수 있도록 사회 공헌의 허브 역할을 함

방송일	부제명
20190105	불구덩이 속에 사는 아들
20190112	금쪽같은 내손주
20190119	뇌경색 아빠와 용감한 형제
20190126	우리에게 기적이 올까요?
20190202	보고싶은 내아들아
20190209	할머니, 우리 할머니
20190216	백혈병 엄마와 9살아들
20190223	언니가 다시 일어날 때까지
20190302	걸어서 세상 속으로
20190309	예담이의 봄
20190316	내생에 마지막 소원
20190323	아프지마 진우야
20190330	가족의 탄생
20190406	형아가 미안해
20190413	착한 아빠
20190420	나눔으로 찾아온 기적
20190427	엄마가 아파서 미안해
20190504	미혼부 노을이 아빠의 꿈
20190511	나의 전부, 연호
20190518	엄마를 용서해
20190525	네팔 엄마의 작은 소원 하나
20190601	부모로 산다는 것
20190608	어느 60대 노부부 이야기
20190615	들리니, 소영아?
20190622	보배 엄마의 희망일기
20190629	포기할 수 없는 사랑
20190706	4살 아들과 17살 손주
20190713	아빠는 슈퍼맨
20190720	길위에 핀 희망
20190727	성종이의 멈춰버린 시간

방송일	부제명
20190803	어쩔 수 없는 이별
20190810	창고에 사는 남자
20190817	내가 살아야 하는 이유
20190824	노부부의 작은 희망
20190831	흙집에 사는 80세 노모와 45세 아기
20190907	아프지마, 은혜야
20190914	아들 없는 하늘 아래
20190921	낡은 컨테이너 집, 반쪽 사랑
20190928	지켜주고 싶은 아들의 꿈
20191005	살아온 기적, 살아갈 기적
20191012	12살 시골 소녀의 작은 꿈
20191019	은혜 갠 아들
20191026	다섯 식구의 희망찬 내일
20191102	갈 곳 없는 내 손주
20191109	나의 핏줄, 나의 빈이
20191116	엄마를 지키는 18살 탈북 소년!
20191123	준우가 걷는 그날까지
20191130	희귀암에 걸린 아들, 6년의 사투
20191207	아내가 돌아올 때까지
20191214	당신 없인 못 살아!
20191221	해바라기 아빠
20191228	열아홉 어린 가장, 정욱이

## 개관

2019년 진로직업청소년부는 <세상에 나쁜 개는 없다>, <고양이를 부탁해> 등 기존의 레귤러 프로그램의 질적 향상 도모와 함께 새로운 포맷 개발에 힘썼으며, 다양한 교육 관련 정규 프로그램을 제작, 우리 사회에 필요한 교육 요소들에 대해서 화두를 던지고, 시청자로 하여금 진정한 교육에 대해 생각해볼 기회를 제공하였다.

특히, 신규 레귤러 프로그램으로 편성된 <건축탐구 집>은 인생, 역사가 담긴 집에 살고 있는 사람들의 이야기를 통해 집의 의미를 담아낸 레귤러 건축 인문 다큐로 자리 잡았다. 건축에 대한 정보와 그 안에 살고 있는 사람들의 휴머니티를 안정적으로 접목시켜, EBS 레귤러 다큐멘터리의 새로운 가능성을 시사하였다.

반려동물과 보호자 간의 감동적인 사연을 담은 <펫하트>는 <세상에 나쁜 개는 없다>로 축적한 노하우를 십분 발휘한 파일럿 프로그램으로서 동물 생명권이라는 화두를 던졌다. 더불어 고양이의 문제행동을 분석하고 반려문화를 정착시키기 위해 노력한 <고양이를 부탁해> 역시 많은 시청자들의 사랑을 받았다.

한편, <행복한 교육세상>, <미래교육 플러스>, <EBS 교육저널> 등 교육을 소재로 한 레귤러 프로그램들은 교육의 가치를 실현하고 공교육의 중요성을 알리는 프로그램으로서 학생, 학부모, 교사 등에게 반드시 필요한 정보들을 세심하게 전달하였다.

## 주요업무

## ■ 행복한 교육세상

- 방송: EBS PLUS1 / 2019. 3. 3~2019. 3. 31 / 23:10~24:00
- 연출: 박영주
- 내용: 미래 교육에 맞는 진로, 인성, 지식 교육을 모범적으로 운영하고 있는 교육 현장을 발굴해 소개함으로써 공교육의 새로운 패러다임을 이끌고, 교육 주체인 학생들의 행복지수를 높이는 프로그램.
- 프로그램 부제 및 방영일

방송일	부제명
20190303	기획특집 동아리배틀 - 버려진 동물을 지켜라!
20190310	아주 특별한 졸업식 - 전남 남평중학교
20190317	배워서 남 주는 아는 언니, 오빠들 - 경기 효원고등학교
20190324	지구를 지키는 예비 건축가들 - 에코건축학교
20190331	나도 크리에이터 - 찾아가는 시네마 공작소

## ■ EBS 교육저널

- 방송: EBS PLUS1 / 2019. 3. 9~2019. 3. 30 / 23:00~24:00
- 연출: 김현
- 내용: 제4차 산업혁명 시대를 맞아 빠르게 변화하고 있는 시대적 요구에 우리 교육은 어떻게 대응해야 할지를 살펴보고 바람직하게 변화하는 교육현장을 취재한다.

• 프로그램 부제 및 방영일

방송일	부제명
20190309	3·1운동 100주년, 우리는 얼마나 알고 있습니까?
20190316	게임 세대, 어떻게 이해하고 소통할 것인가?
20190323	학교 공간 혁신! 공간이 교육을 바꾼다
20190330	노인의 개념이 바뀐다! 노년 인생 가이드

## ■ 건축탐구 집

- 방송: EBS 2TV / 2019. 5. 4~ / 20:00~21:10
- 연출: 김훈석 최수진 이해진 김민지 박은미 최재영 배우찬
- 내용: 집이라는 건축물을 통해 인간과 건축의 관계에 대해서 생각해 보고 한 인간의 삶과 가족 그리고 이웃과 사회에 대해서 더욱 이해할 수 있도록 하는 다큐멘터리
- 프로그램 부제 및 방영일

방송일	부제명
20190504	한옥에 살고 싶다
20190511	시간이 머물다
20190518	개와 고양이를 부탁해
20190525	내 인생의 마지막 집
20190601	자연이 선택한 집, 중국 민가
20190608	낯선: 집, 적산가옥에 살다
20190622	아버지의 집_제주 돌의 이야기
20190629	대한외국인, 그들이 선택한 집
20190713	삶을 덧대다. 노후주택의 변신
20190720	아파트를 떠난 사람들, 즐거운 나의 집
20190901	내가 찾은 명당
20190908	출퇴근이 없는 집
20190915	재미있는 家
20190922	목수가 지은 집
20190929	집으로 쓴 편지
20191006	시크릿가든
20191013	인생 후반전, 나를 닮은 집
20191020	집 배달왔어요! 이동식 주택
20191027	풍경을 담은 집
20191103	비워야 보이는 집
20191110	변신의 기술
20191117	지리산에 살아 볼거나
20191124	나만의 아지트
20191201	나 혼자 산다
20191208	나의 창, 나의 방, 나의 집
20191215	취미家 좋다
20191222	나의 버킷리스트, 집
20200105	고향집을 짓다
20200112	집의 온도
20200119	강변에 살다



방송일	부제명
20200126	나무, 집으로 살다
20200128	신짜오! 베트남 1부 낯설거나 혹은 익숙하거나
20200224	신짜오 베트남 2부 오래된 미래
20200216	인생 3막은 내 나라에서
20200223	도시 한옥의 진화

- 수상: 제 238회 이 달의 PD상 (12월)

## ■ 펫하트

- 방송: EBS 1TV / 2019. 11. 28~2019. 12. 19 / 22:45~23:35
- 연출: 이주희, 박혜민
- 내용: 주요 동물 병원의 유능한 수의사를 중심으로 생사의 갈림길에 선 반려동물의 치료과정을 기록한다. 반려동물, 보호자, 의료진의 감동적인 사연을 담아 동물 생명권에 대한 관심을 제고한다.
- 프로그램 부제 및 방영일

방송일	부제명
20191128	1화
20191205	2화
20191212	3화
20191219	4화

## ■ 미래교육 플러스

- 방송: EBS PLUS1 / 2019. 4. 5~2020. 2. 21 / 22:30~23:20
- 연출: 박영주
- 내용: 미래교육을 위해 현재 우리가 준비해야 될 부분들을 테마별로 시리즈화하여 심도 있게 알아보고 방향을 제시한다.
- 프로그램 부제 및 방영일

방송일	부제명
20190405	1회: 교실은 왜 사각형이어야 하는가?
20190412	2회: 공간과 학교 폭력의 상관관계
20190419	3회: 학교 공간의 주인은 누구?
20190426	4회: 학교, 담장을 뛰어넘다
20190503	5회: 미래, 선생님은 사라질까?
20190510	6회: 대한민국 선생님은 지금
20190517	7회: 나는 나쁜 선생님입니다
20190524	8회: 변화의 열쇠, 교장 선생님
20190531	9회: 새로운 교과서가 온다
20190607	10회: 교과서, 자유를 얻다
20190614	11회: 학부모를 말하다
20190621	12회: 학부모, 교육 시민이 되다
20190628	13회: 뭉쳐야 수업이 변한다!

방송일	부제명
20190705	14회 : 수업, 나눔이 혁신이다
20190712	15회 : 미래 역량이란 무엇인가?
20190719	16회 : 문제, 풀지 말고 해결하라
20190726	17회 : 창의성, 키울 수 있을까?
20190802	18회 : AI는 못해요, 소통과 협업
20190809	19회 : 우리 아이, 어떻게 평가되나?
20190816	20회 : 당신의 아이는 디지털 원주민이다
20190830	21회 : 교육, 시공간을 초월하다
20190906	22회 : 아직도 선행하는 이유
20190913	23회 : 선행 학습의 반대말은?
20190920	24회 : 당신의 영어는 안녕하십니까?
20190927	25회 : 말하는 영어, 통(通)하는 언어
20191004	진로교육, 꿈을 디자인하다 1부 - 내 삶을 설계하는 학교
20191011	진로교육, 꿈을 디자인하다 2부 - 지역사회와 함께 성장하는 꿈
20191018	진로교육, 꿈을 디자인하다 3부 - 기업가정신, 삶에 날개를 달아라!
20191025	진로교육, 꿈을 디자인하다 4부 - 단 한 명의 학생도 포기하지 않는 교육
20191101	진로교육, 꿈을 디자인하다 5부 - 나를 일으키는 힘, 진로탄력성
20191108	마음을 키우는 교육 1부 - 기본을 배우다! 인성교육
20191115	마음을 키우는 교육 2부 - 소통과 공감의 힘, 감성수업
20191122	마음을 키우는 교육 3부 - 몸과 마음이 커지는 학교
20191129	학교, 자치를 말하다 1부 - 모두가 주인인 학교
20191206	학교, 자치를 말하다 2부 - 학생이 만들어가는 학교
20191213	미래를 만드는 언어, 수학 1부 - 수학은 정말 어려울까?
20191220	미래를 만드는 언어, 수학 2부 - AI시대, 수학으로 통(通)한다!
20191227	미래를 만드는 언어, 수학 3부 - '생각의 힘' 수학으로 키워라!
20200103	미래를 만드는 언어, 수학 3부 - '생각의 힘' 수학으로 키워라!
20200110	교육, 자치를 논하다! 1부 - 교육자치, 왜 필요한가?
20200117	교육, 자치를 논하다! 2부 - 교육자치, 교육을 바꾸는 힘
20200124	삶을 살아가는 지혜, 경제교육 1부 - 경제 공부, 세상 공부
20200131	삶을 살아가는 지혜, 경제교육 2부 - 경제교육, 선택이 아닌 필수다
20200207	끝까지 책임지는 교육 1부 - 배울 수 있는 힘, 기초학력
20200214	끝까지 책임지는 교육 2부 - 모두의 가능성을 키우는 기초학력
20200221	끝까지 책임지는 교육 3부 - 함께 성장하기 위한 기초학력

## ■ EBS 장학퀴즈 - 학교에 가다

- 방송: (2019. 4. 7 기준) 일 10:30~11:20  
(2019. 11. 3 기준) 일 10:30~11:30
- 연출: 정영홍
- 조연출: 김진영, 성승민
- 내용: 역사와 전통을 자랑하는 대한민국 대표 퀴즈 프로그램으로서 <장학퀴즈-학교에 가다>는 학교 현장에 직접 찾아가 숨겨진 인재들과 퀴즈 대결을 펼치는 프로그램이다. 선발된 일부만 참여하는 형식이 아닌, 학교 구성원 전체가 참여하는 축제의 장을 만들어 시대가 요구하는 새로운 포맷으로 재미를 더한다.

방송일	부제명
20190407	1079회 - 외국인 특집 1부
20190414	1080회 - 외국인 특집 2부
20190421	1081회 - 인천과학고등학교
20190428	1082회 - 경기 김포 솔터고등학교
20190505	1083회 - 충남 당진 호서고등학교
20190512	1084회 - 충남 아산 온양한울고등학교
20190519	1085회 - 대구 계성고등학교
20190526	1086회 - 경북 포항 영일고등학교
20190602	1087회 - 경기 남양주 동화고등학교
20190609	1088회 - 경기 하남 신장고등학교
20190616	1089회 - 전남 여수고등학교
20190623	1090회 - 전남 순천복성고등학교
20190714	1091회 - 2019년 상반기 왕중왕전 1부
20190721	1092회 - 2019년 상반기 왕중왕전 2부
20191103	1093회 - 충남 서천고등학교
20191110	1094회 - 전북 부안고등학교
20191117	1095회 - 경기 평택여자고등학교
20191124	1096회 - 충남 아산 설화고등학교
20191201	1097회 - 충북 청주대성고등학교
20191208	1098회 - 2019년 하반기 왕중왕전
20191215	1099회 - 2019년 한중특집
20191222	1100회 - 부산기계공업고등학교
20191229	1101회 - 부산 동래원예고등학교

## ■ 세상에 나쁜 개는 없다

- 방송: - 2019. 1. 1~2019. 6. 30  
(본) 금 22:45~23:35 / (재) 토 17:30~18:20  
- 2019. 7. 1~2019. 12. 31  
(본) 금 1부 22:45~23:05, 2부 23:05~23:35 / (재) 토 17:30~18:20
- 연출: 민정홍, 손예은, 심지수, 서종철, 김경민, 김기범  
김현, 심지수, 최재영, 서종철, 김경민, 김동인, 김기범  
김현, 이주희, 손예은, 심지수, 성승민, 이준수, 최재영, 서종철, 김경민
- 조연출: 성승민, 박재영, 이영현, 임문식, 이준수, 한송이  
성승민, 이준수, 김도경, 한송이, 이규빈, 이인환  
김대현, 황주영, 한송이, 이규빈, 이인환, 남소희, 안태겸
- 내용: 반려견으로 인한 가정의 문제를 해결해주고 인간과 개 모두 더 행복하고 건강하게 살 수 있게 해주는 리얼리티 프로그램.

방송일	부제명
20190104	신년특집 오! 해피데이
20190111	김빵꾸사원이 왜 그럴까
20190118	초 예민 보스 성난 보리의 속사정

방송일	부제명
20190125	작은 호두를 건드리면 큰코다쳐
20190201	개조심! 사무실에 망치가 산다
20190208	달자 달래의 그날이 오면
20190215	카펫라이프 새치를 구해줘!
20190222	겁쟁이 철수 마음의 문을 열어라
20190301	파괴왕 후추의 은밀한 파티
20190308	물건 집착견, 조이가 이상해
20190315	배우 하재숙의 행숙이 좀 말려줘요!
20190322	삼명이네 극한산책
20190329	기습 공격 주의보 왜그래 까칠한 금동씨
20190405	질투왕 봉어빵 동생이 싫어
20190412	막돼먹은 쿠키의 발이면 발마다
20190419	달콤 살벌한 보디가드건 제우스
20190426	미용실 죽돌이 공이야 집에 가자
20190503	철벽녀 구름이와 순정마초
20190510	산불 그 후, 남겨진 개 이야기
20190517	살기 위해 도망친 사냥개 호선이
20190524	천방지축 레인이의 두 얼굴
20190531	설움 폭발 한성이의 왕따 탈출기
20190607	접근 금지! 루나, 루이의 위험한 초대
20190614	긴급SOS 덕구네 가족을 구해줘
20190621	위기의 시골 개 마코
20190628	금방 사랑에 빠지는 파이의 위험한 사랑
20190705	불량감자의 이유있는 반항
20190712	전학생 해피의 학교생활 적응기
20190719	분리불안견 다복이의 하루
20190726	사냥개와 아기고양이의 목숨 건 동거
20190802	최강 난장 부부 도적단 소탕 작전
20190809	미식견 아롱이의 입맛을 찾아라!
20190816	위기일발 웰시 가문의 비밀
20190830	세상에 똥똥한 개는 없다-비만견 특집 다이어트 독(DOG) 1부
20190906	세상에 똥똥한 개는 없다-비만견 특집 다이어트 독(DOG) 2부
20190913	들개, 반려견 되다
20190920	돌발 공격견 버드
20190927	우리집 까칠대장 새롭이
20191004	사랑받고 싶은 개 태양이, 세상에 나오다
20191011	개손주 똥치의 버르장머리를 찾아서
20191018	장애견이라도 괜찮아
20191025	큰 개들의 살벌한 전쟁
20191101	광란의 우디, 독한 녀석이 나타났다
20191108	효자견 콩이의 엄마 간호일기
20191115	본격 치정 멜로(?) 빌리네서 생긴 일
20191122	파괴의 신 레오로부터 집안을 사수하라

방송일	부제명
20191129	가정파괴견 모모와 위기의 부부
20191206	굶어야 사는 개, 자해견 땅콩이
20191213	두 얼굴의 구름이, 정체를 밝혀라
20191220	철벽왕 솜이의 겨울왕국
20191227	화성에서 온 문제견 자이언트 미르

**개관**

EBS 라디오는 인문·문화·교양 채널로서의 정체성 및 경쟁력 강화를 위해 EBS의 주 청취층인 40-50대의 관심사를 반영한 고품격 지식 교양 프로그램을 강화하였고, 청취행태 분석 결과에 따라 라서 콘텐츠를 다양한 플랫폼에서 활용하여 EBS FM 콘텐츠에 대한 인지도 및 접근성을 제고하였다. 또한 지적 자산을 지닌 전문적 진행자 섭외를 통해 프로그램의 전문성 및 신뢰도를 제고하였다. 그리고 공익적 편성을 통한 채널의 공영성 강화를 위해서 국가 경쟁력 강화와 문화 다양성을 위해 영어, 중국어 등 주요 외국어 뿐 아니라 학습 기회가 적은 동남아시아어 교육 프로그램을 편성하여 청·장년층의 일자리 창출 및 미래 인재 육성에 기여하고자 했다.

또한 다문화 가정 등 타 채널에서 상대적으로 소외된 청취층을 위한 프로그램을 지속 제작하였다.

**주요업무****1. 프로그램 편성 변화 및 신설****가. <아이들이 만난 문학>**

젊은 층의 독서 인구가 줄고 있다. 특히 청소년층의 독서 인구 감소는 심각한 수준이다. 이런 현실 속에 10대·20대 등 젊은 층에 막대한 영향력을 가지고 있는 아이돌들이 꼭 읽어야 할 우리 현대 소설문학을 낭독으로 들려준다. 이를 통해 우리 문학에 관심을 높이고, 젊은층 독서문화를 만들어가고자 신설 편성하였다.

**나. <동남아시아 언어 교육 프로그램>**

한류로 대표되는 한국에 대한 문화적, 경제적 성장세를 활용한 청년들의 해외 창업과 취업 등을 지원하기 위해서 베트남어, 태국어 등 동남아시아어 교육은 필수적이다. 이런 현실에 비해 해당 언어 교육에 대한 접근은 어려운 바, 라디오를 통해 기초적인 언어를 학습할 수 있도록 한다. 이를 통해 발전 가능성이 큰 동남아시아 관련 산업의 취업을 돕고, 우수 인력 공급을 통해 한국 기업의 경쟁력을 강화하는 데에 이바지하고자 신설 편성하였다.

**다. <일요 특선 낭독>**

기존의 독서 교육 방송 중 완성도 높은 콘텐츠를 선별하여 재활용해 청취자들에게 폭넓은 기회를 제공하고자 신설 편성하였다.

**2. 특집 및 공개방송 개최****1) <창사특집> 대한민국 100년, 시가 답하다**

- 방송일시: 2019. 6. 15. 22. 29
- 내용: 1945년 해방 이후부터 지금까지 역사의 물음에 답한 시
- 연출: 정정화, 한진숙

## 2) &lt;아이들이 만난 문학&gt;

- 방송일시: 2019. 10. 20
- 내용: 낭독의 즐거움을 주제로 한 노원구 당현천 공개방송
- 연출: 강동걸

## 3) &lt;오디오 천국&gt;

- 방송일시: 2019. 9. 7
- 내용: 2019 문학주간 특집 공개방송(작가 이슬아, 하상욱)
- 연출: 박정보

## 3. 전국 중고등학교 영어듣기평가

- 방송시간: 11:00~11:20
- 주관: 시도 교육청, 교육과정평가원
- 내용: 전국 16개 시도교육청 주관으로 중, 고등학교 1,2,3학년 학생들을 대상으로 한 전국 중, 고등학교 영어듣기 평가가 4월과 9월 두 차례에 걸쳐 EBS 라디오를 통해 실시되었다.

## 4. 프로그램 목록

## 1) &lt;포켓 중국어&gt;

- 방송시간: (월)~(토) 05:00~05:10
- 내용: 하루에 한 문장, 포켓에 쏙! 패턴으로 쉽게 배우는 중국어

## 2) &lt;라디오 초·중급 일본어&gt;

- 방송시간: (월)~(토) 05:10~05:30
- 내용: 다양한 테마와 소재로 이루어진 일본어 문장을 학습할 수 있으며, 이를 통하여 일상생활에서부터 업무나 시험에 이르기까지 여러 분야에서 유감없이 발휘할 수 있는 일본어 실력을 키운다.

## 3) &lt;라디오 초·중급 중국어&gt;

- 방송시간: (월)~(토) 05:30~05:50
- 내용: 중국어 학습자들이 대화, 이야기, 사설 등 다양하고 흥미로운 소재로 학습한다.

## 4) &lt;포켓 잉글리시&gt;

- 방송시간: (월)~(토) 05:50~06:00
- 내용: 하루 10분! 부담 없이 배우는 생생한 영어 회화!

## 5) &lt;김대균 토익킹&gt;

- 방송시간: (월)~(토) 06:00~06:20
- 내용: 새로운 형식의 토익 학습 프로그램. 이제는 라디오로 배운다!

- 6) <Easy Writing>
- 방송시간: (월)~(토) 06:20~06:40
  - 내용: 유일한 라디오 영어작문 프로그램으로 참신한 교재로 하루에 5문장을 영작해 보며 관련된 표현과 어휘를 익힌다.
- 7) <귀가 트이는 영어>
- 방송시간: (월)~(토) 06:40~07:00
  - 내용: 영어 청취력 향상을 위해, 영어 듣는 귀를 연다!
- 8) <입이 트이는 영어>
- 방송시간: (월)~(토) 07:00~07:20
  - 내용: 일상생활에서 자주 사용하는 생활 밀착형 주제를 하루에 하나씩 선정하여 실 생활에 꼭 필요한 영어를 학습한다.
- 9) <Easy English>
- 방송시간: (월)~(토) 07:20~07:40
  - 내용: '이럴 땐 영어로 어떻게 이야기하지'한 번 고민해보고 알게 된 영어가 머릿속에 더 오래 남는다! 내가 하고 싶은 말을 우리말로 먼저 듣고 영어로 생각해보는 Easy English!
- 10) <Power English>
- 방송시간: (월)~(토) 07:40~08:00
  - 내용: 요일별 테마에 맞게 구성된 다이얼로그와 지문&표현 등을 통해 중·고급 수준의 영어회화를 익힌다.
- 11) <모닝 스페셜>
- 방송시간: (월)~(토) 08:00~10:00
  - 내용: 영어를 통해 다양한 지식을 습득하며, 생방송으로 청취자와 소통한다.
- 12) <백성문의 오천만의 변호인>
- 방송시간: (월)~(토) 10:00~11:00
  - 내용: 생활속 법률 정보를 제공한다.
- 13) <詩 콘서트>
- 방송시간: (월)~(토) 11:00~12:00
  - 내용: 좋은 시와 아름다운 음악이 어우러진 감성 힐링 프로그램이다.
- 14) <책으로 행복한 12시> (전반기) / <EBS 북 카페> (후반기)
- 방송시간: (월)~(토) 12:00~14:00
  - 내용: 편안한 분위기 속에서 책 한 권을 만나는 방송.
- 15) <세계 음악 기행>
- 방송시간: (월)~(토) 14:00~16:00
  - 내용: 다양한 세계음악을 감상한다.



- 16) <라디오 행복한 교육세상> (전반기)  
 • 방송시간: (월)~(토) 16:00~18:00  
 • 내용: 올바른 교육이란 무엇인가에 대한 고민을 청취자와 함께 한다.
- 16-1) <오디오 천국> (후반기)  
 • 방송시간: (월)~(토) 16:00~18:00  
 • 내용: 다양한 주제의 오디오 콘텐츠를 제공한다.
- 17) <English Go! Go!>  
 • 방송시간: (월)~(토) 18:00~20:00  
 • 내용: 퇴근길 영어를 부담 없이 즐겁게 배울 수 있는 영어 엔터테인먼트 쇼.
- 18) <EBS 북카페> (전반기)  
 • 방송시간: (월)~(토) 20:00~22:00  
 • 내용: 낭독으로 떠나는 문학기행, 명사가 읽어주는 책, 북 카페 추천 책 등 책을 통해 좋은 삶에 대해 함께 생각해보는 시간을 갖는다.
- 19) <뮤직 워터랜드> (전반기)  
 • 방송시간: (월)~(토) 22:00~24:00  
 • 내용: 책 이야기와 유명하지는 않지만, 언제 들어도 좋은 음악들로 구성한다.
- 20) <미드나잇 블랙> (전반기)  
 • 방송시간: (월)~(토) 24:00~25:00  
 • 내용: 복잡한 하루를 마무리하는 밤12시. 음악과 이야기로 감성을 충족시킨다.
- 21) <입이 트이는 영문법>  
 • 방송시간: (월)~(토) 25:00~25:20  
 • 내용: 영어 말하기 향상을 위해 필요한 영문법을 학습한다.
- 22) <김과장, 영어로 날다>  
 • 방송시간: (월)~(토) 25:20~25:40  
 • 내용: 국제화 시대에 알맞은 비즈니스 영어 학습.
- 23) <TOPIK>  
 • 방송시간: (월)~(토) 25:40~26:00  
 • 내용: 한국어 능력 평가 시험, TOPIK을 라디오로 만난다.
- 24) <일요 특선 낭독>  
 • 방송시간: (일) 05:00~06:30
- 25) <초급 미얀마어>  
 • 방송시간: (일) 06:30~07:00
- 26) <초급 캄보디아어>  
 • 방송시간: (일) 07:00~07:30

- 27) <초급 인도네시아어>  
• 방송시간: (일) 07:30~08:00
- 28) <초급 태국어>  
• 방송시간: (일) 08:00~08:30
- 29) <초급 베트남어>  
• 방송시간: (일) 08:30~09:00
- 30) <다문화 음악 여행> (전반기)  
• 방송시간: (일) 09:00~11:00
- 31) <아름다운 동요세상>  
• 방송시간: (일) 11:00~12:00
- 32) <일요풍류방> (전반기)  
• 방송시간: (일) 12:00~14:00
- 33) <일요음악여행-세계음악> (전반기)  
• 방송시간: (일) 14:00~16:00
- 34) <일요음악여행-가요> (전반기)  
• 방송시간: (일) 16:00~18:00
- 35) <일요음악여행-영화음악> (전반기)  
• 방송시간: (일) 18:00~20:00
- 36) <일요음악여행-팝> (전반기)  
• 방송시간: (일) 20:00~22:00
- 37) <청소년 소통 프로젝트-경청>  
• 방송시간: (일) 22:00~24:00
- 38) <아이들이 만난 문학>  
• 방송시간: (일) 24:00~26:00

EBS



# 유아어린이 특임국

## 개관

2003년 <뽀롱뽀롱 뽀로로>를 시작으로 국내 유아·어린이 애니메이션 창작을 선도하며 수준 높은 애니메이션을 제작, 방송하고 있는 EBS는 2019년에도 <피피루 안전특공대>, <एको와 친구들>, <미스터리야> 등 3건의 신규 애니메이션과 <출동! 슈퍼윙스3> 등 후속작 9건을 방송하였다.

특히 초등 시청자를 타겟으로 한 <피피루 안전특공대>, <미스터리야>, 그리고 <미니특공대 X> 등을 통해 EBS 애니메이션의 시청 대상을 확대하기 위한 노력을 하였고, 내용 면에서도 미술교육을 하는 <원더볼즈>, 수학교육을 하는 <एको와 친구들>, 공룡에 대한 교육 정보를 담고 있는 <고고다이노 공룡탐험대>, 안전교육 애니메이션 <피피루 안전특공대>, 세계역사 문화 탐사교육 <미스터리야>, 동요 <뽀로로와 노래해요> 등 교육전문 채널 EBS의 정체성에 걸맞는 교육적 다양성을 확보하는데 기여하였다. 이러한 노력의 결과, 2019 대한민국콘텐츠대상에서 <미니특공대X>가 애니메이션 부문 문화체육관광부장관상을, <꼬마버스 타요 5(2018년 방송)>가 캐릭터 부문 문화체육관광부장관상을 수상하였다.

그리고 우수 애니메이션을 발굴하기 위한 노력도 계속되었는데, 특히 한국콘텐츠진흥원의 애니메이션 부트캠프 참석, 광주정보문화산업진흥원의 기획창작스튜디오 제작사 미팅, 그리고 각종 애니메이션 및 라이선싱 페어 등에서 비즈매칭을 진행하며 발전 가능성이 있는 애니메이션 기획 및 제작사에 대해서는 지속적으로 팔로우를 하면서 커미셔닝 기능을 확대해왔다. 한편, 연간 2번의 공동제작 프로젝트 공모와 '애니 프론티어 2019'를 통해 총 13건의 국산애니메이션 프로젝트를 선정하여 공동제작 계약을 체결하였다.

더불어 4월 22일자 한시전문조직 운영 종료에 따라 유아어린이특임국 내 유아어린이사업팀의 해당 업무가 애니메이션부로 이관되어, 뮤지컬 <번개맨> 사업을 비롯하여 유아 어린이 라이선스 사업을 지속적으로 추진하였다.

그 외에도 EBS 자체 기획 애니메이션으로 2018년에 시즌1을 방송한 <세미와 매직큐브> 시즌2에 대한 자체제작을 진행하여 2020년 3월 방송할 수 있도록 준비하였다.

## 주요업무

## 1. 국산 애니메이션 제작 방송

## 가. EBS 공동제작 애니메이션 신규 방송 현황

## 1) 피피루 안전특공대 시즌1, 시즌2

- 방송: 수 19:00~19:15(시즌1) / 목, 금 08:30-08:45(시즌2)
- 연출: 김형순, 이민수
- 내용: 실생활에서 일어나는 사소한 안전사고에서부터 화재, 교통사고, 천재, 인재 등의 수많은 사고로부터 아이들 스스로 자신을 지킬 수 있도록 교육하는 안전교육 애니메이션으로, 시즌1은 실생활 위주로, 시즌2는 학교생활 위주로 안전사고로부터 아이들을 지켜내는 피피루와 안전특공대의 활약을 코믹한 시츄에이션을 통해 재미있게 영상화

## 2) 미니특공대X

- 방송: 수, 목 08:30-09:00
- 연출: 김형순
- 내용: <최강전사 미니특공대> 후속작으로, 지구를 수호하기 위해 나선 미니특공대X! 갈수록 강력해지는 외계인들의 도전과 제노스의 음모에 맞서 지구를 지켜낼 수 있을 것인가?

## 3) 출동! 슈퍼윙스 3

- 방송: 월, 화 18:05-18:20 (1~26화), 화, 수 09:15-09:30 (27~40화)
- 연출: 김형순
- 내용: 세상에서 가장 빠른 택배 비행기 호기와 멋진 변신 비행기 친구들 슈퍼윙스가 펼치는 세계문화탐험 어드벤처. 시즌3에서는 슈퍼윙스에 새로 합류한 친구들과 팀을 이루어 세계 곳곳을 넘나드는 스케일과 비주얼에 탄탄한 구조의 스토리를 담은 세계문화교육 애니메이션.

## 4) 윈터볼즈 2

- 방송: 월 09:30-09:40
- 연출: 김형순
- 내용: '공' 모양의 미술도구들이 주인공이 되어 선을 긋고 손에 묻은 물감을 뿌리고 클레이를 길게 늘이는 등 재료를 탐구하며 즐거운 미술놀이를 하는 애니메이션

## 5) 뽀로로와 노래해요 NEW2

- 방송: 월 09:00-09:15 / 금 09:30-09:40
- 연출: 김형순
- 내용: 눈 덮인 뽀롱뽀롱 마을의 개구쟁이 뽀로로와 친구들이 함께 신나게 노래하고 춤추면서 숫자, 색깔, 생활습관 등 다양한 내용을 배우는 뮤직비디오 형태의 애니메이션

## 6) 미스터리야

- 방송: 금 07:15-07:30 (1~8화) / 토 10:45-11:00 (9~26화)
- 연출: 이민수
- 내용: 세계 각국의 전설, 설화 속의 미스터리와 몬스터를 찾아 모험을 하는 어린이 탐험대 이야기. 이 과정에서 전 세계의 전설, 설화들을 통하여 다양한 문화, 인종, 지역 정보를 알아보고 그 기원과 차이를 공부한다.

## 7) 띠띠뽀띠띠뽀 2

- 방송: 월, 화, 수 08:30-08:45 (1~13화)
- 연출: 이민수
- 내용: 기차마을에 사는 꼬마 기차들의 좌충우돌 일상을 소재로 한 유아용 애니메이션. 세계 최고의 기차가 되는 꿈을 가진 띠띠뽀가 매일매일 예츨 불허의 소동 속에서 지니, 디젤, 그리고 다른 친구들의 도움 속에 더 넓은 세계를 경험하면서 점점 성장해가는 이야기

## 8) 미니특공대 슈퍼공룡파워

- 방송: 목, 금 08:30-08:45
- 연출: 최미란
- 내용: 제노스를 물리치고 지구에 평화가 찾아온 것도 잠시, 더 강력한 악당 캡틴 파워맨이 나타난다. 이에 맞서는 미니특공대는 슈퍼공룡파워를 활용한 각종 신무기와 로봇을 개발한다. 과연 미니특공대는 캡틴 파워맨에 맞서 지구를 구할 수 있을까?

## 9) 고고다이노 공룡탐험대 3

- 방송: 목, 금 09:00-09:15
- 연출: 이민수
- 내용: 지구에서 멸종된 공룡들이 생존하는 우르르 행성. 로봇 공룡과 인간으로 구성된 다이노 탐험대가 우르르 행성에서 공룡을 도우며 친구가 되는 공룡 여행을 펼친다.

## 10) 엄마까투리 3

- 방송: 월, 화, 수 09:00-09:15
- 연출: 최미란
- 내용: 소심한 마지, 당돌한 두리, 천방지축 세찌, 호기심 많은 꿈지, 따뜻한 감성과 열린 생각을 가진 지혜로운 엄마, 그들은 까투리 가족이다. 꿩병아리 4남매는 세계 곳곳의 다양한 동물 친구들을 만나서 함께 신나게 웃고 즐기며 자연을 알아간다. 이번 시즌에는 원작동화의 주제인 모성애, 생명존중과 더불어 '다름에 대한 존중'을 다룬다.

## 11) 애코와 친구들

- 방송: 월, 화, 수 08:30-08:45
- 연출: 이민수
- 내용: 요술쟁이 애코와 친구들의 좌충우돌 놀이동산 수호기! 숫자친구들 모두 모여라~! 숫자 모양으로 가득한 놀이동산 넘버랜드에서 애코와 친구들은 즐겁고 신나는 일상을 보낸다. 한편 넘버랜드를 독점하고픈 숫자 대마왕 마구마우는 뺑뺑이를 이용해 사건, 사고를 일으키는데 애코와 친구들은 마구마우의 계약으로부터 숫자친구들을 지켜낼 수 있을까?

## 나. 기존 프로그램의 지속적 방송

## 1) 세미와 매직큐브

- 방송: 수, 목 18:00~18:15(전)(후)
- 연출: 최미란
- 내용: 매직큐브의 선택을 받은 세미가 천재 수학자 와이와 함께 매직큐브에 빨려 들어가 온갖 차원의 시공간 모험을 하며 각종 문제를 수학적으로 해결하는 시간 여행을 그린 애니메이션

## 다. 공동제작 애니메이션 공모작 선정 및 계약

### 1) EBS 애니메이션 공동제작 프로젝트 공모

2019년에는 상·하반기로 나눠 두 차례의 공모가 진행되었고 그 결과, 국산 애니메이션 12건에 대한 공동제작 계약을 진행하였다. 상반기에 진행된 1차 공모에서는 총 26건의 프로젝트(신규 14건, 후속작 12건)가 접수되었고 그중 후속 시즌 8건이 다음과 같이 선정되었다.

구분	프로젝트명	분량	제작사
후속	뽀롱뽀롱 뽀로로 (시즌7) 뽀로로의 동화나라 대모험 (스페셜)	11분 * 26편 11분 * 10편	아이코닉스
후속	피피루 안전특공대 (시즌2)	5분 * 26편	스튜디오 게일
후속	미니특공대 슈퍼공룡파워 (시즌3)	11분 * 52편	삼지애니메이션
후속	꼬마 히어로 슈퍼잭 (시즌2)	11분 * 26편	오콘
후속	로보카 폴리 송송 뮤지엄	5분 * 26편	로이비주얼
후속	엄마 까투리 (시즌3)	5분 * 52편	퍼니플렉스
후속	고고다이노 공룡탐험대 (시즌3)	11분 * 26편	스튜디오 모꼬지
후속	레인보우 루비 (시즌2)	11분 * 52편	아이스크림스튜디오/ CJ ENM

하반기에 실시된 2차 공모에는 총 19건의 접수작 (신규 16건, 후속작 3건) 중 신규작 1건, 후속작 3건이 선정되었고 다음과 같다.

구분	프로젝트명	분량	제작사
신규	타타와 쿠마	2분30초 * 26편	5브릭스
후속	꼬마버스 타요 시즌6 마법버스 타요(스페셜)	11분 * 26편 11분 * 10편	아이코닉스
후속	출동! 슈퍼왕스 시즌4	11분 * 40편	퍼니플렉스
후속	두다다쿵 시즌3 <신기한 동물탐험>	11분 * 26편	아이스크림스튜디오

### 2) 애니 프론티어 2019 공모

애니 프론티어 공모는 EBS, 서울산업진흥원(SBA), 케이티하이텔(주)(KTH)가 공동으로 국내 우수한 창작 애니메이션의 성공사례 창출을 위해 각각 5억 원씩 총 15억 원 규모로 진행하는 공모로, 2019년에는 총 21개 프로젝트가 지원하였으며 그중 토이트론의 <아기물범 하프와 친구들>이 선정되었다. 2021년 08월 방송 예정.

## 2. 유아 어린이 콘텐츠 사업

### 가. 유아 어린이 공연 사업

#### 1) <번개맨과 블랙홀 대모험> 앙코르 공연 진행

‘모여라 덩동댕’ 뮤지컬 시즌6 <번개맨과 블랙홀 대모험> 서울 및 지방투어 진행

#### 2) 2020년 뮤지컬 <번개맨> 공동제작/주최 신규 사업자 선정

뮤지컬 <번개맨>의 공연사업자인 (주)힘콘텐츠와의 계약이 종료(2019년)됨에 따라 신규 사업자 공개 모집을 추진하였고, 그 결과 (주)하늘이엔티가 신규 공동사업자로 선정되었다. 2020년부터는 <번개맨 뮤지컬 : 번개맨과 아르곤의 전설(가제)>을 신규 공연할 예정이다.

## 나. 유아 어린이 콘텐츠 부가사업

### 1) 공동제작 애니메이션 방송권 판매사업

- 고고다이노 공룡탐험대 시즌3 영상 판매(15분\*26편, 디즈니코리아/채널A)

### 2) 유아 어린이 라이선스 사업

2018년부터 유아어린이특임국의 한시전문조직인 유아어린이사업팀에서 추진해오던 다음과 같은 사업을 이관하여 지속 추진하였다.

- EBS 유아어린이 라이선스(SSG) 상품 전용 브랜드 <EBS ZOOM>
- 유아/어린이 웹툰 콘텐츠 유통 플랫폼 사업인 <EBS TOON>
- (주)비상교육과의 공동사업 <EBS 스마트 누리>
- <출동! 슈퍼윙스> 영상 OTG 사업
- <세미와 매직큐브> 출판 사업 등



## 개관

유아·어린이부는 2019년에도 어린이들의 배움과 즐거움을 위한 노력을 지속했다. 대표 장수 프로그램들을 계속하여 업그레이드하여 그 입지를 더욱 공고히 하고, 메이커 무브먼트·키즈 크리에이터로 대표되는 흐름 속에서 아이들이 적극적으로 참여하는 프로그램들을 다양한 포맷으로 선보였다. 방송 프로그램 개발과 사업 연계를 위한 결실로 팽TV가 본격적으로 제작되었고 그 결실을 거두는 한 해였다.

## 주요업무

## 1. 프로그램 제작

## 가. 덩동덩 친구들, 장난감 나라의 비밀

- 방송: 월~금 16:40~17:00
- 연출: 박유립, 최현선
- 내용: 장난감 세계에서 벌어지는 다양한 사건 사고를 통해 생활 습관, 인성, 예체능 등을 자연스럽게 배우는 4-7세 유아어린이 대상 드라마로 제작되었다. 노래 율동 연기가 뛰어난 출연자를 캐스팅을 하여 덩동덩 친구들 캐릭터를 개발하였으며, 갈등을 해소하고 사건을 해결하며 유아 어린이가 주체적으로 자라날 수 있도록 기획한 프로그램이다.

방송일자	부제명
20190831	하나 둘 셋 / 빵 냄새 재판
20190907	몸으로 말해요 / 신기한 붓
20190914	달토끼를 구해줘 / 구두쇠의 돈 주머니
20190921	피어나의 똥 방귀 / 소가 된 게으름뱅이
20190928	번개타운 웃기대회 / 사자 잡는 사냥개
20191005	오줌 싹대요 / 흥부와 놀부
20191012	조이는 인사대장 / 어떻게 나눌까?
20191019	내 친구 인디언 / 너도 나도 조금씩
20191026	조이는 인사 대장 / 평화의 박쥐

방송일자	부제명
20191102	몸 튼튼 번개 체조 / 꼬꼬리와 왜가리
20191109	왕거미가 나타났다 / 등짐장수의 지혜
20191116	무지개 선녀님 / 겨울잠이 싫은 아기곰
20191123	나무야 나무야 / 개미와 베짚이
20191130	드림 상자 / 요술 향아리
20191207	골무대장과 친구들 / 꼬리 장수
20191214	따라쟁이 앵무새 / 토끼의 꽃방귀
20191221	눈사람 내 동생 / 커다란 구두
20191228	꼬마가 된 나팔난 더잘난 / 코끼리 코는 왜 길어졌을까?

## 나. 모여라 덩동덩

- 방송: 토 08:30~09:00
- 연출: 강태욱
- 내용: 지상파 유일의 '찾아가는 유아교육 공개방송' <모여라 덩동덩>은, 2019년에는 2016년 하반기부터 새롭게 선보인 '번개타운'의 스토리 정착과, '번개걸' 등 새로운 캐릭터들의 이미지 강화에 집중하였다. 전국의 어린이들에게 양질의 뮤지컬 공연을 제공하고, 어린이 눈높이에 맞는 내용, 감동적인 춤과 노래로 무한한 상상력과 감동을 선사하는 모여라 덩동덩은 계속된다.

방송일자	부제명
20190105	어른이 되고싶어요 / 효자 호랑이
20190112	사라져가는 친구들 / 알리바바와 도둑
20190119	내가 주인공이야! / 은혜값은 까치
20190126	마법의 말, 고미사! / 해님과 바람의 내기
20190202	야광귀가 나타났다 / 어린 사또의 지혜
20190209	재미있는 수수께끼 / 우물에 빠진 호랑이
20190216	내 더위 네 더위 맞더위 / 삶은 달걀 재판
20190223	나는 마리오란 말이오! / 잠자는 숲속의 공주
20190302	우리가 사랑한 번개맨 / 금도끼, 은도끼
20190309	화가 난다, 화가 나! / 빨간 모자
20190316	꽃이 활짝 피어나 / 일곱 난쟁이들의 꿈 찾기
20190330	엄마는 지금 / 방귀쟁이 새색시를 도와줘!
20190406	나무 할아버지의 약속 / 용감한 양치기
20190413	열심히 로봇 / 호랑이보다 무서운 곳감
20190420	앗! 공룡알이다 / 야옹이의 뽀족 발톱
20190427	음악을 찾아줘 / 콩쥐 언니 팔쥐 동생
20190504	어린이날 풍선 파티 / 도깨비 노래 잔치
20190511	거북의 눈물 / 오리의 호수
20190518	애벌레 실종사건 / 사라진 꼬꼬닭
20190525	어린왕자! 오해야 오해 / 가짜 천하장사
20190601	칭찬 스티커 받고 싶어요 / 꾀 많은 총각
20190608	채소파워를 갖고 싶어 / 비밀은 없어
20190615	백신용사, 예방주사 / 오성과 한음
20190622	신나는 동물 농장 / 세 가지 소원

방송일자	부제명
20190629	마법사 펄핑조이 / 돌덩이 재판
20190706	요술 램프의 요정 / 복 많은 복만이
20190713	모기는 땀냄새 사랑해 / 도깨비 씨름
20190720	모자가 좋아 / 행복한 왕자
20190727	잠 자고 싶어 / 황금 거위
20190803	꼭꼭 약속해 / 눈의 여왕
20190810	도깨비방망이를 찾아라 / 가장 소중한 보물
20190817	번개 파워와 샤인 브러시 / 시골 쥐와 도시 쥐
20190824	나잘난 더잘난의 생일 파티 / 아가씨와 사자
20190831	하나 둘 셋 / 빵 냄새 재판
20190907	몸으로 말해요 / 신기한 붓
20190914	달토끼를 구해줘 / 구두쇠의돈 주머니
20190921	피어나의 똥 방귀 / 소가 된 게으름뱅이
20190928	번개타운 웃기대회 / 사자 잡는 사냥개
20191005	오줌 싣대요 / 흥부와 놀부
20191012	조이는 인사대장 / 어떻게 나눌까?
20191019	내 친구 인디언 / 너도 나도 조금씩
20191026	조이는 인사 대장 / 평화의 박쥐
20191102	몸 튼튼 번개 체조 / 꾀꼬리와 왜가리
20191109	왕거미가 나타났다 / 등짐장수의 지혜
20191116	무지개 선녀님 / 겨울잠이 싫은 아기곰
20191123	나무야 나무야 / 개미와 베짚이
20191130	드림 상자 / 요술 향아리
20191207	골무대장과 친구들 / 꼬리 장수
20191214	따라쟁이 앵무새 / 토끼의 꽃방귀
20191221	눈사람 내 동생 / 커다란 구두
20191228	꼬마가 된 나잘난 더잘난 / 꼬끼리 코는 왜 길어졌을까?

## 다. 생방송 특!특! 보니하니

- 방송: 월~금 18:00~18:55
- 연출: 고현미, 윤영아, 손예은
- 내용: <생방송 특! 특! 보니하니>는 데일리 생방송 프로그램으로, 매일 저녁 다른 코너로 어린이들의 학습과 오락을 책임지고 있다. 초등학교 어린이들을 대상으로 다양한 분야의 교양 및 교육 콘텐츠를 제공하여 창의력과 인성을 신장시키며, 창의 인성 프로그램을 연결하는 링크형 생방송 프로그램으로 진행된다.

방송일자	부제명	방송일자	부제명
20190101	3766회	20190221	3801회
20190102	3767회	20190222	3802회
20190103	3768회	20190225	3803회
20190104	3769회	20190226	3804회
20190107	3770회	20190227	3805회
20190108	3771회	20190228	3806회
20190109	3772회	20190301	3807회
20190110	3773회	20190304	3808회
20190111	3774회	20190305	3809회
20190114	3775회	20190306	3810회
20190115	3776회	20190307	3811회
20190116	3777회	20190308	3812회
20190117	3778회	20190311	3813회
20190118	3779회	20190312	3814회
20190121	3780회	20190313	3815회
20190122	3781회	20190314	3816회
20190123	3782회	20190315	3817회
20190124	3783회	20190318	3818회
20190125	3784회	20190319	3819회
20190128	3785회	20190320	3820회
20190129	3786회	20190321	3821회
20190130	3787회	20190322	3822회
20190131	3788회	20190325	3823회
20190201	3789회	20190326	3824회
20190206	3790회	20190327	3825회
20190207	3791회	20190328	3826회
20190208	3792회	20190329	3827회
20190211	3793회	20190401	3828회
20190212	3794회	20190402	3829회
20190213	3795회	20190403	3830회
20190214	3796회	20190404	3831회
20190215	3797회	20190405	3832회
20190218	3798회	20190408	3833회
20190219	3799회	20190409	3834회
20190220	3800회	20190410	3835회

방송일자	부제명
20190411	3836회
20190412	3837회
20190415	3838회
20190416	3839회
20190417	3840회
20190418	3841회
20190419	3842회
20190422	3843회
20190423	3844회
20190424	3845회
20190425	3846회
20190426	3847회
20190429	3848회
20190430	3849회
20190501	3850회
20190502	3851회
20190503	3852회
20190506	3853회
20190507	3854회
20190508	3855회
20190509	3856회
20190510	3857회
20190513	3858회
20190514	3859회
20190515	3860회
20190516	3861회
20190517	3862회
20190520	3863회
20190521	3864회
20190522	3865회
20190523	3866회
20190524	3867회
20190527	3868회
20190528	3869회
20190529	3870회
20190530	3871회
20190531	3872회
20190603	3873회
20190604	3874회
20190605	3875회
20190606	3876회
20190607	3877회
20190610	3878회

방송일자	부제명
20190611	3879회
20190612	3880회
20190613	3881회
20190614	3882회
20190617	3883회
20190618	3884회
20190619	3885회
20190620	3886회
20190621	3887회
20190624	3888회
20190625	3889회
20190626	3890회
20190627	3891회
20190628	3892회
20190701	3893회
20190702	3894회
20190703	3895회
20190704	3896회
20190705	3897회
20190708	3898회
20190709	3899회
20190710	3900회
20190711	3901회
20190712	3902회
20190715	3903회
20190716	3904회
20190717	3905회
20190718	3906회
20190719	3907회
20190722	3908회
20190723	3909회
20190724	3910회
20190725	3911회
20190726	3912회
20190729	3913회
20190730	3914회
20190731	3915회
20190801	3916회
20190802	3917회
20190805	3918회
20190806	3919회
20190807	3920회
20190808	3921회

방송일자	부제명
20190809	3922회
20190812	3923회
20190813	3924회
20190814	3925회
20190815	3926회
20190816	3927회
20190819	3928회
20190820	3929회
20190821	3930회
20190822	3931회
20190823	3932회
20190826	3933회-슬기로운 학교생활
20190827	3934회-우당탕탕 경찰서5
20190828	3935회-선물 폭탄 퀴즈쇼
20190829	3936회-보니쇼 하니쇼
20190830	3937회-보니하니 라디오 보라하라
20190902	3938회-슬기로운 학교생활
20190903	3939회-우당탕탕 경찰서5
20190904	3940회-선물 폭탄 퀴즈쇼
20190905	3941회-보니쇼 하니쇼
20190906	3942회-보니하니 라디오 보라하라
20190909	3943회-슬기로운 학교생활
20190910	3944회-우당탕탕 경찰서5
20190911	3945회-선물 폭탄 퀴즈쇼
20190916	3946회-슬기로운 학교생활
20190917	3947회-우당탕탕 경찰서5
20190918	3948회-선물 폭탄 퀴즈쇼
20190919	3949회-보니쇼 하니쇼
20190920	3950회-보니하니 라디오 보라하라
20190923	3951회-슬기로운 학교생활
20190924	3952회-우당탕탕 경찰서5
20190925	3953회-선물 폭탄 퀴즈쇼
20190926	3954회-보니쇼 하니쇼
20190927	3955회-보니하니 라디오 보라하라
20190930	3956회-슬기로운 학교생활
20191001	3957회-우당탕탕 경찰서5

방송일자	부제명
20191002	3958회-선물 폭탄 퀴즈쇼
20191003	3959회-보니쇼 하니쇼
20191004	3960회-보니하니 라디오 보라하라
20191007	3961회-슬기로운 학교생활
20191008	3962회-우당탕탕 경찰서5
20191009	3963회-선물 폭탄 퀴즈쇼
20191010	3964회-보니쇼 하니쇼
20191011	3965회-보니하니 라디오 보라하라
20191014	3966회-슬기로운 학교생활
20191015	3967회-우당탕탕 경찰서5
20191016	3968회-선물 폭탄 퀴즈쇼
20191017	3969회-보니쇼 하니쇼
20191018	3970회-초등력자
20191021	3971회-슬기로운 학교생활
20191022	3972회-우당탕탕 경찰서5
20191023	3973회-선물 폭탄 퀴즈쇼
20191024	3974회-보니쇼 하니쇼
20191025	3975회-초등력자
20191028	3976회-슬기로운 학교생활
20191029	3977회-우당탕탕 경찰서5
20191030	3978회-선물 폭탄 퀴즈쇼
20191031	3979회-보니쇼 하니쇼
20191101	3980회-초등력자
20191104	3981회-슬기로운 학교생활
20191105	3982회-우당탕탕 경찰서5
20191106	3983회-선물 폭탄 퀴즈쇼
20191107	3984회-보니쇼 하니쇼
20191108	3985회-초등력자
20191111	3986회-슬기로운 학교생활
20191112	3987회-우당탕탕 경찰서5
20191113	3988회-선물 폭탄 퀴즈쇼
20191114	3989회-보니쇼 하니쇼
20191115	3990회-초등력자
20191118	3991회-슬기로운 학교생활
20191119	3992회-우당탕탕 경찰서5
20191120	3993회-선물 폭탄 퀴즈쇼
20191121	3994회-보니쇼 하니쇼

방송일자	부제명
20191122	3995회-초등력자
20191125	3996회-슬기로운 학교생활
20191126	3997회-우당탕탕 경찰서5
20191127	3998회-선물 폭탄 퀴즈쇼
20191128	3999회-보니쇼 하니쇼
20191202	4001회-슬기로운 학교생활
20191203	4002회-우당탕탕 경찰서5

방송일자	부제명
20191204	4003회-선물 폭탄 퀴즈쇼
20191205	4004회-보니쇼 하니쇼
20191206	4005회-초등력자
20191209	4006회-슬기로운 학교생활
20191210	4007회-우당탕탕 경찰서5
20191211	4008회-선물 폭탄 퀴즈쇼

## 라. 최고다 호기심 딱지

- 방송: 수 08:45~09:00
- 연출: 하성현
- 내용: 3-5세 유아 어린이들이 궁금해하고 호기심을 가질 만한 모든 것에 대해서 재미난 동화와 이야기를 통해 궁금증을 해결한다.  
스토리 CG 실물 모형 등을 사용하여 흥미를 불러 일으키고 신체 모형을 통해 몸과 건강 안전에 대한 이해도를 높인다.

방송일자	부제명
20190412	미세먼지가 뭔지?
20190419	흑흑! 흑이 나왔어요!
20190426	오줌! 참으면 병 돼!
20190503	지독한 방귀 냄새의 비밀!
20190510	땀은 왜 날까?
20190517	귀를 지키는 귀지
20190524	다리에 쥐가 나왔어요
20190529	비상! 꽃가루 알레르기!
20190605	심장이 두근두근!
20190612	뼈가 부러졌어요!
20190619	꺼억! 트림은 왜 나올까?
20190626	성장호르몬 선생님이 떴다!
20190703	무시무시한 수족구병?!
20190710	비상! 무더위 주위보
20190717	귀신보다 무서운 설탕!
20190724	드르렁 드르렁, 코는 왜 골까?
20190731	여름엔 조심해! 식중독
20190807	공포영화보다 오싹한 냉방병
20190814	간질간질 알미운 모기!
20190821	아기 탄생의 비밀
20190826	코딱지 파면 안 돼요! 안 돼!
20190827	미세먼지가 뭔지?
20190828	붕어빵 프로젝트! 유전자
20190902	흑흑! 흑이 나왔어요!

방송일자	부제명
20190903	오줌! 참으면 병 돼!
20190904	쿨쿨 잠의 요정 멜라토닌
20190909	지독한 방귀 냄새의 비밀!
20190910	땀은 왜 날까?
20190911	저절로 뚝~ 떨어지는 피딱지
20190916	귀를 지키는 귀지
20190917	다리에 쥐가 나왔어요
20190918	피부 지킴이 자외선 차단제
20190923	비상! 꽃가루 알레르기!
20190924	심장이 두근두근!
20190925	손오공의 금연 선언
20190930	뼈가 부러졌어요!
20191001	꺼억! 트림은 왜 나올까?
20191002	비만탈출작전 1
20191007	성장호르몬 선생님이 떴다!
20191008	무시무시한 수족구병?!
20191009	비만탈출작전 2
20191014	비상! 무더위 주의보!
20191015	귀신보다 무서운 설탕!
20191016	간질간질 참을 수 없는 무좀
20191021	드르렁 드르렁, 코는 왜 골까?
20191022	여름엔 조심해! 식중독
20191023	연습훈련, 독감예방주사

방송일자	부제명
20191028	공포영화보다 오싹한 냉방병
20191029	간질간질 알미운 모기!
20191030	밤이면 밤마다 요충
20191104	아기 탄생의 비밀
20191105	붕어빵 프로젝트! 유전자
20191106	총치균의 설탕파티
20191111	쿨쿨 잠의 요정 멜라토닌
20191112	저절로 뚝~ 떨어지는 피딱지
20191113	기억이 깜빡깜빡
20191118	피부 지킴이 자외선 차단제
20191119	손오공의 금연 선언
20191120	저승사자, 일산화탄소
20191125	비만탈출작전 1
20191126	비만탈출작전 2

방송일자	부제명
20191127	코피가 주르륵
20191202	간질간질 참을 수 없는 무좀
20191203	연습훈련, 독감예방주사
20191204	겨울식중독, 노로바이러스
20191209	밤이면 밤마다 요충
20191210	총치균의 설탕파티
20191211	비상! 강추위 주의보
20191216	기억이 깜빡깜빡
20191217	저승사자, 일산화탄소
20191218	공공 동상에 걸렸어요
20191223	코피가 주르륵
20191224	겨울식중독, 노로바이러스
20191225	거북목이 쑤욱
20191230	비상! 강추위 주의보
20191231	공공 동상에 걸렸어요

#### 마. 두근 두근 방방

- 방송: 월, 화, 수 08:10~08:20
- 연출: 신진수, 김효진
- 내용: 5-7세 어린이들을 대상으로, 시선을 사로잡는 활동을 통해 아이들의 창의력을 증진시키고 즐거움을 제공한다. 요일별로 다른 코너를 구성하여 각각의 특색을 강조한다. 월요일은 실험 화요일은 요리 수요일은 동화 뮤지컬로 진행하며 성인 출연자와 캐릭터의 밀도 있는 진행으로 볼거리를 제공한다.

방송일자	부제명
20190402	파스타 용사들이 간장에 빠진 날
20190403	<금도끼 은도끼>
20190408	휴탕물 비켜! 페트병 정수기
20190409	노란 옷을 입은 떡볶이
20190410	<우렁이 각시>
20190415	빙글빙글 돌려도 절대 안 떨어져요
20190416	집에서 쉽게 만드는 초코칩 쿠키
20190417	<행복한 왕자>
20190422	뽀글뽀글, 신기한 비눗방울
20190423	달콤함이 톡톡톡! 옥수수 맛탕
20190424	<흑부리 영감>
20190429	멀리 멀리 날아라! 종이비행기
20190430	하늘로 쓱쓱 솟아라! 콩나물 잡채

방송일자	부제명
20190501	<잠자는 숲속의 공주>
20190506	팡 팡! 공기대포를 만들어요
20190507	모락모락 만두 꽃이 피었습니다!
20190508	<백두산 장생초>
20190513	공공 열려라! 드라이아이스
20190514	응가가 쓱쓱 나오는 요구르트 케이크
20190515	<손톱 먹은 들쥐>
20190520	빛으로 만드는 그림자놀이
20190521	꿀벌이 되어라! 유부초밥
20190522	<피터 팬>
20190527	물랑물랑 짹짹! 액체괴물
20190528	마음대로 삼 싸 먹어! 월남쌈
20190529	<두더지가가씨의 신랑찾기>
20190603	나타나라 얍! 비밀그림
20190604	무더위는 가라! 새콤달콤 아이스크림

방송일자	부제명
20190605	<소금 나오느 댕돌>
20190610	위로 아래로 빙글빙글! 움직이는 열
20190611	친구들의 건강은 내가 지킨다! 시금치 리조또
20190612	<도깨비와 개암>
20190617	나 다시 돌아갈래! 용수철의 힘
20190618	꼭꼭 숨어라 메추리알 보일라
20190619	<브레멘 음악대>
20190624	물랑물랑! 신기한 우유 점토놀이
20190625	연꽃 즐기처럼 튼튼해져요! 연근 돈까스
20190626	<청개구리>
20190701	둥둥! 물속에서 살아나는 그림
20190702	뽀속까지 시원해지는 달콤한 수박화채
20190703	<견우와 직녀>
20190708	뜨르르! 종이로 우산을 만들어요
20190709	딱딱한 누룽지의 화려한 변신! 누룽지 피자
20190710	<망주석 재판>
20190715	땅속 신기한 재미왕국으로 가요

방송일자	부제명
20190716	어서와~ 시원한 달걀 국수는 처음이지?
20190717	<황금 거위>
20190722	흔들흔들! 무게중심을 잡아요
20190723	매콤달콤 탕글탕글! 도토리묵 양념구이
20190724	<빨간모자>
20190729	뿌앙! 풍선로켓 발사!
20190730	밀가루가 없을 땐? 바나나 팬케이크!
20190731	<멀치의 꿈>
20190805	알록달록! 자연으로 물들여요
20190806	입맛 따라 획획! 찬밥의 변신은 무죄
20190807	<방귀 시합>
20190812	반짝반짝! 소금물감으로 그려요
20190813	새우를 지켜주는 식빵! 멘보샤
20190814	<잭과 콩나무>
20190819	실험방을 따라해방
20190820	요리방을 따라해방
20190821	동화방을 따라해방

## 바. 뭐든지 뮤직박스

- 방송: 목, 금 08:10~08:20
- 연출: 박진우, 황세연
- 내용: 어린이들에게 널리 알려진 출연자들과 함께 뭐든지 들어있을 수 있는 신비한 뮤직박스를 열어보고 그안의 내용물을 통해 음악을 만들어 나가는 프로그램. 체계적인 유아 창의 음악 커리큘럼을 바탕으로 제작하며 어린이 부모 양 세대에 이슈 메이킹을 통한 프로그램 인지도를 확립할 수 있도록 제작한다.

방송일자	부제명
20190404	몸의 소리
20190405	느리게 빠르게
20190411	소리를 찾아봐
20190412	요들 요정
20190418	리듬 신발
20190419	통통통
20190425	약기 농장
20190426	똘똘 밤밤 걸음마
20190502	정글 음악대

방송일자	부제명
20190503	깜짝이야
20190509	롤리롤리 팝
20190510	울랄라 올라
20190516	느낌이 달라요
20190517	음악이 되는 소리
20190523	센 소리 여린 소리
20190524	폴짝 폴짝 웅달샘
20190530	우리나라 약기
20190531	점점 빠르게 거북이



방송일자	부제명
20190606	이름을 리듬으로
20190607	아래로 아래로
20190613	장단 도깨비
20190614	동요 파티
20190620	심심한 물고기
20190621	장난감 연주회
20190627	검은 고양이의 춤
20190628	따그닥 탕고
20190704	신나는 아프리카
20190705	그림일기의 소리
20190711	학교 가는 길
20190712	같은 노래 다른 느낌

방송일자	부제명
20190718	높은 소리 마법사
20190719	동화의 소리
20190725	무엇이 닮았나
20190726	노래하는 원숭이
20190801	노래로 말해요
20190802	미야옹 미야옹
20190808	따란따따란, 오박별
20190809	리듬으로 놀아요
20190815	나 한 번 너 한 번
20190816	즐거운 아일랜드
20190822	판소리 별주부
20190823	피날레 음악회

## 사. 자이언트 펭TV

- 방송: 목, 금 08:45~08:55
- 연출: 이슬예나, 송준섭, 임문식
- 내용: 어린이 시청자들과 TV를 넘어 모바일 오프라인에서 소통하고 호흡하는 프로그램으로 기획되었으며 코믹하게 생긴 커다란 펭귄 탈인형 펭수가 초등학생계의 최고 인기 크리에이터에 도전하는 과정을 리얼하게 보여준다.

방송일자	부제명
20190829	펭수의 제작진 힐링 선물
20190830	펭TV 현주소 진단(feat. IISF)
20190905	매니저가 빠졌다?
20190906	내 눈에만 펭수가 보여
20190912	효도 펭귄 펭수
20190913	추석 잔소리 비켜
20190919	EBS 아이돌 육상 대회(1)
20190920	EBS 아이돌 육상 대회(2)
20190926	펭수쇼(1)
20190927	펭수쇼(2)
20191003	일일 소방관 펭수
20191004	수학여행 코디 대결
20191010	동수초 공간 혁신

방송일자	부제명
20191011	가을 야유회
20191018	펭귄테마기행 프랑스 마을편
20191025	펭수의 S본부 정복기(2)
20191025	펭수의 S본부 정복기(2)
20191101	펭수의 수능 응원(2)
20191108	펭수 동창회
20191115	화보 모델 펭수
20191122	새로운 EBS 연습생 영입?!
20191129	펭수전
20191206	범이의 적성 찾기
20191213	펭수 장관 되다
20191220	나홀로 소풍실에
20191227	펭TV 파자마 어워드(2부)

## 아. 덩동댕 유치원

- 방송: 월~금 08:00~08:45(전) / 월~금 08:00~08:30(후)
- 연출: 박진우, 신진수, 이지현(전) / 고현미, 이지현, 박진우(후)
- 내용: 덩동댕 마을에서 날마다 다른 즐거움이 펼쳐진다. 요일별로 특색있는 구성을 선보여 어린이들에게 새로운 재미와 도전을 선사한다.  
(월:호기심해결, 화:요가동작,수:그림 그리기, 목:동요 소개 금: 동화책 읽기)

방송일자	부제명
20190101	얼굴에서 빛이 나는 요가 놀이
20190102	코알라 그리기
20190103	〈씨앗〉 노래 부르기
20190104	〈꽃씨를 심는 우체부〉 동화책 읽기
20190107	손전등 빛은 어떻게 환할까? 덩동
20190108	피로를 푸는 요가 놀이
20190109	바다거북 그리기
20190110	〈우산〉 노래 부르기
20190111	〈꼬마 여우와 빨간 우산〉 동화책 읽기
20190114	자동차는 어떻게 갈까? 덩동
20190115	숲으로 떠나는 요가 놀이
20190116	개구리 그리기
20190117	〈잘잘잘〉 노래 부르기
20190118	〈친구가 된 먹구름과 개구리〉 동화책 읽기
20190121	껌은 어떻게 끈적끈적해질까? 덩동
20190122	그림 속으로 떠나는 요가 놀이
20190123	코끼리 그리기
20190124	〈산에 나무가 없으면〉 노래 부르기
20190125	〈나무를 돌려줘〉 동화책 읽기
20190128	헤어드라이어가 될까? 덩동
20190129	정글로 떠나는 요가 놀이
20190130	열기구 그리기
20190131	〈아기 다람쥐 또미〉 노래 부르기
20190201	〈아기 다람쥐의 모험〉 동화책 읽기
20190204	자동차는 어떻게 열릴까? 덩동
20190205	옛날로 떠나는 요가 놀이
20190206	민들레 그리기
20190207	〈숲 속을 걸어요〉 노래 부르기
20190208	〈나무 그늘을 산 총각〉 동화책 읽기
20190211	수돗물은 어디서 오는 걸까? 덩동
20190212	곤충 나라로 떠나는 요가 놀이
20190213	고래 그리기
20190214	〈아기염소〉 노래 부르기

방송일자	부제명
20190215	〈아빠 우리 고래 잡을까?〉 동화책 읽기
20190218	지우개는 어떻게 연필을 지울까? 덩동
20190219	공룡 시대로 떠나는 요가 놀이
20190220	사마귀 그리기
20190221	〈형님 반에 간다네〉 노래 부르기
20190222	〈유치원에 갈 거야〉 동화책 읽기
20190225	레미콘이 될까? 덩동
20190226	미술관으로 떠나는 요가 놀이
20190227	부엉이 그리기
20190228	〈그림 그리고 싶은 날〉 노래 부르기
20190301	〈투덜 부엉이〉 동화책 읽기
20190304	솜사탕은 어떻게 만들까? 덩동
20190305	새 나라로 떠나는 요가 놀이
20190306	소방차 그리기
20190307	〈솜사탕〉 노래 부르기
20190308	〈티나와 구름 솜사탕〉 동화책 읽기
20190311	피부가 왜 까매질까? 덩동
20190312	밤하늘로 떠나는 요가 놀이
20190313	코브라 그리기
20190314	〈코끼리 아저씨〉 노래 부르기
20190315	〈뱀 머리에 털이 났대〉 동화책 읽기
20190318	초콜릿은 무엇으로 만들까? 덩동
20190319	비 오는 날로 떠나는 요가 놀이
20190320	쇠뿔구리 그리기
20190321	〈숲 속의 음악가〉 노래 부르기
20190322	〈뿔쇠뿔구리와 마주친 날〉 동화책 읽기
20190325	냉장고는 어떻게 차가워질까? 덩동
20190326	아마존으로 떠나는 요가 놀이
20190327	통통배 그리기
20190328	〈동네 한 바퀴〉 노래 부르기
20190329	〈세상에서 제일 바쁜 마을〉 동화책 읽기

## 자. 방귀대장 뽕뽕이

- 방송: 월, 화 08:45~09:00(전) / 화 08:45~09:00(후)
- 연출: 윤영아, 이예진(전) / 이예진(후)
- 내용: 3-5세 유아들을 대상으로 놀이와 노래를 통해 연령에 적합한 발달을 도모하고 즐거움을 제공하는 <방귀대장 뽕뽕이>는 본연의 모습과 기획의도를 살려 뽕뽕이와 짜잔형의 캐릭터를 살려 연령에 맞는 이야기 극으로 인성과 사회성 발달에 중점을 두고 시청자 참여를 확대했다.

방송일자	부제명
20190101	할 수 있죠!
20190108	하얀 눈이 좋아요
20190115	뽕뽕이의 보물 상자
20190122	공
20190129	휴지
20190205	이불
20190212	종이

방송일자	부제명
20190219	풍선
20190226	뽕뽕이의 보물 상자
20190305	공
20190312	휴지
20190319	이불
20190326	종이

## 아. 랄랄라 뿌우

- 방송: 수, 목 08:45~09:00
- 연출: 임시진, 하성현
- 내용: 만 2-4세 유아들이 동요를 부르며 신나게 뛰어 놀게 함으로써 자연스럽게 음악적 감성과 신체발달을 도모한다. 두 세곡의 동요를 스튜디오, 야외, CG백을 배경로 다양한 형식의 콘텐츠를 제작하고 노래클립의 온라인 활용도를 높인다.

방송일자	부제명
20190102	새 달력
20190103	새 친구가 생겼어요
20190109	최고의 랄랄라밴드
20190110	마녀의 과자집
20190116	랄랄라 나눔 장터
20190117	밤도둑을 잡아라
20190123	온 동네 떡 잔치
20190124	얼음 위의 댄스왕, 펭귄
20190130	개미 심부름
20190131	할머니 할아버지랑 랄랄라
20190206	연을 날려요
20190207	원숭이 버릇 고치기
20190213	공주를 웃겨라

방송일자	부제명
20190214	예쁜 아기 곰
20190220	우주로 송!송!
20190221	두루미 아줌마, 제비 아저씨
20190227	빨간 풍선
20190228	팬케이크 만들자
20190306	밀과 보리가 자라네
20190307	도깨비 나라
20190313	나는 기타리스트
20190314	사계절 요정
20190320	알록달록 예쁜 색깔
20190321	송편
20190327	쿵쾅쿵쾅 랄랄라
20190328	친구들과 랄랄라

**개관**

유아어린이사업 관련 전문조직으로 출범한 유아어린이 사업팀은 EBS의 유아어린이 IP 및 관련 브랜드 통합관리를 위한 시스템을 구축하였으며, 이를 기반으로 사업에 기반한 신규콘텐츠를 제작하고 콘텐츠에 기반한 다양한 부가사업을 추진하였다. 엄격한 브랜드 관리를 통해 상대적으로 저평가 되어있던 EBS유아어린이콘텐츠의 가치향상을 도모하였고 이에 따른 각종 사업을 별도의 대행사 없이 자체적으로 진행함으로써 수익률을 극대화 하였으며, 사업의 전문성을 통한 내부 역량 상승에도 기여하였다.

**주요업무****1. 유아·어린이 브랜드 기획 및 통합관리****가. 신규프로그램 기획 시 상품 및 브랜드 기획 동시 진행**

신규프로그램 제작 시 사업, 마케팅, 운영 등 각 부문의 담당자 및 전문가 검토

- 신규프로그램 론칭 시 마케팅 효과 극대화
- 사업적 재투자를 통한 콘텐츠 가치 극대화

**나. 기존 인기·장수 프로그램 브랜드 관리**

지속적인 브랜드이미지 및 마케팅 관리

- 각 부서별로 진행하는 콘텐츠 사업기반 이미지활용 및 마케팅 진행의 통합관리
- 지속적인 바이블 및 매뉴얼 업데이트를 통한 장기론칭 기반마련

**2. 콘텐츠 기반 자체사업 확대****가. EBS 콘텐츠 기반 상품 계약품목 확대**

자체 콘텐츠 외 애니메이션 제작사와의 협의를 통한 라이선싱 콘텐츠 확대

**나. 자체기획 신규사업을 통한 성장동력 확보**

콘텐츠를 활용한 상품 및 공연 등 기존사업 외 신사업 기획을 통한 신성장동력 확보

**다. 신규공연 기획 및 기존공연사업 안정화**

- 1) EBS신규 콘텐츠 기획 시 공연 등 주력상품 동시 기획
- 2) 기존(번개맨) 공연 마케팅 활성화를 통한 장기론칭 기반 마련
- 3) 공연상품의 해외진출 추진

### 3. 주요 업무

#### 가. 유아·어린이 코딩교육 전문교구상품 출시

##### 1) 개요

기 계약된 공동기획 상품(유아어린이 전문 코딩교육 제품)의 출시

##### 2) 세부 추진내용

코딩교육관련 신상품 기획 및 해외진출 등 추진

- 국내 코딩교육관련 공동기획 제품의 중국 지방정부(온주시) 등 해외진출 진행

#### 나. 유아·어린이 프로그램 브랜드 관리 시스템 구축

##### 1) 추진목적

일관된 브랜드 정체성 확립을 통한 통합마케팅 진행 및 사업시스템 구축

##### 2) 세부 추진내용

- 가) 모여라 덩동댕, 방귀대장 뽕뽕이, 생방송 톡톡, 보니하니 노래친구 랄라라 등 바이블 및 스타일 가이드 업데이트
- 나) 각 부서별 바이블 배포
- 다) 각 부서별 진행되는 유아어린이 사업현황 점검 및 조율

#### 다. 유아·어린이 콘텐츠 및 브랜드 신사업 기획

##### 1) 추진목적

기존사업 외 추가 사업추진을 통한 신성장동력 확보

##### 2) 세부 추진내용

- 가) EBS어린이 웹툰플랫폼 론칭
- 나) 신세계 제휴 상품브랜드(ZOOM) 론칭

#### 라. 유아·어린이 공연사업

##### 1) 추진목적

- 가) 기존 공연관련 공동사업 극대화
- 나) 신규프로그램의 공연론칭을 통한 마케팅효과 극대화

##### 2) 세부 추진내용

- 가) 번개맨 뮤지컬 리뉴얼 및 확대

번호	공연명	일정	내용
1	번개맨과 블랙홀 대모험	20190112~0127(서울)	뮤지컬

- 번개맨 뮤지컬 공동제작사 공모 진행

- 나) 노래친구 랄라라 붕붕 신규공연 추진

번호	공연명	일정	내용
1	랄라라뿌우	20190107~08	뮤지컬

- 다) 애니메이션 IP 활용 신규 공연기획 추진

EBS



학교교육본부

## 개관

미래교육기획부는 EBS 고교강의 커리큘럼 수립 및 학습서비스 기획, EBSi 사이트 운영, 교육 멘토링, 고교강의 예산 및 대외 협력업무 등의 업무를 수행하는 부서로 공교육 보완 및 사교육비 절감을 통해 교육복지를 실현하고자 EBS가 보유한 다양한 매체를 활용하여 다양한 학습콘텐츠를 개발, 서비스하였으며, 주요 현황은 다음과 같다.

(수능 학습콘텐츠 제공) EBS 수능교재를 활용한 강의 지속 개발, 최신 대입 경향에 맞춘 교과 및 대학별고사 강의 제작, 우수 강사 선발 및 검수체계강화 등을 통한 품질 제고 추진 (교과서 수업 지원) 고교 1, 2학년 주요 과목 모든 검인정 교과서 출판사와 저작권 계약을 체결하여 교과서 지문을 활용한 강의, 개념 동영상 제공, 학교 현장 활용도 증대 (인공지능 단추) 빅데이터와 인공지능 기술을 활용한 문제추천 및 문제풀이 서비스 오픈

더불어 학교 현장에 직접적인 도움이 되고자 시도교육청 담당자 협의회, 교사시청자위원회, 교원대상 교실수업개선 공모전, 온·오프라인 설문조사 등 학생과 교원의 의견을 적극적으로 수렴하여 학교교육 보완을 충실히 하고자 하였다.

또한 청각장애 학생들의 학습권 보장을 위한 자막 서비스를 지원하고, 어려운 학습 환경 속에서도 자신의 꿈을 이루기 위해 최선을 다한 장학생을 선발하여 대한민국 교육 희망의 메시지 전달하기 위한 '꿈장학생'을 선발, 국민기초생활수급권 가정의 고교생을 대상으로 교재를 무상으로 지원하는 등 사회공헌 사업도 꾸준히 실시하였다.

## 주요업무

## 1. 2019년 수능강의 콘텐츠제작 현황: 총 14,951편(658개 강좌)

구분	강좌수	편 수	편수비율
방송	167	3,735	25%
인터넷강의	491	11,216	75%
합계	658	14,951	100%

※ 주매체에 따른 구분이며, 방송 강의도 인터넷에 전부 탑재됨

## 2. EBSi 서비스 운영 실적

## 가. 회원 수 비교

(단위:명)

기간	가입 회원 수	누적 회원 수
201901~12	556,962	1,160,641

## 나. 일평균 콘텐츠 이용현황

- 일평균 순 방문자 수: 158,271명(로그인 무관, PC기준)
- 일평균 다운로드 및 스트리밍 수(2018.1.~12)

(단위: 건)

기 간	일평균 스트리밍 수	일평균 다운로드 수	합 계
평균	320,565	51,214	371,779

## 3. EBSi 인공지능 단추 운영 실적

### 가. 목적

EBS 고교 서비스의 ICT 기반 고도화를 통한 자기 주도 학습 지원 강화 및 빅데이터 및 인공지능 기술을 활용하여 수준에 맞는 학습방법 및 자료 제공

### 나. 서비스 개요

- 인공지능 서비스 구축 완료 후 베타서비스 오픈을 통한 본 서비스 오픈('19. 2.)
- 학습 현황에 대한 AI 학습지표 개선 및 문제은행 통합 서비스 추진
- 푸리봇 문제 검색 운영 (교재별 문제 제공 및 스킨 기능 추가)
- 서비스 이용건수 : 34,183,191건

## 3. 개인맞춤형 진단서비스(EDT) 운영

### 가. 목적

개인의 학업성취 수준 및 진로적성·학습유형을 종합적으로 진단하여 개인맞춤형 학습가이드를 제시하고 진학목표 달성을 위한 컨설팅 서비스를 제공함으로써 대입 사교육비 경감에 기여

### 나. 서비스 개요

#### ■ 서비스 구축 현황

201309	• 개인맞춤형 진단서비스(EDT) 사업계획 수립
201311	• 문항별 강의검색기능 개발 및 수능기출플러스 강좌 적용
201403	• 개인맞춤형 진단서비스(EDT)를 위한 문항개발 완료
201404	• 개인맞춤형 진단서비스(EDT) 시스템 개발 완료
201405	• 개인맞춤형 진단서비스(EDT) PC 및 모바일 오픈
201507	• 진단코칭 페이지 리뉴얼 및 수능예측 검사 1회차 업데이트 완료
201512	• 수능예측 검사 2회차 업데이트 및 수능플래너앱 고도화 완료
201604	• 학습유형, 진로탐색 간편 검사 서비스 도입
201608 / 12	• 수능예측 검사 2회 업데이트
201712	• 수능예측 검사 2회 업데이트
201812	• 수능예측 검사 2회 업데이트



■ 서비스 내용: 인지적 영역의 학력진단과 정의적 영역의 진로탐색·학습유형 진단

구분	진단내용
정기 검사	• 표준점수, 등급정보 등 영역별 전체 성적 및 전체 응시학생에 대한 상대적 수준 정보 제공
간편 검사	• 검사문항이 많고 소요시간이 긴 정기검사를 2/3분량으로 축소하여 실시
상시 검사	• 영역별 취약한 단원의 학습완성을 목표로 대단원에 대한 상시 검사지 구성 • 달성정도(도달, 부분도달, 미도달) 및 적합한 학습가이드 제시

■ 항목별 이용현황

월	학습유형검사		진로탐색검사		수능예측검사	단원별 진단학습	전체
	표준	간편	표준	간편			
합계	5,405	5,392	3,426	2,544	926	63	17,729

■ 진단코칭 응시건수

구분	2014	2015	2016	2017	2018	2019
응시건수	39,439	50,735	75,632	48,269	30,092	17,729

## 4. 입시정보 큐레이션

### 가. 목적

대입 수시 모집 비율의 증가로 인한 다양한 대학 입시 정보의 필요성 증대로 적시 적소 콘텐츠 제공을 통한 콘텐츠 접근성 강화

### 나. 서비스 경과

201604	<ul style="list-style-type: none"> <li>입시정보 큐레이션 영역 확보를 위한 사이트 개편 추진</li> <li>입시 정보 콘텐츠의 큐레이션을 통한 콘텐츠 노출</li> <li>입시 전문가 칼럼/콘텐츠 제작</li> </ul>
201605	<ul style="list-style-type: none"> <li>전년도 수시/정시 경쟁률 업데이트 : 483개 대학</li> <li>대학별고사 기출문제 : 476개 대학 자료 업데이트</li> </ul>
201607	<ul style="list-style-type: none"> <li>자기소개서 상담 및 1:1 Live 진학 상담 시행</li> <li>입시플러스 콘텐츠 제작</li> </ul>
201612	<ul style="list-style-type: none"> <li>학부모 앱 '입시맘' 서비스 출시</li> </ul>
201701	<ul style="list-style-type: none"> <li>학부모 앱 서비스 출시에 따른 안정화</li> <li>- 모니터링 및 콘텐츠 노출, 일간 맞춤 Push 서비스 운영</li> </ul>
201703	<ul style="list-style-type: none"> <li>2017 학년도 대학별 경쟁률, 대학학과 수시·정시 정보, 모집 요강, 기출문제 등 데이터 업데이트</li> </ul>
201705	<ul style="list-style-type: none"> <li>입시정보 PC 서비스 개편</li> </ul>
201707	<ul style="list-style-type: none"> <li>대학별 분석 서비스 실시 - 120개 대학</li> </ul>
201810	<ul style="list-style-type: none"> <li>대입분석실 통합, 입시설명회 영역 추가</li> </ul>
201812	<ul style="list-style-type: none"> <li>풀서비스 확정 성적 입력 서비스진행</li> </ul>
201912	<ul style="list-style-type: none"> <li>풀서비스 개선</li> </ul>

## ■ 서비스 이용 현황

구 분	입시정보 페이지뷰	입시정보 방문수
2019년	26,694,896	14,284,049

## 5. 수능강의 자막파일 제작

### 가. 목적

청각장애 학생 대상 EBS 주요 수능강좌의 자막서비스를 통하여 EBS의 공영성을 강화하고 청각장애 학생들의 실질적인 교육형평성 제고에 기여

### 나. 자막파일 제작현황

(단위:편)

주요 시리즈	제공영역	제작편수
수능개념	국어, 수학, 영어, 한국사, 사회, 과학	2,101
수능특강	국어, 수학, 영어, 한국사, 사회, 과학	2,272
수능완성	국어, 수학, 영어, 사회, 과학	1,249
학력·모의평가·수능 해설	국어, 수학, 영어, 한국사, 사회, 과학	407
기출의 미래	국어, 수학, 영어, 한국사, 사회, 과학	771
학교시험 3주완성	국어, 수학, 영어, 한국사, 사회, 과학	591
내신만점 수능특강	국어, 수학, 영어, 한국사, 사회, 과학	390
학교시험 예상 모의고사	수학, 한국사, 사회, 한국사	336
고등예비과정	수학, 영어, 한국사	150
그 외		1,680
합계		9,947

## 6. 논술첨삭 지도

### 가. 목적

실전 논제 제시 및 1:1 무료 논술첨삭 서비스를 통해 EBSi를 통하여 수시를 준비하는 수험생의 논술 실력 향상 지원 및 대입 사교육비 절감에 기여

### 나. 서비스 개요

- 서비스 내용: 실적 기출문제 분석 및 신경향 논제개발을 통하여 논술주제 제시, 작성 글에 개별 첨삭
- 서비스 기간: 2019. 3.~11.

### 다. 운영 실적

(단위:건)

월별	인문논술 첨삭	자연논술 첨삭	월별 합계
합계	4,975	2,370	7,345

## 7. 2019년 EBSi 커리큘럼 개발을 위한 소비자 조사

가. 목적: 정량 및 정성조사를 통해 커리큘럼 개발을 위한 정보 획득

### 나. 조사 대상

- 정량조사 : EBSi 및 타 온라인 교육 사이트 수강 유경험 고등학생 1,000명
- 정성조사 : 서울 및 수도권, 부산, 광주지역 고등학생 47명, 사교육에 참여하는 자녀를 둔 대학입시에 관심이 많은 학부모 8명

### 다. 조사 기간

- 정량조사 : 2019. 11. 11~2019. 12. 6
- 정성조사 : 2019. 10. 12~2019. 10. 19

### 라. 조사 결과

- EBSi 이용 자체는 높은 편이나, EBSi는 고학년일수록 이용 감소함
- 무료 측면 긍정적이나, 강의흥미나 강의 퀄리티 신뢰도는 사설 인강보다 낮다고 평가
- 단추서비스는 맞춤 강좌 추천, 수준별 학습 가능, 자기주도학습 측면에서 긍정적으로 평가
- EBSi 선호 강좌는 재미, 쉬운 개념이해, 동기부여 등의 강점 있는 과목 선호
- 콘텐츠의 개인화, 강사의 다양성, 사이트 전문적 관리 강화 요청
- 홍보과 강의 퀄리티 향상 및 입시설명회/컨설팅 기대

## 8. 수능강의 만족도조사

### 가. 목적

전국 일반계 고교 학생, 학부모, 교사를 대상으로 EBS 고교강의 활용실태 및 만족도, 수능 시험 체감 연계율, 사교육 실태 등을 조사하여 EBS 고교강의 개선을 위한 기초 자료 수집

### 나. 조사 대상

구분	내용
모집단	전국(6대 광역시를 포함한 17개 시도) 인문계 고등학교 교사, 수능 강의 학습자, 고등학생 학부모
조사지역	서울/경기/인천, 부산/울산/경남, 대구/경북, 광주/전북/전남/제주, 대전/충북/충남/세종, 강원

다. 조사 기간: 2019. 11. 11~12. 6

### 라. 조사 결과

항목	• 2020학년도 EBS 고교강의 및 교재 만족도
시행시기	• 2019. 11. 11~12. 6
용역기관	• 한국리서치
조사규모	• 학생 : 1,000명 • 교사 : 500명 • 학부모 : 1,000명

항 목	• 2020학년도 EBS 고교강의 및 교재 만족도
활용률 (학부모 : 권유율)	• 학생 : 91.7% • 교사 : 95.8% • 학부모 : 64.4%
사교육비 절감 (월평균)	• 51.4만원
시청방법	• 학생 - 동영상 + 교재 : 54.5% - 교재만 : 29.0% - 동영상만 : 8.2%
만족도	• 학생 - 동영상 : 95.9% - 교재 : 92.6%
효 과 (긍정율)	• 학생 : 44.3% (사교육과 비교, EBS가 더 도움된다 응답) • 교사 : 52.7% (타교재 비교, EBS 교재가 더 낫다 응답) • 학부모 : 85.8% (수능준비에 도움, 도움된다 응답)

## 9. EBS 꿈 장학생

### 가. 취지와 목적

- 어려운 학습 환경 속에서도 자신의 꿈을 이루기 위해 최선을 다한 장학생을 선발하여 대한민국 교육 희망의 메시지 전달
- EBS 고교강의 동영상 및 서비스를 적극 활용하여 높은 학업 성취도를 이룬 사례를 발굴, 소개함으로써 EBS 수능 사업의 사회적 기여 홍보

### 나. 시상식 진행

- 일시: 2019. 3. 27(수) 16:00
- 장소: 세종문화회관 세종홀
- 참석자: 장학생 선정자 및 가족, EBS 수능 출연 교사, EBS 사장 및 관계자, 교육부 관계자
- 수상자: 대상 1명 포함 총 20명

## 10. EBS 시 도교육청 연구협의회

### 가. 목적

- ‘교육부-시·도교육청-EBS’ 긴밀한 협력 체계 구축
- 고교강의 관련 주요 현안에 대한 전문가 의견 수렴
- 학교교육 현장의 요구를 파악하여 고교강의 개선 방향 모색

### 나. 운영실적

- 2019. 3.~12.(10개월), 총 3회 개최

### 다. 운영 결과

- 제1차 시도교육청 담당자협의회  
: 2019. 3. 27(수) 12:00 / 서울 광화문 세종문화회관

- 안건
  - 2019년 고교강의 추진계획 관련
  - 교과서 강의 개발 관련
  - EBS 고교 교재 무상 지원 배포 방식 변경 관련 협력 강화

■ 제2차 시도교육청 담당자협의회

: 2019. 7. 16(화) 13:30 / 르호봇 여의도 비즈니스 센터

- 안건

- 국회 토론회 ‘미래교육을 위한 EBS의 역할과 과제’에 대한 제언

■ 제3차 시도교육청 담당자협의회 & 교사시청자위원회 합동개최

: 2019. 12. 12(목)~13(금) / 휘닉스 제주 섭지코지

- 안건

- 대입공정성 강화방안에 대한 의견 수렴
- 교육청 맞춤형 사업 사례 제시 및 의견 청취
- 2020년 사업계획 주요 내용 공유, 변화하는 대입에 따른 EBSi 개선방안 의견 수렴

## 11. EBS 교사자문위원회

### 가. 목적

- 학교교육 관련 사업기획과 콘텐츠 제작에 현장 전문가의 의견을 수렴하여 반영
- 학교교육 현장의 요구를 파악하여 수능사업과 교육콘텐츠의 개선 방향 모색

### 나. 구성: 총 51명(시도교육청별 고등학교 교사 3명씩 추천, 교과별 구성)

### 다. 운영 결과

- 운영 기간: 2019. 4.~12.(9개월) / 총 3회 개최
- 제1차 EBS 고교강의 교사자문위원회 위촉식 및 1차 회의 개최  
: 2019. 4. 26(금) 15:00~18:00 / EBS 일산통합사옥 회의실  
- 안건
  - 고교강의 발전 방향 모색 및 질의 응답
  - 위원장 선발 : 1명(자문위원 중에서 선발)
  - 2019년 위촉장 수여
- 제2차 : 2019. 10. / 서면으로 대체  
- 서면 자료
  - 미래교육을 위한 EBS 고교강의의 역할에 대한 제언
  - EBSi 교사지원센터 확대 방안에 대한 제언
- 제3차 시도교육청 담당자협의회 & 교사시청자위원회 합동개최  
: 2019.12.12(목)~13(금) / 휘닉스 제주  
- 안건
  - 2020년 사업계획 관련 의견 청취
  - 대입제도 공정성 강화 방안 관련 토론 및 의견 수렴

### 개관

수능교재기획부에서는 학교교육을 보완하고 가계의 사교육비 지출 경감을 위하여 교육과정과 학생 및 교사 등의 요구를 반영한 교재를 기획·개발하고 있다. 2019년은 예년과 마찬가지로 사교육비 경감을 목표로 하여 2010년부터 지속적으로 시행되고 있는 EBS 교재의 ‘수능 70% 연계정책’을 성공적으로 수행하기 위하여 노력하였으며, 그밖에 2015 개정 교육과정과 변화하는 입시정책을 반영한 다양한 교재를 개발하는 데 중점을 두었다.

수능 연계 교재의 품질 제고 및 오류 최소화를 위하여 교육부 및 한국교육과정평가원(KICE)과 긴밀히 교류·협력하는 한편, ‘수능-EBS 연계 교재 완성도 제고 종합대책안’을 교재 기획·개발 단계부터 적용하여 집필·검토·편집·디자인 프로세스를 지속적으로 개선하였다. 또한 국내외 출판 시장 동향분석 및 교육관련 정책·사회적 이슈 조사, 학교 방문조사 및 심층 인터뷰 등을 통하여 학습자와 교수자의 다양한 요구를 파악, 비연계 교재 개발에 반영하였으며, 수학의 개념을 도식화하고 학습 단계별 다양한 난도의 문항을 종합적으로 구성한 <수학의 왕도>와 같이 새로운 시장 진입을 위해 기본서를 개발하였다.

2019년에 수능교재기획부에서 개발·보급한 교재는 고교 285책, 초등·중학·단행본 155책으로 총 440책이다.

### 주요업무

#### 1. 교재 발행 현황

구분	대상	시리즈명	총 발행 책수	비고
연계	고3 /수험생	수능특강	47	PDF 16책 포함
		수능완성	40	PDF 19책 포함
	소 계		87	
고교 일반 (비연계)	고3 /수험생	3주 특강 고난도·신유형	2	
		4주 특강 고난도·신유형	4	
		FINAL 실전모의고사	12	
		고난도 시크릿X 봉투모의고사 Season 1	4	
		고난도 시크릿X 봉투모의고사 Season 2	4	
		기출의 미래	19	
		뉴탐스런	17	
		만점마무리 봉투모의고사	10	
		수능연계교재의 VOCA	1	
		수능의 7대 함정	9	
		수능특강 사용설명서	8	
		필수 한국사	1	
		소 계		91

구분	대상	시리즈명	총 발행 책수	비 고
고교 일반 (비연계)	고1/고2	[고1 예비] 2020년, 내 등급은?	1	
		30일/50일 수학	4	
		Grammar Power	3	
		Listening Power	2	
		Reading Power	6	
		Voca Power	2	
		개념완성	11	
		개념완성 문항편	6	
		고등예비과정	6	
		국공따	6	
		국어 독해의 원리	5	
		국어 문법의 원리	2	
		뉴탐스런	2	
		단기 특강 : 내신&수능 길잡이	8	
		수능 감(感) 잡기	6	
		수능특강 Light	3	
		수학의 왕도	6	
		어휘가 독해다!	1	
		올림포스	14	
		올림포스 고난도	5	
		올림포스 닥터링	5	
윤해정의 나비효과 입문편	1			
EBS 생활영어	2			
소 계	107			
합 계			283책	

구분	대상	시리즈명	총 발행 책수	비 고
초등 중학 단행본	초등	4주 완성 독해력	4	
		계산왕	12	
		만점왕 단원 평가	8	
		만점왕	40	
		스토리 한국사	2	
		EBS 기초 영문법	2	
		수학의 자신감	12	
		어휘가 독해다	1	
소 계	81			

구분	대상	시리즈명	총 발행 책수	비고
초등 중학 단행본	중학 단행본	중학 뉴런	11	
		TV 중학	10	
		포스(중학@포스, 중학@포스)	12	
		필독	11	
		영어듣기능력평가 완벽 대비	3	
		신입생 예비과정	5	
		한 장 수학	6	
		중3고1 징검다리	3	
		My Coach 시리즈(문법, 어휘)	3	
		한국사능력검정시험	5	
		소프트웨어	2	
		자투리 시간 활용 백서	2	
		어휘가 독해다	1	
		소 계	74	
합 계			155	

## 2. 수능 연계 교재 품질 제고

### 가. 고품질 수능 연계 교재 개발 및 관리

수능 연계 교재는 수험생의 학습부담 경감 및 사교육비 감소 정책에 부응하기 위하여 충실한 기본개념 및 원리 설명에 집중하고 다양한 난도와 유형의 문항을 개발하였다. 또한 집필진 선정의 투명성·객관성 확보를 위하여 집필진선정위원회를 시행하여 신규 집필진 확대, 동일 대학 출신자 비율 제한, 중복 집필 제한 등의 제도를 시행하고 있다.

### 나. 한국교육과정평가원(KICE)과 업무협력 강화

한국교육과정평가원과 EBS는 수능 연계 교재의 완성도 제고를 위하여 수립한 ‘수능-EBS 연계 교재 완성도 제고 종합대책안’을 전면 적용하여 평가원의 감수 기능을 강화하고, 양 기관 간 긴밀한 상호 공조를 통하여 교육과정 및 수능체제의 충실한 반영을 위하여 노력하였다.

- 감수 대상 교재: 수능특강 47책(31책, PDF 16책), 수능완성 40책(21책, PDF 19책)
- 평가원 감수 프로세스

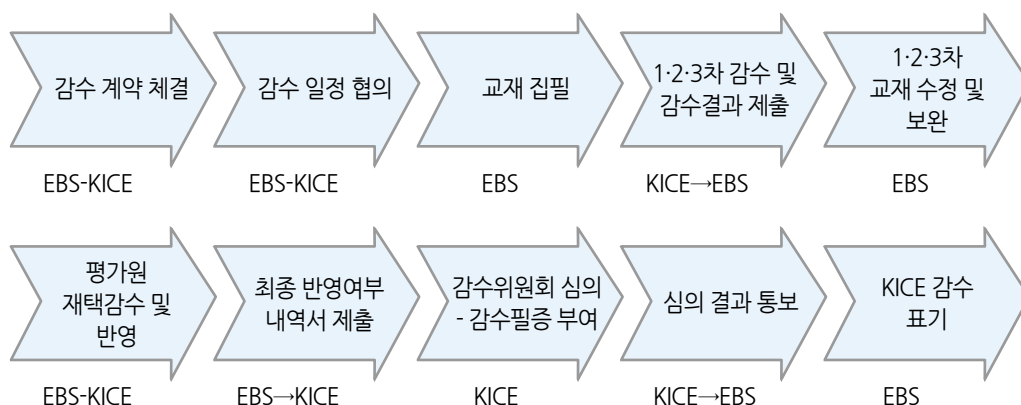



## 다. 체계적인 EBS 자체 검토 시스템 운영

수능 연계 교재 품질 제고를 위해 한국교육과정평가원의 감수 외에도 EBS 자체적으로 외부 검토, 초고 워크숍, 합숙형 검토, 집필-검토자 연석회의, 온라인 사전 검토 등을 실시하여, 각 교과 영역별 고유 특성을 고려한 총 12~14단계의 검토 시스템을 구축하여 운영하였다.

## 3. 학습자 요구 선별 반영 및 공교육 보완을 위한 교재 기획·개발

### 가. 교재 개발 프로세스 효율화/개선으로 교재 품질 제고

- 문항 개선에 투자가 높아진 사교육 시장 견제, 교재의 특성 세분화를 반영한 개발 방식 다변화 요구를 반영한 수능 모의고사 시리즈 확대와 다양한 개발 방식에 따라 최적의 프로세스 구축, 교재 품질 제고 및 개발 비용을 절감하고 있다.
- 학생 수 감소에 따른 대응 및 신규 교재 영역 진출을 위해 시장 특성을 고려하여 수요 높은 수능 기출 중, '수학' 과목의 분량 증가와 정가를 적정화하였다.
- 학습 효율을 높이기 위해 최근 학습 시장 트렌드를 반영한 교재 라인업을 '시크릿X 봉투 모의고사' 등 수능 모의고사, '연계교재 자료/지문 분석' 등으로 확대하였으며, 대입·수능 정책 변화를 반영한 교재 개발을 위해 입시 트렌드 변화에 대응하였다.

### 나. <시크릿X 봉투 모의고사> 등 수능 모의고사 시리즈 확대

#### 1) 성격

- 수준별, 시기별로 수험생 학습 수요에 따라 <만점마무리 봉투 모의고사> 외에 <시크릿X 고난도 봉투형 모의고사 문제집> 시리즈를 추가
- 최신 트렌드, 수능 및 모의평가 경향 반영 및 분석 자료를 제공하여, 2020학년도 수능 체제에 최적화된 최종 마무리 실전모의고사를 실제 수능 시험지와 동일한 양식 실전 연습 문제집

#### 2) 개발 내용

교재명	특징	책수
<ul style="list-style-type: none"> <li>• 만점마무리 봉투모의고사               <ul style="list-style-type: none"> <li>- 국어, 영어, 수학 가형, 수학 나형, 한국사, 생활과 윤리, 사회·문화, 화학 I, 생명 과학 I, 지구과학 I</li> </ul> </li> <li>• 고난도 시크릿X 봉투모의고사 시즌1               <ul style="list-style-type: none"> <li>- 국어, 영어, 수학 가형, 수학 나형</li> </ul> </li> <li>• 고난도 시크릿X 봉투모의고사 시즌2               <ul style="list-style-type: none"> <li>- 국어, 영어, 수학 가형, 수학 나형</li> </ul> </li> </ul>	<ul style="list-style-type: none"> <li>• 등급컷, 고난도 문항 등 추가 구성</li> <li>• 출제 가능성이 높은 문항을 실제 수능과 동일한 배점과 난이도의 모의고사로 구성</li> <li>• 실제 시험 시간에 맞춰 모의고사를 풀어보며 실전 감각을 익히고 부족한 개념 보완</li> </ul>	18책

### 다. <어휘가 독해다!> 시리즈

#### 1) 성격

- 독해에 꼭 필요한 배경지식, 관용 표현과 심화 어휘들을 읽기 자료로 정리하였으며, 총 단기 완성으로 필수 어휘를 총정리
- 초중고 교과서 필수 어휘, 내신 빈출 개념어, 수능 빈출 어휘 학습 단계별로 수록한 어휘집

## 2) 개발 내용

시리즈명(교재명)	특징	책수
<ul style="list-style-type: none"> <li>어휘가 독해다!</li> <li>- 초등 국어 어휘</li> <li>- 중학 국어 어휘</li> <li>- 고교 국어 어휘</li> </ul>	<ul style="list-style-type: none"> <li>초등·중학·고교 어휘 학습 단계별 커리큘럼에 따라 교과서 필수 어휘 및 학교시험 빈출 개념어, 수능 국어 빈출 어휘 총정리, 범교과적 독해력 향상을 위한 필독서</li> <li>독해 능력 신장을 위해 어휘 기반으로 한 학습 제공</li> <li>교과서와 평가에서 뽑은 어휘를 지문 사례와 함께 학습할 수 있게 함</li> </ul>	3책

## 라. &lt;수능특강 사용 설명서&gt; 시리즈

## 1) 성격

- 연계 교재인 「수능특강」의 지문, 자료, 개념에 대한 이해력, 독해력, 분석력 향상을 위한 수능특강 학습 보조 성격의 연계 분석 교재
- 교사 및 학생 대상 시장 조사 및 수요자 요구를 반영하여 실제 「수능특강」 시리즈의 학습을 보조할 수 있는 과목으로 개발

## 2) 개발 내용

시리즈명(교재명)	특징	책수
<ul style="list-style-type: none"> <li>수능특강 사용 설명서</li> <li>- 국어 독서, 국어 문학, 영어(상), 영어(하), 사회·문화, 생명과학 I, 생활과 윤리, 지구과학 I</li> </ul>	<ul style="list-style-type: none"> <li>국영수사과 : 지문과 자료 분석+빈칸문제+확인문제+내신 형성 평가 등</li> <li>변형 교재가 아니기 때문에 수능형 문항 직접 수록은 하지 않음</li> <li>수능 문항이 함의한 학습 목적·출제 의도 표현 가능</li> <li>자료 분석, 선지 분석 : 매력적인 오답, 의도 등을 수록</li> </ul>	8책

## 마. &lt;수능 감(感) 잡기&gt; 시리즈

## 1) 성격

- 내신형 문항에 익숙해져 있는 예비 수험생들을 위해 동일한 소재의 내신형 문항과 수능형 문항을 비교·분석하고 수능형 문항의 풀이 전략과 방법을 제시
- 단기 특강, 128~224쪽 내외 구성, 2015 개정 교육과정 적용

## 2) 개발 내용

시리즈명(교재명)	특징	책수
<ul style="list-style-type: none"> <li>수능 감(感) 잡기</li> <li>- 국어, 영어, 수학 I, 수학 II, 미적분, 확률과 통계</li> </ul>	<ul style="list-style-type: none"> <li>내신형 문항에만 익숙해져 있는 예비 수험생들을 위해 동일 소재·제제·유형의 내신형 문항과 수능형 문항을 비교·분석, 수능형 문항 해결 전략과 방법을 제시하는 8주 특강 교재</li> </ul>	6책

## 바. &lt;국어 독해의 원리&gt; 시리즈

## 1) 성격

- 내신+수능 개념서, 2015 개정 교육과정 적용
- 국어 영역, 지문 유형별 독해 기본서
- 문학, 비문학 지문 독해에 적용할 수 있는 독해 공부 방법 제시
- 일반적이고 기본적인 독해법 + 장르별 학습법 추가 제시
- 조건표(문학, 국어 교과서 등) 개정, 활용법과 작품 찾는 방법 추가 수록

## 2) 개발 내용

시리즈명(교재명)	특징	책수
<ul style="list-style-type: none"> <li>국어 독해의 원리               <ul style="list-style-type: none"> <li>- 현대시, 고전 시가, 현대 소설, 고전 소설, 독서</li> </ul> </li> </ul>	<ul style="list-style-type: none"> <li>지문 장르별로 5책 발행               <ul style="list-style-type: none"> <li>- 현대시, 현대소설, 고전시가, 고전소설, 독서</li> <li>- 수능기출·교과서 지문 수록</li> <li>- 지문 장르별 중요한 정보와 해당 정보를 찾는 방법 수록</li> </ul> </li> </ul>	5책

## 5. 2020학년도 교재활용안내서 개발

교재활용안내서는 EBS가 매년 발간하는 초등, 중학, 고교 전(全) 교재에 대한 정보를 담아 제공하는 교재 활용 가이드북으로, 각 교재별 대상, 특징, 구성, 발간일 및 활용법이 안내되어 있어 EBS의 모든 발간 교재에 대한 파악이 가능하도록 하여 학생 자신이 필요로 하는 교재를 스스로 판단하여 선택할 수 있게 지원하는 데에 그 목적이 있다.

## 6. 2019년도 신규 집필자 공모

EBS 고교 교재의 완성도 높은 교재 제작을 위한 우수한 집필진 확보 방안으로 신규 집필진 공모를 2019년 7월 29일부터 2019년 10월 11일까지 진행하여, 273명의 응시자 중, 내외부 심사를 통해 낙생고 고창균 교사 등 26명의 고교 신규 집필자를 선발했다.

- 공모 기본 방향
  - 집필·검토 인력풀 상시 모집을 통한 집필진 확보와 더불어 정기적으로 집필진 공모를 통해 다양한 방법으로 집필자 풀을 확보함
  - 신규 집필자는 비연계 교재를 우선 집필하고, 비연계 집필 경험이 있는 집필자 중 우수 집필자를 연계 교재에 집필진으로 선정

## 개관

수능교육부는 고교의 교육을 보완하기 위한 교육 콘텐츠를 개발·제작하여 방송과 인터넷을 통해 서비스하였다. 이는 공교육을 내실화하고 지역 간, 계층 간 학습 격차를 해결하는 데 기여하였으며, 실질적으로 사교육을 대체하는 효과를 거두어 우리 사회의 교육 안전망 역할을 수행하였다.

2019년은 2015 개정교육과정이 지향하는 학생 중심의 참여 수업을 뒷받침하는 기본개념강의를 강화하여 학교교육을 보완하고자 하였다. 뿐만 아니라 교과서 강의를 내실화하는데도 기여하였다. 또한 방학 기간에는 EBS 단기 특강을 기획하여 강사-학습자 간 상호작용을 통한 학습자 관리 서비스를 마련하였다.

공모를 통해 발굴된 EBS 강사는 바로 강의에 투입되는 것이 아니라 제작진 평가, 개선사항 도출 등 강의 질 향상을 위한 연습 기회를 제공 받아 강사 경쟁력을 갖추게 되었다. 이처럼 강사 POOL 확보 및 육성방안에 대한 노력도 병행하였다.

수험생을 위한 학습법과 EBSi 강의 활용법, 희망의 메시지 등을 SB 형태로 제작·서비스한 두나공감 시리즈, 학교교육 콘텐츠 정보의 제공과 최신 트렌드에 발맞춘 유튜브 동영상 콘텐츠를 매일 업데이트하여 학생들을 위한 서비스도 강화하였다.

지역별, 계층별 입시정보 격차 해소를 위한 입시정보설명회는 연간 목표를 넘어 개최하였으며, 입시정보설명회 자료집은 학년별 맞춤형으로 제작하였다. 또한, 기존 지역별 입시설명회 외에도 도서산간 지역 및 농어촌 등 소도시 교육 소외 지역 입시설명회를 확대하여 실시하였다.

2019년 수능교육부는 미래형 학습 환경 지원을 위한 개인맞춤 서비스 제시를 목표로 강의 품질 제고에도 주력하였다. 학생 수 감소와 사교육 시장 확대에 의한 공교육 서비스 강화를 중심으로 개인의 맞춤 콘텐츠 제공 및 학습관리를 통한 맞춤 환경 제공을 통해 서비스를 고도화하였으며, 온라인 검수를 강화하여 고교강사의 강의를 내부 제작진 및 경험을 갖춘 일선 교사의 내용 검토를 통해 오류 없는 강의를 학습자들에게 제공하기 위해 노력하였다.

앞으로도 수능교육부는 공교육 보완과 사교육비 경감을 뛰어넘어 교육 격차 해소의 첨병으로 최선의 노력을 다할 것이다.

## 주요업무

## 1. 콘텐츠 제작 현황

구분	강좌수	편수	편수비율
고교 방송	167	3,735	22%
고교 인터넷 강의	491	11,216	64%
초중학 방송	10	1,120	6%
초중학 인터넷	3	1,563	8%
합계	671	17,634	100%

## 2. 집중관리 프로그램

### 가. 목적

- 교육 소외 지역, 계층의 학습 지원을 위한 관리형 콘텐츠 제공
- 교육 소외 지역의 학생들도 스스로 강의를 수강하여 완강할 수 있다는 학습 의지 및 동기 부여
- EBS 출연 강사들이 학생들의 학습 수준에 맞춘 학습 가이드 및 자료 제공

### 나. 현황

프로그램명	강좌 수	인원
봄방학 집중관리	12	570
6모 대비 집중관리	5	412
여름방학 집중관리	14	812
예비고1 집중관리	15	445
예비고3 집중관리	17	552
합계	46	2,791

## 3. 특집 프로그램

### 가. 목적

- 방송 및 인터넷 매체를 통한 대표 강사들의 학습법 및 입시 정보 제공
- 방송 및 인터넷 매체를 통한 대학입시 전문가들의 대입 및 지원 전략 소개

### 나. 현황

방송일	프로그램명	주요 내용
20190604	[유튜브 생방송] 2020 6월 모평 live 분석 특강 1부	6월 모평 출제 경향을 분석 국어편
20190604	[유튜브 생방송] 2020 6월 모평 live 분석 특강 2부	6월 모평 출제 경향을 분석 수학편
20190604	[유튜브 생방송] 2020 6월 모평 live 분석 특강 3부	6월 모평 출제 경향을 분석 영어편
20191114	[유튜브 생방송] 2020학년도 대학수학능력시험 경향분석 1부	2020학년도 대수능 경향 분석 국어,영어, 수학
20191114	[유튜브 생방송] 2020학년도 대학수학능력시험 경향분석 2부	2020학년도 대수능 경향 분석 입시
20191207	특집입시설명회 2020학년도 정시 지원 전략 설명회 1부	2020학년도 정시의 이해 및 수능 분석
20191207	특집입시설명회 2020학년도 정시 지원 전략 설명회 2부	진로를 고려한 정시 지원 전략
20191228	수포자 탈출 스캔들 1부 <수학 5등급 탈출 로드맵>	수포자 탈출을 위한 수학 5등급 탈출 로드맵
20191228	수포자 탈출 스캔들 2부 <내가 수학을 좋아할 수 있을까>	수포자 친구들의 수학 좋아하기 프로젝트

## 4. 클립형 콘텐츠 제작

### 가. 목적

- 2015 개정교육과정 안내 등 부족한 정보 제공을 통한 학교교육 보완
- 학교 수업 보완을 위한 자기주도학습 지원 클립형 콘텐츠 제공

### 나. 제작 편수: 총 1,770편

### 다. 제작 방법

- 초·중학 및 고교 강의 콘텐츠 제작 시 ‘출판 교재 기획 의도 수렴 → 제작진 + 강사 기획 회의 → 제작 → 사전 검수 → 모니터링 → 사후 반영’의 과정을 거치며, 그 외에 Q&A, 수강후기 등을 통해 청정콘텐츠 개발

### 라. 주요 콘텐츠

#### 1) 10CUT 고전 소설: 30편

- 고전 소설을 쉽고 재미있게 파악할 수 있도록 5분 내외의 클립형 콘텐츠로 제작
- 중요 장면을 삽화로 처리하여 재미있게 감상하면서 공부할 수 있도록 구성

#### 2) 매추리알 (핵심만 쏙쏙, 매일 추리어서 알려주마!): 60편 (구문 30편, 문법 30편)

- 학평 기출, EBS교재에서 <고교영어 핵심구문>과 <핵심 문법> 각 30개 선정
- 하루에 각 5분씩 학습하고 30일에 끝내는 성취감 제공

#### 3) 5분 통합사회: 36편

- 2015 개정교육과정 <통합사회> 교과서에 수록된 일반사회, 윤리, 지리, 역사 과목 간 융합 개념 설명
- 학교 현장에서의 수업 활용 극대화

#### 4) 듀냐TV 핵심 in 한국사: 15편

- <한국사>의 개념을 재미있는 애니메이션으로 구성한 새로운 방식의 한국사 클립형 콘텐츠
- 한국사의 주요 사건, 인물, 연대기를 외우지 않고 즐기면서 학습할 수 있도록 기획, 구성

#### 5) Real 통합과학 실험 영상 제작: 26편

- 2015 개정교육과정 과학탐구 실험, 통합과학 교과서에 수록된 실험 중심으로 제작
- 과학실험을 단계별로 고속카메라로 정밀하게 재현

#### 6) 초중학 학교교육 보완 콘텐츠 제작: 1,563편

- 2015 개정교육과정 적용 초등 5~6학년, 중학 2학년 대상 수준별·영역별 맞춤형 콘텐츠 제작
- 학교 현장 교실 수업 지원을 위한 과학 실험영상 클립 콘텐츠 제작

#### 7) 입시카드뉴스: 40편

- 카드 뉴스 양식의 입시 정보를 2019년 버전으로 업데이트

## 5. 강사 평가

### 가. 목적

- EBSi 강사 역량을 정량(60%)과 정성(40%)으로 평가
- 신규 강의 배정 및 강사 노출 등에 주요 자료로 활용

### 나. 영역별 우수 강사 및 강의 이용건수

순서	영역	우수 강사명	강의 이용건수
1	국어	윤혜정	5,997,486
2	수학	정승제	2,395,109
3	영어	주혜연	7,756,479
4	한국사	최태성	1,881,672
5	사회	박봄	2,863,453
6	과학	변춘수	2,579,946

## 6. 전속교사 운영

### 가. 목적

- 우수교사 파견을 통하여 사교육비를 경감하며, 공교육 정상화에 기여
- 파견교사의 도서벽지 등 소외지역 입시설명회 진행으로 지역 간 교육격차 해소
- 미래교육 콘텐츠 기획 개발 자문 및 교육현장 활용성 제고를 위한 교육 자료 생성

### 나. 운영 기간 : 2018. 3. 1~2019. 2. 28

### 다. 운영 방법

- EBS 강사 중 우수 인력을 선발, '수능교육부'에 배치하여 1년간 운영

### 라. 인적 현황

영역(과목)	이름	소속	주요 강좌 및 온라인 콘텐츠
입시진학	윤기영	충암고	2018 <2019 대입의 이해 및 성공전략> 외
	이범석	송실고	2018 <2019 대입의 이해 및 성공전략> 외
	고옥재	문산제일고	2018 <2019 대입의 이해 및 성공전략> 외

### 마. 주요 활동

구분	주요 내용
강의 연구	<ul style="list-style-type: none"> <li>• 각종 특강 및 입시설명회 대비 연구 및 준비</li> <li>• 입시 자료 연구 및 특강 준비</li> <li>• 입시 자료집 집필(대입, 학생부, 예비 고1)</li> <li>• 강의 모니터링 및 강의 개선 협의</li> </ul>

구분	주요 내용
학습 및 대입 지원	<ul style="list-style-type: none"> <li>• 지자체 및 공공기관 요청 특강</li> <li>• 1:1 온라인 상담</li> <li>• 전국 순회 설명회</li> <li>• 상/하반기 입시 설명회 자료집 제작</li> </ul>
각종 자문	<ul style="list-style-type: none"> <li>• 입시제도 변화에 따른 EBS 수능강의 발전 방향</li> <li>• 연간 교재 기획 및 방향</li> <li>• 사이트 기획 및 운영</li> <li>• 각종 대외 교육 기관 자문</li> </ul>
대외 홍보	<ul style="list-style-type: none"> <li>• 언론 홍보 <ul style="list-style-type: none"> <li>-공동 기획 원고 제공, 촬영 등 취재 지원</li> <li>-공동 브리핑, 기자회견 등 행사 참여</li> <li>-수시 인터뷰, 촬영 등 개별 언론 취재 협조</li> </ul> </li> <li>• 방송 SB, 교재, 사보, 블로그 등 각종 홍보물 제작을 위한 지원 활동</li> </ul>
기타	<ul style="list-style-type: none"> <li>• 수능 관련 주요 회의 및 행사 참가</li> <li>• 대수능 모의평가 한국교육과정평가원 연계 분석</li> <li>• 수강후기에 답변 및 학습자료 탑재</li> <li>• 신규강사 강의기법 분석, 조언 및 코칭 등</li> </ul>

## 7. 입시설명회

### 가. 목적

- 고품질 입시정보 서비스 제공을 통한 입시정보 관련 사교육비 절감에 기여
- 지역별, 계층별 입시정보 격차 해소를 통한 실질적 교육평등권 구현
- (오프라인) 해당 지역의 특성을 반영한 입시정보를 찾아가는 서비스로 제공
- 수능제도 변경에 따른 수험생, 학부모 불안감 해소
- 신뢰도 높은 입시정보를 제공함으로써 사교육 의존 수요 흡수

### 나. 개최 현황

구분	고3	고1,2	예비 고1	소계
개최횟수	36	29	14	79

※ EBS 고교강의 영역별 대표강사 및 진로 진학 입시 전문강사 진행

## 8. 수능강의 검수시스템 운영

### 가. 운영 기간: 2019. 1. 1~12. 31

### 나. 운영 목적

- 수능콘텐츠의 내용 및 표현 적합성 검토를 통한 강의 품질 향상
- 교과전문성을 보유한 검수요원(현직교원)을 통한 내용 검토의 전문성 강화
- 수능강의 내용에 대한 피드백을 통해 강의 경쟁력 제고



## 다. 운영 현황

### 1) 추진 현황

- 디지털 파일로 녹화된 콘텐츠를 「온라인검수시스템」을 통하여 교과전문 검수요원과 영역별 ECP(교과전문 책임프로듀서)가 사전 검수 담당
- 교과전문 검수요원에게는 검수 수행 실적에 따라 월별로 검수로 지급
- 올해(2019. 1. 1~12. 31) 검수교사 총 103명이 검수 활동 진행

2) 검수는 단일검수(1편 1검수)를 기본으로 하되, 역사(한국사, 동아시아사)는 내용 및 표현 적합성 검수 강화를 위해 검수교사를 증원하여 1편 2검수에서 1편 3검수로 복수 검수제도 운영

## 9. 온라인 1:1 입시상담

### 가. 운영

- 1) EBSi 내 1:1 맞춤형 입시상담서비스를 제공하는 온라인 대입상담실 운영
- 2) 전국 수험생에 EBSi 학습콘텐츠 활용법 및 입시정보 자료 제공
- 3) 대입상담실 커뮤니티를 통해 자료 및 건의사항을 공유해 상담 네트워크 확장
- 4) 상담교사 답변 제고를 위한 설문 프로그램 조사 및 프로그램 업데이트

나. 운영 기간: 2019. 1. 1~12. 31

다. 참여교사 수: 36명(현직교사, EBS 전속교사 및 출연강사 등)

### 라. 실적 현황

구분	1월	2월	3월	4월	5월	6월	7월	8월	9월	10월	11월	12월	계
상담교사수(명)	36	36	35	35	35	35	35	35	34	34	33	33	-
질문수	748	524	1149	546	543	842	1435	4598	2797	699	993	1316	16,190
답변수	748	524	1149	546	543	842	1435	4598	2797	699	993	1316	16,190
답변률(%)	100	100	100	100	100	100	100	100	100	100	100	100	100

※ 검수완료 및 검수불가를 포함한 전체 건수임.

## 10. 교사 지원을 위한 EBSi 학습콘텐츠 통합관리 시스템(CMS)

### 가. 목적

- 고교 학습 관련 리소스를 무료로 제공하여 수업에 용이하게 활용하도록 지원
- 교재 전체문항을 한글파일로 제공함으로써 공교육 지원 강화

### 나. 개발 실적

1) 고교 강의자료 CG 업로드 건수 : 97,540건

## 2) 영상 콘텐츠 6종 기획 및 제작 : 총 497건

- '수능완성 국어' 속 사회/과학 지문 파헤치기 : 20편
- 시험에 꼭 나오는 소설 스토리 보드 : 20편
- 스토리텔링 수학 : 13편
- 평가원 기출 수학 가형·나형 21, 29, 30번 EBS 모든 풀이법 : 384편
- 비교과 영역 PC활용 콘텐츠 : 10편
- 이미지로 뿌리 뽑는 영단어 : 50편

## 11. 질의응답(Q&amp;A) 서비스 운영

가. 운영 기간: 2019. 1. 1~12. 31

## 나. 운영 목적

- 일반 강의에서 해결할 수 없는 문제를 온라인 Q&A 서비스를 통하여 해결
- 수능강의 내용에 피드백을 통한 강의 참여율 향상 제고

## 다. 운영 현황 및 실적

- 수험생이 탑재한 질문에 답변을 해줌으로써 개인별 맞춤형 진행
- 1~12월까지 총 224,438건 답변

## 12. 인력 공모 및 평가

## 가. 강사 공모

공모 목적	우수강사 확보를 통한 고교 교과 프로그램 경쟁력 강화 초, 중학 신규 학습콘텐츠의 질 제고
공모 기간	20190807~20191018
선발 인원	19명(초중학 5명, 고등 14명 선발)

## 나. 온라인상담 및 검수교사 공모

공모 목적	무오류 강의 서비스 제공을 위해 분야별 온라인 교사 선발 운영 온라인 진학 상담, 학습Q&A 답변 및 강의 검수 등 분야별 온라인 교사 공모
공모 기간	20191023~20191118
선발 인원	264명(진로진학 28명, Q&A 152명, 검수교사 84명)

## 다. ECD 공모

공모 목적	EBS 학습콘텐츠 질 제고 및 콘텐츠 제작 업무 수행을 위하여 선발 운영 초, 중, 고교 학습 콘텐츠의 원활한 제작
공모 기간	20190827~20190923
선발 인원	34명(수능 25명, 초중학 3명, 영어 6명 선발)

## 라. 카메라맨 공모

공모 목적	EBS 학습콘텐츠 질 제고 및 콘텐츠 제작 업무 수행을 위하여 선발 운영 초, 중, 고교 학습 콘텐츠의 원활한 제작
공모 기간	20190827~20190923
선발 인원	24명

## 마. 코디업체 공모

목적	EBS 학습콘텐츠 질 제고 및 콘텐츠 제작 업무 수행을 위하여 선발 운영 초, 중, 고교 학습 콘텐츠의 원활한 제작
기간	20190827~20190923
업체 수	6개 업체

## 바. 미술업체 공모

목적	EBS 학습콘텐츠 질 제고 및 콘텐츠 제작 업무 수행을 위하여 선발 운영 초, 중, 고교 학습 콘텐츠의 원활한 제작
기간	20190827~20190923
업체 수	16 업체

## 13. 주요 연수 및 교육

### 가. 목적

- 강의 모니터, 자료 및 노하우 공유를 통한 강의 품질 향상
- 강의 제작 참여자들의 제작 능력 제고를 위한 교육
- EBS 수능강의의 취지, 현안 및 주안점에 대한 정보 공유 및 이해도 증진

### 나. 현황

영역	유형	개최일	장소	내용
과탐	워크숍	20190109	15층 회의실	과학 클립 콘텐츠 제작을 위한 집중 작업 및 2019년 상반기 워크숍
국어	워크숍	20190121	18층 중회의실	2019년 상반기 국어 영역 워크숍
입시	협의	20190218	서울 근교	2019년 통프로그램 개선 미팅
수학	워크숍	20190225	18층 중회의실	EBSi 강의 공동 시사 수학 영역 워크숍
입시	워크숍	20190305	18층 대회의실	2019년 EBS 입시설명회 참여자 워크숍
전체	워크숍	20190313	15층 회의실	2019년 고교강의 학습 콘텐츠 경쟁력 제고를 위한 제작진 워크숍
전체	워크숍	20190424	일산 일대	고교강의 커리큘럼 제작현황 점검 및 개선사항 협의를 위한 영역별 제작진 회의
사탐	워크숍	20190520~0521	강화도 인근	2019년 강의평가 및 차년도 커리큘럼 기획을 위한 사탐영역 제작스텝 워크숍

영역	유형	개최일	장소	내용
전체	워크숍	20190619	18층 대회의실	수능교육 유튜브 학습 콘텐츠 개발을 위한 제작인력 워크숍
전체	워크숍	20190716	국회 의원회관 대회의실	학교교육 콘텐츠 제작인력 워크숍을 통한 EBSi 개선 방향 정립 워크숍
전체	워크숍	20190810	일산 일대	2021 수능대비 수능개념 강의노트 개발 회의
전체	워크숍	20190926	18층 대회의실	2020 고교 학습 콘텐츠 제작스텝 워크숍 개최
전체	협약	20191021	서울 근교	온라인 강사 공모 관련 인크루트 협약
사탐	워크숍	20191026	18층 중회의실	고교 학습 콘텐츠 경쟁력 제고를 위한 사회탐구영역 워크숍
전체	워크숍	20191202	18층 대회의실	2020년 신규강사 위촉식 및 워크숍
과탐	워크숍	20191209	서울 근교	강의 콘텐츠 제작 관련 경쟁력 제고를 위한 과탐 전체 워크숍
국어	워크숍	20191213	경기도 근교	2019년 국어 영역 전체 워크숍
입시	워크숍	20191216	15층 회의실	EBS 입시설명회 발전 방향 제시 및 정확한 입시정보 공유 워크숍

## 개관

창의융합교육부는 4차 산업혁명시대를 맞아 창의융합형 인재 양성을 목표로 과학, 어원, 상식, 클래식, 메이커 교육 등 기존 TV 프로그램에서 다루지 않았던 다양한 영역으로 교육 범위를 확대하고 이를 통해 학교교육 보완에 기여하고 있으며, 이를 위해 다양한 창의융합 콘텐츠와 사교육비 경감, 공교육 보완을 목표로 초·중학 강의 콘텐츠를 제작하고 있다. 또한 소프트웨어교육 의무화 및 모두가 알아야 하는 기초 소양으로 경제적 격차 없이 언제 어디서나 소프트웨어 기본 학습 서비스를 위한 소프트웨어 교육 플랫폼 ‘이숲(EBS소프트웨어)’서비스 2단계 성공적 구축 및 운영하고 있으며, 교사의 ‘이숲’활용 역량 강화를 위한 교원 직무연수, 일반연수 등을 실시하고 있다.

- 사회 환경과 학교 환경이 급변하는 4차 산업혁명시대 창의융합 인재를 육성하는데 필요한 교육 콘텐츠 <생방송 판다다>, <야옹! 클래식>, <영풍 남매 요리조리쇼> 제작
  - <생방송 판다다> : 창의, 과학, 사회, 상식, 인성 등의 주제를 가지고 재미있게 교육적 내용을 전달하는 생방송 창의융합교육 프로그램
  - <야옹! 클래식> : 클래식을 어렵고 재미없다고 느끼는 초등학생들로 하여금 클래식 음악을 친숙하게 느끼고 재미있게 듣고 표현해보도록 돕는 창의 문화예술 감상교육 프로그램
  - <영풍남매 요리조리쇼> : 다양한 공작 및 요리를 통해 초등학생들의 마음 속 고민과 초등사회생활의 대처법, 각종 문제해결 꿀팁 등을 알아보고 초등 눈높이에 맞게 해결하는 메이커 교육 프로그램
- 소프트웨어교육은 단순히 코딩역량을 키우는 것이 아닌 컴퓨팅 사고력 신장을 목표로 한다. EBS는 2015년부터 ‘코딩 소프트웨어시대’, ‘링크 소프트웨어세상’, ‘소프트웨어야 놀자’, ‘헬로! EBS소프트웨어’ 등 300여 편의 제작을 통해 소프트웨어 분야 제작경험을 축적하여 왔다.
 

SW교육 의무화에 따라 교육부로부터 특별교부금 예산을 지원 받아 초·중·고등학교 교실 수업을 지원하기 위한 차시별 보조 학습자료로 클립콘텐츠 40편을 제작하고 이숲의 ‘교사용 수업방’에서 교수용 자료로 제공하였다. 또한 전국민SW교육 지원을 위한 플랫폼 2단계 구축 및 운영 사업을 통해 SW교육이 필요한 국민 누구나 온라인 접속만 하면 SW 기초 교육을 제공하는 ‘전국민 온라인 무료 소프트웨어 교육 플랫폼’을 2단계 구축 사업을 추진하였다.

## 1. 창의융합교육사업

### 가. 학습자 맞춤형 창의융합 교육 모델 개발(274편)

#### 1) 생방송 판다다 218편

방송일	부제	방송일	부제
20190101	어서 와! 2019!	20190311	난 그런 예감이 들어
20190102	겨울 방학을 부탁해!	20190312	조마조마
20190103	넌 취미가 뭐니?	20190313	참 좋은 리더
20190107	집중력을 원하십니까?	20190314	빨대 진검 승부
20190108	주먹구구식으로 할 거야?	20190318	실랑이 없이 살자
20190109	너는 너라서 지금 이대호가 좋아	20190319	이렇게 이만큼 큰 이런 사랑 받아도 될까요
20190110	백전백승 아이템	20190320	쉬는 시간 활용법
20190114	통했네 통했어	20190321	반가운 손님
20190115	보람찬 하루	20190325	트집 잡지 마!
20190116	피해가도 좋잖아! 독감이랑 싸움은	20190326	너의 배터리가 되어줄게
20190117	사랑 배틀	20190327	이 봄, 함께 떠나볼까?
20190121	나 혼자 한다	20190328	판다다엔 진짜 뭐든지 다 있어요
20190122	돈금없는 이야기	20190401	난장판
20190123	거절 못하는 것도 병	20190402	항긋한 선물
20190124	축축해져라!	20190403	도전! 변비 탈출
20190128	나, 나무야! 떨고 있니?	20190404	행복하세요!
20190129	좋은 곳으로 데려다줄 거야	20190408	압권이야
20190130	기대와 실망 사이	20190409	나 자수합니다
20190131	우리들의 1월 이야기	20190410	춘곤증을 이기는 방법
20190204	새해 복 많이 받으세요!	20190411	같이 가도 될까요?
20190205	한 살 더 먹기	20190415	한창일 때, 한참 즐겨
20190206	세뱃돈 사용 설명서	20190416	너랑 나랑 바꿔 바꿔
20190207	벌써 200일	20190417	볼 빨간 사춘기
20190211	이렇게 멋진 날	20190418	판다다 김밥 왕
20190212	이 정도는 약과지	20190422	김여사는 까탈레나?
20190213	오해는 하지 마!	20190423	오해 하지 말아줘
20190214	대박 대박 대박 사건	20190424	용돈이 부족할 때
20190218	함께 라면	20190425	미스터 양갱 씨
20190219	까불까불	20190429	성가셔 정말
20190220	댐니와 함께 춤을!	20190430	너랑 나랑 함께 한다면?
20190221	돌아오는 거야!	20190501	혼자 애태우지 마세요!
20190225	넌 내게 행운이야!	20190502	사장님의 비밀
20190226	야단났네! 야단났어!	20190506	아~ 뽀내고 싶어라!
20190227	새 학기가 시작된다!	20190507	보고 싶다
20190228	안녕, 2월!	20190508	부모님! 감사합니다
20190304	새로운 시작을 응원해	20190509	나의 VIP
20190305	퇴짜 맞은 날!	20190513	철부지
20190306	봄이 오나 봄	20190514	난감하네~ 난감하네~
20190307	오~ 뽀튀기!		

방송일	부제
20190515	오! 나의 선생님!
20190516	물맛이 꿀맛
20190520	안성맞춤
20190521	판다다 삼파전!
20190522	춤은 뇌도 춤추게 한다
20190523	비밀스러운 그대
20190527	포기하지 말고 도전!
20190528	대왕포도와 대왕 비눗방울의 전쟁
20190529	둘 중에 하나만?
20190530	정리의 달인
20190531	판다다 사용설명서
20190603	십년감수했네!
20190604	어서 와! 마술은 처음이지
20190605	잔소리에 임하는 자세
20190606	나무야 부탁해!
20190607	취향저격 샌드위치
20190610	단골손님 추가요!
20190611	기동찬! 초리포터와 헤리포터
20190612	따라 하지 마!
20190613	인형 의사의 꿈
20190614	달콤한 생일 선물
20190617	토를 달아보아요
20190618	매직 스카프와 드라이아이스
20190619	내가 왜 이러는지 몰라
20190620	에너지 수확의 기쁨
20190621	뜻밖의 선물
20190624	알나리깁나리
20190625	매직 동전과 매직 컵
20190626	나의 마니또
20190627	침대가 좋아
20190628	왜! 도레미야?
20190701	한여름엔 이게 최고
20190702	내 맘대로!
20190703	두려움, 가라!
20190704	고소해 고소애
20190705	후추가 뭐길래!
20190708	아! 종이 썬시다!
20190709	착시 VS 동체시력
20190710	노래방에도 예의는 있다!
20190711	펫을 위하여
20190712	더위잡는 수박
20190715	플 죽지 말자
20190716	어떻게 이런 일이
20190717	우리가 지켜야할 것들

방송일	부제
20190718	도전! 채소 소믈리에
20190719	아모르파티
20190722	똥단지갈네
20190723	고무줄 대 컵의 전쟁
20190724	눈물의 방학식
20190725	신 메뉴 나왔습니다!
20190726	이번엔 마요네즈다!
20190729	어머! 이걸 꼭 해야 돼!
20190730	눈과 얼음 탑 그리고 물총
20190731	방학에 이런 경험 꼭 있다!
20190801	웃자! 배꼽 빠지게!
20190802	케첩이 이렇게 생겼다고?
20190805	심상치가 않아
20190806	물의 전쟁
20190807	어떤 여름 휴가
20190808	목요 미식회
20190809	편의점 바캉스
20190812	너스레를 떨다가
20190813	마술 퀴즈 vs 과학 퀴즈
20190814	개학이 오고 있다!
20190815	시인 탄생
20190816	새콤한 굴에서 쓴맛이 난다
20190819	간에 기별도 안 가네
20190820	세기의 탁구(공) 대결
20190821	신과 함께!
20190822	해녀, 아무나 하나!
20190823	치킨은 사랑입니다
20190826	이 세상에 예누리 없는 장사가 어딴어
20190827	오! 놀라운 물의 힘!
20190828	주말엔 뭐하니?
20190829	냄새를 보는 편의점
20190830	선글라스 효과
20190902	나도 사춘기는 처음이야
20190903	불가능이란 없다!
20190904	모델이 왔다!
20190905	짜장 신기해
20190906	그녀가 돌아왔다
20190909	누군가 나를 보고 있다?
20190910	미리 받은 추석 선물
20190911	음식이 약이다!
20190916	난 특별하니까?
20190917	범인은 누구?
20190918	변신 대소동
20190919	안갯음 합시다!

방송일	부제
20190920	고무장갑은... 사랑입니다!
20190923	유행이 뭐길래
20190924	반전 매력
20190925	판매왕
20190926	여보세요!
20190927	옥수수에 반했수!
20190930	시험이 뭐길래
20191001	불꽃 튀는 대결
20191002	도전! 네이미스트!
20191003	구두쇠란?
20191004	왜 돼지저금통이야?
20191007	식탐 폭발
20191008	비밀 족지
20191009	한글 사랑
20191010	아양 신동
20191011	세상에 나쁜 손님은 없다
20191014	카페인 페인
20191015	무인도에 간다면...?
20191016	꽃을 든 남자
20191017	난다 긴다
20191018	효자 가방

방송일	부제
20191021	물이 필요해
20191022	퐁! 팡! 팡!
20191023	영양만점 삼시세끼
20191024	아~ 감질나네
20191025	왜 V를 하는 걸까?
20191028	직업 말고 꿈
20191029	빙글빙글&댄싱 볼
20191030	단내 투어 가이드
20191031	도무지
20191101	햇~~도그
20191104	욕을 하면 (진짜) 안 되는 이유
20191105	깜짝 놀랄 준비 하시고!
20191106	소리가 살아 있네!
20191107	매물차다 매물차
20191108	환상적인 만남
20191111	나의 얼굴은 소중한니까
20191112	콜라 분수쇼 쇼 쇼
20191113	지구를 위하여!
20191114	설레발치다
20191115	포기를 모르는 뽀뽀이

## 2) 야옹! 클래식 26편

방송일	부제
20190821	러시아에서 만난 차이콥스키
20190820	오스트리아에서 만난 베토벤
20190814	자장가
20190813	악마의 바이올린
20190807	사랑의 인사
20190806	왕궁의 불꽃놀이
20190731	은은한 달빛처럼
20190730	G선상의 아리아
20190724	송어의 노래
20190723	춤추는 랩소디
20190717	반짝반짝 작은 별
20190716	앗, 깜짝이야!
20190710	전람회의 그림

방송일	부제
20190709	몇 번이라도, 캐논
20190703	매혹의 볼레로
20190702	축복의 행진곡
20190626	썰기의 왈츠
20190625	운명의 그림자
20190619	호두까기 인형
20190618	악기가 된 장난감
20190612	고양이와 왈츠를
20190611	동물들의 축제
20190605	왕벌의 비행
20190604	봄의 노래
20190529	사랑을 위하여
20190528	새로운 세계



## 3) 영풍남매 요리조리쇼 30편

방송일	부제	방송일	부제
20190429	소녀를 위한 판다 팩	20190722	DIY 에어컨
20190506	근육맨 남친빵	20190729	무지개 달걀말이
20190513	아이돌 커버댄스	20190805	나만의 인싸 휴대폰 케이스
20190520	깜짝! 페이크 이벤트	20190812	재활용 메이킹
20190527	패션 운동화	20190906	드라이아이스 아이스크림
20190603	ASMR 도구 만들기	20190913	삼색 우유 떡
20190610	수제 가구 만들기	20190920	대왕 초코볼
20190617	복불복 빙수 만들기	20190927	먹을 수 있는 일기장
20190624	모기장 전투복	20191004	누나 경보장치
20190701	팬을 위한 ice 차	20191011	젤리 스탠드
20190705	모기와의 전투복	20191018	편식쟁이 고치기
20190708	보컬 트레이닝 기계	20191025	박스 농구대
20190715	먹을 수 있는 그릇	20191101	대왕 막대과자

## 나. 학교교육 보완을 위한 신개념 초중학 강의 콘텐츠 개발(2,683편)

1) 초·중학 강의 콘텐츠 제작 : 초등 538편, 중학 582편 총 1,120편

2) 맞춤형 서비스를 위한 중학 학습 콘텐츠 DB 구축

- 중2수학 문제풀이 클립 1,146편
- 중학 수학 개념?유형/공식 클립 400편
- 중학 과학3 실험영상 클립 17편

#	구분	콘텐츠명	편수	비고
1	초등	만점왕 5~6학년 국어, 수학, 사회, 과학	256	강의 콘텐츠
2		만점왕 평가문제풀이 전과목 5~6학년	68	강의 콘텐츠
3		계산왕 5~6학년	14	강의 콘텐츠
4		수학의 자신감 5~6학년	80	강의 콘텐츠
5		4주완성 독해력	120	강의 콘텐츠
6	중학	EBS 중학 뉴런 2학년 국어, 영어, 수학, 사회, 과학	282	강의 콘텐츠
7		EBS 중학 수학 @포스 유형편, 마스터편 2학년	160	강의 콘텐츠
8		한 장 수학 2학년	60	강의 콘텐츠
9		MY READING COACH	60	강의 콘텐츠
10		MY WORD COACH	20	강의 콘텐츠
11		EBS 수학의 답(중학 수학 개념/유형/공식 클립)	400	클립 콘텐츠
12		중학 수학2 문제풀이 클립	1,146	클립 콘텐츠
14		중학 과학3 실험영상 클립	17	클립 콘텐츠
합계			2,683	

## 2. 소프트웨어교육사업

### 가. 주요업무 추진 현황

#### 1) 추진 목표

- 소프트웨어 교육 플랫폼 ‘이숲’서비스 2단계 구축 및 서비스 운영
- 평생교육용 소프트웨어 교육 콘텐츠 기획·제작
- SW교육 의무화에 따른 교실수업지원 콘텐츠 제작 및 서비스
- 소프트웨어 교육콘텐츠의 활용 홍보 및 현장 강의
- 소프트웨어 교육 서비스를 통한 학교교육, 평생교육 지원
- 소프트웨어 교육을 통한 대내외 연관 네트워크 구축

#### 2) 추진 경과

- 2019. 1. : EBS-SW 온라인 교육 플랫폼 1단계 서비스 오픈
- 2019. 3. : EBS-SW 온라인 교육 플랫폼 개발·운영 사업 협약
- 2019. 3. : 소프트웨어(SW)교육 교실 수업 지원 콘텐츠 개발 사업 협약
- 2019. 4. : EBS-SW 온라인 교육 플랫폼 2단계 개발 사업자 선정
- 2019. 6. : 과기정통부 및 교육부 공동주최 온라인코딩파티 시즌1 참가
- 2019. 10. : 과기정통부 및 교육부 공동주최 온라인코딩파티 시즌2 참가

### 나. 세부 추진 실적

#### 1) EBS 전국민 온라인 소프트웨어 플랫폼 2단계 구축

- 소프트웨어 교육 Learning 환경 강화
  - MOOC 형태의 강좌 운영이 가능하도록 LMS 고도화
- 소프트웨어 교육 학습 Doing 기능 강화
  - 사용자 간 상시적 협업으로 작품창작 및 협업경쟁이 가능한 코딩 프로젝트 환경 구축
  - 화상 기반 실시간 강의 및 화상 멘토링 시스템 구축
- 가상 실습 환경 강화
  - 효과적인 학습을 할 수 있도록 Learning By Doing을 위한 웹기반 가상 실험실 구축
- 소프트웨어 학습 지식 Sharing 기능 강화
  - 사용자 간 공동코딩(Peer-Coding) 기능 추가

#### 2) EBS 전국민 온라인 소프트웨어 플랫폼 1단계 구축 서비스 운영

- 클라우드 자원의 자동화된 관리 등 효과적인 자원 관리 및 안정적 운영
- 서비스 모니터링, 정보보호 및 사이트 침해 대응, SW 설치 및 업그레이드
- 챗봇 및 온라인 Q&A 기반 고객센터 운영
- 멘토 및 크리에이터 운영 관리

#### 3) 소프트웨어 교육 활성화를 위한 핵심 콘텐츠 제작

- 블록 및 텍스트 코딩 등 강의형 콘텐츠 140차시 제작

#	강좌명	분야	제작편수
1	세상을 디자인하는 로봇 프로그밍	피지컬	15
2	컴퓨터 읽어주는 선생님	공통	15
3	뚜앙과함께 떠나는 프로그래밍 여행	알고리즘	5
4	문제해결 C언어 너로 정했다(기초)	언어	15
5	내 안의 컴퓨팅사고력을 깨우는 문제 해결 연수(초등)	알고리즘	10

#	강좌명	분야	제작편수
6	내 안의 컴퓨팅사고력을 깨우는 문제 해결 연수(중등)	알고리즘	10
7	너를 위한 인공지능	공통	30
8	아주 쉬운 머신러닝	공통	15
9	블록코딩으로 만나는 인공지능의 기초	언어	15
10	EAZY해! 이제 해! 이렇게 인공지능 앱개발	언어	10

- 뚜앙과 블록코딩 첫걸음 <변수>영역 10개 미션 추가 제작
- EBS 인기캐릭터 '팽수'를 활용한 <달려라 팽수> 코딩교육 콘텐츠 제작

#### 4) 소프트웨어 교육 인식개선 다큐멘터리 제작

- 프로그램명: EBS 신년특집 다큐멘터리 <소프트웨어 AI교육, 길을 묻다>(2부작)

#### 5) EBS 소프트웨어 교육 의무화 지원 교실수업지원 콘텐츠 제작

- 초등 컴퓨팅 사고력을 기반으로 생활의 문제를 해결하는 융합형 콘텐츠 제작  
(소프트웨어 왕국에서 살아남기)

#	주제	차시명	콘텐츠유형	성취기준
1	정보보안과 암호	암호화와 복호화	웹 슬라이드, 영상클립, 워크시트, 프로그래밍 예제	[6실04-07] 소프트웨어가 우리 생활에 미치는 영향을 이해한다.
2		암호해독기 프로그래밍하기		
3	절차적 사고와 문제 해결	절차적 사고	웹 슬라이드, 영상클립, 워크시트, 프로그래밍 예제	[6실04-08] 절차적 사고에 의한 문제 해결의 순서를 생각하고 적용한다.
4		키오스크 속 절차적 사고		
5	자율주행	자율주행? 소프트웨어로 한다니!	웹 슬라이드, 영상클립, 워크시트, 프로그래밍 예제	[6실04-11] 문제를 해결하는 프로그램을 만드는 과정에서 순차, 선택, 반복 등의 구조를 이해한다.
6		라인트레이싱 알고리즘		
7	반복과 선택	반복과 규칙성	웹 슬라이드, 영상클립, 워크시트, 프로그래밍 예제	
8		아이스크림 검사		
9	비전인식	컴퓨터가 웃는 얼굴을 판단할 수 있을까?	웹 슬라이드, 영상클립, 워크시트, 프로그래밍 예제	
10		웃는 얼굴 판단 프로그래밍하기		

- 중등 피지컬 컴퓨팅을 활용하여 실생활의 문제를 해결하는 융합형 콘텐츠 제작 (똑딱 똑딱 소프트웨어)

#	주제	주요내용	콘텐츠개념	성취기준
1	내 손 안의 피지컬 컴퓨팅 - 마이크로비트	마이크로비트 장치의 기능 소개와 활용예시를 소개한다.	마이크로비트 이해	[9정05-02]센서를 이용한 자료 처리 및 동작 제어 프로그램을 구현한다.
2	상상을 현실로 -메이크 코드	마이크로비트를 제어 할 수 있는 프로그래밍 언어 MakeCode의 주요 명령블록을 소개한다.	MakeCode 이해	[9정05-02]센서를 이용한 자료 처리 및 동작 제어 프로그램을 구현한다.
3	이름표	마이크로비트에서 디스플레이의 역할과 사용방법, 활용사례를 소개한다.	디스플레이의 활용	[9정05-02]센서를 이용한 자료 처리 및 동작 제어 프로그램을 구현한다.
4	안전한 통학 차량	버튼의 기능과 작동 제어 방법을 설명하며 버튼과 디스플레이를 이용하여 안전한 통학 차량을 만들어본다.	버튼과 디스플레이의 활용	[9정05-02]센서를 이용한 자료 처리 및 동작 제어 프로그램을 구현한다.
5	다섯 번째 별에게	빛센서의 기능과 작동 제어 방법을 소개하며 빛센서와 디스플레이를 이용하여 스마트 가로등을 만들어본다.	빛센서의 활용	[9정05-02]센서를 이용한 자료 처리 및 동작 제어 프로그램을 구현한다.
6	차 마시기 좋은 온도	온도 센서의 기능과 작동 제어 방법을 소개하며 온도 센서와 디스플레이를 이용하여 차 마시기 좋은 온도 알리미를 만들어본다.	온도센서의 활용	[9정05-02]센서를 이용한 자료 처리 및 동작 제어 프로그램을 구현한다.
7	나를 찾아줘	나침반센서의 기능과 작동 제어 방법을 설명할 수 있으며 나침반 센서와 디스플레이를 이용하여 나침반을 만들 수 있다.	나침반센서의 활용	[9정05-02]센서를 이용한 자료 처리 및 동작 제어 프로그램을 구현한다.
8	나의 멜로디 박스	부저의 기능과 작동 제어 방법을 소개하며 부저와 디스플레이를 이용하여 멜로디박스를 만들어본다.	부저의 활용	[9정05-02]센서를 이용한 자료 처리 및 동작 제어 프로그램을 구현한다.
9	어바운 타임	가속도센서의 기능과 작동 제어 방법을 설명할 수 있으며 가속도 센서와 부저, 디스플레이를 이용하여 타이머를 만들 수 있다.	가속도센서와 부저, 디스플레이의 활용	[9정05-02]센서를 이용한 자료 처리 및 동작 제어 프로그램을 구현한다.
10	마음도 출력이 되나요?	3색 LED의 기능과 작동 제어 방법을 설명할 수 있으며 3색 LED와 빛센서를 이용하여 마음을 전하는 팝업카드를 만들 수 있다.	LED와 빛센서의 활용	[9정05-02]센서를 이용한 자료 처리 및 동작 제어 프로그램을 구현한다.
11	움직임 사냥꾼	동작감지 센서의 기능과 작동 제어 방법을 소개하며 동작감지센서, 부저, 마이크로비트 디스플레이를 이용하여 사물함 지킴이를 만들어본다.	동작감지센서의 활용	[9정05-02]센서를 이용한 자료 처리 및 동작 제어 프로그램을 구현한다.
12	비밀금고	서보모터의 기능과 작동 제어 방법을 소개하며 서보모터와 확장 실드를 이용하여 비밀금고를 만들어본다.	서보모터의 활용	[9정05-02]센서를 이용한 자료 처리 및 동작 제어 프로그램을 구현한다.
13	세 번째의 사랑	토양 습도 센서의 기능과 작동 제어 방법을 설명할 수 있으며 토양 습도 센서를 이용하여 화분 습도 알리미를 만들 수 있다.	토양 습도 센서의 활용	[9정05-02]센서를 이용한 자료 처리 및 동작 제어 프로그램을 구현한다.

#	주제	주요내용	콘텐츠개념	성취기준
14	세상을 바꾼 발명	모터의 기능과 작동 제어 방법을 설명할 수 있으며 모터와 가속도 센서를 이용하여 안전 선풍기를 만들 수 있다.	모터와 가속도 센서의 활용	[9정05-02]센서를 이용한 자료 처리 및 동작 제어 프로그램을 구현한다.
15	점과 선의 만남	마이크로비트의 라디오 통신 기능의 제어 방법을 설명할 수 있으며 마이크로비트의 라디오 통신 기능을 이용하여 모스 부호기를 만들 수 있다.	마이크로비트의 라디오 통신 기능의 활용	[9정05-02]센서를 이용한 자료 처리 및 동작 제어 프로그램을 구현한다.
16	빨래를 지켜줘	빗물 감지 센서의 기능과 작동 제어 방법을 설명할 수 있으며 빗물 감지 센서를 이용하여 비 알리미를 만들 수 있다.	빗물 감지 센서의 활용	[9정05-02]센서를 이용한 자료 처리 및 동작 제어 프로그램을 구현한다.
17	빛나는 안전 우산	네오피셀 스트립의 기능과 작동 제어 방법을 설명할 수 있으며 네오피셀 스트립과 빛센서를 이용하여 빛나는 안전 우산을 만들 수 있다.	네오피셀과 빛센서의 활용	[9정05-02]센서를 이용한 자료 처리 및 동작 제어 프로그램을 구현한다.
18	쓰레기를 버리는 몇가지 방법	초음파 센서의 기능과 작동 제어 방법을 설명할 수 있으며 초음파 센서를 이용하여 자동 쓰레기통을 만들 수 있다.	초음파센서의 활용	[9정05-02]센서를 이용한 자료 처리 및 동작 제어 프로그램을 구현한다.
19	분위기를 부탁해	소리 센서의 기능과 작동 제어 방법을 설명할 수 있으며 소리 센서와 네오피셀 링을 이용하여 무드등을 만들 수 있다.	소리센서와 네오피셀의 활용	[9정05-02]센서를 이용한 자료 처리 및 동작 제어 프로그램을 구현한다.
20	스마트 워치	심박 센서의 기능과 작동 제어 방법을 설명할 수 있으며 심박 센서를 이용하여 스마트워치를 만들 수 있다.	심박센서의 활용	[9정05-02]센서를 이용한 자료 처리 및 동작 제어 프로그램을 구현한다.

#### 6) 활용 연수 및 홍보

- EBS 교실수업지원 콘텐츠 활용 직무연수 실시(2019. 1. 15~1. 16)  
(특수분야 연수기관 지정번호: 서울교육2019-1318)
- 2019 소프트웨어 교육 페스티벌 참가(2019. 10. 11~10. 12 여수세계박람회)

**개관**

2019년 영어교육부는 EBS English 채널 및 EBSe 사이트를 통해 사교육비 경감, 교육 기회 격차 해소, 전 국민 영어교육 강화에 기여하고자 다음과 같은 세 가지 목표를 설정하였다. 첫째, 학년별 교과서 기반의 콘텐츠 및 학교 현장 활용 콘텐츠를 제작하여 학교교육 보완 둘째, 인공지능 기반 교육 최적화 콘텐츠를 기획·제작하여 교육격차 해소 셋째, 플랫폼 접근성 확장 및 관련 ICT 기반 프로그램 제작으로 학습 편의성을 제공

위의 목표에 따라, ■31개 방송 프로그램 4,458편 제작 ■〈초등 4학년 4개 출판사 5종 교과서 연계 프로그램 〈EBSe 교과서 영어 초등 4학년〉 콘텐츠 신규 제작 ■〈매일 10분 영어〉 시리즈 등 모바일 최적화 콘텐츠 1,988편 제작 ■〈EBS English 유튜브〉 오픈으로 시청자 접근성 확장 및 인지도 향상 ■인공지능 기반 학습 콘텐츠 설계 ■구축 등을 수행하였다.

**주요업무****1. EBS English 채널 운영**

가. 채널명: EBS English(PLUS3)

나. 방송개시: 2007. 4. 6

다. 방송시간: 1일 18시간(06:00~24:00)

라. 인터넷 사이트: [www.ebse.co.kr](http://www.ebse.co.kr) / 모바일 웹: [m.ebse.co.kr](http://m.ebse.co.kr)

마. 운영 목표



## 2. 2019년도 EBS English 편성

### 가. 편성 목표 및 방향

- 학년별 교과서 기반의 콘텐츠 및 학교 현장 활용 콘텐츠 제작
- 스마트 교육 환경 최적화 콘텐츠 제작
- 효율적인 제작비 집행과 콘텐츠 제휴를 통한 신규 프로그램 기획
- EBS English 유튜브 오픈을 통한 콘텐츠 인지도 향상

## 3. EBS English 방송 프로그램 및 온라인 콘텐츠 제작 현황

### 가. 방송 프로그램 제작 현황(총 4,458편)

대상	프로그램명	제작편수
초등학생 이하	〈쇼미 더 컬러〉 등 12개 프로그램	1,055편
청소년/성인	〈왕초보 영어〉 등 18개 프로그램	3,403편
합계		4,458편

### 나. 온라인 콘텐츠 제작 현황(총 3,318편)

구분	프로그램명	제작편수
방송 프로그램 분절	〈왕초보 영어 대화 완성〉 등 11개 콘텐츠	1,648편
EBS ENGLISH YouTube	〈쇼미더 컬러〉 등 17개 콘텐츠	296편
영자신문기사	〈NE Times〉 등 7종 영자신문	1,374편
합계		3,318편

## 4. EBS English 사이트, 모바일 앱 운영 현황

### 가. 운영 개요

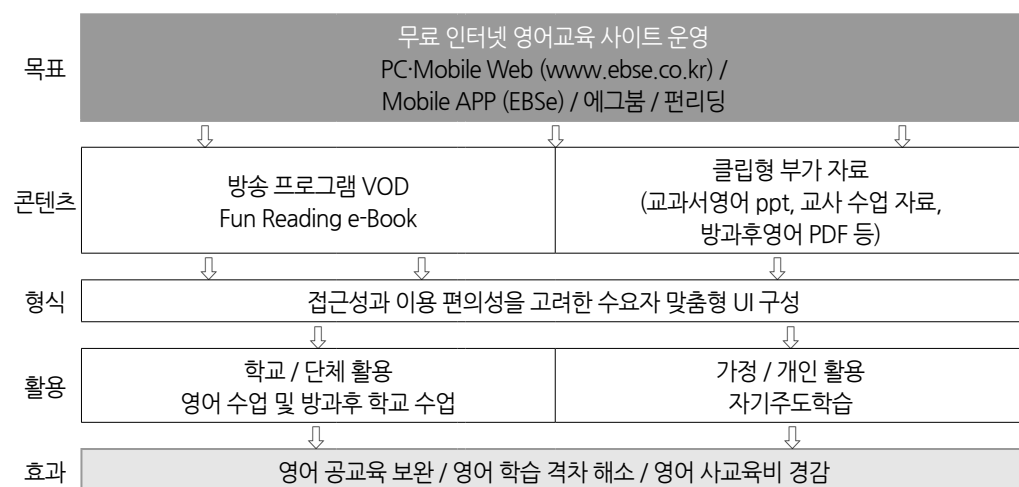

## 나. 추진 현황

목적	주요 서비스	일평균 방문자 수
교과서 영어 서비스 신규 오픈	<ul style="list-style-type: none"> <li>5종 교과서 그대로 원어인 선생님이 설명하는 방송용 콘텐츠 강의 및 미니어 콘텐츠(학습 게임 콘텐츠, PPT 자료 제공)로 복습하여 체계적인 학습 서비스 제공</li> <li>대상(교사, 회원, 일반) 회원 신청 구분으로 학생과 교사간의 매칭 서비스</li> <li>나의 교실 현황 상세보기로 학생 학습 진도 확인 및 학생 질문 관리</li> </ul>	3.7만
편리딩 PC 재탑재 및 신규콘텐츠 제공	<ul style="list-style-type: none"> <li>콘텐츠 중심의 UI/UX 제공</li> <li>레벨테스트 및 편리딩 콘텐츠 및 APP 연동 서비스 제공</li> </ul>	
APP 서비스 강화 및 개선	<ul style="list-style-type: none"> <li>EBSe APP 강화</li> <li>편리딩, 에그북 APP 보안 강화</li> </ul>	
Youtube채널 연동	<ul style="list-style-type: none"> <li>EBSe Youtube채널 iOS, 안드로이드 연동 및 심사 완료</li> </ul>	

## 다. 사이트, 모바일 운영 실적

### 1) 봄 편성 개편 안내

- 목적: EBS English 방송 편성 안내
- 시기: 2019. 4. 1(월)
- 내용: 신규 프로그램 홈페이지 개설 및 편성 안내 페이지



### 2) 가을 편성 개편 안내

- 목적: EBS English 방송 편성 안내
- 시기: 2019. 8. 26(월)
- 내용: 신규 프로그램 홈페이지 개설 및 편성 안내 페이지





### 3) <초등 3학년 영어 교과서 프로그램> 서비스 오픈

- 내용: 학교 5종 교과서 그대로 원어면 선생님이 설명하는 방송용 강의 및 미디어 콘텐츠(학습 게임 콘텐츠, PPT 자료 제공)로 복습하여 체계적인 학습 서비스 제공
- 대상: '대상'(교사/회원/일반) 회원 신청 구분으로 학생과 교사 간의 매칭 서비스
- 편성 시기: 2019. 4.
- 제작 편 수: 방송용 콘텐츠 850편, 미디어 콘텐츠 1,208편



<교과서 영어 메인 페이지>



<교과서 영어 학습하기>



<교과서 영어 나의 교실>

### 4) 편리딩 PC 재탑재 및 신규 콘텐츠 제공

- 내용: 영어 원서 다독 서비스 편리딩을 PC 사이트에 재서비스 함과 동시에 2회에 걸쳐 218권의 새 도서 서비스
- 시기: 2019년 5월, 10월

### 5) EBSe 사이트 운영 실적

- VOD 히트수: 25,076,157건,
- 누적 가입자 수: 4,935,130명
- 콘텐츠 다운로드 수: 1,832,539회

## 라. EBS English 유튜브 오픈

- 학습자 콘텐츠 접근성 강화
  - 1) 2019년 6월 3일, EBS LANGUAGE → EBS ENGLISH 공식 채널명 변경
  - 2) 새로운 시청자 유입을 위해 썸네일 296건 제작
  - 3) 기존 동영상과의 연계를 위한 최종화면 및 카드 기능 삽입
  - 4) EBS hot clip 영상 노출
  - 6) 영어 태그 및 영어 자막 추가로 해외 시청자층 확대
- EBSe 사이트 연계 서비스
  - 1) 사이트 내 유튜브 채널 버튼 영역 삽입 및 상단 배너 노출
  - 2) 유튜브 설명란에 프로그램별 활용안내 및 URL 주소 게재
  - 3) EBSe 사이트를 통해 유튜브 구독자 이벤트 진행
- 주요 현황
  - 1) 총 조회 수: 55,785,959회 (전년 대비 106.91% 상승, )
  - 2) 신규 구독자 수: 127,346명 (전년 대비 230.16% 상승, 2018년 38,518명)  
누적 구독자 수: 196,982,518명

## 5. 인공지능(AI) 영어 말하기 프로젝트 추진

### 가. 사업 개요

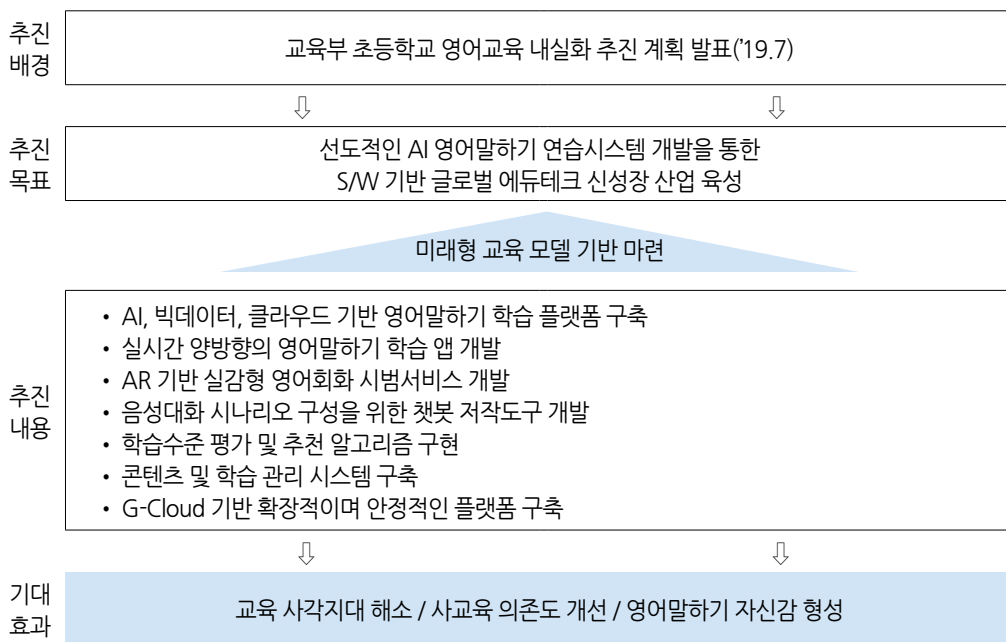

### 나. 사업 일정

구분	주요 내용
2019	<ul style="list-style-type: none"> <li>• 사업자 선정을 위한 사전 조사 및 입찰 준비(7~9월)</li> <li>• 교사 자문 위원단 구성 및 간담회 진행(8월)</li> <li>• 본 사업 대기업 참여 인정 심사 수행(8~9월)</li> <li>• 필요성 : 인공지능, 빅데이터 등 신사업 분야에서의 IT기술 역량 및 장기적 기술투자가 가능한 사업자의 참여 필요</li> <li>• 제안요청서 사전규격 공개 및 본 공고 개시(10-11월)</li> <li>• 제안 평가 및 기술협상 진행(11월)</li> <li>• 사업자 선정 및 계약 체결(12월)</li> </ul>

### 다. 사업 실적 : 기술 이전 및 프로그램 개발

- 1) AI 영어말하기 연습 시스템 구축 사업자 선정  
사업자 : NHN 컨소시엄
- 2) Etri엔진 STT(Speech to Text), 자연어처리(Natural Language Understanding)  
기술 이전 진행
- 3) 게임 요소를 반영한 파일럿 콘텐츠 및 캐릭터 1차 설계 및 개발

## 6. 연구조사 및 홍보 현황

### 가. 'EBSe 활용교사' 6기 운영

- 17개 시도 교육청 소속, 총 89명
- EBSe 활용교사단 상·하반기 워크숍 진행

- EBSe 교사단 소속 학교 중심으로 EBSe 콘텐츠 활용 지원 :  
EBSe 콘텐츠 활용 가이드라인, 콘텐츠 맵, 기념품 등
- 검수, 집필 자문 등으로 활용교사 역할 강화

#### 나. '찾아가는 EBSe 활용 설명회' 실시

- 초·중·고 교사/학생, 학부모 대상 EBS English 채널 소개 및 콘텐츠 활용 설명
- 현장 교사들의 의견 청취 및 수용도 조사
- 총 38회 진행, 참여자수 7,627명(2019. 1. 1~12. 31)

#### 다. EBSe 웹사이트 내 이벤트 실시

- 총 20회, 참여자 수 26,104명

#### 라. EBSe 콘텐츠 활용 홍보 관련 회의 및 워크숍

- 목적: 영어교육 정책 방향 및 EBSe 사업 내용 공유를 통해 학교 교육 현장 의견 수렴, EBSe 활용도 제고

일자	내용	참석인원
20190510~11	<ul style="list-style-type: none"> <li>• EBSe 활용교사 6기 위촉</li> <li>• EBSe 담당 교육부, 장학사 및 활용교사 협의회</li> <li>• 2019 EBSe 신규 콘텐츠 소개 및 활용 안내</li> <li>• EBSe 콘텐츠 활용 애로 사항 및 발전 방안 협의</li> <li>• EBSe 활용교사 활동 안내 및 실적/계획 공유</li> </ul>	교육부 3명 시·도 교육청 장학사 17명 EBSe 활용교사 89명 EBS 관계자 30명
20191129~30	<ul style="list-style-type: none"> <li>• EBSe 담당 교육부, 장학사 및 활용교사 협의회</li> <li>• 2019 사업실적 보고 및 2020 주요사업 안내</li> <li>• 활용교사6기 활동 실적 공유</li> <li>• EBSe 활성화 관련 담당자들 간 협력체제 구축으로 EBSe 발전 방향 모색</li> <li>• AI 영어말하기시스템 시범학교 운영 장학사 협의회</li> </ul>	시·도 교육청 장학사 17명 EBSe 활용교사 89명 EBS 관계자 20명

#### 마. 교육 박람회

- 목적: 교육 박람회 참가를 통한 EBSe 콘텐츠 인지도 제고

일자	행사명	장소	내용
20190116~18	EDUTEK KOREA 2019	코엑스	<ul style="list-style-type: none"> <li>• 온라인/모바일 전용 콘텐츠 체험               <ul style="list-style-type: none"> <li>- 3분 e클립 주요 콘텐츠</li> <li>- 펀리딩 앱 체험</li> </ul> </li> <li>• EBSe 주요 프로그램 소개</li> <li>• 레벨테스트 진행</li> <li>• &lt;English Go Go&gt; 영어 퀴즈쇼 이벤트 클래스</li> <li>• &lt;박예니의 핏 투비 핏 요가 클래스&gt; 이벤트 클래스</li> <li>• &lt;니콜의 영어 쿠킹클래스&gt; 이벤트 클래스</li> <li>• 활용 안내 브로슈어 및 영자 신문 제공</li> </ul>

## 7. 연구 용역

- 제목: 2019년 EBS 영어교육방송 운영성과 분석
- 연구원: 책임연구원 박인우(고려대학교 교육학 교수) 외 2인
- 주요내용
  - 영어 및 영어 학습에 대한 인식
  - EBSe 방송채널/사이트에 대한 인식 및 평가
  - EBSe 모바일 앱의 장점 및 향후 개선 방안
  - EBSe 운영 성과 및 만족도

## 개관

수학창의교육부는 정부의 ‘수학교육 선진화 방안(2012)’ 및 ‘제2차 수학교육 종합계획(2015)’에 따라 ‘수학 흥미 및 동기유발 자료 중심 사이트 EBSMath(www.ebsmath.co.kr)’를 구축·운영하고 있다. EBSMath 사이트는 2012년 사이트 구축 및 중학 수학 콘텐츠 개발을 시작하여 2013년 3월 14일에 정식 오픈하였으며, 2014년에는 중학교 전 학년 대상 서비스를 시작하였고, 2015년에는 초등학교 대상, 2018년부터는 고등학교 대상 콘텐츠를 제작하여 현재 초등학교 3학년에서 고등학교 3학년까지의 수학 학습 콘텐츠를 서비스하고 있다. 수학창의교육부는 2019년에도 학생들이 수학의 원리와 개념을 쉽게 이해하고, 일선 교사들이 수업 현장에서 널리 활용하는 동영상, 웹툰, 게임 등의 다양한 유형의 흥미로운 수학 콘텐츠를 제공한다는 EBSMath의 사업목적을 달성하고자 고품질 수학 콘텐츠 제작, 사이트의 사용자 편의성 및 접근성 강화, 그리고 EBSMath 홍보 마케팅 다각화를 적극적으로 추진하였다. 특히 2019년에는 2018년에 이어 고등학생 대상 수업 활용 콘텐츠 <수독 시즌 2>와 게이미피케이션을 접목한 고등 랭킹게임 인터랙티브를 제작하였다. 또한 미래인재 양성을 위한 STEAM형 융합 콘텐츠 <수학으로 만드는 4차 산업혁명>, <AI는 코딩으로 수학해>, <벨과 웰시의 수학산책> 시리즈를 제작하여 4차 산업혁명 시대 수학의 중요성을 강조하였으며 개정 교육과정 성취기준에 따른 초·중·고등 대상 <제타와 에타의 숨은수학 찾기>, <수학소녀 루다>, <수학소년 루민> 시리즈를 제작하여 수학 학습 콘텐츠 라이브러리를 확충하였다. 또한 문제세트게임 고도화를 통해 학교 현장에서의 활용도를 증진시켰으며 웹사이트 메인 페이지 디자인 개선, 고교 카테고리 추가를 통한 서비스 영역 확대, 모바일 UI/UX 개선 등을 통해 콘텐츠 접근성을 개선하였으며 동영상 플레이어 교체 및 게임존 오픈 등을 통해 사용자 편의성을 증대하였다. 이러한 노력으로 말미암아 사이트 이용건수 760만 건을 돌파하여 전년대비 약 45% 성장하였다.

## 주요업무

## 1. 수학교육 콘텐츠 제작

## 가. 미래 인재 양성을 위한 STEAM형 융합 수학 콘텐츠 제작: 50편

- 수학을 통해 본 미래핵심기술 시리즈 동영상 <수학으로 만드는 4차 산업혁명>

#	단원	부제(내용)
1	확률과 통계	페이지랭크 : 어떤 웹페이지가 중요한가
2	기하, 벡터	추천시스템 : 어떻게 내 취향을 알았을까
3	확률과 통계	장바구니의 빅데이터
4	경우의 수, 그래프 이론	로봇의 길찾기
5	함수, 선형대수학	인공지능은 실패로부터 배운다! AI의 학습법
6	함수, 선형대수학	시가 언어를 이해하는 법
7	함수, 행렬	시가 당신의 얼굴을 찾는 법
8	기하	모바일 속 악성코드 잡는 KNN 알고리즘
9	컴퓨터수학	데이터를 지켜라! 오류정정기술
10	컴퓨터수학	새년의 정보이론

- 수학적 사고력과 컴퓨팅 능력을 동시 배양하는 코딩 수학 동영상 및 웹툰 <AI는 코딩으로 수학해>

#	단원	부제(내용)
1	자료의 정리와 해석(중1)	코딩으로 무작위 퀴즈 만들기
2	일차 방정식(중1)	코딩으로 해외 시간 변환기 만들기
3	문자의 사용과 식의 계산(중1)	코딩으로 적정 체중 계산기 만들기
4	일차 방정식(중1)	코딩으로 택시 요금 계산기 만들기
5	대푯값과 산포도(중3)	코딩으로 평균 성적 계산기 만들기
6	기본 도형(중1)	코딩으로 방 꾸미기 만들기
7	정수와 유리수(중1)	코딩으로 구구단 게임 만들기
8	직육면체의 겹넓이(초6)	코딩으로 포장지 크기 계산기 만들기
9	경우의 수(중2)	서바이벌 아이돌 그룹 만들기 1/2
10	경우의 수(중2)	서바이벌 아이돌 그룹 만들기 2/2

- 융합형 수학 교양 웹툰 <벨과 웰시의 수학산책>

#	단원	부제(내용)
1	원의 방정식	1화 고대 그리스인은 바보가 아니었다.
2	함수	2화 별을 사랑한 수학자, 케플러
3	도형의 이동	3화 초콜릿 속에 숨은 수학
4	지수함수와 로그함수	4화 위대한 로그의 발명, 네이피어
5	지수함수와 로그함수	5화 벤포드 법칙과 암호해독
6	여러 가지 방정식과 부등식	6화 나는 이미 풀었습니다. 당신도 풀어 보시오.(1)
7	여러 가지 방정식과 부등식	7화 나는 이미 풀었습니다. 당신도 풀어 보시오.(2)
8	평균 좌표	8화 나는 생각한다. 그러므로 존재한다.
9	함수의 극한	9화 데카르트 철학 속 영(0)과 무한대( $\infty$ )
10	확률과 통계	10화 하느님을 믿는 것이 기댓값이 높다, 확률적 계산
11	수열의 극한	11화 달랑베르와 극한
12	여러 가지 방정식과 부등식	12화 고독한 천재, 갈루아의 삶
13	여러 가지 방정식과 부등식	13화 위대한 여성수학자, 소피 제르맹
14	집합과 명제	14화 최초의 여성 노벨상 수상자, 마리 퀴리
15	도함수의 활용	15화 수학 천재 DNA? 베르누이 가문
16	부정적분과 정적분	16화 현대 과학 언어의 창시자, 라이프니츠
17	등차수열과 등비수열	17화 태양계 행성과 보데의 수열
18	통계적 추정	18화 지구 위를 걸었던 가장 위대한 수학자, 가우스 (1)
19	통계적 추정	19화 지구 위를 걸었던 가장 위대한 수학자, 가우스 (2)
20	여러 가지 함수의 미분	20화 자연의 언어를 발명한 뉴턴

#### 나. 개정 교육과정과 성취기준에 따른 콘텐츠 라이브러리 확충: 118편

- 초등 6학년 개념형 동영상 및 웹툰 <제타와 에타의 숨은 수학찾기>

#	단원	부제(내용)
1	비례식과 비례배분(초6)	브라우니 만들면서 숨은 수학 찾기
2	분수의 나눗셈(초6)	방 예약하면서 숨은 수학 찾기
3	비와 비율(초6)	시티투어 선택하면서 숨은 수학 찾기
4	여러 가지 그래프(초6)	스마트폰 구매하면서 숨은 수학 찾기
5	분수의 나눗셈(초6)	디저트 카페에서 숨은 수학 찾기
6	직육면체의 겉넓이와 부피(초6)	버터를 녹이면서 숨은 수학 찾기
7	소수의 나눗셈(초6)	슬라임 만들면서 숨은 수학 찾기
8	원의 넓이(초6)	프라이팬 고르면서 숨은 수학 찾기
9	공간과 입체(초6)	길 찾으며 숨은 수학 찾기
10	각기둥과 각뿔(초6)	색연필 모양에서 숨은 수학 찾기
11	원기둥, 원뿔, 구(초6)	텀블러에서 숨은 수학 찾기
12	비와 비율(초6)	일상생활에서 숨은 수학 찾기

• 중학 개념형 동영상 <수학소녀 루다>, 웹툰 <수학소년 루민>(부제 동일)

#	대단원	소단원	부제(내용)
1	좌표평면과 그래프	그래프	위치를 나타내어라
2	좌표평면과 그래프	그래프	그래프로 알 수 있는 것들
3	좌표평면과 그래프	그래프	그래프는 네가 한 일을 알고 있다 (1)
4	좌표평면과 그래프	그래프	그래프는 네가 한 일을 알고 있다 (2)
5	자료의 정리와 해석	상대도수	게임이용시간으로 본 상대도수
6	자료의 정리와 해석	상대도수	<쉽게 쓰는 통계2> (1) 상대방을 통계로 설득하라고요?
7	자료의 정리와 해석	상대도수	<쉽게 쓰는 통계2> (2) 통계자료 어떻게 찾지?
8	자료의 정리와 해석	상대도수	<쉽게 쓰는 통계2> (3) 자료를 시각화하라!
9	자료의 정리와 해석	상대도수	<쉽게 쓰는 통계2> (4) 통계배틀 1부
10	자료의 정리와 해석	상대도수	<쉽게 쓰는 통계2> (5) 통계배틀 2부
11	수와 연산	제곱근과 그 성질	제곱근이란 무엇인가
12	수와 연산	제곱근과 그 성질	제곱근에는 어떤 성질이 있는가
13	수와 연산	제곱근과 그 성질	루트2의 값은 얼마인가
14	수와 연산	제곱근과 그 성질	무리수, 실수는 무엇인가
15	수와 연산	제곱근과 그 성질	실수의 대소관계 알아보기
16	확률과 통계	대푯값	먹방 채널로 알아본 평균과 중앙값
17	확률과 통계	대푯값	최빈값으로 암호를 해독하라
18	확률과 통계	산점도	산점도로 우리 반 성적을 분석했더니!
19	확률과 통계	산포도	산포도로 달인을 찾아라 (1)
20	확률과 통계	산포도	산포도로 달인을 찾아라 (2)

• 고교 단원별 핵심 개념 이해 및 생각열기 동영상 및 웹툰 <수독 시즌 2>

#	단원	부제(내용)	비고
1	이차방정식과 이차함수의 관계	이차함수의 그래프와 직선의 위치 관계	고등학교 수학
2	사건의 독립과 종속	독립시행의 확률 이해하기	확률과 통계
3	사건의 독립과 종속	독립시행의 확률을 활용하여 공정하게 분배하기	확률과 통계
4	이산확률변수의 평균과 표준편차	난이도가 서로 다른 과목의 점수는 어떻게 비교할까?	확률과 통계
5	거듭제곱과 거듭제곱근	제곱근과 거듭제곱근 올바르게 계산하기	수학 I
6	지수의 확장과 지수법칙	지수의 확장	수학 I
7	지수함수와 로그함수의 활용	진수에 미지수가 들어간 부등식의 풀이	수학 I
8	로그의 뜻과 성질	로그의 성질	수학 I
9	삼각함수의 그래프	삼각함수가 포함된 부등식 풀기	수학 I
10	삼각함수의 그래프	삼각함수 쉽게 변형하기	수학 I
11	사인법칙과 코사인법칙	사인법칙을 이용해 삼각형의 나머지 두 변 구하기	수학 I
12	사인법칙과 코사인법칙	코사인법칙을 이용해 호수의 넓이 구하기	수학 I
13	등차수열	등차수열 계산, 이렇게하면 쉽다!	수학 I
14	여러 가지 수열의 합	자연수의 거듭제곱의 합을 구할 수 있다.	수학 I
15	수학적 귀납법의 정의	수학적 귀납법을 이용하여 주어진 명제를 증명하기	수학 I
16	함수의 연속	함수의 연속의 뜻을 이해하자	수학 II
17	연속함수의 성질	샌드위치를 이등분하다	수학 II
18	함수의 극대와 극소	함수의 극대와 극소의 이해하기	수학 II
19	평균값 정리	평균값 정리가 대체 뭐야?	수학 II
20	정적분	절댓값 기호가 포함된 함수의 정적분을 구할 수 있을까?	수학 II

• 고교 개념형 웹툰 <수독 시즌 1>: <수독 시즌 1> 동영상 활용 웹툰

#	단원	부제(내용)	비고
1	선분의 내분점과 외분점	선분의 외분을 이해하고, 외분점의 좌표 구하기	수학
2	두 점 사이의 거리	좌표평면을 이용하여 도형 문제 해결하기	수학
3	평행이동	점의 평행이동과 도형의 평행이동을 혼동하지 않기	수학
4	명제와 조건	‘모든’이나 ‘어떤’을 포함한 명제의 참, 거짓 판별하기	수학
5	명제의 역과 대우	충분조건과 필요조건 헷갈리지 않기	수학
6	산술평균과 기하평균 사이의 관계	산술평균과 기하평균 사이의 관계를 제대로 이해하기	수학
7	함수	함수의 그래프인 것을 찾아보자!	수학
8	모집단과 분포	올바른 표본추출의 중요성	확률과 통계
9	모집단과 분포	모평균과 표본평균이란?	확률과 통계
10	모평균의 추정	모평균의 추정	확률과 통계
11	순열	순열의 수를 이용하여 등식이 성립함을 보이자!	수학
12	삼차방정식과 사차방정식	삼차방정식과 사차방정식의 근에 대한 여러 가지 이야기	수학
13	중복조합	중복조합의 수는 어떻게 구할까?	확률과 통계
14	조건부확률	독감으로 판정받은 사람은 모두 독감에 걸렸을까?	확률과 통계



## 다. 디지털 세대를 위한 게이미피케이션 콘텐츠 제작: 10편

- 고교수학 과정 중 인터랙티브에 적합한 개념을 간단한 게임으로 구현

#	단원	부제(내용)	게임유형
1	고2-수학 I - I. 지수 함수와 로그 함수-1. 지수 “지수의 확장”	지수 타워 수비대	타워디펜스형
2	고1-수학 I - I. 지수 함수와 로그 함수-1. 지수 “거듭제곱근”	거듭제곱근 행성 방어 작전	타워디펜스형
3	고2-수학 II - I. 함수의 극한과 연속-1. 함수의 극한 “함수의 극한”	함수의 극한 마법 돌	타워디펜스형
4	고2-수학 I - II. 삼각함수-1. 삼각함수 “삼각함수의 값”	다항식 몬스터 컬렉션	몬스터형
5	고1-수학 I. 집합과 명제-2. 집합의 연산 “집합”	함수 원정대	몬스터형
6	고1-수학-VI. 경우의 수-2. 순열과 조합 “순열”	우주선 탈출 대작전	방 탈출형
7	고1-수학-VI. 경우의 수-2. 순열과 조합 “조합”	수상한 마녀의 방	방 탈출형
8	고1-수학 I. 집합과 명제-3. 명제 사이의 관계 “명제”	명제 마스터	피싱형
9	고2-수학 II - II. 함수의 미분-5. 미분계수 “미분계수”	미분계수 아일랜드	피싱형
10	고2-수학 II - III. 함수의 미분-10. 부정적분 “부정적분”	부정적분 히어로	피싱형

- 문제세트게임 고도화: 초등 단원별 문제 게임으로 모바일 활용 가능하도록 업데이트

## 라. 특집 콘텐츠 및 이미지 콘텐츠 제작: 38편

- 2019 교실 속 EBSMath: EBSMath 콘텐츠를 활용한 수업 영상

#	학교	교사	부제(내용)
1	청주 월곡초등학교	노태희	시계침을 움직여 알아보는 시계와 시각
2	수원 망포초등학교	황지현	일상에서 찾는 삼각형의 원리
3	울산 삼정초등학교	정옥주	분수의 덧셈과 뺄셈
4	인천 백석중학교	송현숙	종이컵 만들기로 배우는 닳음의 정의
5	서울 아현중학교	김수연	피타고라스 정리의 활용

- EBSMath 활용안내 1편, EBSMath 홍보 SPOT 2편
- 중학 개념형 동영상 핵심정리 지식카드: 수학소녀 루다 시리즈와 부제 동일
- 미래핵심기술과 수학 동영상 핵심정리 지식카드: 수학으로 만드는 4차산업혁명 시리즈와 부제 동일

## 2. EBSMath 사이트 성과 요약

- EBSMath 이용 성과, 서비스 업그레이드와 고교 콘텐츠 탑재를 통한 이용건수 성장 지속
  - 사이트 이용건수(히트수) 760만 건 돌파 → 전년대비 45% 성장
  - 사이트 방문자 수 210만 명 돌파 → 전년대비 8% 성장

- 사이트 서비스·기능 개선
  - 웹사이트 메인 페이지 디자인 리뉴얼, 모바일 UI/UX 개선을 통한 콘텐츠 접근성 개선
  - 동영상 플레이어 교체, 수학 게임존 오픈 및 좋아요 기능 추가 등을 통한 사용자 중심 편의성 증대

### 3. 연구지원 및 운영

#### 가. 사이트 이용률 제고를 위한 가정통신문 발송, 사이트 내 이벤트 실시, 교육박람회 등 오프라인 행사 참여, 교육 관련 유관기관 협조 요청 등 각종 홍보 활동 전개

- 2019 WEB AWARD KOREA 대상 수상: 가장 혁신적이고 우수한 교육 사이트로 EBSMath 선정
- 주요 EBSMath 활용 확산 활동 내용

내 용	실 적	협력 유관기관
온라인 홍보마케팅	온라인 이벤트 진행(2019.01.~2019.12. 13회)	EBS자체 시행
전체메일(DM) 발송	사이트 유입 및 콘텐츠 이용건수 증가	EBS자체 시행
가정통신문	각 시·도교육청을 통해 학교 단위 가정통신문 배포	시·도교육청
찾아가는 EBSMath 체험관	대형 키오스크 및 스크린을 통한 EBS Math 콘텐츠 체험 기회 제공(15회)	시·도교육청

#### 나. EBSMath 핵심교원 및 시·도교육청 장학사 합동 워크숍 개최

- EBSMath 사업 현황 보고 및 향후 계획 안내
- EBSMath 콘텐츠를 활용한 실제 수업영상 시연 및 강연을 통해 우수 수업모델 연구

#### 다. EBSMath 자문위원회 개최

- 교육부 수학교육종합계획에 따른 EBSMath 사업의 향후 발전 방향 논의
- AI 기반 커리큘럼과 콘텐츠 맵 개발을 통해 개별 학습 지원 확대 논의
- EBSMath 자문위원

구분		소속/직책	성명
위촉직	교사	강원 버들초등학교	오혜진
		서울사대부속중학교	이경은
		서울 경희여자고등학교	홍창섭
	수학과 및 수학교육과 교수	상명대학교 수학교육과	김화경
		아주대학교 평생교육원 수학과	고호경
		한서대학교 수학과	이광연
당연직	교육부	융합교육지원팀장	안웅환
	한국과학창의재단	과학수학교육개발실장	이현숙
	EBS	학교교육본부 본부장	김광범



# 융합기술본부

## 개관

기술기획부는 기술기획, 방송망, 연수, 장비 기획, 장비 구매 및 관리, 장비 유지보수, 기술연구 등의 업무를 통하여 융합기술본부가 나아갈 방향을 수립 관리하고 대외 기술현안 대응 및 UHD 방송 등과 같은 새로운 플랫폼 도입을 위한 기획 및 실행방안을 마련하고 EBS 내의 TV/R 방송제작 시설과 NPS, IT인프라 시설 그리고 송출 주조정실 등과 같은 모든 방송 제작시설의 구축 계획과 도입 방안 그리고 고장이나 노후로 인한 사용 불가 장비들의 수선을 진행하여 방송제작시설의 공백이 생기지 않도록 노력하고 있다. 또한 시청자들에게 방송 프로그램이 잘 수신될 수 있도록 지상파방송(DTV, FM), PP채널(EBS PLUS1, EBS PLUS2, EBS English)의 방송회선 운영과 무선국 관리 업무를 수행하고 있으며 융합기술본부의 7개 부서별 업무 수행에 필요한 각종 직무연수와 최신방송기술 동향파악과 신기술 도입을 위한 기술 연구 활동을 실시하고 있다.

2019년 융합기술본부에서는 ‘콘텐츠 제작역량 강화’, ‘플랫폼 경쟁력 확대’, ‘미래 환경변화 대응’의 3대 목표를 중점사업으로 선정하였으며, 지난 ‘18년도의 3대 추진 목표와 연계하여 지속 사업과 추가적인 사업을 진행하였다. 기술기획부는 ‘19년도 3대 목표와 관련하여 외부적으로는 UHD 송신지원과 관련한 대외 지원을 강화하여, 방송법 개정안이 국회에 제출되는 등의 소기의 성과를 내는 동시에 내부적으로는 UHD방송 송신지원 문제가 해결되면 곧바로 송출을 시작할 수 있도록 체계적인 UHD 인프라 투자를 통하여 UHD 송출 인프라 구축, UHD 파일기반 워크플로우 기반 설립, UHD 프로그램 리마스터링·UHD 후반편집 워크플로우 검토를 통하여 UHD 본방송을 대비하는 노력을 기울였고, 제작 현장의 기술 역량 강화를 위한 전문적이고 체계적인 연수를 진행하여 융합기술본부 인원들의 UHD 방송 기술 및 4차 산업혁명 기술의 역량을 높이는데 최선을 다하였다. 이를 통하여 스튜디오의 NPS 전환, 외주 콘텐츠 입수 방식의 디지털화, 스튜디오 내 멀티캠 제작환경 마련, 스페이스 홀 공연 프로그램 음질 개선, 조명 시뮬레이션 프로그램을 활용한 조명 작업의 효율성 개선, 보이는 라디오의 스트리밍 서비스 구현, AR·VR·5G 화상통화를 이용한 실감미디어 제작, 드론을 활용한 중계 제작 활성화와 같은 업무들을 추진하는 성과를 이루었다. 그리고 ETRI와 공동으로 블록체인 기반 콘텐츠 유통 플랫폼 기술을 개발하여 내부 R&D 역량을 강화하였고, 내·외부의 동영상 플랫폼 스트리밍 서비스 이용현황에 대한 데이터 분석을 작업으로 EBS 메인사이트의 VOD 서비스 및 유튜브 내 EBS 서비스 현황 분석을 통한 시사점 도출하는 등 기술연구를 통해 뉴미디어 서비스 활성화를 위한 기반을 마련하였고, 데이터 분석 관련 자체 역량 강화를 통해 신성장 동력을 발굴하기 위해 노력하였다.

## 1. 기술 기획

### 가. UHD 방송 추진 기반 마련

#### 1) 추진 목적

- 지상파 UHD 방송 정책에 따른 UHD 인프라 구축
- UHD 본방송 대비 안정적인 방송환경 조성

#### 2) 추진 내용

##### 가) UHD 방송 인프라 투자 계획 수립

- UHD 방송 인프라 단계적 투자 방안 마련

1단계 : 초기 (2016~2019)	2단계 : 중기 (2021~2024)	3단계 : 후기 (2025~2027)
• 야외촬영 위주의 제작 인프라 도입	• 편집실, 스튜디오 제작 인프라 확대	• 노후 HD 장비의 UHD 장비로의 교체

##### 나) UHD 인프라 시설 구축 준비

- UHD 구조정실 송출 및 헤드엔드 시스템 설계 및 구축
  - ATSC 3.0 방식 장비의 출시 현황 조사 및 시스템 구성 검토
  - 장비 성능 검증 및 정합테스트 실시
- UHD 파일기반시스템 도입
  - UHD 본방송을 대비한 UHD 파일기반 시스템(NPS) 구축
- UHD 방송 인프라 보완
  - UHD 후반편집 시스템, 야외 촬영용 UHD 카메라, 스튜디오 촬영용 UHD 카메라, UHD 컴퓨터 그래픽 장비, 조명 시스템 등 구매

##### 다) 지상파 UHD 방송 활성화 대응

- UHD 송신지원 관련 KBS와 협의
  - 송신현안 해결을 위한 방안 마련
- 지상파 UHD 수신 개선 관련 대외 회의
  - 방통위 주재 UHD 수신 활성화 방안 회의
- 방송법 일부개정법률(안) 입법예고
  - EBS 송신지원 관련 방송법 일부개정법률안 방통위 의결

### 나. 방송기술인력 전문성 강화

#### 1) 데이터분석 전문가 양성 관련 직무교육을 통한 업무 고도화 추진

- 데이터 분석 관련 체계적인 교육 및 스터디를 통한 전담 인력 양성
- 기존의 현장 참여 위주의 실습이 아닌, 온라인 장기간 교육을 통한 학습 효과 극대화

〈데이터 사이언티스트 인력 양성과정 로드맵〉

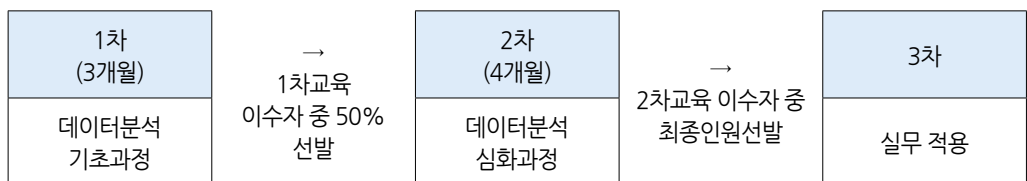

※ 2019. 12. 기준 1차 과정 8명 수강중

## 2) 4차산업 신기술(5G, AI, 블록체인 등) 교육 중대를 통한 인력 양성

- 플랫폼 전략기술 강화를 위한 공사 신성장 동력 마련
- 차세대 플랫폼 및 미래 융합기술 동향 파악을 위한 다양한 산업분야의 연수 실시

## 3) 신규 직원 직무 이해도 향상을 위한 부서별 연수 계획 수립 및 시행

- 방송기술 전반 기초지식 습득을 위한 신입 직원 교육 실시 (2주간)
- 각 부 담당자를 통한 업무 개괄 설명 및 외부 IT 클라우드 시설·중계 현장 방문을 통한 방송기술 이해도 증대 유도

## 4) 방송기술 전문가 양성을 위한 내부 인력 운영계획 수립

- 전문적인 제작 인력 확보가 필요한 직무(색보정, 특수편집, 무대음향, 무대조명)의 경우, 체계적인 연수를 통한 전문가 양성

〈제작 전문성 강화를 위한 연수 계획〉

구분	자격요건	기초단계	심화단계
색보정	영상·조명 스튜디오 제작 경험자	편집, 합성 소프트웨어 기초 운용 교육	영화 프로세스 관련 실무교육 - D.I. 컬러 그레이딩 - UHD DI 워크플로우
특수편집		편집, 합성 소프트웨어 기초 운용 교육	
무대조명		무대조명 기초 교육	무대조명 관련 심화 교육 - 드라마 로케이션 조명 설계 - 조명 전문가 양성과정
무대음향	음향 제작 경험자 (TV·라디오·편집)	무대음향 기초 교육	무대음향 관련 심화 교육 - 음향 전문가 양성과정

## 5) 연수 세부 실적

- 방송기술 전반에 대한 이해를 위하여 방송기술교육원 신입 직원 대상 교육 참가
- 직무 변동 인원에 대한 적절한 기술교육을 통해 업무 공백 최소화

## 가) 국내연수

연번	연수과정	연수일시
1	ICT Keyword Insight 세미나	20190130
2	블록체인 평창포럼 2019	20190128 ~ 0129
3	SONY 12G live production 세미나	20190203
4	4G/5G를 이해하기 위한 이동통신 기본 기술 교육	20190219 ~ 0220
5	LAWO 방송기술 IP 전반 세미나	20190220
6	ICT Convergence Korea 2019	20190320 ~ 0321
7	한국방송학회 세미나 참석 (방송산업 시장행위의 합리성 관련)	20190404
8	방송기술 기초	20190416 ~ 0418
9	차세대 라디오 및 모바일 방송	20190423 ~ 0425
10	공공안전 세미나	20190430
11	UHD 네트워크 및 파일기반 워크플로우 실무	20190508 ~ 0510
12	2019년 춘계 방송과 미디어 기술 워크숍	20190510
13	KOBA conference	20190522 ~ 0524
14	UHD 데이터와 색 마스터링	20190603 ~ 0605

연번	연수과정	연수일시
15	ARKO 콘솔 마스터	20190619 ~ 0621
16	DAW 초청강의	20190705
17	ARKO 무대음향 실습	20190710 ~ 0712
18	UHD 4K/HDR 제작 실무 교육	20190819 ~ 0821
19	LAWO SRT 시스템 세미나	20191011
20	IT 네트워크 실무 교육	20191014
21	사물인터넷 국제전시회 및 컨퍼런스	20191023 ~ 1025
22	편집자를 위한 보정·합성·마스터링 실무 교육	20191104
23	할리우드 촬영감독의 장르별 촬영기법 탐구 교육	20191113 ~ 1115
24	차세대 뉴미디어 트렌드 교육	20191118 ~ 1120
25	홀로그래피 심층기술 세미나	20191119
26	실감콘텐츠 리더스 클럽 컨퍼런스	20191203
27	5G Vertical Summit 2019 세미나	20191203 ~ 1204
28	AI 서비스 플랫폼과 미래 교육	20191212 ~ 1213
29	데이터 사이언스 입문 교육	20191201 ~ 0229

#### 나) 해외연수

연번	연수과정	국가	연수일시
1	UHD ENG 카메라 장비 연수	미국	20190407 ~ 0413
2	글로벌 Broadcast ATSC 3.0 전문가 양성과정	독일	20190512 ~ 0519
3	상해 모바일 박람회 (MWC Shanghai 2019)	중국	20190625 ~ 0629
4	2nd 4K/8K Technology Expo	일본	20190717 ~ 0719
5	일본 조명가협회(JALED) 교육	일본	20191002 ~ 1004
6	IP Technical 전문가 양성과정	캐나다	20191020 ~ 1027

## 다. 방송망 및 무선국 운영

### 1) 추진 목적

EBS는 지상파 TV 방송, FM 방송에 대해 정부로부터 허가를 받아 방송 중이며, 전국에서 고품질 EBS를 시청할 수 있도록 안정적인 방송망 및 무선국 구축·관리 수행

#### 가) EBS 방송 송·중계소 방송망 조사 및 개선활동을 통한 최적의 방송환경 조성

- 주기적인 송·중계소 업무협의를 통한 원활한 방송환경 조성 및 비상시 송신소와 유기적인 협조체계 구축을 통해 체계적인 대응
- 송신소(KBS) 업무협조를 통해 송출·송신 환경 개선 및 관악산 송신소 EBS FM 무선국 정기검사를 이상 없이 수검
- EBS 송신을 담당하고 있는 KBS 송·중계소 방문과 송신시설 조사를 통해 지상파 TV 및 FM 방송현황 파악
- 방송의 안정성을 확보하고 품질을 개선하기 위해 KBS 본사 및 송신소 관계자의 의견 청취하여 공영방송의 책무 수행

#### 나) EBS TV / FM 방송전송망 (KT 방송전용회선) 점검

- 태풍 등 자연재해로부터 방송의 안정성을 확보하기 위해 옥상에 설치된 방송전송 시설 사전 안전점검
- 송신소 및 방송전송망과 관련시설 보안을 통해 EBS TV/FM 방송의 안정성 확보하고 비상연락체계 현행화
- 안정적인 FM 방송서비스 제공을 위해 송수신 코덱 교체 계획 수립 및 진행

## 2) 추진내용

내용	일정	비고
지상파 TV/FM 전국 전송망 종합점검	4월	TV 14국소, FM 10개소
DTV 수신환경조사	6월	인천서구 지역
FM 무선국 수검	8월	수검결과 합격
M/W(마이크로웨이브) 자가망 긴급점검	9월	낙뢰에 따른 장애
DTV 수신환경조사	11월	광교신도시 일대
노후된 FM 송수신 코덱 장비 교체 계획 수립	12월	송신소 실시 후 1월 중 교체
지상파 방송중계장비 전원시설 특별 점검	12월	주주 및 송신소(4곳)

#### 가) EBS FM 무선국 정기검사 수검

- 전파법 제24조(검사) 및 전파법시행령 제45조 관련 무선국 정기검사 수검
- 관악산 EBS FM(104.5) 무선국 대상으로 송신품질 준수 여부 확인
- 일시 및 장소: 8. 29~30 관악산 송신소
- 대상 무선국: EBS FM 방송국 (3년 주기)
- 평가항목: 무선시설의 전파형식, 공중선 구성, 접지방식 등 일반현황, 공중선 전력, 점유주파수 대역폭, 지정채널 외 전파방사 스펙트럼, SNR 등
- 수검결과: 합격

#### 나) 지상파 TV/FM 전국 전송망 종합점검

- 목적: TV/FM 안정적인 방송서비스 제공
- 기간: 4. 16(화)~5. 8(수), 15일간
- 대상: 총 24국소
  - TV 14국소: KBS관악산송신소 등 14국소
    - ※ 일산, 관악산, 남산, 용문산, 쾌방산, 가엽산, 팔공산, 무룡산, 불모산, 식장산, 무등산, 모악산, 미륵산, 제주(견월악, 삼매봉)
  - Radio 10개소: KBS청주총국 등 10개소
    - ※ 관악산, 강릉, 춘천, 청주, 대구, 부산, 광주, 전주, 대전, 제주
- 점검항목: 방송품질 및 시설전반(전원시설, 전송장비, 방송장비)
- 수검결과: 양호

#### 다) DTV 수신환경조사

- 목적: 수신민원 해결을 위한 데이터 확보, 난시청지역 수신환경 개선 대책 마련
- 대상: 인천서구(6. 17~19), 광교신도시(11. 4~6)
- 측정: 수신전력(dBuV), 안테나계인(dB), 전계강도(dBuV/m), 수신등급 등



- 결과:

구분	EBS	KBS1	MBC
인천서구	65%	100%	100%
광고일대	50%	100%	100%

- 원인 : 계양산(인천서구)과 광고산에 EBS용 중계기 미비로 수신환경이 열악함
- 대책 : 조사 결과를 바탕으로 KBS에 EBS DTV 수신환경 개선 협조 요청

#### 라) FM 송수신 코덱 장비 교체 계획 수립

- 목적: 노후된 송수신 코덱 교체를 통한 FM 품질 개선 및 안정적인 방송 서비스 제공
- 대상: EBS 주조 및 9개 지역 총국(KBS) 내 설치된 FM 송수신 코덱
- 일정: '19년 하반기 주조 및 9개 지역총국 실사 후  
'20년 1월 주예비 신규 코덱 설치 후 구 회선 병행 운영(예정)  
'20년 2월 신규 코덱에 대한 안정성 및 품질 확인 후 절체(예정)

순번	총국	실사일정	설치일자('19)	설치장소
1	춘천	191125	6일(월)	강원 춘천시 낙원동 86-10
2	강릉	191125	6일(월)	강원 강릉시 용강동 62-5
3	대구	191126	7일(화)	대구 동구 신천동 100
4	부산	191202	7일(화)	부산 수영구 남천1동 63
5	광주	191126	8일(수)	광주 서구 치평동 1206-1
6	전주	191127	8일(수)	전주 덕진구 금암1동 523-3
7	대전	191125	9일(목)	대전 서구 만년동 300
8	청주	191125	9일(목)	청주 서원구 사직1동 604-26
9	제주	191126	10일(금)	제주 연동 302-3

### 3) 방송재난 대비 비상송출 시스템 운용

- 비상송출 시스템 회선 운용 현황

#### <지상파 TV>

##### 지상파 TV

- 임시 주조 : 비상송출실(B1)→ 임시 지상파 TV주조로 전환
- 신호 전송 : 비상송출실(B1)→ KT 일산→ KT 영등포 방송센터→ KT 검단산TRC, 관악산, 남산송신소
- 방송 방법 : 전국 13개 송신소로 DTV 전송
  - 수도권(관악산, 남산송신소), 지방(KT 검단산TRC→KBS 11개 지역 송신소)
- 비상 송신 시설 구축(KBS 협조요청 사항) 운영 유지
  - 비상 방송 플레이 시스템 구축(관악산, 남산 송신소)

#### <지상파 FM>

##### 지상파 FM

- 임시 주조 : 비상송출실(B1)→ 임시 지상파 FM주조
- 신호 전송 : 비상송출실(B1)→ KT 일산→ KT 영등포 방송센터→ KBS 9개 지역총국, 관악산송신소
- 방송 방법 : 전국 9개 지역총국 및 1개 송신소(관악산)로 FM 전송
- 비상 송신 시설 구축(KBS 협조요청 사항) 운영 유지
  - KBS 화악산 송신소 EBS FM(106.5Mhz) 재송신(관악산 송신소)

〈우회 방송망 구성도〉



- 방송사고 대처 능력 향상을 위한 비상조치 교육 실시
- 방송사고 예방을 위한 예방 점검 실시

4) 일선학교의 원활한 EBS 시청을 위한 수신지원 서비스 수행

가) 추진 목적

- 일선학교 수신기술 지원을 통한 공교육 보완 및 EBS의 공적인 이미지 제고
- 소외계층 및 학교 내 다문화 가정에 대한 수신지원을 통한 사회공헌

나) 추진 계획

- 사회공헌 교육사업과 연계하여 소외계층 및 다문화가정에 대한 수신기술지원 실시 (연중)
- 다채널추진단과 협력하여 일선학교 수신기술지원 실시 (연중)
- 정책기획부, 학교교육기획부와 협력하여 시도교육청의 지원을 통한 일선학교 수신 기술지원 사업 검토 (연중)



## 2. 방송 인프라 도입 및 구축

### 가. 추진경과

- 2019. 6.: 2019년 제1차 방송장비 도입심의위원회 개최

### 나. UHD 방송 인프라 도입

#### 1) UHD 네트워크 시스템 도입

- 제작·송출·아카이브 등 UHD 디지털워크플로우 정립을 위한 네트워크 시스템 설계 및 구축

번호	품명	수량
1	NPS STORAGE SYSTEM	1
2	NON LINEAR SYSTEM	4
3	DECODER	1
4	NETWORK SWITCH(L2)	2
5	NETWORK SWITCH(L3)	2
6	A.P.C SYSTEM	1
7	CHARACTER GENERATOR	1
8	MULTVIEWER	1
9	PRECISION MONITOR (22"~36")	2
10	CONVERTER	2
11	AUDIO MONITOR UNIT	1
12	WAVEFORM MONITOR	1
13	GEARBOX	1
14	MIRRORING TOOL	1
15	STORAGE SYSTEM	1
16	ENCODER	2
17	SIGNALING SERVER SYSTEM	1
18	SCHEDULER	2
19	MODULATOR	1
20	CLOSED CAPTION	2
21	SAN SWITCH	2
22	SERVER SYSTEM	4
23	UHD MAM	1
24	INGEST SYSTEM	1

■ 시스템 구성도

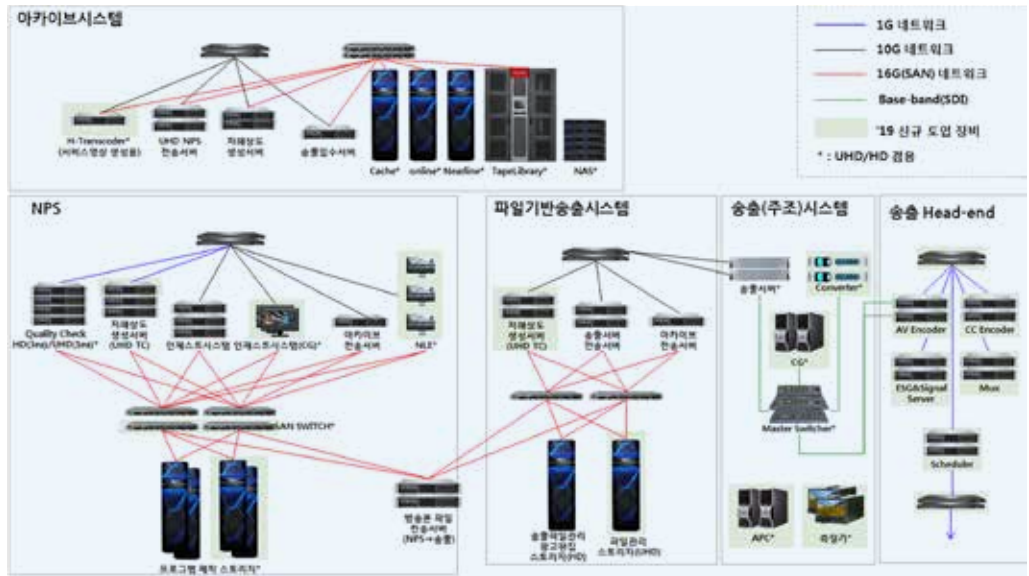

■ 시스템 구축 세부 내용

구분	상세 내용
인프라 구축	<ul style="list-style-type: none"> <li>• 기반인프라(네트워크, 서버) 보완</li> <li>• 편집용 스토리지 및 편집기 보완</li> <li>• 프로그램 자막작업을 위한 네트워크 CG 시스템 도입</li> <li>• 방송마스터 파일 생성을 위한 NLE중편 연계</li> </ul>
디지털워크플로우 정립	<ul style="list-style-type: none"> <li>• UHD 영상신호 처리를 위한 Base-band 시스템 구성</li> <li>• ATSC 3.0 표준 스트림 생성을 위한 Head-end 구축</li> <li>• 주요 장비를 컨트롤하는 APC(자동송출 시스템) 구축</li> <li>• UHD 소재 보관을 위한 스토리지 보완</li> </ul>

2) UHD 제작 시스템 구축을 위한 장비 도입

- UHD 콘텐츠 제작을 위한 UHD 카메라 도입과 영상 시스템 장비 보강을 통한 UHD 콘텐츠 제작역량 확보

번호	품명	수량
1	CAMERA(UHD)	3
2	CONVERTER	4
3	CHARACTER GENERATOR	1
4	COMPUTER GRAPHIC SYSTEM	1
5	CAMERA(DSLR)	2
6	CAMERA(DSLR)	2
7	CAMERA(DSLR)	3

## 다. HD 영상 제작시스템 보완

### 1) e-러닝 스튜디오 파일제작시스템 도입

- e-러닝 스튜디오 콘텐츠 제작 워크플로우를 파일제작시스템으로 전환함으로써 편의성 및 업무 프로세스 향상.

번호	품명	수량
1	SERVER SYSTEM	1
2	TRANSCODER	1
3	RECORDER	2
4	MEDIA BROWSER	2
5	STORAGE SYSTEM	1
6	SERVER SYSTEM	1

- e-러닝 스튜디오 시스템 구성도

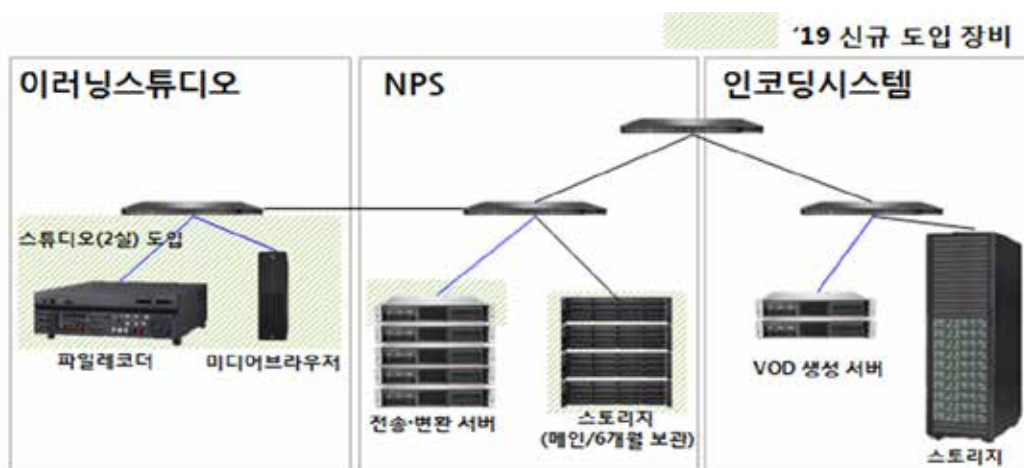

## 3. 방송장비 유지 및 관리

### 가. 방송장비 유지보수 개요

EBS 방송장비 시스템이 안정적으로 운영될 수 있도록 시스템을 구성하고 있는 각종 자원을 효율적으로 유지·관리하며, 이를 통해 EBS 콘텐츠 품질향상을 도모하고 있다.

### 나. 방송장비 유지관리 방법

구분	내용
사전 예방활동을 통한 장애율 감소	<ul style="list-style-type: none"> <li>• 시스템의 최적 상태 유지를 위하여 정기점검 및 방문점검 실시</li> <li>• 주기적인 장비 소모품 교체로 장비장애의 사전 예방</li> <li>• 시스템 환경 설정 점검과 업그레이드 및 패치 서비스 제공</li> <li>• 소모품 확보로 장애시간 최소화</li> </ul>
H/W 유지보수	<ul style="list-style-type: none"> <li>• 적정 수량의 하드웨어 소모품을 보유하여 장애 발생 시 최단 시간 내에 교체하는데 차질이 없도록 지원</li> <li>• 정기적으로 시스템 운영 상태를 점검하기 위하여 시스템 운영상 지장을 초래하지 않는 시간에 예방정비를 실시</li> <li>• 장애발생 즉시 장애 장비를 시스템으로부터 분리하여 시스템 가동에 영향을 최소화한 후 장애 장비의 보수를 실시</li> </ul>

구분	내용
S/W 유지보수	<ul style="list-style-type: none"> <li>• 예방 정비</li> <li>• S/W Upgrade</li> <li>• 시스템 확장 및 이설</li> </ul>

#### 다. 방송장비 유지보수 현황

순번	구분	유지보수 건수	비고
1	영상 장비	2	
2	카메라 장비	39	
3	조명 장비	2	
4	그래픽 장비	4	
5	음향 장비	1	
6	마이크 장비	2	

## 4. 기술 연구

### 가. 블록체인 기반 교육콘텐츠 유통플랫폼 개발

#### 1) 추진 목적

- 4차 산업혁명 시대의 유망 기술인 블록체인을 활용하여 EBS의 방송콘텐츠를 기반으로 사용자가 교육콘텐츠를 유통할 수 있는 신규 서비스 개발

#### 2) 추진 내용

- ETRI 등 공동연구기관이 개발한 블록체인 기술을 적용한 디지털콘텐츠 유통플랫폼 기획 및 시범 운영
  - 공동연구기관 : 한국교육방송공사, ETRI, SBS 등 8개 기관
  - 연구기간 : 2018. 3.~2020. 12.(2차년도 : 2019. 1.~2019. 12.)

〈블록체인 기반 콘텐츠유통 플랫폼 개발 연구체계〉



### 3) 추진 성과

- 디지털 콘텐츠 유통 플랫폼의 요구사항 도출을 위해 심층 인터뷰 방식으로 전문가 자문을 통해 공통의견을 도출하고 기술개발, 서비스 전략 및 정책방안 점검
  - EBS의 특수성 '미디어 회사', '공공 서비스'라는 점을 블록체인 플랫폼에 반영 필요
  - 다량의 고품질의 영상 콘텐츠를 보유하고 있다는 점에서 이를 차별적 요소로 활용하는 방안을 함께 고려할 필요가 있음
  - 중·장기적 관점에서 플랫폼 서비스이기 때문에 이용자 문화를 이해하고 이를 반영해야 함
- 블록체인 기반 지식전문 커뮤니티 서비스 시나리오의 선택적 고도화
  - EBS 블록체인 지식전문 커뮤니티 플랫폼(IN)의 기술 개발과 서비스를 고도화하고자 주요 4가지 서비스를 선택적/ 단계적으로 추진
  - 2차년도는 '지식저장IN'과 '지식요청IN'에 대한 기술개발과 서비스 고도화에 주력
- 외부 제휴처와의 연계방안 모색
  - IN토큰(가칭)의 사용처를 구체적으로 명시하여 이용자들이 플랫폼에 참여/활동할 수 있는 동인 요소를 마련하고자 함
  - 국내는 ICO를 통해 실물 화폐로 직접 연결될 수 없기 때문에 '물물 교환' 형태로 기획 검토



<(서비스 사업화 및) 토큰 연계를 위한 외부 제휴처 검토 현황>

### 4) 결과 및 기대효과

- 서비스 시나리오 및 프로토타입 고도화
- 1·2차년도에 기획·개발한 서비스 시나리오 및 프로토타입을 기반으로 3차년도 연구개발을 통해 비즈니스 모델 고도화 및 서비스 론칭 기반 마련

### 나. 내·외부 동영상 플랫폼 스트리밍 서비스 이용현황 데이터 분석

#### 1) 추진 목적

- EBS 메인사이트 VOD 서비스 및 유튜브 내 EBS 서비스 현황 분석을 통한 시사점 도출
- EBS 동영상 서비스 고도화 및 신규 서비스 발굴에 활용

## 2) 추진 내용

- 프로그램별, 부제별 VOD 조회수 데이터 시각화를 통한 인사이트 도출
- 파이썬 등 프로그래밍 도구를 활용한 사용자 댓글 등 빅데이터 수집·분석
- 분석결과 사내 공유 및 가치창출을 위한 개선방안 도출



## 3) 추진 성과

- EBS 메인사이트 방송 VOD 분석을 통한 이용현황 파악 및 대응방안 모색
  - 데이터 분석을 통한 의사결정 (신규 프로그램 기획/편성 등)
  - 제작비 안분 (블록버스터 전략 유효성 검토)
  - 신규 프로그램 기획/편성에 활용 및 인기 콘텐츠를 활용한 신규 사업 기획 등

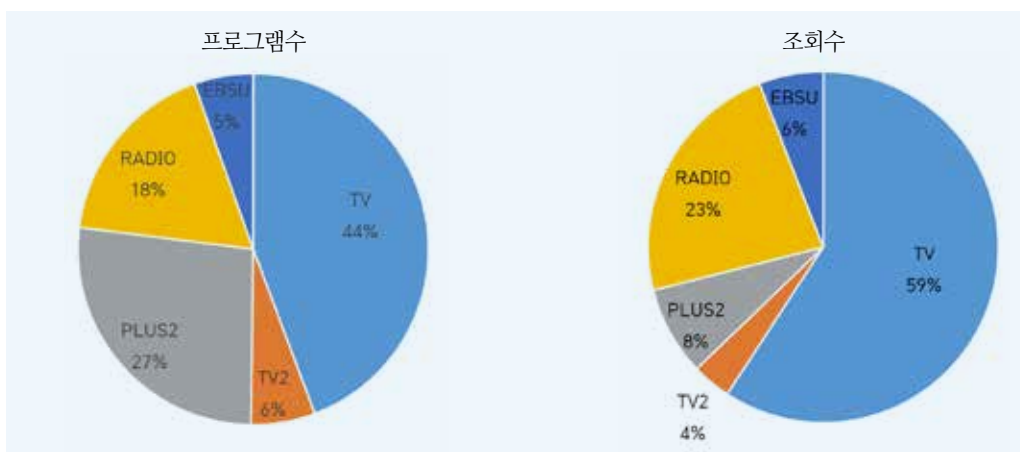

〈매체별 VOD 프로그램수, 조회수〉

- 유튜브 플랫폼 내 EBS 채널 분석을 통한 이용현황 파악 및 대응방안 모색
  - 유튜브 사용자 댓글 분석을 통한 콘텐츠 시청자 니즈 파악 및 활용
  - 유튜브 추천 알고리즘 분석 및 대응 방안 검토 등

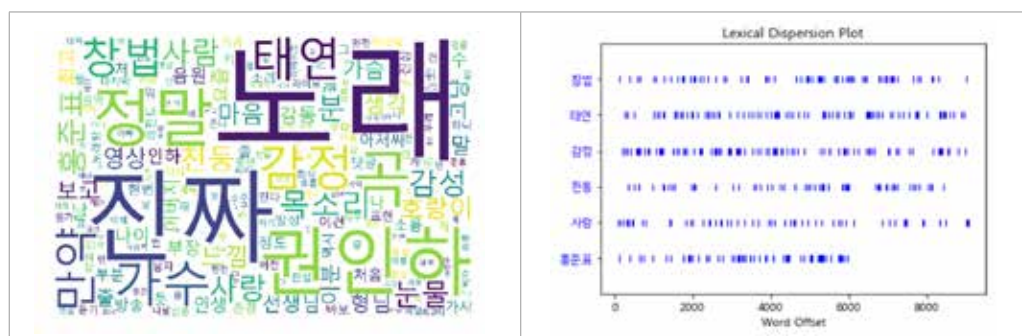

〈스페이스 공감 '권인하 편' 댓글 분석결과〉



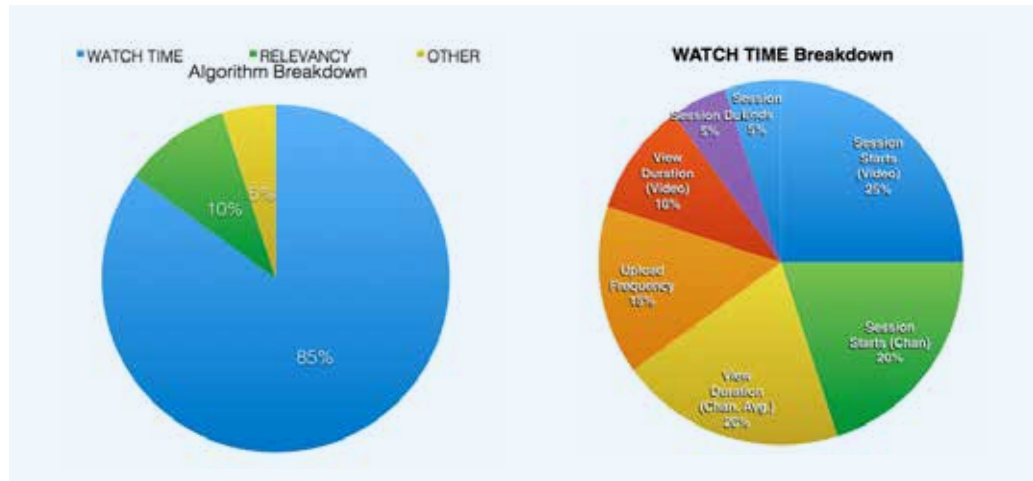

〈유튜브 추천알고리즘 분석〉

#### 4) 결과 및 기대효과

- 대내외 주요 동영상 플랫폼에서의 EBS 콘텐츠 이용현황 분석
- 데이터에 기반한 분석을 통한 뉴미디어 융합 플랫폼의 서비스 전략 수립 기반 마련

## 개관

IT운영부는 IT인프라, 통합인코딩 및 전산시스템 관련 기획·운영 업무를 수행하였다.

IT인프라 및 인코딩 분야에서는 다양하고 복잡해지는 서비스 환경 및 사용자 요구사항에 신속하게 대응하고 지속적인 서비스를 제공하기 위해 운영 효율적이며 안정성을 강화할 수 있는 다양한 개선 계획을 수립하여 수행하였으며, 서비스 중단없는 시스템 재배치를 통한 최적화 작업으로 비용 효율적인 운영과 노후화된 보안시스템의 신규 구축을 통한 웹 서비스 보안 강화를 통해 인프라의 구조를 개선하여 안정적인 서비스 기반을 마련하였다. 이를 바탕으로 대학수학능력 시험 등과 같은 대국민 서비스도 성공적으로 수행하였다. 또한 웹사이트의 정보보호 분야에 대한 지속 관리, 대응을 통해 2013년 취득한 정보보호 및 개인정보 보호 관리체계(ISMS-P)인증에서 요구되는 다양한 분야의 관리적·기술적 조치를 주기적으로 수행 성공적으로 완료하였고 실질적인 침해 예방활동 강화를 위한 여러 과업을 수행하여 보안 관리 수준을 향상시켰다.

전산시스템 운영 분야에서는 통합 ERP시스템 구축을 완료하고 2019년 4월 1일 전체 시스템을 오픈하였다. 전자결재, 경영정보, 제작정보, 출판·물류, 사업관리, 전자계약·입찰 등 각 업무별 분리 운영하던 시스템을 유기적으로 통합·연계 구축하여 효율성을 제고하였다. 전자증빙 시스템 도입으로 전자문서 사무환경 기반 조성 및 사용자 편의성을 개선하였다. 시스템 도입 초기에 발생하는 오류에 대해 신속한 대응으로 사용자에게 보다 안정적인 시스템을 제공하기 위해 노력하였다. 또한 ERP시스템을 통해 업무처리의 효율과 투명성을 한 단계 높이고, 이를 통해 체계적이고 합리적인 분석을 통한 경영 효율화의 기틀을 마련하는데 기여하였다.

## 주요업무

### 1. IT인프라 및 인코딩 관리

#### 가. IT인프라 운영 관리

##### 1) 업무 현황

EBS 웹사이트(수능, 영어, 수학, 외국어, 통합웹, 초등·중학 등)의 기반이 되는 네트워크, 보안, 서버 등의 시스템 인프라를 안정적으로 운영하였고, 신뢰성 있는 대국민 웹서비스 제공을 위하여 지속적으로 침해사고 및 모의해킹, 정보보호관련 인증 등 다양한 정보보호활동을 수행하였다.

##### 2) 주요 추진 실적

###### 가) 시스템 재배치를 통한 최적화 작업

안정적이고 비용 효율적인 IT서비스 제공을 위해 무중단 시스템 재배치를 통하여 전체 IDC 상면 56개 중 10개의 상면을 2분기 내 완료하여 비용을 절감(연간 약6천만원)하였다.

###### 나) 노후화된 보안 시스템 신규 구축

제조사 기술이 지원 만료된 노후화 된 DDoS 보안 시스템의 신규 구축으로 보안을 강화하여 안정적인 웹 서비스 기반을 확보하였다.

#### 다) 2021학년도 대학수학능력시험 풀 서비스 비상 대응

안정적인 서비스를 제공하기 위하여 발생 가능한 장애 및 서비스 집중, 보안 침해 등의 다양한 상황별로 신속하게 대응하고 서비스를 정상화하기 위한 단계별 대응절차를 마련하였으며, 임시 클라우드 센터를 구축하여 IDC 장애 및 대용량 트래픽 유입에 대응하여 비상 시 정답 다운로드 서비스를 우회하여 제공하도록 사전 구성 하였다.



#### 라) 웹사이트 정보보호 수행

2013년 취득한 정보보호 및 개인정보보호 관리체계(ISMS-P) 인증에서 요구되는 다양한 분야의 관리적·기술적 조치를 주기적으로 수행하여 EBS 웹서비스의 신뢰도를 향상시켰다.

구분	수행 내역	비고
관리적	ISMS-P 위험평가, 내부감사, 인증심사	연1회
기술적	정보시스템 계정 및 권한 검토	분기
	보안장비 정책 검토(방화벽, IPS, DDoS, 웹방화벽))	반기
	개인정보 검색(PC, WAS 첨부파일, DBMS), 소스코드, 웹 취약점 진단	상시
	모바일 앱, Active-X 취약점 진단	연1회
	시스템 취약점 진단, 모의 해킹, DDoS 및 해킹 이메일 모의훈련	연1회

### 나. 인코딩 운영 관리

#### 1) 업무 현황

통합 인코딩 업무는 EBS 인터넷 사이트와 국내 IPTV, 유튜브 등의 주요 사업부분에 콘텐츠 디지털 라이징을 통하여 원활한 콘텐츠 공급업무를 수행하였으며, 웹과 모바일 형태의 다양한 사용자 환경과 N-스크린 서비스 등에 따른 신속한 콘텐츠 변환·공급을 통하여 최적의 고화질 동영상을 제공하였다.

#### 2) 주요 추진 실적

EBS 주요 인터넷 사이트의 VOD 서비스를 위한 다양한 포맷의 동영상을 화질변환 및 탑재하였으며, 외부 사업부문(국내 주요 포털 및 IPTV)에 지상파 방송 프로그램과 기타 주요 콘텐츠를 적시에 공급하였다.

구분	사이트 및 외부 공급처	공급 실적	비고
인터넷 사이트	통합웹 사이트	• TV : 10,014편 • 라디오 : 11,018편 • EBS PLUS2 : 491편	• MP4, MP3, M4A
	초등·중학 사이트	• 중학 : 653편 • 초등 : 3,117편	• MP4, MP3
	수능 사이트	• EBS PLUS1 : 3,938편 • 인터넷 : 10,988편	• MP4, MP3, WMV
	클럽뱅크 사이트	• 1,685편	• MP4
	온라인 외국어 사이트	• 1,807편	• MP4
	수학 사이트	• 93편	• MP4
	영어 사이트	• 6,544편	• MP4, MP3
외부 콘텐츠공급	국내 IPTV	• 18,815편	• MPEG2
	국내 포털	• 8,307편	• MP4
	콘텐츠연합플랫폼(poog)	• 2,344편	• MP4
	AOD 서비스	• 9,858편	• MP3, M4A
	기타	• 해외공급 : 5,527편 • 그 외 : 48,697편	• MPEG2, MP4

### 3) 그 외 추가 업무 내용

- EBS 메인 사이트(www.ebs.co.kr) 및 EBSi 고교강의 사이트(www.ebsi.co.kr)  
메인사이트 : WMV → MP4 화질 변환 재인코딩 1,355건 탑재  
수능사이트 : WMV → MP4 변환 재인코딩 18,444건(73,776개/ 파일 수) 탑재

## 2. 전산시스템 관리

### 가. ERP 시스템

#### 1) 업무 현황

2019년 4월 1일에 오픈한 통합 ERP 시스템은 15개 경영정보 시스템과 11개의 방송정보 시스템을 포함한 총 26개의 업무시스템과 내·외부 연계시스템으로 구성되었다. 도입 초기 오류에 대한 신속한 대응으로 시스템 안정화에 노력을 기울였으며 사용자 요구사항에 적극적인 응대를 통한 개선사항 반영으로 시스템에 대한 만족도를 높였다. 또한, 주 52시간 근무제 도입 및 유연근무제 시행 등 내·외부 환경변화에 적절한 기능개선을 수행하였으며, UHD채널 편성 및 송출에 대한 준비로 ERP시스템 연계개발을 추진하였다.

구분	내용	
업무시스템	경영정보	인사, 급여, 현가, 예산, 회계, 구매, 총무, 자산, 시설, 감사 전자입찰·계약, 포털, 그룹웨어, 모바일, 저작권
	방송정보	편성, 제작, 방송운행, 청구정산, 광고, 사업관리, 교재기획, 홍보 직영출판, 물류, 총판
연계	내부	NPS, E-DAS, 송출시스템, 미디어통합관리, CM뱅크
	외부	전자세금계산서, 은행, 카드사, KOBACO, 국세청

## 2) 주요 추진 실적

### 가) ERP 시스템 구축 완료 및 안정화

2019년 4월 1일 통합 ERP시스템을 오픈하여 각 업무별 분리 운영하던 시스템을 유기적으로 통합·연계 구축하여 효율성을 제고하였다. 특히 시스템 도입 초기에 발생되는 오류에 대해 신속한 대응으로 사용자에게 보다 안정적인 시스템을 제공하기 위해 노력하였고, 사용성 향상을 위해 지속적인 개선작업을 수행하였다.



### 나) 전자결의 시스템 구축

법인카드, 지출결의, 청구정산 등의 종이를 통한 업무처리를 전자증빙 결재 시스템을 구축하여 업무 효율화 및 사용자 편의성을 개선하였다.

### 다) 주 52시간 및 유연근무제 도입

개정된 근로기준법에 의거하여 유연근무제를 운용할 수 있도록 인사시스템을 개선하였다.

### 라) UHD채널 편성 및 송출 연계

UHD채널 편성 및 광고분리 송출에 대한 ERP 사전 연계 개발을 진행하여 향후 채널 운용 시 보다 신속한 대응이 가능토록 하였다.

## 나. 그룹웨어 시스템

### 1) 업무 현황

2019년 4월 1일에 오픈된 포털/그룹웨어 시스템은 타 업무 시스템과의 상호 운영성 강화를 통한 업무 효율을 향상시키고 포털을 통한 업무를 일원화 하여 처리속도 개선을 이루었으며 범용성과 업무 접근성을 고려한 UI 구성으로 사용자 편의성에 기여하였다.

## 2) 주요 추진 실적

### 가) 포털을 통한 업무 생산성 향상

메일, 게시판, 결재, 협업, 메신저 등 내부 의사 전달 기능을 향상시켜 효율적인 업무 수행에 기여하였고, 포털 메인 화면을 적극 활용하여 타 업무 시스템과의 연계 알림 기능으로 업무 일정을 사전에 인지할 수 있도록 하였다. 또한, 업무관리 기능을 통해 업무를 요청하고 처리되는 과정 및 결과 조회기능을 제공하여 체계적인 관리 및 업무 생산성 향상에 기여하였다.

나) 효율적인 의사결정 지원

문서의 형식에 치우치지 않고 의사결정의 목적에 충실한 형태의 문서 양식으로 재구성하였다. 총 60종의 연동서식 추가로 ERP시스템과의 연계를 확대하였고, 포털을 통한 결재 일원화로 언제 어디서나 신속한 전자결재가 진행되어 효율적인 의사결정이 가능하도록 기반을 마련하였다.

## 개관

네트워크기술부는 프로그램의 제작에서부터 송출까지, 방송의 시작과 끝에서 우리 방송국의 최첨단 정보화를 담당하고 있다. 네트워크기술부의 업무영역은 크게 2가지로 나눌 수 있다. 디지털 기반의 효율적인 제작환경을 제공하기 위한 파일기반 제작시스템, 지상파 채널(EBS 1TV, EBS 2TV)과 PP 채널(EBS PLUS1, EBS PLUS2, EBS English, EBS Kids) 등 6개 TV 채널을 다양한 플랫폼으로 송출하기 위한 TV 송출시스템의 구축과 운영이다.

파일기반 제작시스템은 제작진이 만든 원본 영상을 최종 송출 영상으로 완성해가는 전 과정을 디지털화하여 효율적인 워크플로우를 제공한다. 또한 아카이빙, 웹사이트 VOD 등 EBS 내·외부의 다른 시스템과 플랫폼에 연동하기 위한 환경을 제공한다. 네트워크기술부는 이를 구현하기 위한 네트워크, 스토리지 등의 인프라와 S/W를 포함한 전체 시스템을 기획·구축·관리하고 있다.

TV 송출시스템은 최종 송출 영상을 편성·운영 정보에 맞게 지상파, 위성, 케이블, IPTV 등 다양한 플랫폼으로 송출하는 역할을 수행한다. 지상파 방송은 장애인을 위한 화면해설 및 폐쇄자막 서비스, 방송편성정보를 확인할 수 있는 EPG(Electronic Program Guide), 국민의 안전과 재산을 보호하기 위한 민방위·재난 경보방송 등 다양한 부가서비스를 제공하고 있다. 2019년의 네트워크기술부는 UHD 채널 방송을 위한 시스템 2차 구축계획을 수립하고 UHD 채널을 제작-송출할 수 있는 전체 시스템을 완성하였다. 작년부터 이어진 e러닝 스튜디오 파일기반 시스템 전환을 완료하였고, 외주제작 프로그램의 납품 방식도 파일화 하면서 모든 제작시스템의 환경을 100% 파일기반으로 전환하게 되었다. 지상파 채널의 중간광고가 허용됨에 따라 UHD 채널과 연계한 중간광고 송출 워크플로우를 설계하였으며, 방송재난 상황에 대비한 모의훈련과 안전 점검도 충실하게 수행하였다.

## 주요업무

## 1. 파일기반 시스템 구축 및 운영

## 가. 주요 업무

- 1) NPS(Network-based Production System) 기획 및 구축
  - 인프라, MAM(Media Asset Management) 기획 및 구축
  - 송출, 아카이빙 등 타 시스템과 연동 관련 기획, 협의
- 2) NPS 운영관리
  - 인프라, MAM 유지보수 관리·운영
  - 방송 프로그램 콘텐츠의 워크플로우 운영·관리
  - NLE 유지관리 및 Help Desk 운영

## 나. 시설현황

구분	인제스트실	1:1편집실	이러닝 편집실	뉴스편집실	종합편집실	사운드믹스실
통합사옥	2	45	16	5	5	3

## 다. 추진실적

- 1) UHD 파일기반 시스템 2차 구축
  - 2019. 1.~6.: UHD 파일기반 시스템 2차 구축을 위한 장비 검토 및 설계
  - 2019. 7.~8.: UHD 파일기반 시스템 구축계획 수립
  - 2019. 9.~12.: UHD 파일기반 시스템 2차 구축 완료
- 2) e러닝 스튜디오 파일기반 시스템으로 전환
  - 2019. 1.: 파일기반 미전환 5개 스튜디오의 전환계획 수립 및 장비 검토
  - 2019. 4.: 2개 스튜디오 파일기반 시스템으로 전환 완료
  - 2019. 5.: 1개 스튜디오 파일기반 시스템으로 전환 완료
  - 2019. 11.: 2개 스튜디오 파일기반 시스템으로 전환 완료
- 3) 파일기반 시스템 유지보수 업체 선정
  - 2019. 9.~10.: 유지보수 대상 장비 선정 및 기본계획 수립
  - 2019. 11.~12.: 기술평가 및 계약 진행
- 4) 정보보안 취약성 점검 및 조치
  - 2019. 2.: 정보보안 취약성 점검 계획 수립
  - 2019. 3.: NLE 등 방송망 내 PC의 백신 설치현황 점검
  - 2019. 5.~6.: 정보보안 취약성 점검 및 보완사항 적용
- 5) 외주제작 프로그램 납품 방식을 파일로 전환
  - 2019. 7.: 관련 부서 협의 및 워크플로우 설계
  - 2019. 8.: 시스템 구축 및 시범운영 시작

## 2. TV 송출시스템

### 가. 주요 업무

- 1) 지상파 채널 운영
  - 채널 종류: EBS 1TV, EBS 2TV
  - 전송 매체: 지상파 DTV, 위성 송출(skylife), IPTV, 인터넷 LIVE 및 VOD 서비스
- 2) PP 채널 운영
  - 채널 종류: EBS PLUS1, EBS PLUS2, EBS English, EBS Kids
  - 전송 매체: IPTV, 케이블 SO, 위성 송출(skylife), 인터넷 LIVE 및 VOD 서비스
- 3) 부가서비스
  - 시각 장애인을 위한 서비스: 화면 해설 방송(3,4CH)
  - 청각 장애인을 위한 서비스: 실시간 자막 방송
  - 편성 정보 서비스: EPG 서비스
  - 국민 안전 서비스: 재난방송 시스템, 민방위 경보방송 시스템



## 나. 시설현황

구분	TV주조정실	비상주조정실	M/W실	송출준비실	송출관리실
통합사옥	1	1	1	1	1

## 다. 추진실적

### 1) UHD 송출시스템 2차 구축

- 2019. 1.~5.: UHD 송출시스템 2차 구축을 위한 장비 검토 및 설계
- 2019. 6.~8.: UHD 송출시스템 구축계획 수립 및 제안요청서 작성
- 2019. 9.~12.: UHD 송출시스템 2차 구축사업 완료

### 2) 방송재난 대비 안전 점검 및 모의훈련

- 2019. 1.: 방송재난 대비 교육훈련 연간 계획 수립
- 2019. 3.: 방송재난 대비 상반기 비상 송출 전환 모의훈련 실시
- 2019. 11.: 동절기 안전 점검 및 방송재난관리계획 이행 여부 점검
- 2019. 12.: 방송재난 대비 하반기 비상 송출 전환 모의훈련 실시

### 3) PP 채널 송출업무 인력 대행 사업 관리

- 2019. 1~2.: 기술평가를 통한 업체선정 및 계약 완료
- 2019. 12.: 사업성 검토 및 내부인력 활용한 운영방안 수립

### 4) 중간광고 도입을 위한 시스템 설계

- 2019. 3.: 중간광고 도입을 위한 송출 워크플로우 설계
- 2019. 6.: UHD 채널의 광고 송출과 연계한 워크플로우 검토

## 개관

제작기술부는 라디오 음향, 라디오 송출, TV 음향, 조명 업무등 총 4개의 방송기술 업무로 나누어져 있다.

라디오 음향은 라디오 생방송 및 다양한 어학 프로그램 녹음, 공개방송 녹음 등 라디오 음향과 관련된 모든 총괄업무를 담당하고 있으며, 제작시스템의 점검, 장비의 증설을 통한 제작시스템 개선과 제작역량의 강화로 음질 향상을 도모하고 있다. 또한 각종 직무연수를 통해 기술력 확보로 프로그램 제작의 효율성과 전문화를 높이고 있다. 항상 최상의 음질 서비스를 보장할 수 있도록 스튜디오의 수음환경과 부조의 모니터링 환경을 꾸준히 개선하고 지속적인 제작시스템의 점검으로 최선의 제작 환경을 갖추도록 하고 있다. 생방송 중에는 「보이는 라디오」 인터넷 방송서비스를 통해 생생한 제작현장의 모습과 다양한 실시간 자막처리를 통해 청취자들에게 보다 신속하고 생동감 있는 정보를 전달할 수 있도록 하고 있으며, 특히 2019년에는 스튜디오 방음 공사 및 Piramix 시스템 구축을 통한 오디오 음질 개선으로 항상 청취자 중심의 다양한 라디오 방송 서비스를 구현하고자 노력하고 있다.

라디오 송출은 EBS 지상파 라디오 채널의 송출 관리업무를 담당하고 있다. 효율적인 송출 업무를 위해 디지털 오디오파일 서버 시스템을 운영하고 있으며, 데이터베이스 서버, 자동 스케줄링 소프트웨어, 네트워크 장비와 모니터링 장비 등 다양한 디지털 장비를 운영하고 있다. 안정적인 송출과 고품질의 방송 상태 유지를 위해 세밀한 시스템 점검과 기능 개선에 주력하고 있으며, 오디오 신호계통과 방송 송출계통의 상시 모니터링과 장애 대비 모의훈련 등을 통해 장애 발생 시 신속한 대처로 방송사고 예방에 만전을 기하고 있다. 특히, 일산 통합사옥에 EBS가 자체 개발한 라디오 제작·송출 솔루션을 전면 적용하여 성공적으로 운용 중에 있으며, 지속적인 시스템의 기능확장과 보강을 통해 사용자 편의성 향상과 업무 효율성 향상을 위해 노력하고 있다.

TV 음향은 EBS뉴스, 수능특집생방송, 생방송 토크 보니하니 등 다수의 생방송을 비롯해 다큐멘터리, 애니메이션과 같은 장르불문 양질의 프로그램 제작에 기여하고 있다. 그리고 단순 프로그램 제작에서 끝나는 것이 아닌 외화나 애니메이션 더빙 업무와 EBS 스페이스 공감의 음향도 담당하고 있다. 다년간 쌓아온 노하우로 최적의 사운드를 시청자들에게 제공하고 직접 공연장에 찾아온 방청객들에게 명료하고 깨끗한 사운드를 선사하고 있으며 DAW와 Tapeless 기반 인프라를 확충하여 후반 믹싱 작업으로 TV 및 모바일에서도 실제로 스페이스 공연을 관람하는 것과 같은 현장감 있는 사운드를 제공하는 등 제작환경을 개선하고 고음질을 구현하고 있다.

조명은 스페이스 공감의 다양한 장르의 공연 프로그램과 현장에서 제작되는 중계 프로그램 및 스튜디오에서 제작되는 각종 프로그램에 최적화된 조명을 기획하여 제작에 참여하고 있다. 생방송 프로그램의 경우에는 시스템을 이중으로 구성하여 유사시에도 제작과 송출에 차질이 없도록 만전을 기하고 있다. TV 스튜디오를 활용한 ENG 촬영 제작 시에도 최상의 영상 품질을 얻을 수 있도록 제작진 및 촬영팀과 긴밀히 협의하여 조명을 지원하고 있으며, TV 스튜디오 이외에 이더닝 스튜디오와 라디오 스튜디오에 대한 조명 지원 업무도 수행하고 있다.

사옥 이전 시 설치되어 있는 바텐과 각종 조명 기구들이 최상의 상태를 유지할 수 있도록 상시 점검을 실시하고 있다. 조명 감독들의 실무 역량 제고를 위해 국내외 다양한 조명 직무 연수에 참여하고 습득한 지식을 공유했다.

## 1. 라디오 음향

### 가. 주요 장비 도입 및 추진내용

- 1) 부조 장비 RACK 리모델링
  - 부조 모니터 환경개선
  - 정도 브로드텍(데스크), 베이직 솔루션(장비 시설)
  - 장소:라디오 3부조
- 2) Wall Box / Jack Field 간 신호 점검
  - 스튜디오 WALL BOX에서 부조 장비실 JACK FIELD간 신호 점검
  - 장소:라디오 1, 2조
- 3) AR 관련 데모용 시스템 장비 설치
  - AR 관련 데모용 장비 설치 및 운용
  - 솔 미디어
  - 장소:라디오 2부조
- 4) KSM8 유선 마이크 테스트
  - 기존 SM58과 비교 및 활용 가능성 테스트
  - 삼아 사운드
- 5) 스튜디오 방음 공사 진행
  - 스튜디오 소음 개선을 위한 방음문 추가 설치
  - 장소:라디오 1, 2, 3, 4, 5부조
- 6) CAMERA Pan-Tilter 및 Tripod 점검
  - 보이는 라디오 관련 트라이 캐스터 운용 시 오작동 개선
  - 장소:라디오 1부조
- 7) 생방송 중 비상 음악 절체 표시등 설치 및 부조 절체 시스템 개선
  - 구조정실 비상음악 절체 시 부조정실에서도 인지 가능한 시스템 설치
  - 장소:라디오 1, 2, 3부조
- 8) PIRAMIX(피라믹스) 시스템 구축
  - PIRAMIX(피라믹스)를 이용한 멀티채널 레코딩 시스템 구축
  - 장소:라디오 1부조

### 나. 라디오 음향 주요장비 현황

번호	품명	규격	수량	설치장소
1	AUDIO COMPRESSOR	9098CL	1	라디오 1부조
	AUDIO COMPRESSOR	160SL	2	라디오 2부조
	AUDIO COMPRESSOR	160SL	1	라디오 3부조
	AUDIO COMPRESSOR	160SL	1	라디오 4부조
	AUDIO COMPRESSOR	AMEK9098CL	1	라디오 5부조

번호	품명	규격	수량	설치장소
2	AUDIO EFFECTOR	PCM-91	1	라디오 1부조
	AUDIO EFFECTOR	H7600	1	라디오 1부조
	AUDIO EFFECTOR	DSP4000B+	1	라디오 2부조
	AUDIO EFFECTOR	SPX2000	1	라디오 2부조
	AUDIO EFFECTOR	DSP4000B+	1	라디오 3부조
3	AUDIO EQUALIZER	DN-360	2	라디오 1부조
	AUDIO EQUALIZER	DN-360	1	라디오 2부조
	AUDIO EQUALIZER	DN-360	2	라디오 3부조
4	AUDIO MIXER UNIT	VISTA6	1	라디오 1부조
	AUDIO MIXER UNIT	VISTA9	1	라디오 2부조
	AUDIO MIXER UNIT	VISTA6	1	라디오 3부조
	AUDIO MIXER UNIT	VISTA M2	1	라디오 4부조
	AUDIO MIXER UNIT	OnAir 1500	1	라디오 4스튜디오
	AUDIO MIXER UNIT	VISTA5 M2	1	라디오 5부조
	AUDIO MIXER UNIT(백업)	DM-1000	1	라디오 1부조
	AUDIO MIXER UNIT(백업)	DM-1000	1	라디오 2부조
	AUDIO MIXER UNIT(백업)	AXIA iQ Console	1	라디오 3부조
5	CAMERA	PMW-EX3	4	라디오 1스튜디오
	CAMERA	TOVECAM	3	라디오 2스튜디오
	CAMERA	TOVECAM	2	라디오 3스튜디오
	CAMERA	TOVECAM	1	라디오 4스튜디오
6	Condenser MIC	U87AI	5	라디오 1스튜디오
	Condenser MIC	U87AI	5	라디오 2스튜디오
	Condenser MIC	U87AI	5	라디오 3스튜디오
	Condenser MIC	U87AI	4	라디오 4스튜디오
	Condenser MIC	U87AI	1	라디오 5스튜디오
7	Condenser MIC	U89i	1	라디오 5스튜디오
	API MIC PRE/COMP	512C/527	1	라디오 1부조
8	SPEAKER	1032A	2	라디오 1부조
	SPEAKER	1032A	2	라디오 2부조
	SPEAKER	1032A	2	라디오 3부조
	SPEAKER	1032A	2	라디오 4부조
	SPEAKER	8030APM	2	라디오 5부조
	SPEAKER	TLX12	2	라디오 1스튜디오
	SPEAKER	8030APM	2	라디오 2스튜디오
	SPEAKER	8030APM	2	라디오 3스튜디오
	SPEAKER	8030APM	2	라디오 4스튜디오
	SPEAKER	8030APM	2	라디오 5스튜디오
9	CDP	DN-700C	3	라디오 1부조
	CDP	DN-700C	2	라디오 2부조
	CDP	CD-500B	1	라디오 2부조
	CDP	DN-700C	2	라디오 3부조
	CDP	CD-500B	1	라디오 3부조
	CDP	DN-700C	2	라디오 4부조
	CDP	CD-500B	1	라디오 4부조
	CDP	DN-700C	1	라디오 5부조
	CDP	CD-500B	2	라디오 5부조

번호	품명	규격	수량	설치장소
10	PYRAMIX SYSTEM	HAPI	1	라디오 1부조
11	PRODUCTION SERVER	TCXD455(보이는 라디오용)	2	라디오 1부조
12	WIRELESS MIC SYSTEM	UR4D(2CH)	6SET	라디오 1스튜디오

## 2. 라디오 송출

### 가. 주요 장비 도입 및 추진내용

- 1) EBS ERP 시스템 신규 구축에 따른 라디오 제작·송출시스템 연동 개발
  - 내용: 신규 ERP시스템의 편성운영정보, SB은행정보를 라디오 제작시스템에 연동시켜 업무 효율성과 편의성 향상
  - 일시: 2019. 6.~2019. 12.
- 2) 비상방송 경보시스템 구축으로 비상 상황 대처 능력 향상
  - 생방송용 3개 부조에 비상방송용 탈리 디스플레이 설치
  - 생방송 부조의 오디오 믹서에 주조정실의 비상음악 수용
  - 주조정실 비상방송 경보시스템 설치
  - 구축기간: 2019. 11.~2019. 12.
- 3) 긴급재난방송 시스템 업데이트
  - 민방위 경보 데이터 규격변경 적용(2019. 2.)
- 4) 방송재난 대비 라디오 주조정실 모의훈련 실시
  - 방송재난 발생 시 신속한 대응조치 실시로 안정적 송출업무 수행 훈련
  - 긴급재난 발생 대비 재난방송 송출시스템 운용 훈련
  - 상반기 하반기 각 1회 실시

### 나. 주요 방송기술 연수 내역

- 1) 제56회 전국도서관대회 ‘디지털 보존의 현재와 미래’세미나 강의
  - 내용: EBS 디지털 오디오파일 시스템 소개
  - 일시: 2019. 10. 17
  - 장소: 부산 벡스코
  - 강사: 김동신

### 다. 라디오 송출 주요장비 현황

번호	품명	규격	수량	설치장소
1	Main NAS 스토리지	EMC X210	1	라디오 주조
2	Sub Nas 스토리지	NetApp FAS8020A	1	라디오 주조
3	NETWORK SWITCH	EX4300-48T	2	라디오 주조
4	NETWORK SWITCH	EX6210	2	라디오 주조
5	DBMS 서버 (MAIN)	HP DL360	1	라디오 주조
6	DBMS 서버 (SUB)	RX200 S8	1	라디오 주조
7	관리용 웹서버	HP DL360	1	라디오 주조
8	도메인 관리 서버	HP DL360	1	라디오 주조

번호	품명	규격	수량	설치장소
9	송출관리시스템(Sys Flow)	HP DL380	1	라디오 주조
10	VIDEO SELECTOR	VS-41 HDCP	1	라디오 주조
11	보이는 라디오 이미지 송출 시스템	HP Z640	1	라디오 주조
12	송출서버시스템	HP DL380	3	라디오 주조
13	SMPTE TIME CONVERTER	WTC-420	1	라디오 주조
14	PGM SWITCHER	LAWO NOVA17	3	라디오 주조
15	AUDIO MONITOR	A4-4	2	라디오 주조
16	CD Player	DN 500R	5	라디오 주조
17	ACTIVE SPEAKER	8030BPM	2	라디오 주조
18	탈리 시스템(C/O ksfr08 frame공용) - FullcolorTally - FullcolorTallyforR/S	FCC-3000	1	라디오 주조
		FTD-310	4	
		FTD-310	4	
19	Modular Frame - Change-over - Change-overRCP	KSFR08	2	라디오 주조
		K4AI48(4x2)용	2	
		SRC-404	2	
20	AES 모노롤러	DMP-208	3	라디오 주조
21	AES16CH 오디오 모니터링 시스템	VHDM-4216G-AES16	2	라디오 주조
22	AUDIO MONITOR	HDM104	3	라디오 주조
23	DIGITAL AUDIO MONITOR(AES 2CH)	BTA-201H	3	라디오 주조
24	오디오 라우터 시스템	AES64x16	1	라디오 주조
25	AUDIO MONITORING SYSTEM(64*8)	ASM-380	1	라디오 주조
26	오디오프로세서	Optimod FM8600	1	라디오 주조
27	오디오프로세서	Optimod FM8500	2	라디오 주조
28	CAR AUDIO 수신기(TUNER)	CAR-900	2	라디오 주조
29	RF RADIO MONITORING RECEIVER	RFM-980FM	2	라디오 주조
30	RF MONITORING	TFT	1	라디오 주조
31	AES ROUTER 10*2	SEL110-2	1	라디오 주조
32	MasterSync/MasterClockReferenceGenerat orbaseunit-loopthroughgenlock,3analogbla ckburstorHDtri-levelsyncoutputs,	SPG8000 A	1	라디오 주조
33	MasterSync/MasterClockReferenceGenerat orbaseunit-loopthroughgenlock,3analogbla ckburstorHDtri-levelsyncoutputs,	SPG8000 A	1	라디오 주조
34	ECO(automatic changeover) base unit- 3xBNC channels (black burst, HD tri-level sync, AES/DARS, word clock)	ECO8000	1	라디오 주조
35	GPS안테나	ANT-5-TNC	2	라디오 주조
36	Time Code switcher(FM1, TOC 1)	TCS100	1	라디오 주조
37	AUDIO PHASE MONITOR	1062X-Plus	1	라디오 주조
38	Audio Measurement	AM700	1	라디오 주조
39	AUDIO DELAY	D22	1	라디오 주조
40	2U Multi-Format Video and Multi-Channel Audio Monitor	VAMP2-S8MDA	1	라디오 주조
41	VIDEO ROUTER(8*8)	LAWO V-PRO8	1	라디오 주조
42	FM Antenna		1	라디오 주조

### 3. TV 음향

#### 가. 주요 장비설치 및 추진내용

- 1) TV 1,2부조, 더빙실 음향콘솔 업그레이드
  - NT시리즈 음향콘솔 광케이블 교환
  - GPIO 제어 데이터손실 경고기능 추가
- 2) DAW(Digital Audio Workstation)운용 매뉴얼 작성
  - 멀티 채널 믹싱을 통한 콘텐츠의 고품격 음향추구
- 3) 네트워크 / 모바일 음향시스템 적용 범위 확대
  - 모바일 APP을 활용한 스페이스홀 사운드 세팅
  - APP/플러그인 업데이트를 통한 기존 장비 IT기능 활용 극대화

#### 나. 주요 방송기술 연수 내역

- 1) 2019 상하이 MWC 참관 연수
  - 내용: 5G 기술 기반 UHD 방송서비스 및 4차 산업혁명 연계 방송기술 등의 최신 트렌드 파악
  - 일시: 2019. 6. 25~28
  - 주관/장소: 한국전파진흥협회 / 상하이
  - 참석자: 김종범
- 2) 무대음향시스템 운영실습
  - 내용: 공연 믹싱을 위한 콘솔 운용 실무 및 음향시스템 설계 학습
  - 일시: 2019. 7. 10~12
  - 주관/장소: 한국문화예술위원회 / 아르코예술인력개발원
  - 참석자: 이용학
- 3) 방송사운드 기술교육
  - 내용: 방송음향 제작기술 향상을 위한 사운드 제작 트렌드 파악과 실감 음향 기술 교육
  - 일시: 2019. 11. 8~12
  - 주관/장소: RAPA 전파방송통신교육원 / 텍스터 라이브톤
  - 참석자: 김종범

#### 다. TV 스튜디오별 음향업무

- 1) TV 1스튜디오
  - 어린이 및 청소년, 성인 대상 프로그램 및 생방송 제작
    - 두근두근방방, 당동댕 유치원, 뭉든지 뮤직박스 등
- 2) TV 2스튜디오
  - 어린이 및 청소년, 교양 프로그램 및 생방송 제작
    - 최고의 요리비결, 쇼 미 더 컬러, EBS초대석, 미래교육 플러스 등

## 3) TV 3스튜디오

- 생방송 및 버츄얼 스튜디오(크로마촬영)프로그램 제작
  - 생방송 판다다, 자격증, 영어교과 프로그램 등

## 4) TV 4스튜디오

- 생방송 및 뉴스 프로그램, 수능 특집 프로그램 제작
  - 특특 생방송 보니하니, EBS 뉴스 등

## 5) TV 5스튜디오

- 음악 프로그램 스페이스 공감 데일리 공연 및 녹화
  - 스페이스 공연, 기획특강, EIDF개.폐막식

## 6) 더빙실

- 외화, 만화, 다큐멘터리 더빙 제작, 방송직업체험
  - 글로벌 자연다큐, 탈탈라 뿌우, 세계의 눈, SB 등

## 7) TV DAW작업실

- 음악 프로그램 MIXDOWN
  - 스페이스 공감

## 마. TV 음향 주요장비 현황

번호	품명	규격	수량	설치장소
1	AUDIO EFFECTOR	DSP-4000	1	TV 2부조
	AUDIO EFFECTOR	DSP-4000	1	더빙실
	AUDIO EFFECTOR	DSP-4000	1	SPACE부조
	AUDIO EFFECTOR	480L	1	SPACE부조
	AUDIO EFFECTOR	SPX-990	1	TV 1부조
	AUDIO EFFECTOR	SPX-990	1	TV 5부조
	AUDIO EFFECTOR	SPX-990	1	SPACE부조
	AUDIO EFFECTOR	PCM81	1	TV 1부조
	AUDIO EFFECTOR	PCM81	1	SPACE부조
	AUDIO EFFECTOR	PCM91	1	SPACE부조
	AUDIO EFFECTOR	PCM91	1	TV 5부조
	AUDIO EFFECTOR	960L	1	SPACE부조
2	AUDIO MIXER UNIT	NT-880	2	TV 1,2부조
	AUDIO MIXER UNIT	VISTA 8	1	TV 3부조
	AUDIO MIXER UNIT	VISTA X	1	TV 4부조
	AUDIO MIXER UNIT	VISTA 5	1	TV 5부조
	AUDIO MIXER UNIT	SD 7	1	SPACE HALL
	AUDIO MIXER UNIT	DM1000	4	TV 3,4부조
3	DAW	PYRAMIX	5	TV1,2,5부조,더빙실, DAW실
4	CD PLAYER	DN-680	2	TV 3부조
	CD PLAYER	DN-640	2	TV 4,5부조
	CD PLAYER	CD-500B	2	SPACE HALL



번호	품명	규격	수량	설치장소
5	WIRELESS MIC SYSTEM	EM1046	2	TV 1부조
	WIRELESS MIC SYSTEM	EM1046	2	TV 2부조
	WIRELESS MIC SYSTEM	EM1046	2	TV 3부조
	WIRELESS MIC SYSTEM	EM1046	2	TV 5부조
	WIRELESS MIC SYSTEM	EM1046	2	SPACE부조
	WIRELESS MIC SYSTEM	D9000	2	TV 1,2,4부조

## 4. 조명

### 가. 조명시스템 점검 및 개선

기 간	내용	비 고
20190107~20190108	스페이스홀 무빙라이트 점검 (파손 램프 교체, 내부 구동부 점검)	바이버 라이트
20190213	MARUMO 콘솔 펌웨어 업그레이드 및 점검 (1,2,3,4ST, 스페이스)	
20190216~20190218	TV스튜디오 시설 클리닝(3,4스튜디오, 스페이스홀)	
20190311~20190322	TV 1,2스튜디오 조명 바텐 점검	
20190404~20190406	TV 1,2스튜디오 바텐 스파크킬러 설치	
20190612	TV 1스튜디오 호리 점검 및 불량 램프 교체	
20190613	TV 1스튜디오 무빙라이트 파워서플라이 유닛 교체	MYTHOS
20190806	스페이스홀 무빙라이트 고보 정렬 및 점검	VIPER 8대
20190904	TV 2스튜디오 로아(LOWER)호리 라이트 점검 및 수리(8대)	
20191001	TV 1스튜디오 스포트라이트, 베이스 안전 및 불량 점검	
20191111	TV 2스튜디오 무빙라이트 수리 및 설치	LUMI300 10대
20191203	TV 1,2스튜디오 호리 안전 점검, 소스포 장비 점검 및 클리닝	
20191210	TV 2스튜디오 스크립 램프 점검(8대)	

### 나. 방송기술 연수 주요 내역

#### 1) 조명 직무 연수 및 교육

- 일시: 2019. 1. 15 : MA2 onPC Solution

#### 2) 조명 신제품 운용 교육

- 일시: 2019. 1. 28
- 주관: 한삼시스템

#### 3) 무대/방송 조명기기 기술 교육

- 일시: 2019. 2. 18
- 장소: MVL 호텔 그랜드볼룸
- 주관: (주)동서테크놀로지

## 4) 국제 조명세미나 참가

- 내용: 무대/방송 조명 최신기술 소개
- 일시: 2019. 2. 27
- 장소: 서초문화예술회관 아트홀
- 주관: C&C 라이트웨이

## 5) 조명 직무 연수

- 내용: 방송조명제작 워크플로우 현장 실습
- 일시: 2019. 6. 10~12
- 장소: SBS 일산제작센터, 프리즘 타워, 목동방송센터
- 주관: 방송기술교육원
- 참가자: 조희성

## 6) 조명 직무 연수

- 내용: 무대예술 전문교육-콘솔 MASTER 과정
- 일시: 2019. 6. 19~21
- 장소: 일산 아르코예술인력개발원
- 주관: 아르코예술인력개발원
- 참가자: 임동완

## 7) 조명 직무 연수

- 내용: 일본 4K, 8K 기술전시회 컨퍼런스
- 일시: 2019. 7. 17~19
- 장소: 일본 도쿄
- 참가자: 이덕희

## 8) 조명 직무 연수

- 내용: MYTHOS 무빙라이트 운용법 자체 연수
- 일시: 2019. 10. 18.
- 장소: 스페이스홀
- 참가자: 이덕희

## 다. TV 스튜디오별 조명업무

## 1) TV 1스튜디오

가) 유아-어린이 프로그램을 포함한 특집 및 생방송 프로그램 등을 제작하고 있으며 다양한 무빙(Moving) 장비를 활용하여 프로그램에 맞는 다채로운 조명효과 구현

## 나) 주요 제작프로그램

- 장학퀴즈, 뭐든지 뮤직박스, 랄랄라 뿌우, 방귀대장 뽕뽕이, 질문있는 특강쇼-빅뱅, 두근두근 방방, 교육저널, 안전 상황실, 다큐프라임 인간이란 무엇인가?, 최고다 호기심딱지, 자이언트 펭TV, 덩동땡 친구들, 토끼비 가족 등

## 2) TV 2스튜디오

가) 교양시사 프로그램을 주로 제작. 스튜디오를 활용한 ENG 촬영 시 조명 지원.

#### 나) 주요 제작프로그램

- 행복한 교육세상, 최고의 요리비결, 교육 저널, 쿡 텐미닛, EBS 초대석, 모짜렐라 클래식, 아버지모하시노, 엉뚱남매 요리조리쇼, 미래교육 플러스, 완치자들, 쇼미더컬러, 야옹 클래식, 고양이를 부탁해, 나눔0700, 별일 없이 산다 등

### 3) TV 3스튜디오

- 가) 일반 대상 데일리 생방송 제작. 각종 자격증 및 외국어 프로그램 등 버추얼(Virtual) 스튜디오를 활용하는 프로그램 제작. 스튜디오를 활용한 ENG 촬영 시 조명 지원

#### 나) 주요 제작프로그램

- EBS영어뉴스, 생활영어, 생방송 판다다, 공무원 시험대비 강좌, 검정고시 시험대비 강좌, 공인중개사 시험대비 강좌, 간호유아교육 독학사 시험대비 강좌, 산업기사 시험대비강좌, 보건의료직 공무원 시험강좌, 전산회계 시험대비 강좌, 경비지도사 시험대비 강좌, 최고다 호기심딱지 등

### 4) TV 4스튜디오

- 가) 생방송 전용 스튜디오로 뉴스 프로그램과 어린이용 생방송 프로그램 제작

#### 나) 주요 제작프로그램

- EBS정오뉴스, EBS저녁뉴스, 생방송 톡톡 보니하니 등

### 5) 스페이스홀

- 가) 가요, Classic, Jazz, Pop, 국악 등 다양한 장르의 음악 프로그램 제작, 음악에 어울리는 조명 연출을 통해 현장에서 공연을 관람하는 관객이나 TV를 통해 시청하는 시청자들에게 양질의 공연프로그램 제공. 라디오 공개방송 시 조명 지원

#### 나) 주요 제작프로그램

- 술탄 오브 더 디스코, 유근호, 김박첼라, 뱃사공, 레계 강 같은 평화, 루드페이퍼, 아도이(ADOY), 우주왕복선싸이드미러, 허클베리핀, 프롬, 보니, 샘김(SAM KIM), 정수민, 경기남부재즈, KIRIN, SUNMIN, Babylon(베이빌론), 하비뉴아주, 구원찬, 소란, SURL(설), 정혜선(JERASTAR), 권나무, 2019 제16회 한국대중음악상 시상식, 수란, Jclef, 유발이, 안녕하십니까, 루피, 나플라, 리짓군즈, 페노메코, 펀치넬로, EOS, 로큰롤라디오, 웨터(wetter), 타임머신씨킷, 허소영, 스텔라장, 계피, 흥갑, 아마도이자람밴드, 일레인, 상반기 헬로루키, 에이프릴 세컨드(April 2nd), So!YoON!(황소윤), 김철웅, 정밀아, 브로콜리너마저, 나인, SAZA최우준, 잠비나이, 주현미, 김현철, 구남과여라이딩스텔라, 오웬 O.WHEN, CHS, 솔루션스, 하반기 헬로루키, 소닉스톤즈(SONIC STONES), 김도향, 까데호(Cadejo), BAADA, 아톰무직하트, 최성호 특이점, AKMU, 광대의 노래-바람의 길, 김창완밴드, 장수현, 전진희, 강승원, 윤복희, 씨없는수박 김대중, CR태규, 김오키새턴발라드, 오지은, 로맨틱펀치(Romantic Punch), 2019 헬로루키 등 다수의 공연 제작

### 6) 중계 조명

- 가) 각종 현장에서의 프로그램 제작 시 외부조명업체를 감독하며 현장의 특성을 감안하여 최적의 조명을 연출하여 양질의 프로그램이 제작되도록 지원

#### 나) 주요 제작프로그램

- 모여라 덩동댕, 장학퀴즈, 생각하는 콘서트, 꿈장학생 시상식, 국회 토론회, 특집 프로그램, 한-OECD 국제교육컨퍼런스 등

## 라. 조명 주요장비 현황

구분	품명	규격	수량
TV 1스튜디오	LIGHT(ELLIPSOIDE)	SOURCE4 ZOOM	7
	LIGHT(PAR 1KW)	220V 1KW	30
	LIGHT(SOFT 2KW)	ARTUBO 2KW	19
	LIGHT(SCOOP SOFT)	SLF-D-1KW	10
	MOVING LIGHT	SPOT-575W	18
	MOVING LIGHT	700E	6
	MOVING LIGHT	LED PAR 102	20
	LIGHT(SOURCE FOUR)	HPL750W 19	10
	LIGHT(SOURCE FOUR)	HPL750W 26	10
	AUTO CHANGER	KKS-CAU	5
	LIGHT(JEMBALL)	1KW	2
	LIGHT(JEMBALL)	2KW	2
	LIGHTING EFFECT(SPOT 2KW)	ATOMIC-3000	2
	LIGHT(HMI-1.2KW)	FHI-3(1.2KW)	5
	LIGHT(SPOT HMI)	HMI 575W	2
	LIGHT(SPOT HMI)	HMI 2.5KW	2
	TELESCOPIC HANGER	TR7-15	10
	LIGHT STAND	ARLAS(3단)	10
	LIGHTING CONTROL SYSTEM	VISTA T2	1
	PRECISION MONITOR(20"~21")	BVM-D14H5U	1
WORKSTATION	Z820	3	
TV 2스튜디오	LIGHT(QUARTZ BROAD)	1KW×2LAMP	48
	LIGHT(SPOT 1KW)	1KW/8"	45
	LIGHT(SPOT 2KW)	FQH2	30
	LIGHT(UPPER HORIZNT)	LED 60~80W	150
	MOVING LIGHT	SPOT-575W	10
	LIGHT(LED)	LED PAR 102	15
	AUTO CHANGER	KKS-CAU	5
	LIGHT(PHOTOFLEX)	STARLITE 1KW	4
	TELESCOPIC HANGER	TR7-15	10
	LIGHT STAND	2-STEP(2단)	10
	PRECISION MONITOR(20"~21")	HTM-1517R	1
	LIGHTING CONTROL PANEL	CASE P-1	1
	COMPUTER	MAC OS	1
	FOG MACHINE	HAZE 400FT	1

구분	품명	규격	수량
TV 3스튜디오	LIGHT(QUARTZ BROAD)	1KW×2LAMP	30
	LIGHT(SPOT 1KW)	1KW/8"	35
	LIGHT(SPOT 2KW)	CASTOR 2KW	28
	LIGHT(UPPER HORIZNT)	HL1KW	190
	LIGHT(DEDO)	KA24M-4M	2
	LIGHT(SOFT 2KW)	2KW(22")	2
	TELESCOPIC HANGER	TR7-15	10
	LIGHT STAND	SAMSON(대2단)	3
	PRECISION MONITOR(20"~21")	BVM-A20F1U	1
	COMPUTER	Wysiwyg	1
TV 4스튜디오	LIGHT(COOL 55W*4EA)	250W	20
	LIGHT(LED)	FOOT LED 90W	8
	LIGHT(LED)	AC-100W	15
	LIGHT(LED)	DMX-100W	15
	LIGHT(SPOT 1KW)	1KW/8"	10
	AUTO CHANGER	KKS-CAU	10
	LED SPOT LIGHT	MACOLEDS	20
	LED SOURCE FOUR LIGHT	S4 LED LUSTER	5
	TELESCOPIC HANGER	TR7-15	10
	PRECISION MONITOR(20"~21")	BVM-D14H5U	1
스페이스	DIMMER UNIT	i48e Dimmer	5
	LIGHTING CONTROL SYSTEM	EXPRESS24/48	1
	LIGHTING CONTROL SYSTEM	PEARL EXPERT	1
	LIGHTING CONTROLLER	TOUCH WING	1
	MOVING LIGHT	Mythos	20
	LIGHT(ELLIPSOIDE MOD : 213~165)	SOURCE FOUR 750W	12
	LIGHT(PAR 1KW)	4구	16
	LIGHT(SPOT 500~650W)	550W	10
공통	LIGHT(SPOT 1KW)	1KW/8"	11
	MOVING LIGHT	ROBIN 300E WASH	10
	MOVING LIGHT	WASH-575W	8
	MOVING LIGHT	LED PAR 102	20
	MOVING LIGHT	ROBIN MMX SPOT	2
	LIGHT(BANK)	BANK301(4구)	4
	PRECISION MONITOR(15"~19")	XVM-175W	1
	PRECISION MONITOR(15"~20")	XVM-176W	1
	FOG MACHINE	FAZE 1050FT	1
	FOG MACHINE	HAZE 400F	1
	LIGHTING CONTROL PANEL	CASE P-1	1

**개관**

영상기술부에서는 스튜디오 생방송 및 사전 프로그램 제작 녹화를 통해 시청자들에게 고품질의 콘텐츠를 제공하기 위해 시스템 구성 및 운영관리를 책임지고 있다. 이에 따라 제작에 사용되는 모든 영상신호가 기술 기준에 적합한지 여부를 판단하고 프로그램 제작의도에 맞게 영상을 미학적으로 표현하는 업무를 수행하고 있다. 또한 시스템 최적 특성 유지, 카메라 화질 특성 조정, 파일 기반 시스템 유지 관리, AR/VR 프로그램 적용 및 다양한 스마트 미디어를 활용한 프로그램 제작 여건 확보 등을 수행하고 있다. 세부적인 업무는 기술감독, 영상, 서버운영·녹화, 베틀세트 디자인, 베틀세트 운용, 시스템 관리(TOC)로 구성되어 있다. 스튜디오는 신사옥 이전에 따라 총 5개와 TOC(회선조정실)을 운영하고 있으며 1, 2스튜디오는 전반적인 프로그램을, 3스튜디오는 베틀 전용 프로그램 및 가상스튜디오 운영, 4스튜디오는 뉴스 및 보니하니 생방송 위주의 프로그램을, 5스튜디오는 공연 프로그램인 EBS 스페이스 공감 및 EIDF 행사, 강연, 특강 프로그램을 제작하는데 운영되고 있으며, TOC(회선조정실)에서는 외부 방송망 연결 및 TV주조정실과 각 부조정실 간의 신호 연결 등의 방송망 구축 및 생방송 신호를 유지 관리 하고 있다.

**주요업무****1. 업무 현황****가. 기술감독(TD, Technical Director)**

주로 비디오 믹서(Switcher)를 운용하며 스튜디오의 전반적인 상황을 관리·감독한다. 또한 원활한 프로그램 제작을 위해서 PD와 프로그램 협의를 하며, 각 기술 스태프들과의 기술적인 업무협의를 통해 프로그램 제작 전반에 관련된 기술 기준을 잡는 역할을 수행한다. 추가적으로 미술 및 카메라 파트와 일상적인 협의 채널을 통해 고품질의 프로그램을 제작할 수 있도록 하는 책임을 맡고 있다.

**나. 영상(VE, Video Engineer)**

영상과 관련된 제작 장비의 시스템 구성, 운용, 유지·관리를 책임지며, 제작에 사용되는 영상신호가 기술기준에 적합한지 판단하고 제작의도에 맞게 영상을 미학적으로 표현하는 업무를 수행한다. 그리고 카메라 화질의 최적화를 구현하며 프로그램 제작 시에는 RCP/ OCP를 운용함으로써 다양한 영상기술을 적용한다.

- 비디오신호, 동기(Synchronization)신호, Black Burst, Test Signal 등의 기준신호 제공
- 프로그램 제작에 필요한 카메라 및 모든 입력기기의 신호 점검 및 조정
- 외부 중계 녹화 시 광(光), IP, LTE 등의 신호를 이용하기 위한 시스템 구축 및 신호 점검
- 각종 영상장비의 운용 및 보수, 관리
- 영상품질을 관리하는 모니터링 시스템 운용
- 2/5부조 서버시스템 관리 및 제작파일 관리

#### 다. 서버운용 녹화(VCR, 서버운용, 문자 자막기 관리)

TV부조에서 프로그램 영상과 음향을 최적의 상태로 녹화하는 업무를 담당하며 CG(문자 발생장치), 워크스테이션 등을 운용 및 관리한다. 그리고 부조 생방송 프로그램 서버 운영 및 VCR을 전담 운용하고 있다.

- 각종 녹화기(VCR), 측정 장비의 운용 및 보수 관리
- 인서트 비디오의 Gain, Setup, Chroma, Phase 등의 영상 조작
- 각 프로그램 별 동영상 소스 작업(워크스테이션)
- CG/워크스테이션 운영 및 관리
- 1/3/4부조 녹화 서버 운용 (파일녹화, 전송) 및 관리

#### 라. 버추얼세트 디자인 & 버추얼세트 운용

가상스튜디오(Virtual Studio) 세트에서 다양한 컴퓨터 그래픽 프로그램을 활용하여 3D 가상세트를 제작하고 AR/VR 버추얼 운용 프로그램에서 제작 프로그램의 의도에 맞추어 애니메이션 기능을 설정하는 작업을 한다. 그리고 가상스튜디오 특성상 인물과 그래픽의 자연스러운 합성을 위하여 스튜디오 관리 및 버추얼 시스템의 최적화를 유지하여 실감미디어를 구현 한다.

- 가상스튜디오 세트디자인
- AR/VR 프로그램 이펙트 및 애니메이션 설정
- 가상스튜디오 시스템 운용, 유지보수 및 관리
- 블루 크로마 스튜디오 관리

#### 마. 시스템 관리자(TOC, Technical Operation Center)

스튜디오/부조정실 및 TOC에서 운용하는 모든 장비의 유지·보수 및 시스템의 안정화를 총괄적으로 관리 담당하고 있다. 새로운 장비 도입 및 시스템 구축을 위한 다양한 장비 및 시스템 검토와 도입에 관한 제반 사항을 담당한다.

- 장비 유지보수와 시스템 운영방식 개선 및 관리
- 신규장비 도입 및 노후장비 교체
- 서버 시스템 구축 및 관리
- 생방송 녹화시 방송망 구축 설계 및 유지 관리

## 2. 2019년 주요 추진 업무

### 가. TV 부조정실 시스템 개선을 통한 제작 역량 향상

고품질 콘텐츠 제작 기반 확립을 위해 TV 부조정실 시스템 개선을 지속적으로 시행하였다. Taker 장비(미디어 파일 재생 장비) 업그레이드로 장비 신뢰성 및 제작의 편의성을 향상시켰다. 또한 서버 시스템 고도화 작업을 진행하여 멀티채널 서버 장비 도입 및 스토리지 용량 대폭 증설을 완료하였고, 이를 통해 프로그램 제작 형태의 다양화 추세에 발맞춰 안정적으로 녹화 채널 시스템을 개선하였다.

### 나. UHD 부조정실 전환 준비작업

UHD 방송 실시 대비를 위한 부조정실 UHD 시스템 단계적 전환 준비작업을 진행하였다. 내년부터 진행될 UHD 부조정실 구축 사업에 대한 예산을 검토하여 적절한 UHD 전환 계획안을 작성하였고, 추후 UHD 시스템 구축에 사용될 방송장비 실사를 통해 UHD 제작 인

프라 현황을 파악했다. 또한 효율적인 UHD 부조정실 전환 준비작업을 위해 UHD 관련 장비 세미나 참관 및 관련 장비 교육 참석으로 UHD에 대한 트렌드를 분석하고 있다.

#### 다. 프로그램 품질 향상을 위한 시사회 진행

시청자들에게 더 나은 품질의 프로그램을 제공하기 위해 품질 평가 시사회를 적극적으로 진행하였다. 각 프로그램의 특성에 적절한 영상 톤, 조명 색온도, 인물 샷 및 효율적인 시스템 구성에 대한 논의를 지속적으로 진행했고, 추가적으로 지상파 방송사 프로그램의 UHD 방송 품질과 EBS 프로그램의 방송 품질을 적극적으로 비교 및 분석하여 프로그램 품질 향상에 기여했다.

#### 라. 버추얼 제작 콘텐츠 역량 강화

AR/VR 기술을 다양한 프로그램 제작에 활용하여 버추얼 콘텐츠 제작 역량을 강화하였다. 다양한 AR/VR 제작 기법 노하우를 기반으로 공룡대백과, EBS 뉴스, 판다다 등 다양한 분야의 콘텐츠에 버추얼 효과를 적용함으로써 콘텐츠 품질 향상에 기여했다. 또한 지속적으로 제작 부서와 협력하여 AR/VR 콘텐츠 제작 여건을 개선하고 있다.

#### ■ 주요장비

부조	NO	장비명	모델명	제조회사	수량
1부조	1	Video Switcher	XVS-7000	SONY	1Set
	2	Studio Camera 1/2/3	HDK-970AP	IKEGAMI	3Set
	3	EFP Camera 4/5/6/7	HDK-97A	IKEGAMI	4Set
	4	SignalGenerator	TG700	TEKTRONIX	2Set
	5	Routing Switcher	Intergrater Gold	LEITCH	1Set
	6	Intercom	DKP-4016	RTS	1Set
	7	Recording SERVER	eV10	유원인포시스	2Set
2부조	1	Video Switcher	MVS-7000X	SONY	1Set
	2	Studio Camera 1/2/3	HDC-2000	SONY	3Set
	3	EFP Camera 4/5	HDC-2400	SONY	2Set
	4	SignalGenerator	PT5300	DK-Tech	2Set
	5	Routing Switcher	Intergrater Gold	LEITCH	1Set
	6	Intercom	DKP-4016	RTS	1Set
	7	Recording SERVER	Cine-Deck MX	Cinedeck	2Set
3부조	1	Video Switcher	MVS-6000A	SONY	1Set
	2	EFP Camera 1/2/3/5	HDK-79EXIII	IKEGAMI	4Set
	3	EFP Camera 4	HDK-79E	IKEGAMI	1Set
	4	Signal Generator	TG-700	TEKTRONIX	2Set
	5	Routing Switcher	HARRIS 40X40	HARRIS	1Set
	6	Virtual Studio System	INFINITY SET(SW)	Brain Storm	3Set
	7	Virtual Studio용 Crane	TK-38LVR	Shotoku	1Set
	8	Virtual Studio용 Pedestal	TP-90VR	Shotoku	2Set
	9	Recording SERVER	XDS-1000	SONY	3Set



부조	NO	장비명	모델명	제조사	수량
4부조	1	Video Switcher	XVS-9000	SONY	1Set
	2	Signal Generator	SPG-8000	Tektronix	2Set
	3	Routing Switcher	PLATINUM	Imagine	1Set
	4	Intercom	DKP-4016	RTS	1Set
	5	Studio Camera 1/2/3	HDC-2000	SONY	3Set
	6	EFP Camera 4/5	HDC-2400	SONY	2Set
	7	EFP Camera 6	HDC-1500	SONY	1Set
	8	Recording SERVER	XDS-PD1000/PD2000	SONY	3Set
5부조	1	Video Switcher	KAHUNA 9600	SNELL	1Set
	2	Signal Generator	TG-700	Tektronix	2Set
	3	Routing Switcher	Integrator Gold	Leitch	1Set
	4	Intercom	DKP-4016	RTS	1Set
	5	Studio Camera 1/2/3	HDC-2000	SONY	3Set
	6	EFP Camera 4/5/6	HDK-79EXIII	IKEGAMI	3Set
	7	Recording SERVER	eV10	유원인포시스	1Set
TOC	1	Routing Switcher 128x128	Xenon XE-8	eVertz	1Set
	2	Intercom	ADAM 160Port	RTS	1Set
	3	Signal Generator	SPG-8000A	Tektronix	2Set
	4	Frame Synchronizer	FA-9500	FOR-A	2Set

**개관**

편집부는 TV 프로그램 완성제작을 수행하는 부서로, 주요 업무는 크게 종합편집, 특수편집, 색보정, 사운드믹싱 등 네 분야로 구성되어 있다. 종합편집실에서는 타이틀, 영상, 자막, 사운드 등 모든 요소를 종합하여 방송 송출을 위한 프로그램 완성 작업을 주로 실시한다. 특수편집실은 각종 영상 이펙트, 트랜지션, 파티클, 크로마키 합성, 모션그래픽 등 세련된 의 미전달을 위한 영상 제작을 담당하며, 색보정실에서는 영상의 컬러밸런스, 노출 등의 색보정과 4K 영상 색보정 등의 작업을 주 업무로 한다. 사운드믹싱룸은 사운드 레코딩, 편집, 믹싱, 마스터링 등의 작업을 파일기반 비선형 방식으로 구현하고 있다.

편집부에서는 급변하는 매체환경의 변화에 대응하기 위하여 지속적인 교육훈련과 자체연수를 실시하고 있으며, 새로운 기법의 개발과 공유를 통해 고품질의 콘텐츠 제작에 기여하고 있다.

**주요업무****1. 종합편집**

종합편집실에서는 오디오 믹싱과 비디오(자막 삽입 및 화면 전환 등) 작업을 통해 최종 영상 콘텐츠를 완성한다. 2019년 현재 1, 2, 3, 4, 5 등 5개의 종합편집실을 운영하고 있으며, 스튜디오 제작물을 포함한 각종 프로그램(애니메이션, 외화, 다큐멘터리)의 완성제작 및 생방송 인서트 제작, SB 제작 등을 담당하고 있다. 종합편집업무의 디지털워크플로우 구축을 통한 파일기반 시스템으로 제작하고 있으며, NPS(Network Production System)와 연계하여 완성파일을 전송하고 있다. 종합편집실에서는 영상콘텐츠의 방송 송출 직전 최종 단계로서 마스터링 업무의 철저한 품질관리를 통해 고품질의 콘텐츠가 시청자들에게 전달되도록 최선을 다하고 있다.

**2. 특수편집**

특수편집실은 TV 영상 제작 과정 중, 후반작업(Post Production) 단계에 속하는 업무를 담당하고 있다. NPS(Network Production System)를 기반으로 편집, 크로마 합성, 파티클 이펙트, 모션그래픽, 기본 색보정, VFX(Visual Effects) 등의 작업을 거쳐 프로그램 영상의 Mastering 작업까지 책임지고 있다. 현재 4실을 운영하고 있으며, 사용 장비 및 소프트웨어로는 맥프로 기반에 FCP, AfterEffects, Photoshop 등을 사용하고 있다.

**3. 색보정**

다양한 종류의 카메라를 사용, 촬영하여 제작하는 프로그램들이 증가하는 추세에 따라 프로그램 후반작업 과정 중 색보정이 상당히 중요하게 되었으며, 그 역할 또한 점점 커지고 있다. 색보정의 응용 범위는 편집된 영상의 노출과 색상 밸런스를 맞춰주는 작업부터 시작해서 특정한 의미를 전달하기 위한 독특한 룩(Look)을 만들어내는 영역까지 상당히 넓고 다양하다. 현재 4실을 운영하고 있다.

## 4. 사운드믹싱

사운드믹싱룸에서는 DAW(Digital Audio Workstation)기반의 음향 편집시스템을 운용하여 후반 음향의 편집, 믹싱, 마스터링을 구현하는 고품질 오디오편집 업무를 담당한다. 이전까지의 콘솔기반 선형편집과정이 아닌 파일기반의 비선형 멀티채널편집 운용으로 보다 정교하면서도 섬세한 편집이 가능하며, 스튜디오나 야외에서 수음된 음들의 배경음이나 소음 등을 교정 후 믹싱하여 최고의 음질을 구현한다. 현재 사운드믹싱룸은 5.1채널의 콘텐츠제작이 가능한 1실을 포함한 3실을 운영하고 있으며, 고품질의 음향 제작을 위해 자체 및 외부직무연수 등 다양한 방법을 통해 근무자의 직무역량 강화에도 힘쓰고 있다.

## 5. 2019년 주요 추진 업무

### 가. 종합편집실 파일 기반 시스템 안정화

- 추진목적
  - 파일기반 제작 시스템 안정화 및 제작 효율성 증대
  - 디지털 방송 표준 음량 기준 준수
- 추진실적
  - e-VCR를 통한 파일기반 제작시스템의 안정적인 운용
  - LKFS(Loudness, K-weighted, relative to Full Scale) 모니터링 시스템 운용
  - 제작 프로그램: 장학퀴즈, EBS초대석, 덩동댕유지원, 한국기행, 모여라 덩동댕, 세상에 나쁜 개는 없다, 자이언트 팽TV, 방귀대장 뽕뽕이, 최고의 요리비결, 나눔 0700, 명의, 스페이스 공감 등

### 나. 특수편집 / 색보정 업무 강화

- 추진목적
  - 고품질 영상 제작으로 프로그램 경쟁력 강화
  - 스튜디오 크로마 제작 관련 업무협의
  - 특수편집, 색보정 직무스터디 시행
- 추진실적
  - 특수편집, 색보정 관련 국내 연수 실시
  - 크로마 합성 개선 방향 협의, 크로마 바닥부 교체(천→포맥스)
  - 특수편집, 색보정 직무스터디
    - 카메라의 광학적 개념, 색 이론·색보정 기초, 비디오 코덱 및 포맷
    - 타임랩스 후반작업, 크로마 합성 응용, 순간이동 FX, 센서 먼지 제거
    - 익스프레션, 인물톤 보정, <MAN OF STEEL> 크로마 촬영·합성
    - 포토샵 룩 응용, 주파수 분할 보정, Sky Replacement
  - 제작 프로그램: 다큐프라임, 자이언트 팽TV, 건축탐구 집, 고양이를 부탁해, 모여라 덩동댕, 명의, 지식채널e, 나눔0700 등

### 다. 오디오 마스터링 업무 강화

- 추진목적
  - 영상과 음향의 분리 편집을 통한 제작 프로세스 개선
  - 음향 품질 향상 및 일관성 유지
- 추진실적
  - 사운드믹싱룸 시스템 업그레이드

- DAW-아나부스 시스템 연계
- 타사(KBS, MBC, MBC C&I, SBS) 사운드 마스터링, UHD 편집실 동향 조사
- DAW(Digital Audio Workstation) 운용 매뉴얼 작성 및 배포
- 외주 믹싱 프로그램 더빙 및 사운드 믹싱 품질 개선 방향 협의
- 제작 프로그램: 나눔0700, 장학퀴즈, 보니하니, 덩동댕 유치원, 모여라 덩동댕, 스페이스 공감, 행복한 교육세상, 라떼퀴즈 등

## 라. 직무 교육 강화

- 추진목적
  - 제작 인력의 전문성 강화로 구성원의 경쟁력 확보
  - 편집업무(종합편집, 특수편집, 오디오마스터링, 색보정)의 제작 전문성을 확보하고 인력 운영의 유연성을 확보
- 추진실적
  - 국내 교육 및 컨퍼런스 참관: 뉴미디어 제작 기술 세미나 (SBA), 2019 춘계 방송과 미디어 기술 워크샵 (한국방송미디어공학회), UHD 데이터와 색 마스터링 교육 (RAPA), 피라믹스(DAW) 운영 전문 교육 (레코딩스튜디오 야기), LEADER 4K 기술세미나 참석 (LEADER), 보정·합성·마스터링 교육 (RAPA), 홀로그래피 심층 기술 워크샵 (한국방송미디어공학회), 차세대 뉴미디어 트렌드 (방송교육기술원), 4K 비디오 IP 전송 세미나 (Haivision, 동양 디지털), 다빈치 리졸브 UHD 워크샵 (블랙매직, 레오미디어), Dolby ATMOS(실감오디오), VISON(HDR) 관련 미팅 및 트렌드 파악 (Dolby Korea)
  - 해외 연수: UHD 카메라 운용 교육 및 2019 NAB 참관
  - 자체직무교육: Premiere Pro CC 편집, 다빈치리졸브 색보정

## 편집부 장비현황

### ■ 종합편집실 1 주요 장비 목록

순서	품명	규격	제조사	수량
1	VIDEO MIXER	MVS-8000	SONY	1
2	DIGITAL VIDEO EFFECTS	MVE-8000A	SONY	1
3	AUDIO MIXER	ON-AIR 3000	STUDER	1
4	AUDIO DELAY	D-22	t.c.electronic	1
5	CHARACTER GENERATOR	R5	VISUAL RESEARCH	1
6	VIDEO SERVER	PD-1000	SONY	1
7	VIDEO SERVER	XDS-1000	SONY	3
8	LCD MONITOR(55")	55UJ7250	LG	1
9	LCD MONITOR(17")	LVM-170W	TV LOGIC	7
10	LCD MONITOR(7")	LVM-071W	TV LOGIC	2
11	AUDIO PHASE MONITOR	TM7	RTW	1
12	AUDIO PHASE MONITOR	10800X+	RTW	1
13	CD PLAYER	DNC-680	DENON	1
14	EDITOR	MKS-8050	SONY	1
15	SPEAKER	GENELEC8040A	GENELEC	1조

### ■ 종합편집실 2 주요 장비 목록

순서	품명	규격	제조회사	수량
1	VIDEO MIXER	MVS-8000	SONY	1
2	DIGITAL VIDEO EFFECTS	MVE-8000ASF	SONY	1
3	AUDIO MIXER	ON-AIR 3000	STUDER	1
4	CHARACTER GENERATOR	R5	VISUAL RESEARCH	1
5	VIDEO SERVER	PD-1000	SONY	4
6	LCD MONITOR(46")	SWM-460A	LG	1
7	LCD MONITOR(17")	LVM-170W	TV LOGIC	7
8	LCD MONITOR(7")	LVM-071W	TV LOGIC	2
9	AUDIO PHASE MONITOR	T7	RTW	1
10	AUDIO PHASE MONITOR	10800X+	RTW	1
11	CD PLAYER	DNC-680	DENON	1
12	EDITOR	MKS-8050	SONY	1
13	SPEAKER	GENELEC8040A	GENELEC	1조

### ■ 종합편집실 3 주요 장비 목록

순서	품명	규격	제조회사	수량
1	VIDEO MIXER	MVS-8000	SONY	1
2	DIGITAL VIDEO EFFECTS	MVE-8000GSF	SONY	1
3	AUDIO MIXER	ON-AIR 3000	STUDER	1
4	CHARACTER GENERATOR	R3	VISUAL RESEARCH	1
5	VIDEO SERVER	XDS-1000	SONY	4
6	LCD MONITOR(46")	LN46B750U1F	SAMSUNG	1
7	LCD MONITOR(17")	LVM-170W	TV LOGIC	7
8	LCD MONITOR(7")	LVM-071W	TV LOGIC	2
9	AUDIO PHASE MONITOR	TM7	RTW	1
10	AUDIO PHASE MONITOR	10800X+	RTW	1
11	CD PLAYER	DNC-680	DENON	1
12	EDITOR	MKS-8050	SONY	1
13	SPEAKER	GENELEC8040A	GENELEC	1조

### ■ 종합편집실 4 주요 장비 목록

순서	품명	규격	제조회사	수량
1	VIDEO MIXER	MVS-6000	SONY	1
2	DIGITAL VIDEO EFFECTS	MVE-6000	SONY	1
3	AUDIO MIXER	ON-AIR 3000	STUDER	1
4	CHARACTER GENERATOR	R5	VISUAL RESEARCH	1
5	VIDEO SERVER	XDS-1000	SONY	4
6	LCD MONITOR(46")	LN46B750U1F	SAMSUNG	1
7	LCD MONITOR(17")	LVM-170W	TV LOGIC	7
8	LCD MONITOR(7")	LVM-071W	TV LOGIC	2

순서	품명	규격	제조회사	수량
9	AUDIO PHASE MONITOR	T7	RTW	2
10	AUDIO PHASE MONITOR	10800X+	RTW	1
11	CD PLAYER	DNC-680	DENON	1
12	EDITOR	MKS-8050	SONY	1
13	SPEAKER	GENELEC8040A	GENELEC	1조

#### ■ 종합편집실 5 주요 장비 목록

순서	품명	규격	제조회사	수량
1	VIDEO MIXER	MVS-6000	SONY	1
2	DIGITAL VIDEO EFFECTS	MVE-6000A	SONY	1
3	AUDIO MIXER	ON-AIR 3000	STUDER	1
4	CHARACTER GENERATOR	R5	VISUAL RESEARCH	1
5	VIDEO SERVER	PD-1000	SONY	2
6	VIDEO SERVER	XDS-1000	SONY	2
7	LCD MONITOR(46")	55UJ7250	SAMSUNG	1
8	LCD MONITOR(17")	LVM-170W	TV LOGIC	7
9	LCD MONITOR(7")	LVM-071W	TV LOGIC	2
10	AUDIO PHASE MONITOR	T7	RTW	2
11	AUDIO PHASE MONITOR	10800X+	RTW	1
12	CD PLAYER	DNC-680	DENON	1
13	EDITOR	MKS-8050	SONY	1
14	SPEAKER	GENELEC8040A	GENELEC	1조

#### ■ 색보정실 1 주요 장비 목록

순서	품명	규격	제조회사	수량
1	COLOR CORRECTION	Davinci Resolve	Blackmagic Design	1
2	CONTROL PANEL	Tangent Element	Tangent Wave Ltd.	1
3	NON LINEAR 편집 장비	MacPro	APPLE	1
4	PRECISION MONITOR	LUM-310A	TVlogic	1
5	LCD MONITOR	CG277	EIZO	2
6	LCD MONITOR	CG243W	EIZO	1
7	LED MONITOR TV	50LA6230	LG	1
8	SPEAKER	HS50M(1SET)	Yamaha	1

#### ■ 색보정실 2 주요 장비 목록

순서	품명	규격	제조회사	수량
1	COLOR CORRECTION	Mistika	SGO	1
2	COLOR CORRECTION	Davinci Resolve	Blackmagic Design	1
3	NON LINEAR 편집 장비	MacPro	APPLE	1
4	PRECISION MONITOR	BVM-X300	SONY	1
5	LCD MONITOR	CG277	EIZO	3

순서	품명	규격	제조회사	수량
6	LED MONITOR TV	65UJ7860	LG	1
7	SPEAKER	HS8	Yamaha	1
8	WAVEFORM MONITOR	WFM700	Tektronix	1
9	WAVEFORM MONITOR	TVM9140	Harris	1
10	CONTROL PANEL	Tangent wave	Tangent Wave ltd.	1
11	LCD MONITOR	CG243W	EIZO	1

#### ■ 색보정실 3 주요 장비 목록

순서	품명	규격	제조회사	수량
1	COLOR CORRECTION	Mistika	SGO	1
2	COLOR CORRECTION	Davinci Resolve	Blackmagic Design	1
3	NON LINEAR 편집 장비	MacPro	APPLE	1
4	PRECISION MONITOR	BVM-X300	SONY	1
5	PRECISION MONITOR	XVM-245W	TVlogic	1
6	LCD MONITOR	CG277	EIZO	3
7	LED MONITOR TV	65UJ7860	LG	1
8	SPEAKER	HS5(1Set)	Yamaha	1
9	WAVEFORM MONITOR	WFM700	Tektronix	1
10	WAVEFORM MONITOR	TVM9100	Harris	1

#### ■ 색보정실 4 주요 장비 목록

순서	품명	규격	제조회사	수량
1	COLOR CORRECTION	Davinci Resolve	Blackmagic Design	1
2	CONTROL PANEL	Tangent Element	Tangent Wave ltd.	1
3	NON LINEAR 편집 장비	MacPro	APPLE	1
4	PRECISION MONITOR	XVM-245W	TVlogic	1
5	LCD MONITOR	CG277	EIZO	2
6	LCD MONITOR	CG241W	EIZO	1
7	LED MONITOR TV	55UJ7250	LG	1
8	SPEAKER	MSP3(1SET)	Yamaha	1

#### ■ 특수편집실 1 주요 장비 목록

순서	품명	규격	제조회사	수량
1	CONTROL PANEL	Tangent Element	Tangent Wave ltd.	1
2	NON LINEAR 편집 장비	MacPro	APPLE	1
3	PRECISION MONITOR	XVM-245W	TVlogic	1
4	LCD MONITOR	CG277	EIZO	2
5	SPEAKER	MSP3(SET)	YAMAHA	1

### ■ 특수편집실 2 주요 장비 목록

순서	품 명	규 격	제조회사	수량
1	NON LINEAR 편집 장비	MacPro	APPLE	1
2	PRECISION MONITOR	XVM-245W	TVlogic	1
3	PRECISION MONITOR	LVM-171W	TVlogic	1
4	LCD MONITOR	P2715t	DELL	2
5	SPEAKER	Companion 2 (SET)	BOSE	1

### ■ 특수편집실 3 주요 장비 목록

순서	품 명	규 격	제조회사	수량
1	NON LINEAR 편집 장비	MacPro	APPLE	1
2	PRECISION MONITOR	XVM-245W	TVlogic	1
3	LCD MONITOR	CG277	EIZO	2
4	SPEAKER	nEar04 (SET)		1

### ■ 특수편집실 4 주요 장비 목록

순서	품 명	규 격	제조회사	수량
1	NON LINEAR 편집 장비	MacPro	APPLE	1
2	PRECISION MONITOR	XVM-245W	TVlogic	1
3	LCD MONITOR	P2715Qt	DELL	2
4	SPEAKER	Companion 2 (SET)	BOSE	1

### ■ 특수편집실 5 주요 장비 목록

순서	품 명	규 격	제조회사	수량
1	NON LINEAR 편집 장비	MacPro	APPLE	1
2	PRECISION MONITOR	LMD-2451TD	SONY	1
3	LCD MONITOR	CG246	EIZO	2
4	SPEAKER	HS50M (SET)	YAMAHA	1

### ■ 특수편집실 6 주요 장비 목록

순서	품 명	규 격	제조회사	수량
1	NON LINEAR 편집 장비	MacPro	APPLE	1
2	PRECISION MONITOR	BVM-F250	SONY	1
3	LCD MONITOR	CG243W	EIZO	2
4	SPEAKER	MSP5 (SET)	YAMAHA	1



## ■ 사운드믹싱룸 1 주요 장비 목록

순서	품명	규격	제조회사	수량
1	AUDIO WORKSTATION	DAW	Merging	1
2	VIDEO PLAYER	VCube	Merging	1
3	CONTROL SURFACE	Tango	smartAV	1SET
4	SPEAKER	STEREO	ME	1SET
5	AUDIO EFFECTS	System6000	TC Electronic	1
6	CDP	DNC640	DENON	1

## ■ 사운드믹싱룸 2 주요 장비 목록

순서	품명	규격	제조회사	수량
1	AUDIO WORKSTATION	DAW	Merging	1
2	VIDEO PLAYER	VCube	Merging	1
3	CONTROL SURFACE	Tango	smartAV	1SET
4	SPEAKER	5.1CH	ME	1SET
5	AUDIO EFFECTS	DSP-4000	Eventide	1
6	CDP	DNC640	DENON	1

## ■ 사운드믹싱룸 3 주요 장비 목록

순서	품명	규격	제조회사	수량
1	AUDIO WORKSTATION	DAW	Merging	1
2	VIDEO PLAYER	VCube	Merging	1
3	CONTROL SURFACE	Tango	smartAV	1SET
4	SPEAKER	STEREO	ME	1SET
5	AUDIO EFFECTS	480L	Lexicon	1
6	CDP	DNC640	DENON	1

**개관**

중계부는 중계차의 방송장비를 이용하여 방송국 외부의 방송시설이 갖추어져 있지 않은 장소에서 다양한 장르의 콘텐츠(유아·어린이 프로그램, 공연, 강의, 포럼, 다큐멘터리 등)를 제작하거나, 야외현장과 방송국 간 DS3, IP, SNG, 4G, LTE, MOBILE 등 중계회선을 구축하여 실시간 생방송 및 녹화 방송을 수행하는 부서이다. 또한 최첨단 파일기반 BROADCAST SERVER 구축으로 HD고화질 영상과 5.1채널 음향기술로 최적의 음질을 통한 고품격 콘텐츠 제작으로 시청자들에게 감동을 전하고 있다. EBS 콘텐츠의 품질 향상과 안정성을 확보하고 기동성 높은 제작 시스템을 제공해 EBS의 주요 콘텐츠를 제작·서비스하는 현장중심의 최우선 부서이다.

**주요업무****1. 업무현황****가. 주요 담당업무**

- TV, RADIO, INTERNET 중계 프로그램 제작
- 중계 녹화 및 생방송 계획 수립
- 중계망을 이용한 IP·LTE 기타장비 현장점검 및 운용
- TV 중계방송용 영상, 음향장비 운용
- 공연현장 관람객을 위한 고품격 영상, 음향 서비스
- 중계방송 신기술 동향분석 및 최상의 방송품질 구현

**나. 제작현황: 2019. 1. 1~12. 31****1) 중계 1호차: 69편**

프로그램 명	제작편수	장소
국회 토론회	1	국회 의원회관
모여라 디동댕	45	횡성 문화예술회관 외
대중문화 시상식	1	구로 아트밸리
야옹 클래식	1	예술의 전당
뉴스 생방송	1	동성고교
OECD 국제 교육 컨퍼런스	4	일산 킨텍스
헬로 루키	1	예스24 라이브홀
장학퀴즈	15	당진 호서고 외
합계	69	

## 2) 중계 2호차:29편

프로그램 명	제작편수	장소
최고의 요리비결	6	본사 2스튜디오
꿈강학생시상식	1	세종문화회관
행복한 음악회	1	세종 문화회관
생각하는 콘서트	19	파주 교하도서관
EIDF	2	본사
합계	29	

## 2. 직무연수 및 세미나, 기타 교육

연수구분	일시	내 용	장 소	비고
직무교육	2019. 1. 16	2호차 키프로 운용 교육	중계2호차	
	2019. 1. 25	2호차 SERVER 운용 교육	중계2호차	
	2019. 7. 1~3	1호차 XT3, XFLY 운용 교육	중계1호차	
	2019. 8. 14	인터컴 운용 교육	중계 정비실	

## 3. 장비현황

## 가. 중계 1호차

## 1) 시스템 구성

- VIDEO : FULL HD System(HD-SDI)
- VIDEO SERVER : XT [3] 6U SD(HD READY) BROADCAST SERVER
- VIDEO SWITCHER : KAHUNA 3M/E
- CAMERA : 8대 HD(CCU 8대)
- AUDIO : DIGITAL AUDIO MIXER VISTAR 5 M3(20~30ch)
- INTERCOM : ZEUS III/Wireless(8Ch)

## 2) 주요 영상장비 현황

품 명	모 델 명	제작사	수량	비 고
HD Camera(Standard)	HDK-970A	IKEGAMI	3	77배 : 3EA
HD Camera(EFP)	HDK-97A	IKEGAMI	5	23배 : 5EA, 14배 : 1EA
SWITCHER	KAHUNA 3M/E	SNELL	1	SD/HD/3G 시스템 포맷 : 3ME 운영
VCR(1/2"HD-BETA)	HDW-M2000	SONY	2	
SYSTEM CONSISTING	VSM	LSB	1	
INTERFACE MODULE SYSTEM(VIDEO)	7800FR-QT +78PQT	EVERTZ	6	
DIGITAL OPTICAL WIRING SYSTEM	LWB-64	Otari	1	Lightwinder LWB-64 OB-BAN
VIDEO SERVER	XT[3]	EVS	1	6RU HD/SD Broadcast Video Server

품 명	모델명	제작사	수량	비 고
AUDIO RECORDER	Pyramix Computer System	PYRAMIX	1	Pyramix Music Pack MassCore 128
AUDIO EFFECTOR	System 6000	TC electronic	2	
INTERFACE MODULE SYSTEM(AUDIO)	7800FR-QT +78PQT	EVERTZ	2	
FRAME SYNCHRONIZER	FA-9500RPS	FOR-A	4	
ROUTER SWITCH	XE4-96X128	EVERTZ	1	

### 3) 주요 음향장비 현황

품 명	모델명	제작사	수량	비 고
AUDIO MIXER	Vista5 M3	STUDER	1	20-30Ch
AUDIO SPLITTER	DS-8000	XTA	3	
EFFECTOR	System 6000	TC electronic	1	
SUB Digital Mixing Console	DM1000	YAMAHA	1	
AUDIO RECORDER	Pyramix Computer System	PYRAMIX	1	
DIGITAL OPTICAL WIRING SYSTEM	LWB-64	Otari	1	
CD PLAYER	SS-CDR200	Tascam	1	
INTERCOM SYSTEM	ZEUS III	RTS	1	
WIRELESS MIC	EM1046	SENNHEISER	8	(1,2호차 겸용)

### 4) 차량 제원

품 명	모델명	제작사	수량	비 고
차량	16TON TRUCK, 초장축	현대자동차	1	전장 12.3 m
발전기	50KVA,60HZ,220V	TOMINAGA	1	

## 나. 중계 2호차

### 1) 시스템 구성

- VIDEO : FULL HD SYSTEM(HD-SDI)
- VIDEO SERVER : XT [3] 4RU SD(HD READY) BROADCAST SERVER
- CAMERA : CAMERA(HD EFP) / SONY, HDC-950(5대)
- AUDIO : AUDIO MIXER UNIT / M3(8~19ch)
- INTERCOM : ZEUS2400DSP/WIRELESS(4CH)

### 2) 주요 영상장비 현황

품 명	모델명	제작사	수량	비 고
HD Camera(EFP)	HDC-950	SONY	5	22배 : 4EA, 17배 : 1EA
SWITCHER	HVS-1500HS	FOR-A	1	16 In
VIDEO SERVER	XT[3]	EVS	1	4RU HD/SD Broadcast Video Server

품 명	모 델 명	제 작 사	수 량	비 고
Frame Synchronizer(HD)	FA-1900	FOR-A	2	
D/A Converter	HDC-6800	HARRIS	5	
ROUTER(HD)	HD-1616	GV	1	

### 3) 주요 음향장비 현황

품 명	모 델 명	제 작 사	수 량	비 고
AUDIO MIXER	NT-110	Tamura	1	16Ch
AUDIO EFFECTOR	330	LEXICON	1	
AUDIO EFFECTOR	SPX-990	YAMAHA	1	
CD PLAYER	DN-C640	DENON	1	
AUDIO EQUALIZER	DN-360	Klark Teknik	1	
GRAPHIC-EQ	DN-360	Klark Teknik	1	
INTERCOM SYSTEM	MCE-325	RTS	1	6Ch
SPECTRUM ANALYZER	DN-6000	Clark-Tek	1	
WIRELESS MIC	EM1046	SENNHEISER	8	(1.2호차 겸용)

### 4) 차량 제원

품 명	모 델 명	제 작 사	수 량	비 고
차량	현대 5톤	현대자동차	1	전장 8m
발전기	30KVA/220V/60Hz	DENYO	1	
Aircondition	3,780K/HR	Coleman	2	



# 콘텐츠사업본부

### 개관

2019년은 EBS 역사상 가장 큰 경영위기로 인해 기관의 존폐를 논할 정도로 EBS의 주력사업이었던 출판, 광고, 온라인 사업이 급격히 무너지고 있는 상황이었다. 기관의 경영위기 극복과 대국민 방송 교육서비스의 지속 수행을 위해서는 향후 10년 이상을 지속할 수 있는 신규사업 발굴이 절실하였다. 이에 마케팅기획부는 1차적으로 기존 주력사업들의 매출을 안정화시키고, 동시에 EBS의 향후 주력사업이 될 수 있는 사업 기회, 개발을 위해 노력하였다. 세부 사업으로는 ① EBS IP를 전국 시도지자체 체험관/전시관/놀이공간 등을 구축하는 공간사업 ② 신기술기반사업으로 4차산업의 핵심인 AI산업 활성화 시키기 위한 ‘데이터 댐’ 구축의 AI학습데이터 구축 사업을 진행하였다.

### 주요업무

#### 1. 신사업 기획 및 모델 발굴

##### 가. EBS 파주 공간 사업 기획

EBS 공간사업은 지방자치단체 대상으로 EBS의 특화된 IP와 지역 콘텐츠의 콜라보를 통해 지역밀착형 체험공간을 조성하는 사업이다. 파주지역의 공간사업은 2019년 하반기 파주 공간 및 도시재생 위수탁 협약을 체결하면서 파주시의 문화 콘텐츠를 바탕으로 한 문화적 공간 재생, 킬러 콘텐츠를 기반으로 한 유희공간의 활성화의 중요성이 부각되어 기획되었다. 기획된 공간사업은 파주시 유티파크내 유희공간재생이 진행될 예정이고, 내부 콘텐츠는 번개맨과 번개타운 친구들이 살아가는 마을을 컨셉으로 전시가 진행 구성될 예정이다. 해당사업은 EBS 콘텐츠의 도입, 지역 홍보, 유입률 제고, 시장활성화, 지역 명소화 단계로 기획되어 파주의 명소가 될 것으로 기대된다. EBS 파주 공간 사업의 개요는 다음과 같다.

##### ■ 파주 유티파크 유희 공간재생 프로젝트

- 위치: 파주시 와석순환로 500
- 건축용도: 문화 및 집회시설, 근린생활시설
- 사업목표: 유희공간의 문화적 활용을 통한 지역 활성화
- 연면적: 8,086m<sup>2</sup> (2,446평)

구분		연면적(m <sup>2</sup> )		건축물 용도	현재용도
본관	소계	6,846.4	2,071평		
	지하1층	2,928.09	613평	문화 및 집회시설	도시정보센터
	1층	2,888.67	873평	문화 및 집회시설, 제2종 근생	홍보관, 카페
	2층	1,929.65	584평	문화 및 집회시설	주택전시관
부속동A	소계	703.79	213평		
	1층	548.19	166평	제2종 근생	공실
	2층	155.6	47평	제2종 근생	공실
부속동 B	소계	536.67	162평		
	1층	536.67	162평	문화 및 집회시설, 제1,2종근생	공실



〈파주 유비파크 유희공간 재생 조감도〉

## 나. 신기술 기반의 사업 전략 수립

IT기술의 발달과 교육/미디어와의 융합되는 트렌드에 맞는 AR, VR을 접목한 사업모델 뿐만 아니라 인공지능(AI)를 이용한 서비스, 데이터기반의 사업들에 대한 전략을 수립하는 역할을 진행 하였다. AR, VR 융합사업모델은 사업본부 내의 기존 사업들과의 콘텐츠 측면에서 융합에 대한 전략 수립을 진행하였고, 인공지능(AI)와 관련한 모델은 타 AI 학습모델 서비스 분석을 통하여 EBS 매출기반 사이트인 EBS메인, EBSLang의 적용방안을 모색하였다. 또한 정부에서 주도하는 ‘AI 학습용 데이터 구축사업’에 학습에 필요한 콘텐츠를 재가공하여 제공하는 사업을 준비 중이다. 실감적이고, 지능화된 서비스로 진화되고 있는 시장의 트렌드에 따라 전략 사업 모델을 발굴하는 동시에 고도화 할 수 있는 요인을 찾아 인큐베이팅하는 역할을 지속적으로 할 예정이다.

## 2. 통합 마케팅 전략 수립 및 기존 사업 경쟁력 강화

### 가. 통합 마케팅 전략 수립

교육미디어 시장의 급격한 변화에 빠르게 대응하고, 다양한 사업 역량을 결합하여 시너지를 내기 위해 기존의 매트릭스 조직으로 수행하던 사업을 통합적인 형태인 IMC(Integrated Marketing Communication) 형태로 준비하였다. 기존 사업구조의 현황 및 문제점을 분석하여 마케팅 효율성을 제고하고 전략/기획 기능 목적이 강화된 사업구조 개선안 수립하고, 사업간의 세부, 최종 조율을 통하여 재구조화를 추진하였다. 이는 디지털플랫폼 시대에 대응되는 미래지향적 마케팅 조직으로 재설계가 될 것이고, 이를 기반으로 통합적인 마케팅 전략을 사업 조직에 적용할 수 있는 계기가 될 것으로 예상된다.

### 나. 기존 사업 분석 및 개선 제안

마케팅기획부는 전사차원에서 기존의 사업 포트폴리오를 분석하여 고도화할 수 있는 방안을 찾아 제안하는 역할을 수행하고 있다. 사회적인 트렌드와 사용자 이용행태의 변화에 주목하여 고령화시대에 필요한 콘텐츠를 신기술을 접목한 서비스를 기반으로 사업모델을 지속적으로 제안하였다.

이외에도 인공지능(AI) 기반의 서비스 적용, 인공지능(AI) 학습에 필요한 데이터 제공과 같은 사업 모델을 검토, 제안하면서 시장의 트렌드를 지속적으로 사업에 적용할 수 있도록 노력하고 있으며, 월/분기별 분석으로 수익 목표 달성하는데 기여를 하고 있다.



## 개관

2019년에는 글로벌시장 수요를 충족하는 신규 다큐멘터리 및 애니메이션 등 신규 콘텐츠의 부재에도 불구하고 유럽의 주요 채널을 대상으로 기존 다큐프라임 중심 콘텐츠 판매를 이어왔다. 프랑스 ARTE 의 해외 프로그램 편성 시간대 축소에도 불구하고 <비밀의 왕국>과 <진화와 공존의 섬, 갈라파고스>가 판매되었으며, BBC에는 <녹색동물> 풋티지가 판매되었다. EBS 다큐멘터리 해외수상이 해외판매로 이어지는 사례도 있었다. 2019년도 Japan Prize 다큐 부문 수상작인 <4차 인간>은 NHK에 판매되었다. 정통 다큐멘터리의 입지를 확고히 하는 동시에 아시아 및 일본 시장을 타깃으로 요리/여행 기반 라이프스타일 프로그램 판매를 적극 추진하였다. <최고의 요리비결>은 한류콘텐츠 성숙시장인 일본과 한류콘텐츠 신흥시장인 CIS 및 중동지역에도 판매되어 방송 한류 미도달 국가에 고품질 방송콘텐츠 배급을 통한 한류 친숙도 제고에 기여했다. <세계테마기행>은 미얀마 Canal+Myanmar에 판매, 프라임시간대에 방영되었고, 또한 중국 Huashi에 <범의 땅>, <뇌로 보는 인간>등 4K 다큐멘터리 패키지 판매를 통해 중국 초고화질 다큐멘터리 시장을 선도하였다.

뿐만 아니라 <조식포함 아파트> 이탈리아 포맷 판매를 통해 변화하는 글로벌 수출 시장 상황에도 적극 대응하고 있다.

베트남 사례를 계기로 캄보디아, 우즈베키스탄 등지에 글로벌 교육미디어로서의 위상을 강화하기 위한 EBS 모델 수출의 활성화를 추진하였다. 캄보디아 ICT/미디어 기반 모바일 교육 방송 신규 구축·운영 사업이 과기부 신규 ODA사업으로 선정되었다. 우즈베키스탄 유아교육부와는 MOU를 체결하고, 유아교육 TV채널 및 멀티미디어센터 구축/운영을 위한 협력 방안을 논의했다.

## 주요업무

## 1. 프로그램 해외 판매

## 가. 주요 해외 판매 프로그램 내역

프로그램명	판매국	장르	길이	편수
비밀의 왕국	프랑스	다큐멘터리	50	2
오페라 하우스	프랑스	교육	15	13
진화와 공존의 섬, 갈라파고스	이탈리아	다큐멘터리	50	3
빛을 삼킨 뱀	미국	다큐멘터리	50	1
천불천탑의 신비, 미얀마	미국	다큐멘터리	50	2
신들의 땅, 앙코르와트	미국	다큐멘터리	50	2
바람의 혼, 참매	미국	다큐멘터리	50	1
문명과 수학	아르헨티나	다큐멘터리	50	5
위대한 로마	아르헨티나	다큐멘터리	50	2
인류문명탐험	아르헨티나	다큐멘터리	50	5
세계테마기행	미얀마	교양	40	162
최고의 요리비결	일본	교양	30	50

프로그램명	판매국	장르	길이	편수
송광	중국	다큐멘터리	50	2
뇌로 보는 인간	중국	다큐멘터리	55	5
범의 땅	중국	다큐멘터리	50	2

## 2. EBS 교육모델 수출 활성화

### 가. 개요

- 1) 방송과 이러닝, 출판이 연계된 EBS 교육모델의 현지화 사업
- 2) 콘텐츠 판매를 넘어, 사업모델 수출이라는 새로운 해외진출유형 개척
- 3) 베트남, 캄보디아 등 글로벌 시장 진출 및 교육미디어로서의 위상 강화

### 나. 국가별 추진 내용

#### 1) 베트남

- 2016: 베트남 교육채널 VTV7 개국 및 애니메이션 브랜드드 블록 'Kiddie' 론칭
- 2017: 교육방송 운영 2차 컨설팅 계약 추진 및 콘텐츠 공급
- 2017. 11.: <선생님이 달라졌어요> 포맷 베트남 현지화 버전 VTV와 VTV7 채널 방영
- 2018. 3.: <Way to School> 베트남 VTV7 공동제작 계약 체결
- 2018. 4.: 베트남 VTV7 수학 교육 콘텐츠 기반 베트남 중등 교육 강화 사업 계약 체결
- 2019. 3.: 학교폭력 예방을 위한 EBS-베트남VTV7-베트남 교육부 3자 MOU 체결에 따라 미디어 플랫폼을 활용한 현지 학교 폭력 예방을 위한 캠페인 추진
- 2019. 4.: 베트남 VTV7 수학 교육 콘텐츠 기반 베트남 중등 교육 강화 사업 2차년도 계약 체결

#### 2) 캄보디아

- 2016: EBS-Apsara TV-SOMA그룹 3사 MOA 체결 및 방송통신위원회-우정통신부(MPTC) MOU 체결
- 2017. 5.: EBS-Apsara TV 콘텐츠 공급 및 인력 연수 계약 체결
- 2017. 8.~11.: EBS-Apsara TV 이러닝 콘텐츠 제작 현지 인력 연수 (1, 2차)
- 2018. 1.: 국무총리 신년업무보고시 EBS 교육방송 모델의 베트남 수출사례 소개 및 '콘텐츠 ODA'필요성 제안
- 2018. 7.: EBS 교육방송 모델 수출 사업의 ODA 사업화를 위한 컨설팅 용역 계약 체결
- 2018. 8.: EBS 교육방송 모델의 ODA 사업화 타당성 연구
- 2019. 5.: 외교부 '신남방 시그니처 사업'으로 선정
- 2019. 8.: 기획재정부, 20년 예산안 특색사업 77선'중 하나로 선정  
<원조로 설립한 우리 EBS를 캄보디아에도 만듭니다>
- 2019. 12.: 과기정통부 신규 ODA 사업 '개도국 교육방송 구축운영'사업 확정 (2020~2022년, 총 3년)

#### 3) 우즈베키스탄

- 2019. 4.: EBS(한) - 유아교육부(우) MOU 체결, 유아교육 전문 TV 채널 및 멀티미디어센터 구축/운영 관련 협력 논의

### 3. EBS America 운영 및 관리

#### 가. 운영채널(2019. 12. 기준)

- 1) 위성: EBS America(2010. 10.~/매일 24시간/ 미주 전역)
- 2) 케이블: TVK24(2016. 3. 15~/하루 4시간/가주 전역)
- 3) 케이블: KTN (2016. 4. 1~/하루 4시간/미국 조지아주)
- 4) IPTV: &TV (2017. 8. 1~)
- 5) OTT: ODK Media Inc. (2016. 11. 7~)
- 6) 웹하드: USAdisk, KIWIDISK (2016. 6. 1~)

## 개관

방송과 통신의 융합 및 다양한 플랫폼 출현으로 방송환경이 빠르게 변화하고 있고, 방송 산업 또한 서비스의 경계영역이 허물어지면서 다채널 방송이라는 하나의 거대한 산업영역을 형성하고 있다. 이에 따라 모바일을 중심으로 한 신규 매체가 활성화 되면서 콘텐츠 소비 패턴이 변화하였고, IT 기술 발달과 함께 새로운 기술이 접목된 실감형 콘텐츠 체험 욕구가 확대되었다. 이러한 변화된 방송환경에서 새로운 시장을 선점하기 위해 콘텐츠사업부는 2019년에 다양한 사업을 수행하였다.

콘텐츠사업부는 일반기업 및 IPTV, N-Screen 서비스 플랫폼(웹, 모바일 등), SO, 위성방송(skylife) 등에 콘텐츠를 공급하는 콘텐츠판매 및 채널 공급 사업, 모바일 및 다양한 IT 기술을 활용해 학습이 가능한 융·복합 제휴 사업 등을 운영하였다. 이러한 콘텐츠 사업 다각화 및 신규 사업 분야 발굴 등을 통해 수익을 창출하였다.

콘텐츠판매 사업은 IPTV·모바일 서비스, N-Screen 서비스, 웹하드 유통사업, OTT서비스 등 다양한 매체 및 플랫폼에 콘텐츠를 판매함으로써 EBS 콘텐츠를 원하는 수요자에게 언제 어디서나 쉽게 접근할 수 있는 기반을 만들었다. 웹하드 유통 사업은 EBS 콘텐츠의 불법 유통을 차단하고 건전한 콘텐츠 유통질서를 확립하면서 콘텐츠 유통시장의 합법화를 유도하였다.

채널공급분야는 EBS 지상파·EBS PLUS1·EBS PLUS2·EBS PLUS3(English) 채널을 전국 91개 지역 SO 및 위성방송(skylife), 3개 통신사업자의 IPTV 등을 통해 시청자들의 보편적 접근권을 확보하고자 론칭을 적극적으로 추진하였으나, 일부 SO 등에서 EBS 채널이 제외되는 등 시청자 학습권이 훼손되는 상황이 발생하기도 하였다. 이러한 어려운 대외환경에도 IPTV 3사 및 CATV MSO 중 현대 HCN의 8개 지역에서 유아채널(EBS Kids)을 성공적으로 론칭해 서비스하고 있다.

융복합서비스 모바일 교육 제휴사업의 일환으로 모바일 APP을 활용한 초·중·고 교육 서비스와 영어듣기 서비스를 통해 스마트 교육의 대표적인 사례로 볼 수 있다. 이를 통해 스마트 교육 환경을 구축하였으며, 특히 영어듣기 서비스는 제주특별자치도를 필두로 영동군 등 3개 군, 울주군, 충청남도, 대전으로 확대되었고 중·고생 대상으로 좋은 반응을 거두었다. 이를 바탕으로 향후에는 국내외로 서비스를 확대할 예정이다.

대형 포털 및 글로벌 동영상 사이트와의 사업 제휴를 지속적으로 추진하였으며, 방송과 온라인 미디어의 발전적인 서비스 결합을 성공적으로 진행하였고 제주특별자치도와 울주군에 구축 중인 디지털테마파크와 같은 사업은 EBS의 성공적인 수익 모델로 자리 잡았다.

기업 및 정부, 지방자치단체 위탁 사업 등 공사의 운영목적에 부합하는 사업을 수행하고 신문, 잡지, 책, 인터넷, 타 방송 등을 통해 얻은 정보를 바탕으로 협찬처 특성에 맞는 프로그램 제작 및 공익 캠페인 송출, 자격증 강좌, 특별기획 프로그램 제작을 위한 협찬을 수주하였다.

## 1. 융복합서비스 사업

### 가. 융복합서비스 사업

#### 1) 개요

- 스마트 교육환경 구축을 위한 모바일 기반의 융·복합 학습 서비스를 구현

#### 2) 사업현황

구분	판매처	비고
초·중·고 교육 프로그램	(주)싸이들	APP, TAB 결합, 인터넷 전화 등 활용 교육서비스
영어듣기 프로그램	SLK	중, 고교 영어듣기 서비스 제공(App 서비스)

## 2. IPTV(CATV) VOD 콘텐츠 공급사업

#### 1) 개요

- 국내 IPTV 3사(KT, SKB, LGU+), CATV(케이بل티비브이오디)에 VOD 콘텐츠 공급
- 계약사 환경에 따라 인코딩 작업 후, 프로그램 및 공급내역(편성표, 시놉시스 등) 제공

#### 2) 콘텐츠 공급현황

구분	KT (올레tv)		SK브로드밴드 (Btv)		LG U+ (U+tv)		(주)홈초이스 (디지털케이블)	
	교양·다큐	교육	교양·다큐	교육	교양·다큐	교육	교양·다큐	교육
시간/편	1,000시간	-	2,297시간	866편	1,000시간	-	1,500편	750편

#### 3) 주요사업추진현황

- IPTV 육아학교 VOD 런칭(올레tv, Btv, U+tv)
- EBS 육아학교가 함께하는 ‘육아베스트셀러 북콘서트’VOD 런칭(U+tv)

### 나. 웹하드 VOD 콘텐츠 유통사업

#### 1) 개요

- 웹하드 운영 대행업체와 유통 대행계약을 체결하여 효율적으로 콘텐츠 유통
- 계약이 체결된 웹하드(P2P) 사이트에서 EBS 콘텐츠 다운로드 서비스를 제공하고, 발생하는 매출에 대해 수익 배분
- 유통불가 콘텐츠에 대한 저작권 기술보호 조치 시행을 통해 타 플랫폼의 합법적인 유통매출에 기여

#### 2) 제휴업체 현황

- (주)이지원 인터넷서비스 등 44개 업체 52개 사이트

#### 3) 사업추진현황

- 2014. 7.:EBSlang 콘텐츠 필터링 개시
- 2014. 8.:(주)KTH 웹하드 유통대행 실시
- 2014. 8.:(주)KTH와 웹하드 유통 대행 및 필터링 관리 실시
- 2017. 8.:(주)KTH와 웹하드 유통 대행 및 필터링 관리 계약 연장(2년)
- 2019. 8.:(주)픽처레스크와 웹하드 유통 대행 및 필터링 관리 계약 체결(2년)

## 다. 온라인 실시간 채널공급(N-Screen 서비스)

### 1) 개요

- 모바일·PC·스마트TV·태블릿PC 등 다양한 디지털 정보기기를 통해서 콘텐츠를 공유하는 N-Screen 서비스 시장에 대응하여 콘텐츠 공급

### 2) 사업추진현황

구분 (서비스명)	서비스명	공급 채널	허용 기기
KT	올레TV모바일	5개 채널	인터넷(웹) 모바일 태블릿PC
SK브로드밴드	B tv	4개 채널	
LGU+	비디오포털	5개 채널	
콘텐츠연합플랫폼	POOQ	5개 채널	

## 3. 채널공급사업

### 가. 위성방송(KT skylife), 종합유선방송(MSO), IPTV 실시간 프로그램 판매

#### 나. 개요

- 케이티 스카이라이프, 종합유선방송사업자(MSO), IPTV 등 프로그램 전송사업자를 대상으로 공익적인 채널임을 부각시켜 시청자들의 보편적 접근권을 확보하고자 EBS PLUS1, EBS PLUS2, EBS English 채널 론칭을 적극적으로 추진하여 프로그램을 공급함으로써 사교육비 절감 및 대국민 시청 서비스에 일조함과 동시에 EBS 수익 증대에 기여

#### 다. 프로그램 공급 현황

사업명	공급내용	비고
위성사업(KT skylife)	EBS PLUS1, 2, 3(EBS English)	케이티 스카이라이프
종합유선방송사업(SO)		티브로드강서방송 등 91개처
IPTV 실시간 사업		KT, LGU+, SK브로드밴드

#### 라. IPTV 실시간 채널 공급 서비스

구분		KT (olleh TV)	LG U+ (U+ TV)	SK브로드밴드 (B TV)
PP 채널 공급	제공채널	EBS PLUS1, 2, 3 (EBS English)	EBS PLUS1, 2, 3 (EBS English)	EBS PLUS1, 2, 3 (EBS English)
	채널번호	971, 972, 973	162, 163, 164	202, 203, 204
	편성장르	교육	어린이, 교육	교육
	계약기간	2019. 1. 1~12. 31	2019 1.1~12.31	2019. 1. 1~12. 31

## 마. 매체별 SO 송출 현황

MSO명	회 사 명	채널번호(아날로그)				채널번호(디지털)			
		EBS	PLUS1	PLUS2	EBS <sub>e</sub>	EBS	PLUS1	PLUS2	EBS <sub>e</sub>
T-broad	(주)티브로드 강서방송					3	182	183	184
	(주)티브로드 동대문방송					3	182	183	184
	(주)티브로드 ABC방송					3	182	183	184
	(주)티브로드 한빛방송					3	182	183	184
	(주)티브로드 수원방송					3	182	183	184
	(주)티브로드 기남방송					3	182	183	184
	(주)티브로드 서해방송					3	182	183	184
	(주)티브로드 남동방송					3	182	183	184
	(주)티브로드 새롬방송					3	182	183	184
	(주)티브로드낙동방송					3	182	183	184
	(주)티브로드 동남방송					3	182	183	184
	(주)티브로드서부산방송					3	182	183	184
	(주)티브로드 중부방송					3	182	183	184
	(주)티브로드 전주방송					3	182	183	184
	(주)티브로드도봉강북방송					3	182	183	184
	(주)티브로드노원방송					3	182	183	184
	(주)티브로드광진성동방송					3	182	183	184
	(주)티브로드종로중구방송					3	182	183	184
	(주)티브로드서대문방송					3	182	183	184
	(주)티브로드 대경방송					3	182	183	184
	(주)티브로드 TCN 방송					3	182	183	184
	(주)티브로드 대구방송					3	182	183	184
	(주)티브로드 세종방송					3	182	183	184
CJ 헬로 비전	(주)엘지헬로비전 가야방송					15	270	271	272
	(주)엘지헬로비전 경남방송					15	270	271	272
	(주)엘지헬로비전 마산방송					15	270	271	272
	(주)엘지헬로비전 북인천방송					15	270	271	272
	(주)엘지헬로비전 양천방송					15	270	271	272
	(주)엘지헬로비전 중부산방송					15	270	271	272
	(주)엘지헬로비전 해운대방송					15	270	271	272
	(주)엘지헬로비전 중앙방송					15	270	271	272
	(주)엘지헬로비전 금정방송					15	270	271	272
	(주)엘지헬로비전 영남방송					15	270	271	272
	(주)엘지헬로비전 충남방송					15	270	271	272
	(주)엘지헬로비전 대구방송					5	270	271	272
	(주)엘지헬로비전 은평방송					15	270	271	272
	(주)엘지헬로비전 김포방송					5	270	271	272
	(주)엘지헬로비전 부천방송					5	270	271	272
	(주)엘지헬로비전 영동방송					5	270	271	272
	(주)엘지헬로비전 아라방송					5	270	271	272
	(주)엘지헬로비전 신라방송					2	270	271	272
	(주)엘지헬로비전 전북방송					2	270	271	272
	(주)엘지헬로비전 나라방송					3	270	271	272
(주)엘지헬로비전 영서방송					13	270	271	272	
(주)엘지헬로비전 호남방송					3	270	271	272	
(주)엘지헬로비전 강원방송					2	270	271	272	

MSO명	회 사 명	채널번호(아날로그)				채널번호(디지털)			
		EBS	PLUS1	PLUS2	EBSse	EBS	PLUS1	PLUS2	EBSse
딜라 이브	(주)딜라이브 경기케이블TV					13	220	221	222
	(주)딜라이브 경동케이블 TV					13	220	221	222
	(주)딜라이브 우리케이블TV					13	220	221	222
	(주)딜라이브 송파 케이블 TV					13	220	221	222
	(주)딜라이브 서서울케이블TV					13	220	221	222
	(주)딜라이브 강동케이블TV					13	220	221	222
	(주)딜라이브 구로금천케이블TV					13	220	221	222
	(주)딜라이브 노원케이블TV					13	220	221	222
	(주)딜라이브 중랑케이블TV					13	220	221	222
	(주)딜라이브 중앙케이블TV					13	220	221	222
	(주)딜라이브 동서울케이블TV					13	220	221	222
	(주)딜라이브 마포케이블TV					13	220	221	222
	(주)딜라이브 북부케이블TV					13	220	221	222
	(주)딜라이브 용산케이블TV					13	220	221	222
	(주)딜라이브 경기동부케이블TV					13	220	221	222
	(주)딜라이브 강남케이블TV					13	220	221	222
CMB	(주)씨엠비 대전방송					4	105	106	104
	(주)씨엠비 대전방송 동대전지점					4	105	106	104
	(주)씨엠비 한강케이블TV					13	105	106	104
	(주)씨엠비 동서방송					13	105	106	104
	(주)씨엠비 대구방송					6	101	102	100
	(주)씨엠비 대구방송 수성지점					6	101	102	100
	(주)씨엠비 광주방송					4	105	106	104
	(주)씨엠비 광주동부지점					4	105	106	104
	(주)씨엠비 광주방송 전남지점					4	105	106	104
	(주)씨엠비 세종방송					5	105	106	104
	(주)씨엠비충청방송					5	105	106	104
HCN	(주)HCN 서초방송	13	39	40		13	336	337	331
	(주)HCN 동작방송	13	41	42		13	336	337	331
	(주)HCN	13	49	50		13	336	337	331
	(주)HCN 새로넷방송	5	2			5	336	337	331
	(주)HCN 충북방송	13	45	46		13	336	337	331
	(주)HCN 금호방송	5	2	56		5	336	337	331
	(주)HCN 경북방송	5	2	51		5	336	337	331
	(주)HCN 부산방송	5	2	48		5	336	337	331
개별	(주)아름방송네트워크	13	68			15	402	403	404
	(주)씨.씨.에스	13	65			13	112	113	115
	(주)금강방송	13	45	46		13	567	569	570
	(주)한국케이블TV푸른방송	6	2	3		15	240	241	242
	(주)울산중앙케이블방송	6	74			6	184	185	181
	(주)남인천방송	13	22			15	264	265	266
	(주)서경방송	21	52	53		21	517	518	519
	(주)한국케이블TV광주방송	3	52			3	142	143	144
	(주)하나방송	2	65	66		2	65	66	61
(주)한국케이블TV제주방송	23	64	65		13	401	402	403	
	계	18	18	12		91	91	91	91



## 4. B2B 콘텐츠판매 사업

### 가. 콘텐츠판매사업

#### 1) 사업현황

구분	판매처	비 고
대행판매	(주)포비스티앤씨, (주)티씨컴퍼니	- 교육청, 기업, 지방자치단체 등 B2B 판매 대행
	(주)두산동아	- FM 라디오 어학 앱 서비스 • 대상 콘텐츠 : EBS 라디오 어학 콘텐츠 (김대균 토익킹 외) 어플 • 오픈마켓 : 애플 앱스토어/ T-스토어/KT Olleh 마켓 - 디바이스 기반 B2B 판매 : 삼성모바일닷컴,
	(주)유엔젤	- 유치원, 어린이집에서 사용되는 “토모키즈”콘텐츠 개발용
	(주)장원교육	- 유아교육기관에 제공하는 깨미통합교재 제작
직접판매	학교 IPTV 및 연구원, 기업체	- 웅진씽크빅, 삼우종합건축사, 중앙대학교, 아프리카티비, 좋은책신사고, 제일기획, 울산광역시강남교육지원청, 삼성에스디에스, 한국시청각, 키즈엠, 인플루엔셜(윌라), 에듀애플레이, 매일유업, 교원위즈, 한국금융연수원, 카카오(뉴스) 등 다수

### 나. 멜론 MP3 다운로드 사업

#### 1) 개요

- EBS FM라디오 어학강좌 음원(MP3)의 유료 판매사업으로 제휴를 통한 대행운영 및 판매

#### 2) 사업현황

구분	업 체	비 고
전용 사이트 판매 (B2C)	EBS 자체운영	- 앱스토어를 통한 “EBS 어학 FM”앱 판매 - 구매자 위한 무료 앱 제공
기업단체판매 (B2B)		- 공급업체 : (주)카카오 (구)카카오M / (구)로엔엔터테인먼트)) - 대상 콘텐츠 : EBS 라디오 어학 16여종(김대균 토익킹 외)

## 5. 미디어플랫폼 사업

### 가. 카카오 서비스 제휴

#### 1) 개요

- 모바일 플랫폼 카카오와 제휴를 통해 EBS 콘텐츠의 사용자 접근성 확대

#### 2) 사업추진현황

- DAUM 포털 내 “1boon” 서비스에 EBS 콘텐츠 제공
- DAUM 포털 및 카카오 서비스 내 EBS 뉴스 콘텐츠 제공

## 나. 카카오키즈 모바일APP 서비스 제휴

### 1) 개요

- 카카오키즈APP서비스에 EBS유아콘텐츠 입점 판매

### 2) 사업추진현황

- 2018. 1.: 계약체결 (공급콘텐츠: 한글(수학)이 야호, 매직아이스크림트럭)

## 다. 유튜브 제휴

### 1) 개요

- 유튜브 내 EBS 공식 채널 론칭을 통해 EBS 콘텐츠 홍보 강화 및 글로벌 교육 콘텐츠 선도
- 유아/다큐/교양/교육/어학/e-러닝 등 6개 채널 서비스
- 유통 채널의 다각화로 신규 수익 모델 창출

### 2) 사업추진현황

- 2012. 5.: EBS-구글 간 계약 체결
- 2012. 11.: EBS 기본 채널 시범 서비스 오픈
- 2013. 2.: EBS 기본 채널 서비스 공식 오픈
- 2014.: 총 조회수: 2억 8,631만건  
총 감상시간(2014): 12억 2,600분  
업로딩 콘텐츠(2014): 약 11,062클립(5~6분 내외 분절형)  
총 200여개국에서 EBS 서비스 이용
- 2015.: EBS Kids(유아) 채널 운영  
총 조회수 7억 6,123만건  
총 감상시간(2015): 30억 2,590만분  
업로딩 콘텐츠(2015): 약 14,732클립(5~6분 내외 분절형)  
총 210여개국에서 EBS 서비스 이용, 유아채널의 강세  
EBS-구글 간 3년 재 계약 체결
- 2016.: EBS Kids(유아) 채널 운영  
총 조회수 9억 7,058만건  
총 감상시간(2016): 41억 3,900만분  
업로딩 콘텐츠(2016): 약 15,690클립(5~6분 내외 분절형)  
총 220여개국에서 EBS 서비스 이용, 유아채널의 강세
- 2017.: 총 조회수(2017) 11억 5,400만건  
총 감상시간(2017): 51억 3,300만분  
업로딩 콘텐츠(2017): 약 10,728클립(5~6분 내외 분절형)  
EBS 키즈채널 구독자 100만 돌파  
썸네일 이미지 일원화
- 2018.: 총 조회수(2018) 17억 5,000만건  
총 감상시간(2018): 83억 9,370만분  
업로딩 콘텐츠(2018): 약 14,718클립
- 2019.: 총 조회수(2019) 23억 1,000만건  
총 감상시간(2019): 113억 9,190만분  
업로딩 콘텐츠(2019): 약 16,867클립  
자이언트 팽TV 채널 오픈  
자이언트 팽TV 채널 구독자 100만 돌파  
EBS 다큐채널 구독자 100만 돌파

## 라. 포털 NAVER 서비스

### 1) 개요

- 우리나라 1위 포털사이트 NAVER를 통해 EBS 교양, 다큐멘터리, 어린이, 외국어, 학습 콘텐츠를 서비스함으로써 사용자 접근성 극대화

### 2) 사업 추진현황

- 2013. 12.: EBS-NAVER 서비스 계약 체결
- 2014. 2.: NAVER를 통한 EBS 서비스 오픈
- 2015. 3.: 어학사전 내 오늘의 회화 서비스 오픈  
SW 교육 콘텐츠 제작, 방송
- 2016. 하반기: 네이버 판 사업 발굴
- 2016. 12.: 신규 서비스 오디오클럽 내 EBS FM AOD 공급계약 체결
- 2019. 05: 네이버TV 어학 채널 서비스 제휴 계약 체결  
(제공콘텐츠: EBSe생활영어, English 서바이벌, 왕초보영어)

## 마. OTT 플랫폼 제휴

### 1) 개요

- 월정액 가입자를 대상으로 동영상 스트리밍 서비스를 제공하는 OTT(Over The Top) 플랫폼사와의 제휴를 통해 EBS 콘텐츠 노출을 확대하고 수익성 강화

### 2)사업 추진현황

- 2013. 4.: 지상파 통합 콘텐츠 연합 플랫폼(POOQ)에 콘텐츠 공급 계약 체결
- 2016. 5.: 왓차플레이 콘텐츠 공급 계약 체결
- 2019. 8.: 콘텐츠연합플랫폼(POOQ)이 콘텐츠웨이브(WAVVE) 주식회사로 사명 변경

## 6. 협찬사업

### 가. 사업수익 실적

(단위:백만 원)

협찬사업		수입액	비고
2018년	제작협찬	3,893	
	협찬용역	10,961	
계		14,854	
2019년	제작협찬	3,207	
	협찬용역	10,533	
계		13,740	

## 나. 사업추진 현황 및 내역

### 1) 협찬사업 현황

구분	사업명	협찬처	
2018년	제작협찬	장학퀴즈 프로그램 협찬 외	SK(주) 외 22개처
	협찬용역	창의 문화예술교육 협찬 외	한국문화예술교육진흥원 외 103개처
2019년	제작협찬	장학퀴즈 프로그램 협찬 외	SK(주) 외 29개처
	협찬용역	진로 창업체험 교육지원 외	한국교육학술정보원 외 130개처

### 2) 사업추진 내역

- 미디어시장 환경 변화와 광고주 니즈에 맞춘 데이터 분석을 통해 도출된 인사이트 및 기업 활동 홍보에 부합할 수 있는 맞춤형 통합 상품 제작, 판매 신규아이템 개발
- 협찬 이력이 있는 협찬주의 집행 패턴에 따른 맞춤형 상품개발 및 선 제안
- 협찬사업 프로세스 개선 및 EBS 플랫폼/상품별 요금체계를 정비한 협찬 가이드 제작
- 고객관리 강화 및 서비스 만족도 제고를 위한 찾아가는 설명회 개최 및 집중 영업시기에 맞춰 고객사 판촉물 제작

## 개관

온라인사업부는 온라인 외국어 학습 전문 사이트인 EBSlang(www.ebslang.co.kr)은 사업을 재구조화하였고, EBS 콘텐츠를 활용한 원격교육연수원 운영, 메인사이트(www.ebs.co.kr) 기반사업(중학프리미엄강좌와 명품직업강좌)에 공동제휴사업 모델을 적용 추진하는 등 사업의 효율성을 제고하여 EBS의 공적가치 제고에 기여하고 있다.

EBSlang은 사업의 재구조화를 통한 사업역량 집중 및 매출 제고를 모색한 한해였다. 2019년 1월 1일부터 2023년 12월 31일 까지 5년간 EBS-삼성멀티캠퍼스 EBSlang 공동 제휴 사업을 진행하게 되었다. 양사는 온라인 어학 교육 강의의 B2C 중심 판매를 통한 매출 확대를 목표로 하고, 기초생활수급자, 국가 유공자, 장애인에 대한 무상지원, 환급과정 및 무료학습과정 등을 통하여 공익적 역할 유지에도 정성을 다하고 있다.

원격교육연수원은 EBS가 2009년에 설립하여 당시 교육과학기술부의 인가를 받은 원격교육연수원(인가번호 제 09-3호)이다. 초중등교원을 대상으로 영어관련 연수를 실시하였고, 영어교과 특화 과정을 꾸준히 개발하고 안정적 서비스를 통해 교원역량강화에 기여하였다.

메인사이트(www.ebs.co.kr)를 기반으로 하는 온라인 교육 사업은 EBS 메인사이트를 통해 중학프리미엄 강좌 및 명품직업 강좌 서비스를 하였다. EBS는 타 사이트 대비 저렴한 비용으로 서비스를 이용할 수 있게 하여 사교육비 절감과 평생교육 진흥에 기여하였다. 중학프리미엄 강좌 서비스는 2015 개정 교육과정 적용, 중1 내신 및 특강 강좌 개발, 반응형 리뉴얼 개편 및 모바일 환경 개선 등 이용자 편의성을 증대하였다. 직업명품 서비스는 성인자격증 강좌의 다양한 커리큘럼 확대를 통해 베이비부머 세대의 재교육 및 청년 실업문제 해소, 경력 단절 여성을 위한 창업 및 재취업 등을 위해 다양한 강좌를 서비스함으로써 교육방송의 사회적 책무를 수행하였다. 특히, 공인중개사와 공무원 시험을 위하여 온라인 강의와 오프라인 교재 출판 사업을 함께 진행함으로써 EBS 명품직업 브랜드 인식강화를 도모하였다.

## 1. EBSlang 공동 제휴 사업(www.ebslang.co.kr)

### 가. 사업 개요

- EBS-삼성멀티캠퍼스 EBSlang 공동 제휴 사업
  - 계약처명: 삼성멀티캠퍼스(舊 크레듀, 대표이사: 유연호)
  - 계약기간: 2019. 1. 1~2123. 12. 31(5년)
  - 주요 업무 영역

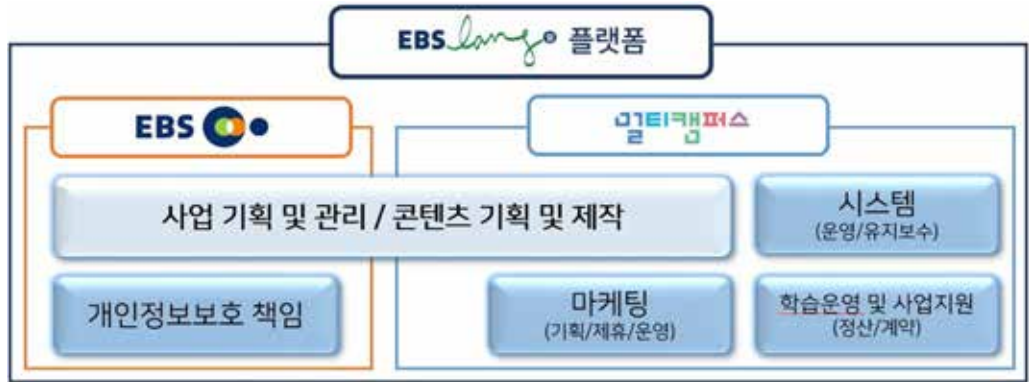

### 나. 사업 실적

- 1) 'EBS - 멀티캠퍼스'간 부속합의 체결(4건)
- 2) LG유플러스 '어학콘텐츠 결합 모바일 요금제' 출시 계획
- 3). EBSlang PC 및 모바일 메인화면 개편 계획(9월 예정)
- 4) 마케팅대행사 계약종료(7월 말)에 따른 신규 대행사 선정 (주관: 멀티캠퍼스)
- 5) 서비스 고도화 작업 및 콘텐츠 라인업 확대
  - 홈페이지 리뉴얼 및 모바일 서비스 개선
  - 이러닝 직무과정 영역추가 확대(직무능력, IT, 4차산업 등)
  - 삼성전자 IT기기 결합과정, 시험대비 과정 확대 등서비스 고도화 작업 및 콘텐츠 라인업 확대
- 6) B2B 시장 본격진출 및 글로벌 비즈니스 확대 모색
  - 멀캠 B2B고객 1,000개社 대상 과정판매, 삼성임직원 포털 내 판매
  - 베트남 해외 사업 수익강화 등 B2C 글로벌 사업진출 기회 모색

### 다. 사이트 운영 현황

#### 1) 회원수(신규 가입 회원수)

(단위:명)

월	누적 회원수	신규가입 회원수	월	누적 회원수	신규가입 회원수
201901	111,893	6,491	201907	95,382	2,700
201902	113,193	863	201908	92,073	2,098
201903	103,632	3,933	201909	88,659	2,075
201904	100,657	555	201910	86,263	2,065
201905	98,444	2,256	201911	83,928	1,996
201906	96,667	2,374	201912	76,326	2,828

## 2) 월별 방문자수

(단위:명)

월	방문자수	월	방문자수
201901	678,748	201907	268,848
201902	568,008	201908	226,674
201903	652,207	201909	239,673
201904	305,782	201910	236,991
201905	267,527	201911	756,480
201906	236,614	201912	706,032

## 2. 원격교육연수원(www.ettc.co.kr)

## 가. 사업 개요

## 1) 사업 정의

- 초·중등 교원을 대상으로 영어 관련 직무연수, 자율연수, 심화연수, 원어민 보조교사 연수를 실시하는 '영어전문 교원연수사업'으로 EBS와 (주)상록영상의 컨소시엄 형태로 진행

## 2) 사업 연혁

- 교육과학기술부 정식 인가 사업(제09-3호)
- 교육청 대상의 단체 직무연수 및 심화연수 제공(B2B)
- 교원 개인 대상으로 직무연수 및 자율연수 제공(B2C)

## 나. 2019년 주요 업무 내용

## 1) 직무연수 콘텐츠 기획 및 제작

- 2019년 신규 제작 과정: 없음

## 2) 사이트 운영 현황

- 회원가입 현황: 초·중등 교원 총 9,813명(2019. 1. 3 기준)

## 3) 과정 개설 현황

(단위:개)

자율연수 강좌	직무연수 강좌	계
62	105	167

## 3. 제휴사업

## 가. 사업 개요

- 다양한 형태의 콘텐츠 개발 및 판매 전략 수립을 위하여 경쟁력 있는 업체와 제휴
  - 기존 콘텐츠와 결합을 통해 신규 상품 개발 및 유통 추진

## 나. 사업 현황

사업명	거래처	사업내용
전자책 서비스	교보문고	EBS-FM 어학교재 전자책 사업

## 4. 메인 사이트(www.ebs.co.kr)

### 가. 사업 개요

- 메인사이트(www.ebs.co.kr)를 기반으로 하는 온라인 교육 사업으로 교과서를 기반으로 하는 중학 프리미엄 강좌사업, 자격증 취득, 취업 및 직무능력 향상 등을 위한 직업 사업으로 구성

### 나. 주요 업무 내용

- 사업내용
  - 중학프리미엄강좌사업  
EBS-(주)후미디어 공동 교육사업(2018. 1. 1~2019. 12. 31)
  - 명품직업사업  
EBS-(주)스마트러닝코리아 공동 교육사업(2018. 1. 1~2020. 12. 31)

사업 영역	세부 사업 내용
명품직업	<ul style="list-style-type: none"> <li>• 공인중개사, 9급 공무원 등 총 3,000편 제작</li> <li>• 100여종, 28,000여편의 자격증 강의 서비스 제공</li> </ul>
중학 프리미엄	<ul style="list-style-type: none"> <li>• 2015교육과정 적용 2학년 국어, 영어 교과서별 강좌 전면 신규제작</li> <li>• 제휴사 투자 부속합의서 갱신(투자 조정)</li> <li>• 제휴사 제휴사업 기간 연장(2+2년)</li> <li>• 수능강사, EBS중학 강사 영입</li> </ul>

- 공인중개사 공무원 서비스 일정

업무	1월	2월	3월	4월	5월	6월	7월	8월	9월	10월	11월	12월
제작	공인중개사	기본강의 (기본이론→심화이론→핵심이론→문제풀이→실전모의고사→최종정리)								해설 강의	기본강의 (기초입문)	
	공무원	기본 강의 (기출문제, 변형문제→모의고사)				-	기본 강의 (입문/이론→심화과정→문제풀이)					
	특강	-	-	특강	-	특강	-	특강	특강	-	-	-

## 다. 사이트 운영 현황

### 1) 월별 순방문자수(일별 중복 방문 제거 로그인 회원수)

(단위:명)

월	중학프리미엄	직업	계
201901	206,909	73,198	280,107
201902	134,540	43,833	178,373
201903	139,376	57,356	196,732



월	중학프리미엄	직업	계
201904	150,296	49,579	199,875
201905	99,973	40,886	140,859
201906	133,529	40,866	174,395
201907	153,494	48,210	201,704
201908	134,527	45,548	180,075
201909	115,530	41,030	156,560
201910	107,005	49,003	156,008
201911	115,533	47,056	162,589
201912	118,718	52,204	170,922
계	1,609,430	588,769	2,198,199

## 개관

출판사업부는 2019년 약 783억 원의 매출이 발생하여 단위 사업부별로는 가장 큰 부분을 차지하는 동시에 기관의 안정적인 수익원 역할을 하고 있다. 고교 교재 개발 부서인 수능교재기획부와 교재강의 제작 부서인 수능교육부·창의융합교육부의 긴밀한 협조 아래 직영 발행한 초·중·고 교재를 전국 65개 총판과 5개 온라인서점 사이트를 통해 전국 각지의 학생들에게 유통 및 공급하고 있다.

또한 수능연계 정책과 관련하여 2019년도에도 수능연계 교재 총 52책을 발행하였고, 특히 정가를 전년도 수준으로 유지함으로써 사교육비 부담을 경감하려는 노력을 지속하였다.

수능연계 및 고교 교재뿐만 아니라 초등 교재인 <만점왕>, <스토리 한국사>, <4주완성 독해력>, 중학 교재인 <뉴런>, <My coach>, <m포스>, 고교 교재인 <수능감(感)잡기>, <윤혜정의 나비효과 입문편>, <수능특강 사용설명서> 등의 발행을 통해 초등·중학 교육 부문 학습을 지원하였다. 또한 교재별로 인터넷·모바일 동영상강의와 문항풀이 콘텐츠도 함께 제공하여 학습편의성을 향상시켜나가고 있다.

출판사업 외에도 지역/계층 간 교육격차 해소를 위해 EBS 교재 무상지원과 시각장애 학생을 위한 교재 점역사업 지원을 통해 교육기회의 형평성 제고 및 EBS의 공익적 역할을 위해 노력하고 있다.

## 주요업무

## 1. 직영출판

## 가. 개요

출판사업부에서는 지정 인쇄소 및 물류센터를 통해 인터넷 서점 및 전국 총판 등으로 교재를 공급하는 과정을 관리하며, 교재의 원활한 유통 및 판매를 위해 각종 마케팅 활동을 진행하고 있다.

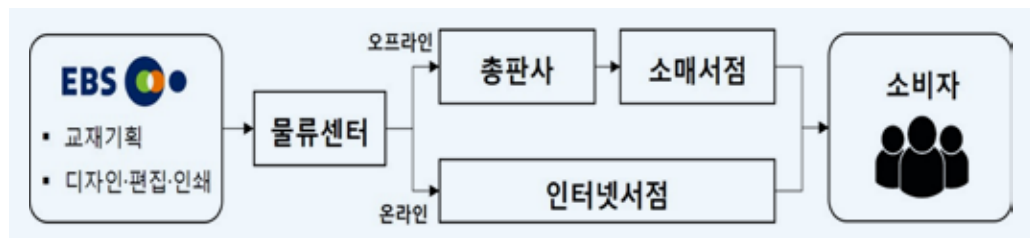

<EBS 직영교재 공급 흐름도>

## 나. 교재 유통관리

### 1) 물류

운영 방법	담당 교재	해당 업무
외부업체 위탁운영	초·중·고교 교재 및 단행본	교재 입·출고, 보급, 보관, 반품관리

- 2) 총판: 전국 65개처를 통한 서점 및 학교 공급
- 3) 온라인서점: 5개처 직접 공급(에스24, 알라딘, 교보문고, 인터파크, ST유니타스)

## 다. 교재 제작(인쇄)업체 운영

### 1) 2019년 총 11개처 운영

- 매년 제작(인쇄)업체를 공개경쟁입찰을 통해 선정함으로써 제작비용 절감
- 무결점·무오류 교재 제작을 통한 소비자 만족도 제고 노력

### 2) 감리요원 운영

- 교재의 인쇄·제본 오류를 최소화하기 위하여 교재제작시 5명의 감리요원을 현장에 투입하여 교재의 품질 제고에 기여

## 라. EBS 수능교재 정가산정 자문위원회 운영

- 1) 목적: 수능교재 정가산정 전반에 대한 자문을 통해 대내외 투명성 확보
- 2) 구성: 위원은 외부전문가 포함 총 6명으로 구성

## 마. 출판(학습도서) 마케팅 활동

### 1) 오프라인 마케팅: 총판 간담회 및 판촉행사 등

- 만점왕 표지모델 펍수 서점 팬 사인회(광화문, 해운대) 등 진행

### 2) 온라인 마케팅: EBS 초·중·고 사이트 및 온라인서점을 통한 홍보

- EBS 사이트 무료강의와 연계한 교재 홍보 이벤트 진행, 온라인서점 EBS 브랜드전 진행 등

### 3) 온라인 SNS 마케팅

- 8개 채널에서 4개 메인 채널로 선택과 집중을 통한 브랜드 구축
- SNS 4개 채널(유튜브, 블로그, 페이스북, 카카오톡 플러스친구)

### 4) 각종 홍보물 제작

- 교재 홍보 포스터, 교재 활용안내서, 사은품 등 제작하여 총판/서점에 배포

## 3. 대행출판 사업

### 가. 개요

EBS는 전문 출판사와의 제휴 및 대행출판을 통해 학습도서를 발행한다. 현재는 초등학생의 방학기간 중 자율학습을 위한 여름·겨울 방학생활 교재를 발행하고 있다.

## 나. 대행출판 교재 현황

대상	교재명	발행시기	대행사
초등	초등 방학생활 (여름·겨울 등 12책)	6월,12월(방학)	한국교원단체총연합회

## 4. 교재광고 사업

EBS 학습교재 지면에 대학 및 교육 관련 기관·단체 등의 광고를 게재함으로써 학생들에게 입시 및 교육관련 정보를 제공하고 기관 부가 수입 창출에 기여하고 있다.

## 5. 교재 무상지원

### 가. 개요

EBS는 2004년부터 수능강의 사업 이익의 사회 환원을 통해, 교육기회 형평성 제고 및 교육 격차 해소에 기여함으로써 공익적 책무 이행을 다하고자 교재 무상지원을 실시하고 있다.

### 나. 교재 무상지원 내역(2019년)

지원대상(연인원)	지원부수	지원규모(정가기준)	비고
48,971명	174,542부	1,857백만원	

## 6. 교재 점역지원

### 가. 개요

EBS는 직영교재에 대한 시각장애 학생들의 교육기회 형평성 제고 및 학습 접근성 보장을 위해 2004년부터 국립특수교육원과의 연계를 통해 점역사업을 지원하고 있다. 점역된 EBS 교재는 국립특수교육원 시각장애 학생 사이트(에듀에이블, [eduable.net](http://eduable.net))에 탑재하여 점자 교재로 활용할 수 있도록 지원하고 있다.

### 나. 교재점역지원 내역(2019년)

제공 형태	점역 대상 교재	점역책수	수행기관	비고
일반 점역 파일	초등·중학·고교교재	180책	국립특수교육원	

**개관**

EBS 광고사업부는 공사의 안정적인 콘텐츠 제작 및 운영재원 확보를 위해 방송광고 판매사업을 전담하고 있다. 2019년 EBS의 연간 방송광고 매출액은 약 259억원으로서, EBS 연간 매출 약 2,416억원의 10.7%에 달했다. EBS의 방송광고는 명품 다큐멘터리와 인기 애니메이션 등 고품격 콘텐츠와 효율적인 광고상품 기획을 통해 공사의 대표적인 수익사업으로 자리잡았다. EBS의 방송광고는 「방송광고판매대행등에 관한 법률」에 의거 한국방송광고진흥공사(KOBACO)가 판매대행을 담당하고 있다. 현재 EBS의 방송광고는 지상파방송 허가증 등에 의거 EBS 1TV에 한해 운용중이다.

**주요업무****1. 광고사업 실적****가. 광고 기획**

- 1) 안정적 재원 마련을 위한 방송광고 장기 판매전략 수립 및 운용
  - 대표적인 공영방송 광고 매체사로서 업프런트 및 정기물 판매 등의 장기적인 전략을 수립하여 안정적인 광고신탁 매출 유지에 노력
- 2) 데이터 기반의 광고 분석 프로그램을 활용하여 광고 기획 역량 강화
  - 광고 시청률 및 효율성 분석 프로그램 도입을 통해, 보다 과학적이고 객관적인 EBS 광고 경쟁력 분석 및 효율적인 광고상품 기획
- 3) 미디어렙과의 협업을 통한 다양한 판매기법 도입
  - 타깃 광고주 대상 맞춤형 판매를 위해 다양한 방송광고 영역 상품(다큐존, 여행존, 쿡존 등)을 미디어렙과 함께 구성·판매
- 4) 주력 판매존 판매상품 고도화 및 안정화 전략 수립
  - 정규편성개편 및 특집편성으로 인해 주력 판매존의 인지도와 수익성이 약화되지 않도록 편성 및 제작 유관부서와 지속적인 커뮤니케이션 및 업무협조 진행

**나. 광고 판촉**

- 미디어렙과 공조하여 판촉계획 등 세부계획 수립
- 광고회사 및 광고주를 대상으로 지속적인 판촉활동 전개
- 기타 유관기관 대상 판촉 강화
  - 광고신탁 협조를 위한 간담회(봄, 가을개편 및 상시), 판촉행사 및 문화행사 개최
  - 기관 단위 PR 및 마케팅을 위한 기념품 제작 및 배포행사 수시 개최

**다. 광고 운행 및 편집**

- 1) 광고 신탁 및 CM-Bank 운행 업무
  - 프로그램 광고소재 서버전송, 토막광고 정리 및 서버전송

## 2) 광고편집실 광고은행

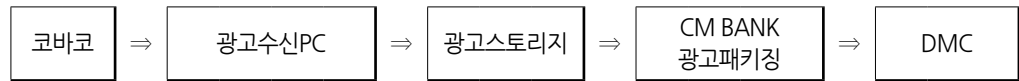

## 3) NLE EDIUS 파일 편집

- NPS 파일 기반 전송 프로세스

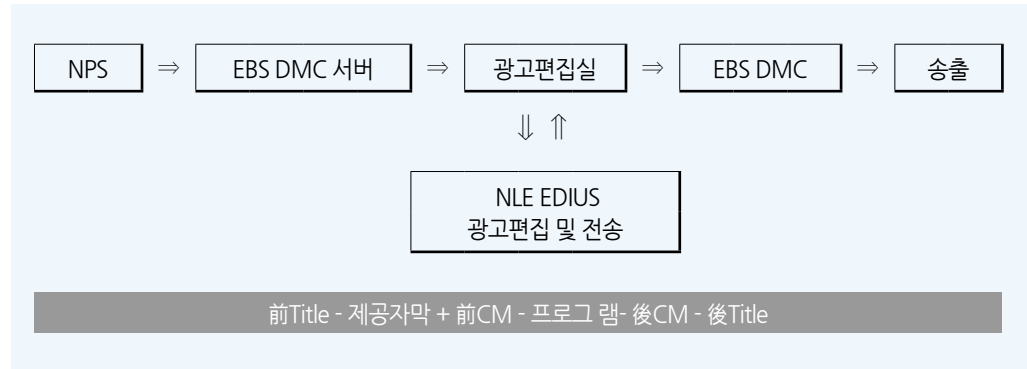

## 4) 테이프리스(tapeless) 전면 시행

- 기존 제작기술 방식인 영상 카세트 녹화기(video cassette recorder; VCR) 테이프 편집에서 정보통신기술(information tech; IT)을 기반으로 한 네트워크 기반 제작 시스템(network production system; NPS) 구축과비선형 파일 편집 시스템(non-linear editing system; NLE) 구축
- 신청사로 이전한 2017년 8월부터 100% 테이프리스 전면 시행

## 5) 광고편집실 장비 유지보수 관리 수행

- KOBACO Kobanet 수신서버 관리 및 CM-Bank S/W 지속적 업그레이드
- 스토리지 및 DB서버 시스템 관리
- NLE EDIUS 시스템 네트워크 관리

## 라. 2019년도 EBS 지상파 TV 방송광고 신탁 현황 등

### 1) EBS 광고 신탁 현황

- 2019 EBS 1TV 광고신탁 현황

(단위: 백만 원, %)

구분	2018년도	2019년도	전년 대비 증감률
EBS 광고신탁액	31,363	25,889	▽ 17%

- 유형별 신탁 현황

(단위: 백만 원, %)

구분	2018년도	2019년도	전년 대비 증감률
프로그램광고	29,140	23,948	▽ 17.7%
토막광고(SB)	2,123	1,941	▽ 8.6%
자막광고(ID)	0	0	-
시보광고	0	0	-
가상광고	0	20	-
간접·가상	100	82	▽ 18%

## 2) 2019년 EBS 광고신탁 주요 광고주 및 광고회사 현황

## • 광고신탁 주요 광고주 및 광고회사 현황

(단위: 백만 원)

순위	광고주		광고회사	
	회사명	신탁액	회사명	신탁액
1	(주)엘지전자	1,718	(주)에이치에스애드	1,718
2	(주)토이트론	1,012	(주)그룹엠코리아	1,012
3	(주)미미월드	746	(주)브라보앤뉴	746

## • 광고주 대업종별 광고신탁 현황

(단위: 백만 원)

대업종명	신탁액	대업종명	신탁액
가정용품	6,087	패션	278
화장품 및 보건용품	1,370	관공서 및 단체	489
음료 및 기호식품	909	수송기기	613
서비스	2,251	유통	226
제약 및 의료	3,960	그룹 및 기업광고	512
식품	2,248	건설, 건재 및 부동산	34
컴퓨터 및 정보통신	2,130	교육 및 복지후생	97
출판	230	화학공업	179
금융, 보험 및 증권	2,250	정밀/사무/산업기기	22
가정용 전기전자	1,904	기초재	100

## 개관

펍TV&브랜드스튜디오는 2019년 <자이언트 펍TV>의 인기가 급상승하면서 형성된 시장의 다양한 수요에 적극적으로 대응하고, EBS의 라이선스 사업에 대한 전략, 조직, 프로세스, 사업, 시스템 등에 대한 기초를 마련하기 위해 신설된 한시 전문조직이다. 콘텐츠를 기획 및 제작하는 '제작'역량과 다양한 사업 모델을 기획하고 이를 추진하는 '사업'역량을 한 곳에 집중시킨 최초의 팀으로 '펍수'의 '셀럽형 캐릭터'라는 특성을 고려하여, 지속 가능한 '브랜드'로서의 가치를 만드는 것을 목표로 업무를 수행했다. 펍수의 '컨셉'과 '세계관'을 구축 후, 소비자 대상 커뮤니케이션에 필요한 기준을 정립하였으며 이를 기반으로 인지도 및 호감도를 형성하여 '팬덤'기반의 상업적인 수요를 조직하여 라이선스 사업을 전개하는 전략체계를 구축했다. 수립된 전략체계 안에서 일반적인 캐릭터와 차별화된 '비즈니스 모델'을 개발하고 이를 수행하여 수익 창출과 함께 캐릭터의 경쟁력 및 사업의 지속성을 극대화했다.

## 주요업무

## 1. &lt;자이언트 펍TV&gt; 방송 제작

## 가. 개요

## 1) 방송 일정

- 본방송: (목요일, 금요일) 18:45~18:55 등
- 재방송: (일요일) 10:00~10:30

## 2) 연출: 이슬예나, 박재영, 임문식, 송준섭, 강샘이, 안미라

## 3) 내용

- <자이언트 펍TV>는 TV뿐만 아니라 모바일, 그리고 오프라인까지 넘나들며 어린이 및 성인 시청자들과 교감하고 호흡하는 EBS 본격 소통 방송이다. 우주대스타가 되겠다는 목표로 한국에 온 210cm의 거대한 펍권 '펍수'가 EBS 연습생으로서 보내는 일상과, 인기 크리에이터가 되기 위해 도전하는 과정을 있는 그대로 담았다. 2019년 <자이언트 펍TV>는 유튜브 채널 개설 약 10개월 만에 구독자 수 약 200만 명을 돌파하며 어린이부터 50대까지 다양한 연령층의 뜨거운 호응을 받았다. 또한, 2030을 중심으로 '펍수'에 대한 팬덤이 강하게 형성되고 '넌넌 올해의 인플루언서'로 등극하며 그 인기를 증명하였다.

## 나. 제작 현황

## 1) 자이언트 펍TV 본 방송 제작

방송일	부제명
20190402	펍수, 학교 가다! (1)
20190403	펍수, 학교 가다! (2)
20190409	펍수, 스승 만나다 (1) - SNS 스타 전지영
20190410	펍수, 스승 만나다 (2) - 100만 구독자 흔한남매(1)
20190416	펍수, 스승 만나다 (2) - 100만 구독자 흔한남매(2)



방송일	부제명
20190417	펑수, 벚꽃 인생샷 도전!
20190423	펑권의 날 특집(feat. 뽀로로) (1)
20190424	펑권의 날 특집(feat. 뽀로로) (2)
20190430	어서와! 펑수 집은 처음이지?
20190501	펑수, 버스킹으로 흥대 정복!
20190507	어린이날 특집! 펑수 표현하기 대회
20190508	펑수, 매니저 되다!
20190514	펑수 민속촌 가다! (1)
20190515	펑수 민속촌 가다! (2)
20190521	펑수, 한강 힐링 휴가 (1)
20190522	펑수, 한강 힐링 휴가 (2)
20190530	히어로가 된 펑수 - 아이템 만들기
20190531	히어로가 된 펑수 - 히어로 변신
20190606	펑수 구독자 만 명 카운트다운!
20190607	이런 애들 꼭 있다! 졸업사진 공감
20190613	펑수의 연습생 회담
20190614	펑수, 걸그룹 오디션 보다 (1)
20190620	펑수, 걸그룹 오디션 보다 (2)
20190621	매니저 식발 공방
20190627	펑수의 직업체험 - 성우 김보민(1)
20190628	펑수의 직업체험 - 성우 김보민(2)
20190704	펑수, 예술고등학교에 가다! (1)
20190705	펑수, 예술고등학교에 가다! (2)
20190711	천하 제일 인사이더 게임 대회
20190712	천하 제일 인사이더 게임 대회(2)
20190718	이말년과 펑수 국즈 만들기 (1)
20190719	이말년과 펑수 국즈 만들기 (2)
20190725	세상에 이런 펑권이?! - 운동편(1)
20197726	세상에 이런 펑권이?! - 운동편(2)
20190801	남량특집 - 따라귀신
20190802	펑수, 미용실 인턴 도전!
20190808	힐링 is 원들
20190802	반려 공룡 키우기
20190815	1타 강사 펑수
20190816	펑수의 첫 팬 사인회
20190822	펑수의 여름방학
20190823	펑수, 도서관 가다!
20190905	매니저가 빠졌다?
20190906	내 눈에만 펑수가 보여
20190912	효도 펑권 펑수
20190913	추석 잔소리 비켜
20190919	EBS 아이돌 육상 대회(1)
20190920	EBS 아이돌 육상 대회(2)

방송일	부제명
20190926	펑수쇼(1)
20190927	펑수쇼(2)
20191003	일일 소방관 펑수
20191004	수학여행 코디 대결
20191011	동수초 공간 혁신
20191011	가을 아유회
20191018	펑수가 알고싶다
20191018	펑수테마기행 프랑스 마을편
20191025	펑수의 S본부 정복기(1)
20191025	펑수의 S본부 정복기(2)
20191101	펑수의 수능 응원(1)
20191101	펑수의 수능 응원(2)
20191108	매니저 사관학교
20191108	펑수 동창회
20191115	세상에 나쁜 펑수는 없다
20191115	화보 모델 펑수
20191122	펑수의 해외 진출 feat. 외교부
20191122	새로운 EBS 연습생 영입?!
20191129	그래 결심했어!
20191129	펑수전
20191206	명탐정 펑수
20191206	명탐정 펑수
20191206	범이의 적성 찾기
20191213	NEW 펑수소 집들이
20191213	펑수 장관 되다
20191220	펑력사무소-공항
20191220	나홀로 소품실에
20191227	펑TV 파자마 어워드(1부)
20191227	펑TV 파자마 어워드(2부)

## 2) 모바일 오리지널 콘텐츠 제작

방송일	부제명
20190321	EBS 연습생 펑수 유튜브 데뷔! 머랭쿠키 먹방
20190420	펑수 구독자 3천 돌파 기념 댓글 읽기
20190517	펑수, 해외 진출 준비? 펑수의 귀염 터지는 외국어송
20190522	펑수의 댓글읽기 두 번째 이야기
20190528	[세계 최초 펑수 ASMR] 펑수의 은밀한 털소리 공개
20190625	펑수의 얼어죽을 고민상담소
20190717	당신의 펑수에게 투표하세요! @자기소개_1분 PR
20190721	[펑수 Live] 토이스토리 OST
20190728	펑수 아이컨택 영상
20190806	[수능 D-100] 펑수의 수능모의고사 도전!
20190818	감동의 선물 언박싱 현장!!

방송일	부제명
20190821	펭수의 겨울왕국 Let it go 커버
20190828	뜻밖에 힐링되는 저세상 ASMR
20190908	나의 동상을 소개합니다
20190917	EBS 연습생 펭수의 남극참치 헌정
20190924	EBS 최초 연습생 펭수의 오디션 합격 TIP *최초공개*
20190930	EBS 옥상에서 똑딱이 선배님을 만났다
20191006	펭권극장 EP1_펭권의 눈물
20191010	펭수가 갑자기 뱀에 물렸다 (도와줘요119)
20191015	펭권극장EP2_내 나이가 어때서
20191023	펭권극장EP3_스타는 외로워
20191103	펭수, 드디어 실버버튼 받다!
20191110	윤도현 선배님과 S본부에서 만남
20191124	펭수, 부산 팬 사인회 그 뜨거운 현장 공개
20191127	펭수, 판매왕에 도전한다
20191128	[100만 Live] 골드 펭권이 되었습니다
20191210	영화 '천문: 하늘에 묻는다' 오디션 보러 간 펭수
20191219	뽕뽕이 선배님의 방귀교실
20191224	펭수의 메리크리스마스 (산타텔미 MV)
20191226	드.디.어 연락이 왔다! 참치 모델!
20191229	펭수 요원, 폭발을 시켜야만 한다!

## 2. <자이언트 펭TV> 라이선스 사업

### 가. 협찬사업

#### 1) 사업 내용

- 협찬처로부터 방송 프로그램에 필요한 제작비를 지원받고, <자이언트 펭TV> 방송을 통해 계약처의 제품 혹은 브랜드를 홍보하는 콘텐츠를 제작 및 편성하는 사업

#### 2) 추진 현황

구분	협찬처
정부·지자체·공공기관	외교부, 시흥시청, 한국공항공사 등 총 7건
일반기업	KB 국민카드, LG 생활건강, 유니버설뮤직 등 총 8건

### 나. 광고 모델 계약

#### 1) 사업 내용

- 특정 브랜드와 제품을 홍보하기 위한 광고 콘텐츠 제작 시 모델로서 활용하고, 제작된 광고물을 각종 매체에 배포할 수 있도록 허용하는 사업

## 2) 추진 현황

기업명	소재	분류
니일론	화보촬영	기타
다산복스	화보촬영	기타
한국인삼공사	정관장	건강보조식품
LG 생활건강	샤프란	생활용품

## 다. 이미지 라이선스

## 1) 사업 내용

- 펍수의 실사 혹은 일러스트 이미지를 온/오프라인 제작물에 활용하여 마케팅의 목적으로 일정 기간동안 활용할 수 있도록 권한을 부여하는 사업

## 2) 추진 현황

기업명	소재	분류
다산복스	다이어리	온라인 배너 등
대명티피앤이	스노위월드	FRP 제작, 각종 시설 래핑

## 라. 라이선스 상품

## 1) 사업 내용

- 캐릭터의 디자인 일체를 적용하여 캐릭터 상품을 제조 및 유통할 수 있는 라이선스를 제공하는 사업

## 2) 추진 현황

기업명	제작사	품목
디지털 상품	EBS	카카오톡 이모티콘
디지털 상품	LGU+	AR
문구/팬시	다산복스	다이어리

EBS



# 영상아트센터

**개관**

미술부는 EBS 방송 프로그램 영상을 통해 표현되는 방송 미술의 모든 것을 총괄하며 EBS 교육 콘텐츠의 우수성을 표현하기 위하여 방송세트를 중심으로 다각적인 노력을 기울였다. 세트 디자인, 제작 및 설치 업무와 더불어 소품, 작화, 의상, 분장 등의 업무가 포함된다. 시간적으로 길 높은 영상구현을 위해 세트 디자인, 제작 및 설치, 소품, 작화, 의상, 분장 등 총체적 디자인 워크플로우를 통하여 EBS 영상미술의 완성도를 높인다.

프로그램의 특성을 가장 잘 표현할 수 있는 화면효과 창출이라는 관점에서 아트디렉션이 무엇보다도 중추적인 역할을 담당하게 되었다. 특히 UHD 고해상도 방송제작 환경에 대비해 입체적이고, 깊이 있는 다양한 분위기의 사실적인 3차원 영상으로 창조하는 부서로서 독창적이면서 효율적으로 영상의 완성도를 높여 나가며 아트디렉터 직무역량을 지속적으로 강화하여 향후 EBS와 관계기관간의 연계사업에서도 아트디렉팅 참여 확대를 모색하고 있다. 그 일환으로 지원부서로서의 역할을 넘어 문화예술교육 콘텐츠를 개발·제작하고, 방송 및 온오프라인 플랫폼을 통해 공유·확산하여, 학부모·교사·학생 등 대상 누구나 쉽게 예술교육을 접하고 누릴 수 있는 기회를 마련하고자 한국문화예술교육진흥원과 양 기관의 전문성을 기반으로 한 창의 문화예술교육 콘텐츠 개발/제작 사업을 추진하였다.

**주요업무****1. 미술**

- 1) 세트 디자인
- 2) 세트제작, 작화 및 설치 관리운영
- 3) 소품관리 운영
- 4) 출연자 분장
- 5) 스튜디오 세트부문 관리운영
- 6) 세트용품 구매 및 세트계약, 소품구매
- 7) 연수 교육을 통한 업무 능력 향상

**가. 아트디렉팅 제작프로세스 강화**

- 1) 아트디렉팅 전사적 사업지원 강화
  - 사옥 내 공간개선 사업, 로비 캐릭터굿즈 판매존 구축 등 프로그램 외 전사적 사업에 참여
  - 세트 외 그래픽, 영상 등 완성도 높은 방송영상 구현을 목표로 PreProduction 단계부터 제작참여 및 협업을 위한 제작 프로세스 구축
- 2) 소품 코디네이터 지정
  - 프로그램 장르별 전담자 배정
  - 유아/어린이, 교양, 공연 등 분야별 전문성 재고

## 3) 효과적인 소품재고 관리를 위한 소품재고관리 TFT 운용

## 4) 수요자 편의를 위한 세트디자인 홈페이지 및 소품 찾기 홈페이지 업데이트

월별	업무내용 요약
1	- <다큐프라임-세계를 움직인 3·1운동> - 사옥 디자인 개선사업 : 지하 1층 창의 lab - <대학입시설명회> : 예비 고1 대상
2	- 생각하는 콘서트 - <모여라 덩동댕> : 황성 문화예술회관 - 도봉구 xEBS 미술부 디자인 협력사업 회의(도봉구 돌리뮤지엄)
3	- MoMoe - 관계대명사 - 다크 프라임 - 역사의 빛 청년 - 장학퀴즈 - “학교에 간다”, “한국에 산다” - <모여라 덩동댕> : 예주 문화예술회관, 김천 문화예술회관
4	- <다큐프라임 청년> - <영동남매 요리조리 쇼 시즌3> - <영어채널 쿠키미닛> - <모여라 덩동댕> : 광양 백운아트홀, 세종시 문화예술회관 - 유아 어린이 콘텐츠 R&D 결과 백서 제작 완료
5	- <워든지 뮤직박스> - 공연박스 - <모여라 덩동댕> : 이천 설봉공원, 창녕 문화예술회관, 울주 영남알프스 야외무대 - 온·오프라인 콘텐츠 <예술가의 물건(가제)> - 유아 어린이 R&D 백서 <eye 아이의 시선에서> 발행
6	- <덩동댕 친구들> 세트 컨셉트 디자인
7	- <수학 소녀 루다> - <다시, 학교란 무엇인가>
8	- <로비 및 지하1층> 디자인 개선 작업 - 유니세프 아동친화도시 추진 지방정부협의회 홍보영상물 제작 협찬
9	- 제 46회 한국방송대상(한국방송협회) 수상: 박종문(개인상 - 미술부문) - 워든지 뮤직박스
10	- <장학퀴즈 특집-한중전> - <특집 생방송 한-OECD 국제 교육콘퍼런스 개막식> - <한-OECD 국제 교육콘퍼런스 특집-한국교육의 미래를 말하다> - <로비 캐릭터 굿즈 자판기> - 유니세프 아동친화도시 추진 지방정부 협의회와 EBS간 자문단 구성
11	- <다큐프라임 혁신학교 그 후 12년> - <모여라 덩동댕> : 고령 대가야 문화누리 - <자이언트 펭TV> : 펭수하우스(로비 2층)
12	- <해오와 해오> - <노래 기차 뽀뽀>

## 나. 프로그램 분야별 전문성 확보

## 1) 관련부서와 R&amp;D 구축 및 추진

- 유아어린이 전문가 초청 워크숍 진행 (지정우, 서민우 유아공간 건축사)
- 유아어린이부, 영상제작1/2부, 영상그래픽 부 등 연관부서와 공동 연구

## 2) 실무자 국내외 연수 및 교육

연수일자	연수과정	연수 장소	연수자
20190627-28	창의문화예술 R&D	논산 선사인 세트장	이기남 외
20190705	페터 팝스트 참관 연수	피크닉	서상석 외
20191016-19	유니버설 스튜디오 재팬 참관연수	오사카	이대호 외
20191227	유아/어린이 공간 및 놀이터 디자인에 관한 연구 발표	중회의실	안현정 외

## 다. 외주 제작업체 계약 및 입찰

### 1) 원활한 자재수급과 투명한 예산집행을 위한 단가 계약 체결

- 목재 단가 계약
- 인테리어필름 단가 계약
- 출력물 단가 계약
- 스튜디오 세트 설치철거 외주용역 계약
- 파주 세트보관창고 임대차 계약

## 2. 문화예술교육 연계 사업

### 1) 한국문화예술교육진흥원-EBS 협력 「창의 문화예술교육 콘텐츠 개발·제작사업」

#### 가) 사업개요

- 사업목적 : 양 기관의 전문성을 기반으로 문화예술교육 콘텐츠를 개발·제작하고, 방송 및 온오프라인 플랫폼을 통해 공유·확산하여, 학부모·교사·학생 등 대상 누구나 쉽게 예술교육을 접하고 누릴 수 있는 기회 마련
- 사업기간 : 2017. 4. ~

#### 나) 사업진행

- 2019. 2.: 기본계획 수립
- 2019. 5.: 분야별 전문가 및 예술가 자문회의 및 프로그램 기획회의 (35건)
- 2019. 12.: '예술가의 물건'인터뷰집 제작(1건)
- 2019. 12.: '예술가의 물건'영상 전시(서점)

### 2) 아동친화도시 연계사업 [아동의 인권보호 및 권리실현을 위한 협력 사업]

#### 가) 사업개요

- 사업목적: 아동 인권보호 및 권리실현을 위한 협력관계를 구축하여 아동의 생존/발달/보호/참여에 대해 온오프라인 플랫폼을 통해 공유·확산한다.
- 사업기간: 2019. 2.~2020. 12.

#### 나) 사업진행

- 2019. 2.: 기본계획 수립
- 2019. 4.~7.: 분야별 전문가 자문회의 및 프로그램 기획회의(6건)
- 2019. 11.: 아동의 인권보호 및 권리실현을 위한 MOU 체결



### 3) 식물교육 연계 사업 [식물교육을 위한 콘텐츠 개발 및 제작사업]

#### 가) 사업개요

- 사업목적: 양기관의 전문성을 기반으로 식물교육 콘텐츠를 개발/제작하고, 방송 및 온오프라인 플랫폼을 통해 공유·확산하여, 학부모·교사·학생 등 대상 누구나 쉽게 식물교육을 접하고 누릴 수 있는 기회 마련
- 사업기간 : 2019. 2.~2020. 12.

#### 나) 사업진행

- 2019. 2.: 기본계획 수립
- 2019. 5.: 분야별 전문가 자문회의 및 프로그램 기획회의(12건)
- 2019. 12.: '진지한 식물 관찰을 위한 가이드 북'디지털 콘텐츠 제작 완료(3편)
- 2019. 12.: '진지한 식물 관찰을 위한 가이드 북'콘텐츠 2020년 개발계획 수립

### 4) 세트 IP 연계 사업 [현대백화점 여름방학체험전]

#### 가) 사업개요

- 세트IP 및 폐기 세트를 전시에 활용하여 온라인을 넘어 오프라인에서 방송 세트를 경험하게 한다.
- 사업기간 : 2020. 2.~2020. 8.

#### 나) 사업진행

- 2020. 2.: 기본계획 수립
- 2020. 4.~7.: 실무회의 및 전시 기획회의(8건)
- 2020. 8.: EBS 프렌즈와 함께하는 여름방학체험전 오픈

## 3. 안전사고 예방을 위한 시설 점검 및 안전 교육

### 1) 개요

세트 관련시설의 보완 면에서는 세트 바튼 하중 점검 및 화재 및 안전사고 예방을 위한 집중 관리 등을 시행하였다. 이와 같은 시설 보완 및 안전 교육을 통하여 더욱 우수한 품질의 세트를 더욱 안전하고 신속하게 제작할 수 있도록 함으로써 프로그램의 효율적인 제작에 이바지할 수 있도록 하였다.

### 2) 수행업무

- 세트 작업장 안전 교육(반기별 1회)
- 스튜디오 안전점검(분기별 1회)
- 화재 및 안전사고 예방 집중 관리(연중)

## 4. 수상내역

일자	수상내역	수상자	주관
9. 3	제 46회 한국방송대상 개인상	박종문	한국방송협회

## 개관

영상그래픽부는 방송 프로그램과 영상콘텐츠 제작을 위한 시각적 구성요소들과 전사적 디자인 요소들을 제작하는 부서이다. 또한 EBS의 디자인 브랜드 확립을 위해 자막 그래픽, 일러스트, 2D 및 3D 애니메이션, VFX 등 다양한 기술과 결과물의 통합 활동을 진행하고 있다.

2019년도 주요업무의 추진현황으로는 첫째, OJT 연수를 통해 고도화된 전문인력 배정과 자체 보유한 3D 스캐너 등의 장비를 이용해 EBS 원천 캐릭터 인큐베이팅 능력을 강화하였다. 이를 통해 얻어진 체계적인 캐릭터 제작 및 방송제작 연계 시스템으로 자이언트 팽TV의 팽수를 탄생시켜 시청자에게 큰 인기를 얻었다.

둘째, 전년도까지 축적된 그래픽 원천소스 자체 데이터베이스와 연수를 통한 헤어 / 유체 시뮬레이션, 3D 스캔 및 모션 캡처 기술과 연계한 캐릭터 리깅 등 CG 핵심신기술들을 접목하여 그래픽제작의 효율성과 품질을 향상시켰다. 특히, 페이스 캡처 기술을 통해 기존 모션 캡처 기술에서 확보할 수 없었던 표정연기까지 생생하게 애니메이션으로 구현할 수 있게 되었다.

셋째, 2016년부터 참여한 범부처 기가코리아사업-완전입체 콘텐츠 기술개발 5차 연도에 4년 연속 참여하여 융합형 실감콘텐츠 제작을 위한 생성기술을 확보하였으며 차후 실감형 콘텐츠 사업을 위한 기반을 마련하였다.

다변화하는 미디어 환경에서 교육공영방송으로서 EBS의 가치를 높이고, 나아가 새로운 환경에 정착하기 위해 영상그래픽부는 신기술 연수와 원천 캐릭터의 융합으로 시청자의 높아진 기대에 부응하기 위한 노력을 다하고 있다.

## 주요업무

## 1. 주요 업무

## 가. 그래픽 업무

그래픽 업무는 EBS가 제작하는 프로그램 및 콘텐츠에 필요한 타이틀 애니메이션, 인서트 애니메이션, 일러스트, VFX 등을 다양한 2D, 3D 저작 도구로 기획하고 제작하는 업무이다. 방송에 필요한 디자인 제작 업무 외에도, EBS에 필요한 여러 종류의 디자인을 전사적으로 지원하고 있다.

또한 기존 포스트 프로덕션 단계의 지원업무 뿐만 아니라, 프리 프로덕션 단계부터 전문적 지원업무를 시행하여 프로그램 전반의 디자인 품질, 특히 원천 캐릭터자원의 확보와 품질개선에 기여 중이다.

## 나. 문자그래픽 업무

문자그래픽 업무는 각 프로그램 특성에 맞는 자막과 이를 위한 레이아웃, 그래픽 등을 제작하여 시청자에게 핵심정보를 전달하는 업무로서, 생방송 및 정규편성 프로그램 제작을 위해 부조정실, 종합편집실 등에서 현장 제작업무 지원도 하고 있다.

방송환경의 다변화와 시청자 요구 수준의 상승으로 단순 문자 위주의 정보 전달성 자막제작 뿐만 아니라 레이아웃 스타일링 및 컬러 매니지먼트, 자막 애니메이션과 특수효과 등의 고급 효과로 EBS 브랜드 형성과 프로그램의 질적 향상에 노력하고 있다.

### 3. 2019년 주요추진 업무

- EBS 원천캐릭터 제작
  - 신규제작 원천캐릭터: 자이언트 팽TV, 당동댕 친구들 등
- CG 핵심기술 축적 (기본기술 축적 완료 후 고도화 진행 중)
  - 디지털 캐릭터 실사합성 기술: 당동댕 친구들, 다크프라임 제작접목
  - 모션 캡처 기술: 명의 등 제작 접목
  - 페이스 캡처 기술: 당동댕 친구들 (문지) 제작 접목
  - 실시간 GPU 렌더링기술: 다크프라임, 명의 등 제작 접목
- 미래부 ‘기가코리아 사업-완전 입체콘텐츠 기술개발’참여
  - 5차년도 계획에 2차년도 (2016년)부터 연속 참여
  - CG 기반 라이트필드 및 홀로그래피 콘텐츠 생성기술 연구 및 확보
  - 단말기 상용화 될 경우 콘텐츠 공급 사업 영역 확대 기반 마련
- CG 전문인력 양성을 위한 연수
  - 연수기회 확대를 통한 핵심 기술 습득 및 제작역량 고도화
  - 신규 SW의 연구를 통한 적극적 신기술 접목
  - 다양한 전시 및 세미나 참여로 아이디어 습득 후 CG 제작에 접목

### 4. 장비현황

#### ■ 그래픽 하드웨어 및 소프트웨어

장비명	규격	S/W	사용자
Smoke on Mac	MacPro	Adobe CC, Painter	신동인
Karisma 3D	Z820	Karisma 3D, TV Paint, CS6	김유라
Karisma 3D	Z820	Karisma 3D, TV Paint, Adobe CC	오신영
Karisma 3D	Z820	Karisma 3D, TV Paint, CS4	임태식
Karisma 3D	Z820	Karisma 3D, TV Paint, CS5	김영아
Karisma 3D	Z820	Karisma 3D, TV Paint, CS3	박재훈
Karisam 3D	Z840	TV Paint, CS4	문상덕
CG System	Z840	XSI, CS6, Painter, Maya	강중규
CG System	Z840	Maya, Adobe CC, Zbrush	정동욱
CG System	Z840	Maya, Adobe CC, XSI, PFTrack	허규서
CG System	Z840	Maya, Adobe CC, TV Paint, PFTrack	이태림
CG System	Z840	Maya, Adobe CC, ZBrush	홍민호
Karisma 3D	Z840	Karisma 3D, CS4	김영은 원지은
CG System	Z8 G4	TV Paint, CS4	김난영
CG System	Z8 G4	TV Paint, Painter, Adobe CC	정은영
CG System	Z8 G4	Maya, ZBrush, Adobe CC	한결
CG System	Z8 G4	Maya, Adobe CC, ZBrush, RedShift	윤영원
CG System	Z8 G4	Maya, Adobe CC, ZBrush, PFTrack	서보창

## ■ 문자그래픽 그래픽 하드웨어

장비명	규격	사용자
CG System	Z800	조유미 최예은
V-NLE 4K HUD	Z840	김용남
Tornado2	Z840	류희경
Tornado2	Z840	김영창
Tornado2	Z840	김남시
Tornado2	Z840	이민정
Tornado2	Z840	이양섭
Tornado2	Z8 G4	최기화

## ■ 공용장비

장비명	규격
Render farm	Intel SR2600X1, Intel NEX1630X15
Computer(N.B)	Dell Inspiron7720
Recording Server	Z820
NAS Storage	Net Gear 24tb
GPU Render farm	HP DL360 G9
모션 캡처 센서	Neuron

## 5. 직무연수 및 포상

### ■ 직무연수 및 출장

연수명	연수기관	참여자	기간
E3 2019	E3, LA	정동욱	20190611~13
SIGGRAPH 2019	SIGGRAPH, LA	윤영원, 이태림	20190728~0804
Gamescom 2019	Gamescom, Köln	문상덕, 서보창	20190819~26
반고흐전	아트스페이스 김포	부원전체	20190924~27
홀로그래피 심층기술 워크숍	한국과학기술회관	문상덕	20191119
실시간 렌더링 기술	자체	윤영원 등	20190101~계속
모션 캡처 기술	자체	윤영원 등	20190201~계속
제품 및 소품 제작을 위한 스컬핑	자체	허규서 등	20190101~계속
게임엔진(Unity) 운영기술	자체	윤영원 등	20190201~계속
CG핵심기술 연수 및 모니터링	자체	부원전체	매주 (수)

### ■ 포상내역

수상내용	수여기관	수상자	일시
2019 장기근속	EBS	김난영	20190621
2019 장기근속	EBS	강중규	20190621
2019 장기근속	EBS	임태식	20190621
2019 장기근속	EBS	서보창	20190621
2019년도 상반기 우수직원	EBS		20190729

## 개관

영상제작1부는 UHD 방송환경을 선도하며 UHD콘텐츠 워크플로우를 일찍이 확립하여 기획에서부터 촬영, 후반작업에 이르기까지 전반적인 UHD 제작 시스템을 제시하며 지향해나가는 활동을 하고 있다. 다양한 장르의 EBS 콘텐츠 맞춤형 UHD 워크플로우 및 룩을 설계해나가고 있으며, 이를 바탕으로 EBS만의 특화된 영상미 창출과 고품질 영상구현을 위하여 다양한 기술습득 및 연구 활동을 하고 있다.

특히 2019년에는 다변화된 방송환경과 모바일 영상콘텐츠 생태계에 대응하기 위하여 '영상콘텐츠 기획 및 제작'을 신규 업무분장에 추가하여 차별화된 시각과 기술력으로 영상클립 기획 및 제작에도 힘쓰고 있다. 또한 영상제작1부 자체적으로 '다이렉트시네마'라는 포맷의 콘텐츠를 기획하여 액션캠 촬영 위주의 1인칭 시점 다큐라는 새로운 방식의 접근으로 프로그램을 제작하고 있다.

또한 4K 촬영이 일반화되고 있지만 프로그램 후의 활용되지 못하는 UHD 원본소스들을 2차 활용할 수 있는 방법을 모색하여, 디지털 아카이빙을 활용하고 게티이미지를 통해 재가공하여 수익사업까지도 모색하고 있다. 위와 같은 클립형 4K 소스들은 클립뱅크나 다른 프로그램의 자료 소스로 사용 가능케해 제작시간을 줄이고 비용을 줄이는 역할을 할 수 있다.

또한, D.I.T과정을 통한 후반 색보정 작업의 케이스와 워크플로우 상에서 차지하는 비중도 계속 높아지고 있다. 이러한 고도화의 과정속에서 영상제작1부는 촬영자가 콘텐츠의 특성에 맞는 톤과 컬러 컨셉을 정립할 필요성을 발견하고, 이를 정립하는 작업을 공격적으로 실행하였다. 앞으로 4K, 8K의 촬영 포맷에 대응하고 HDR 촬영에도 적극적으로 연구, 심화시켜나가는 노력을 하고 있다.

## 주요업무

### 1. 업무 내역

#### 가. TV 프로그램 영상제작

- 다크프라임, 특별 기획, 특집 다크 등 다크멘터리 영상제작
- 명의, 비온드, 다크 시선, 건축탐구 집 등 레귤러 다크멘터리 영상제작
- 덩동댕 친구들, 방귀대장 뽕뽕이 등 유아/어린이 프로그램 영상제작
- 다이렉트 시네마, 찾아가는 스페이스 공감 영상제작

#### 나. 다크멘터리 UHD/특수촬영 제작

- UHD 콘텐츠 촬영: <뇌로 보는 인간>, <수컷들>, <연애기계>  
<위대한 유산-동남아시아>
- 디지털 시네마 촬영: <바람의 집>, <인류세>, <역사의 빛, 청년>, <진정성 시대>, <다시, 학교>, <시민의 탄생>外
- 특수촬영: <범의 땅>, <연애기계>, <수컷들>外

## 다. UHD/특수촬영 영상제작 고도화를 위한 대내외 연수 진행

- UHD 고화질 디지털시네마 영상제작능력을 확보하기 위해 외부 연수를 지속적으로 참여하고, 이후 내부 전달교육을 실시함으로써 부원 전체의 제작능력향상을 기함.
- 고품질 영상을 제작하기 위해서 카메라와 드론촬영, 스테디캠, 수중촬영 등 특수촬영 분야 관련 세미나 및 연수를 수시로 진행함.
- 디지털 콘텐츠 시대에 적합한 비선형 편집 방식의 편집, 후반 색보정 제작능력을 체득함으로써 촬영감독이 영상전반에 책임감을 가질 수 있도록 미래 방송환경에 대비.

## 라. 방송촬영장비 운영 및 크로마실/특수촬영실 운영 관리

- 촬영장비 및 조명/오디오 장비 유지관리
- 특수촬영장비 및 부속장비 유지관리
- 크로마실/특수촬영실 유지관리

## 2. 2019년 중점 업무

### 가. 멀티플랫폼에 대응한 영상클립 기획 및 제작

- EBS 다이렉트 시네마 제작 (SB 및 모바일 콘텐츠로 활용)
- 급변하는 외부 방송환경에 대응하기 위한 모바일 콘텐츠 기획 및 제작
- 액션캠을 사용한 1인칭 시점의 다큐로 제작

### 나. 고품질 영상 콘텐츠 촬영 유지·관리 및 활용

- 콘텐츠사업부와 게티이미지를 활용해 수익사업 모색
- 4K 촬영 원본소스를 확보하기 위한 프로세스 설계
- 디지털 아카이브 및 클립뱅크에 유용하게 활용할 수 있는 영상클립 제공
- 차별화된 시각과 기술력으로 영상클립 기획 및 제작

### 다. 특수촬영 스킬업 및 다각화

- UHD초고속 카메라 Flex4K, 4K ENG카메라를 활용한 고화질 자연다큐 제작
- 다이브 마스터 과정을 이수하여 수중촬영의 완성도를 높이고 안전사고 대비
- 미니캠, 열화상, 적외선 카메라등 다양한 종류의 거치캠을 활용한 입체적 영상구현
- 지속적인 대·내외 드론, 짐벌 운용 연수를 통하여 장비 운용 능력 강화

## 3. 연수, 수상, 해외출장 내역

### 가. 영상제작1부 연수 내역

연수 일자	연수 과정	연수 장소	참가자	기관 및 강사
20190225 ~ 20190227	VR 콘텐츠 기획제작 경쟁력 강화	한국전파진흥협회	정의성	한국전파진흥협회
		VR 콘텐츠 기획/제작 교육을 통한 신기술 경쟁력 강화 연수		

연수 일자	연수 과정	연수 장소	참가자	기관 및 강사
20190918 ~ 20190920	UHD 조명 셋업 기술	한국전파진흥협회	김용상	한국전파진흥협회
UHD 조명 셋업 연수를 통한 촬영 품질 강화 연수				
20190916 ~ 20190918	다빈치 컬러그레이딩	한국전파진흥협회	홍의권	한국전파진흥협회
다빈치 컬러그레이딩 교육을 통한 후반작업 역량 강화				

#### 나. 영상제작1부 수상 내역

일시	수상 내역	프로그램	수상자
20190419	베스트 촬영감독상	다큐프라임<카레남녀>	홍석훈
20190903	한국방송대상 영상촬영부문	다큐프라임<수컷들>	조규백
20191205	그리메상 다큐멘터리 우수작품상	다큐시선<100년만에 부르는 노래>	임석태
20191231	EBS방송대상 영상아트부문	다큐프라임<진정성 시대>	강승우

#### 다. 영상제작1부 해외출장 내역

기간	출장지	출장자	프로그램명	
1월	20190104 ~ 20190110	호주	이창열	<다큐프라임> - 인류세 - 연출 : 최평순
	20190108 ~ 20190116	중국 일본	박은상	<다큐프라임> - 역사의 빛, 청년 - 연출 : 허성호
	20190116 ~ 20190124	남아공	조규백	<다큐프라임> - 수컷들 - 연출 : 손승우
	20190120 ~ 20190127	미국	이창열	<다큐프라임> - 인류세 - 연출 : 최평순
2월	20190210 ~ 20190225	말레이시아	이창열	<다큐프라임> - 인류세 - 연출 : 최평순
	20190211 ~ 20190219	일본	조규백	<다큐프라임> - 수컷들 - 연출 : 손승우
	20190213 ~ 20190227	인도	전준우 임형은	<다큐프라임> - 뇌로 보는 인간 - 연출 : 이미솔
3월	20190302 ~ 20190307	인도	이창열	<다큐프라임> - 인류세 - 연출 : 최평순
	20190317 ~ 20190402	미얀마	김용	<특집> - 위대한 유산, 동남아시아 - 연출 : 박치대



기간	출장지	출장자	프로그램명	
4월	20190409 ~ 20190419	러시아	김제범	<다큐프라임> - 범의 땅 - 연출 : 서준
	20190428 ~ 20190512	볼리비아	임형은	<다큐프라임> - 뇌로 보는 인간 - 연출 : 이미솔
5월	20190516 ~ 20190526	일본	홍의권	<다큐프라임> - 연애기계 - 연출 : 손승우
	20190517 ~ 20190527	미국	박은상	<다큐프라임> - 역사의 빛, 청년 - 연출 : 이승주
	20190519 ~ 20190527	독일	강한숲 홍석훈	<다큐프라임> - 혁신학교 - 연출 : 빈정현
	20190524 ~ 20190528	러시아	김제범	<다큐프라임> - 범의 땅 - 연출 : 서준
	20190527 ~ 20190531	스페인	이창열	<다큐프라임> - 시민의 탄생 - 연출 : 백경석
6월	20190601 ~ 20190616	유럽	임형은	<다큐프라임> - 뇌로 보는 인간 - 연출 : 이미솔
7월	20190705 ~ 20190721	독일 러시아	홍의권	야옹! 클래식 - 연출 : 정현경
	20190715 ~ 20190724	미국	임형은 정의성	<다큐프라임> - 뇌로 보는 인간 - 연출 : 이미솔
	20190725 ~ 20190804	미국	전준우 정의성	<다큐프라임> - 시민의 탄생 - 연출 : 백경석
	20190725 ~ 20190822	탄자니아 콩고	조규백	<다큐프라임> - 연애기계 - 연출 : 손승우
8월	20190802 ~ 20190821	미국	임형은 홍의권	<다큐프라임> - 뇌로 보는 인간 - 연출 : 이미솔
	20190804 ~ 20190811	미국	고승우	<다큐프라임> - 다시, 학교 - 연출 : 황정원
	20190811 ~ 20190819	대만	박은상 전준우	<다큐프라임> - 시민의 탄생 - 연출 : 백경석
9월	20190904 ~ 20190917	중국	임형은	<다큐프라임> - 뇌로 보는 인간 - 연출 : 이미솔
	20190930 ~ 20191012	덴마크	강승우	<다큐프라임> - 다시, 학교 - 연출 : 남정민

	기간	출장지	출장자	프로그램명
10월	20191014 ~ 20191026	미국	고승우	<다큐프라임> - 다시, 학교 - 연출 : 황정원
	20191014 ~ 20191021	러시아	김제범	<다큐프라임> - 범의 땅 - 연출 : 서준
11월	20191112 ~ 20191120	인도네시아	조규백	<다큐프라임> - 연애기계 - 연출 : 손승우

### 개관

영상제작2부는 프로그램 제작의 최전선에서 사각의 프레임에 영상을 담아낸다. 스튜디오에서 이루어지는 프로그램 녹화와 생방송 제작, 중계차를 이용한 프로그램 제작을 통해 시청자에게 생생한 영상을 전달해주는 역할을 수행한다. 스튜디오·중계 프로그램 제작은 카메라감독뿐만 아니라 프로그램을 기획하는 PD와 작품 구성을 완성하는 작가를 비롯하여 세트, 조명, 음향 등 다양한 제작부서와 유기적인 협력이 매우 중요하며 이러한 협업 시스템이 고품격 영상 콘텐츠 제작을 가능하게 하는 원동력이 된다. 중계 제작은 전국 각지를 돌며 현장감 넘치는 프로그램을 제작하고 있으며 변화무쌍한 야외 환경 변화에 능동적으로 대처하며 어려운 상황에서도 최고의 영상을 추구하고 있다.

2019년 영상제작2부는 프로그램 별 영상코디네이터를 지정하여 콘텐츠 기획단계를 포함한 제작 프로세스 전과정에 참여함으로써 영상 전문성 제고와 제작 능력을 향상시켰다. 또한 방송 영상 콘텐츠 외에 멀티플랫폼 영상 제작을 통하여 전문영역을 확장했다.

### 주요업무

#### 1. 프로그램 제작

##### 가. 스튜디오 및 중계 카메라 활용 프로그램 제작

5개의 TV 스튜디오에서 프로그램 녹화와 생방송이 진행되고 있으며 중계차를 이용한 프로그램 제작에는 대형 중계차 1대, 소형 중계차 1대, 스마트밴 중계차 1대 등 총 3대의 중계차가 야외 프로그램 제작에 활용되고 있다.

1ST	2ST	3ST	4ST	5ST	중계
딩동댕친구들 장학퀴즈 뭐든지 뮤직박스 두근두근 방방 안전상황실 또깨비 가족 방귀대장 뽕뽕이 랄랄라 뿌우 질문있는 특강쇼 빅뱅 EBS 교육저널	EBS초대석 최고의 요리비결 미래교육플러스 별일없이 산다 세상에 나쁜 개는 없다 영동남매 요리조리쇼 고양이를 부탁해 쿡! 텐미닛 나눔0700	생방송 판다다 EBS 영어 뉴스 EBSe생활영어	생방송 특특 보니하니 EBS 정오뉴스 EBS 뉴스	스페이스 공감 지식의 기쁨 자이언트 핑TV 국제교육컨퍼런스 개막식 왕초보 영어 부모특강 0.1%의 비밀	모여라 땡땡 장학퀴즈 올해의 헬로루키 생각콘서트 야옹! 클래식 꿈강학생 교육멘토링

## 나. 멀티플랫폼 콘텐츠 영상 제작

- **다이렉트 시네마:** 카메라감독이 1인 미디어 콘텐츠 제작자가 되어 기획, 제작, 편집까지 총괄한 모바일 콘텐츠이다. 엄격한 제작규칙과 실험적인 형식의 다큐멘터리로, ‘아쿠아리스트’, ‘블루스뮤지션 CR태극’ 편을 제작하였다.

## 2. 주요 교육 및 연수

시청자들의 눈높이에 맞는 완성도 높은 고품질 영상콘텐츠 제작을 위해 직무 전문성 강화를 위한 다음과 같은 교육 연수를 실시하였다.

연수	내 용
특수환경 드론 촬영 연수 20190625-20190628 한국전파진흥협회 이성수 이재명	드론 촬영 가이드라인, 종류 및 시스템 구성도 등을 숙지하여 특수환경에서의 드론 활용 실습을 통한 영상 제작 경쟁력 확보
UHD 수중촬영 연수 20190902-20190906 한국전파진흥협회 이재명	수중 프로그램 제작 환경에 필요한 촬영기술 실습을 통한 실무능력 배양과 UHD 수중촬영 콘텐츠 제작 스킬 증진
2019 시네마테크 영화학교 빛의 예술 : 촬영미학 20190902 한국시네마테크협의회 한병규 안준영 김상민	박홍열 촬영감독과 함께 영화 어텐먼트 속 빛이 만들어 내는 시점과 감정의 변화를 통한 영화 속에서의 빛의 의미 탐구
빛과 색에 대한 영상미학 20191113 한국전파진흥협회 윤설영 황정민 한병규	촬영 제작 단계에서 의도한 구도·장면 연출을 위한 렌즈의 이해·장르별 특성과 화각 촬영 실습을 통하여 현장에서의 영상 표현 역량 강화

## 3. 수상내역

일자	수상내역	수상자	주관
20191205	2019 그리메상 최우수상 - 쇼, 중계	이성수	한국촬영인연합회



# 감사실

## 개관

공사 운영에 있어 발생하는 위험요소에 대한 선제적 대응으로 투명성과 효율성을 제고하고자 하였고, 단순히 문제점의 지적에 국한된 감사를 지양하고 보다 능률적인 업무시스템 구축을 유도하였다. 이를 통하여 기관 경쟁력 강화에 일조하고자 하였다. 처리실적은 정기감사 2건, 특별감사 3건과 일상감사 1,750건이었다.

## 주요업무

- 업무 및 회계에 관한 자체감사
- 외부감사 수감 처리
- 사정업무에 대한 사항과 진정·비위 사실 조사 및 처리
- 임직원행동강령 준수 여부 점검 등



# 노동조합

## 개관

전국언론노동조합 EBS지부는 조합원들의 경제적 생활을 보장하고 정치적, 사회적 지위를 확립하여 진정한 민주주의 사회의 노동자로서 인간다운 생활을 영위하고자 함을 목적으로 한다.

조합은 전조의 목적을 달성하기 위하여 다음과 같은 사업을 수행한다.

1. 노동3권의 완전확립에 관한 사항
2. 한국교육방송공사(이하 “공사”라 한다)의 자율성 확보 및 민주적 운영에 관한 사항
3. 근로조건 개선에 관한 사항
4. 조직의 확대 발전과 수익사업에 관한 사항
5. 조합원 교육문화활동 및 조합원간 친목도모에 관한 사항
6. 노동자의 정치세력화에 관한 사항
7. 타 노조 및 상급단체와의 연대활동에 관한 사항
8. 위 각호를 지원하기 위한 조사연구에 관한 사항
9. 기타 조합의 목적달성을 위하여 필요한 사항

## 주요업무

## 1. 주요업무실적

## 가. 주요 업무 일정 및 실적

구분	내용
20190110(목)	• 제23대 노동조합 상무집행위원회 구성
20190114(월)	• 제1차 상무집행위원회 개최
20190123(수)	• 제22·23대 노동조합 임원 이·취임식
20190131(목)	• 2019년도 대의원 선출 요청 공고
20190213(수)	• 성명서 발표 - 더 이상의 인사참사는 안된다. 방통위는 EBS 사장 선임 제대로 하라
20190220(수)	• 제2차 상무집행위원회 개최
20190221(목)	• 2019년도 대의원 구성 공고
20190228(목)	• 제1차 정기 대의원회 개최 - 2018년도 결산 및 회계감사 보고 승인 - 임원 추인 및 회계감사 선임 - 2019년도 사업계획 및 예산안 심의·의결
20190308(금)	• 제3차 상무집행위원회 개최
20190311(월)	• 신입 사장에 대한 노동조합 요구사항 전달식 및 공청회 개최 • 성명서 발표 - EBS 사장 선임, 방통위는 이제 손 떼라!
20190318(월)	• 성명서 발표 - 인사의 기본 원칙도 모르는 방통위원장 이효성을 규탄한다
20190327(수)	• 1분기 조합원 생일 이벤트



구분	내용
20190401(월)	• 부위원장단 회의 개최
20190403(수)	• 제4차 상무집행위원회 개최
20190405(금)	• 제2차 임시 대의원회 개최 - 사장에 대한 노동조합의 요구사항 공유 및 향후 대응 방안 - 1분기 노사협의회 개최 관련
20190408(월)	• 제5차 긴급 상무집행위원회 개최 • 성명서 발표 - EBS 정상화 가로막는 불통경영, 막장인사 규탄한다
20190410(수)	• 방통위 규탄 기자회견(과천정부청사)
20190411(목)	• 제6차 긴급 상무집행위원회 개최
20190412(금)	• 제3차 긴급 대의원회 개최 - 인사 전면 철회 요구 기자회견 및 결의대회(총회) 개최 - <적폐 청산 및 EBS 정상화를 위한 비상대책위원회> 구성 의결 • <적폐 청산 및 EBS 정상화를 위한 비상대책위원회> 출범
20190415(월)	• 조합원 총회 - 부사장 부서장 인사 전면 철회 요구 기자회견 및 결의 대회 • 제7차 긴급 상무집행위원회 개최
20190416(화)	• 투쟁특보 배포 - 적폐세력의 부활을 규탄한다
20190417(수)	• 제8차 비상 상무집행위원회 개최
20190418(목)	• 성명서 발표 - 막장인사 방치한 채 상임감사 내리꽂기 웬말인가!
20190422(월)	• 언론노조-EBS지부 긴급 현안 협의
20190423(화)	• 제9차 비상 상무집행위원회 개최 • 제4차 비상 대의원회 개최 - 부사장, 부서장 임명 철회 요구 총력 투쟁 - 투쟁적립금 사용 의결 - 청와대 기자회견 관련
20190424(수)	• 막장인사 철회요구 기자회견(방통위)
20190429(월)	• 제10차 비상 상무집행위원회 개최
20190430(화)	• 성명서 발표 - 김명중 사장의 기만적 협상 결렬 선언과 특별감사 청구를 규탄한다
20190502(목)	• 제5차 비상 대의원회 개최
20190507(화)	• 적폐부활 막장인사 철회 농성 돌입 • 근로시간 단축에 따른 <위법·탈법 사례 제보 센터> 운영
20190508(수)	• 부사장 퇴진 촉구 1인 시위(청와대)
20190510(금)	• 제11차 비상 상무집행위원회 개최 • 제6차 비상 대의원회 개최 • 민족문제연구소 연대 성명 발표 • EBS는 적폐 인물의 부사장 임명을 철회하고 반민특위 다큐멘터리 방영하라
20190513(월)	• 전국교직원노동조합 연대성명 발표 - 교육 공영방송 EBS의 방송 독립성과 공정성을 지켜야 한다
20190517(금)	• 제12차 비상 상무집행위원회 개최 • 제7차 비상 대의원회 개최
20190520(월)	• 막장 인사 철회 조합원 서명운동 개시 • 2019년 임단협 전체회의 개최
20190521(화)	• 성명서 발표 - 김명중 사장의 또 다른 책임회피, 조직개편 컨설팅을 철회하라
20190522(수)	• 제8차 비상 대의원회 개최
20190527(월)	• 임단협 실무 소위원회
20190528(화)	• 부서별 조합원 간담회 개최 (5. 28~6. 3)

구분	내용
20190529(수)	<ul style="list-style-type: none"> <li>언론노조 행동의 날(EBS)</li> <li>- EBS 인사참사 및 합의 파기 규탄 집회</li> <li>- 언론노조 전체 지·본부 참여</li> <li>제13차 비상 상무집행위원회, 제9차 비상 대의원회 개최</li> </ul>
20190531(금)	<ul style="list-style-type: none"> <li>임단협 실무 소위원회</li> </ul>
20190604(화)	<ul style="list-style-type: none"> <li>임단협 실무 소위원회</li> </ul>
20190605(수)	<ul style="list-style-type: none"> <li>제14차 비상 상무집행위원회 개최</li> </ul>
20190610(월)	<ul style="list-style-type: none"> <li>제10차 비상 대의원회 개최</li> <li>제1차 노사협의회</li> </ul>
20190619(수)	<ul style="list-style-type: none"> <li>주52시간 근로체제 대응 TF 운영 및 조합원 설명회 개최</li> </ul>
20190626(수)	<ul style="list-style-type: none"> <li>2분기 조합원 생일 이벤트 개최</li> <li>제15차 비상 상무집행위원회 개최</li> </ul>
20190715(월)	<ul style="list-style-type: none"> <li>제16차 비상 상무집행위원회 개최</li> </ul>
20190723(화)	<ul style="list-style-type: none"> <li>직장내 괴롭힘 상담센터 운영</li> </ul>
20190730(화)	<ul style="list-style-type: none"> <li>제17차 비상 상무집행위원회 개최</li> </ul>
20190820(화)	<ul style="list-style-type: none"> <li>제18차 비상 상무집행위원회 개최</li> </ul>
20190822(목)	<ul style="list-style-type: none"> <li>제19차 비상 상무집행위원회 개최</li> <li>성명서 발표</li> <li>- 감사로 재확인된 반민특위 다규 제작 중단의 주범 박치형은 즉각 사퇴하라</li> </ul>
20190823(금)	<ul style="list-style-type: none"> <li>제11차 긴급 대의원회 개최</li> </ul>
20190826(월)	<ul style="list-style-type: none"> <li>제20차 비상 상무집행위원회 개최</li> <li>한국PD연합회 연대 성명서 발표 - EBS의 단합, 박치형 부사장 해임에서 시작하라</li> </ul>
20190827(화)	<ul style="list-style-type: none"> <li>박치형 부사장 퇴진 촉구 조합원 서명운동 개시</li> <li>언론노조 성명 발표 - 박치형 부사장 사퇴 없이 EBS 정상화는 불가능하다</li> </ul>
20190829(목)	<ul style="list-style-type: none"> <li>제21차 비상 상무집행위원회 개최</li> <li>제12차 임시 대의원회 개최</li> </ul>
20190830(금)	<ul style="list-style-type: none"> <li>성명서 발표 - 김명중은 제작중단 주범임을 자백한 박치형을 즉각 조치하라</li> </ul>
20190902(월)	<ul style="list-style-type: none"> <li>제22차 비상 상무집행위원회 개최</li> </ul>
20190904(수)	<ul style="list-style-type: none"> <li>성명서 발표 - 광복회의 눈물, 그리고 반민특위 제작 재개 자격 없는 EBS</li> <li>광복회-민족문제연구소, 반민특위 제작중단 주범 처벌 요구 EBS 항의 방문</li> </ul>
20190905(목)	<ul style="list-style-type: none"> <li>제23차 비상 상무집행위원회 개최</li> <li>제24차 긴급 상무집행위원회 개최</li> </ul>
20190909(월)	<ul style="list-style-type: none"> <li>제25차 비상 상무집행위원회 개최</li> <li>제13차 비상 대의원회 개최</li> <li>임단협 실무 소위원회 - 협상 결렬 선언</li> </ul>
20190916(월)	<ul style="list-style-type: none"> <li>제26차 비상 상무집행위원회 개최</li> </ul>
20190919(목)	<ul style="list-style-type: none"> <li>반민특위 제작중단 박치형 퇴진 촉구 기자회견(방통위)</li> </ul>
20190920(금)	<ul style="list-style-type: none"> <li>광복회 연대 성명 - 역사정의 가로막는 공영방송 EBS 김명중·박치형 바뀌야</li> </ul>
20190923(월)	<ul style="list-style-type: none"> <li>제27차 비상 상무집행위원회 개최</li> </ul>
20190926(목)	<ul style="list-style-type: none"> <li>제28차 비상 상무집행위원회 개최</li> </ul>
20190930(월)	<ul style="list-style-type: none"> <li>제29차 비상 상무집행위원회 개최</li> </ul>
20191002(수)	<ul style="list-style-type: none"> <li>지방노동위원회 특별조정위원회 1차 회의</li> </ul>
20191007(월)	<ul style="list-style-type: none"> <li>제30차 비상 상무집행위원회 개최</li> </ul>
20191008(화)	<ul style="list-style-type: none"> <li>지방노동위원회 특별조정위원회 2차 회의</li> </ul>
20191010(목)	<ul style="list-style-type: none"> <li>제31차 비상 상무집행위원회 개최</li> </ul>
20191014(월)	<ul style="list-style-type: none"> <li>제32차 비상 상무집행위원회 개최</li> </ul>

구분	내용
20191018(금)	• 제14차 비상 대의원회 개최
20191021(월)	• 제33차 비상 상무집행위원회 개최
20191024(목)	• 지방노동위원회 특별조정위원회 3차 회의
20191025(금)	• 제34차 비상 상무집행위원회 개최
20191028(월)	• 제35차 비상 상무집행위원회 개최
20191104(월)	<ul style="list-style-type: none"> <li>• 제15차 임시 대의원회 개최</li> <li>- 임단협 진행 상황 보고</li> <li>- 퇴진 투쟁 결과 보고</li> <li>- 조직개편 관련</li> <li>- 노사협의회 개최</li> <li>- 유연근무제 도입 관련</li> </ul>
20191105(화)	• 제36차 비상 상무집행위원회 개최
20191107(목)	• 하반기 조합원 생일 이벤트
20191112(화)	• 제2차 노사협의회
20191119(화)	• 성명서 발표 - 김명중 사장은 공사법과 단협에 따라 부사장을 속히 선임하라
20191121(목)	• 상집위 워크숍(11. 21~22)
20191128(목)	• 제37차 비상 상무집행위원회 개최
20191203(화)	• 제38차 상무집행위원회 개최
20191204(수)	<ul style="list-style-type: none"> <li>• 제17차 임시 대의원회 개최</li> <li>- 임단협 결과 보고 및 의결</li> <li>- 대의원 워크숍 개최</li> <li>- 노조창립 31주년 기념 상품권 배포</li> <li>- 조직개편 등 기타현안</li> </ul>
20191205(목)	• 제39차 긴급 상무집행위원회 개최
20191209(월)	• 제40차 긴급 상무집행위원회 개최
20191212(목)	• 대의원 워크숍(12. 12~12. 13)
20191219(목)	• 임단협 체결식
20191220(금)	• 제41차 긴급 상무집행위원회 개최
20191226(목)	• 제42차 상무집행위원회 개최
20191227(금)	• 언론노조 산별협약 조인식 (EBS, MBC, KBS)



2021

연지

2020. 1. 1 ~ 12. 31

## 이사회

이사회사무국 \_732

## 사장직속

정보보호단 \_739

수신료정상화추진단 \_742

## 대외협력국(사장직속)

대외협력부 \_746

## 부사장직속

심의·시청자실 \_752

교육뉴스부 \_766

## 정책기획센터

정책기획부 \_770

기획예산부 \_773

조직법무부 \_780

홍보부 \_785

## 경영지원센터

인사부 \_792

재무회계부 \_795

운영관리부 \_800

## 콘텐츠기획센터

편성기획부 \_807

협력제작부 \_817

편성운영부 \_849

글로벌·애니부 \_857

북&렉처프로젝트팀 \_864

## 방송제작본부

방송제작기획부 \_874

교육제작부 \_878

교양제작부 \_886

라디오부 \_905

지식채널e프로젝트팀 \_909

미래콘텐츠기획프로젝트팀 \_928

## 유아어린이특임국

유아·어린이특임국 \_933

## 학교교육본부

미래교육기획부 \_960

학습콘텐츠제작부 \_969

창의융합교육부 \_980

에듀테크팀 \_996

영어인공지능 프로젝트팀 \_1005

## 출판국(학교교육본부 소속)

교재기획출판부 \_1014

교재개발부 \_1018

## 융합기술본부

기술기획부 \_1025

IT·콘텐츠관리부 \_1036

네트워크기술부 \_1041

제작기술부 \_1044

영상기술부 \_1056

편집부 \_1063

뉴미디어프로젝트팀 \_1071

## 스마트사업센터

신사업기획부 \_1075

콘텐츠사업부 \_1078

인터넷모바일사업부 \_1088

광고사업부 \_1093

핑TV&브랜드스튜디오 \_1096

## 영상아트센터

공간디자인부 \_1103

그래픽디자인부 \_1108

영상제작부 \_1111

스튜디오영상부 \_1114

## 감사실

감사부 \_1117

## 노동조합

노동조합 \_1119

# 사진으로 보는 EBS 2020



2020.1.2 2020 EBS 시무식



2020.1.8 EBS스토리 기자단 15기 발대식(일반부)



2020.1.8 EBS스토리 기자단 15기 발대식(학생부)



2020.1.17 자이언트 펭TV 촬영



2020.2.5 시를 통한 미래교육 발전을 위해 EBS, NHN과 MOU 체결



2020.3.2 코로나19 비상 대책 회의



2020.3.12 라이브 특강



2020.3.17 한상혁 방동위원장 내방(코로나19 대응 정책현장 점검 및 간담회)



2020.3.31 코로나19 극복 특별 생방송 'EBS가 함께 합니다'



2020.4.6 코로나19 대응 초·중·고 전문학습채널 출범



2020.4.8 유은혜 교육부 장관 내방(온라인 개학 대비, EBS 원격수업 시스템 현장 점검)



2020.4.9 코로나19 교육지원 비상대책단 상황실



2020.4.13 온라인 개학 대비 학습관



2020.4.14 생방송 '우리집 유치원'



2020.4.17 EBS 온라인클래스 구로 현장 기술상황실 (유은혜 교육부 장관 방문)



2020.4.21 EBS 온라인클래스 구로 현장 기술상황실(최기영 과기정통부장관 방문)



2020.4.28 제32회 한국PD대상 시상식



2020.5.14 우리집 유치원(유은혜 교육부 장관 출연)



2020.6.1 제1차외주제작대표 단체 상생협의회



2020.6.5 제56회 백상예술대상 시상식



2020.6.19 공사창립 20주년 기념식



2020.7.8 2020 공동심포지엄 '변화하는 미디어 지형에서의 공영방송 가치 확립'



2020.7.10 똑딱tv 팬미팅



2020.8.3 2020 신입직원 임명장 수여식





2020.8.4 2020 EIDF 기자간담회



2020.8.6 '최고의 요리비결' 랜선 기자간담회



2020.8.15 2020 EIDF 개막식



2020.9.14 2020 방송통신위원회 방송대상 전수식 (EBS 다큐프라임 인류세)



2020.9.21 UHD스튜디오 시스템 구축



2020.9.24 스테이 스트롱 캠페인 참여



2020.10.9 코로나19 함께 이겨내기 위한 번개맨 마스크 기부



2020.10.29 2020년도 크리스마스 쉼 증정식(대한결핵협회)



2020.11.24 한국언론학회 정기 세미나(EBS의 시대적 역할 재탐색 및 재원제도 개선방안 모색)



2020.12.2 구세군자선냄비 번개맨 마스크 기부



2020.12.7 제15회 대한민국 인터넷대상 대통령상 전수식(EBS 온라인클래스)



2020.12.9 임단협 체결식



2020.12.10 국회 ICT융합포럼(AI 인재 100만 강국, 더 큰 대한민국)



2020.12.23 대구시교육청과 MOU 체결(강은희 대구시교육감)

# 다큐멘터리 프로그램 (2020)



# 교양문화 교육다큐 프로그램 (2020)







# 라디오 프로그램 (2020)

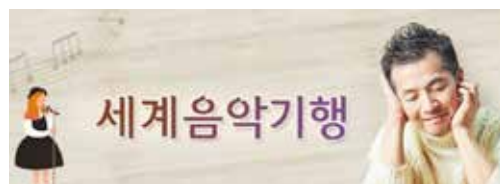

# 유아어린이 프로그램 (2020)









EBS 

이사회

**개관**

EBS는 설립목적에 따라 ‘교육방송을 효율적으로 실시함으로써 학교교육을 보완하고, 국민의 평생교육과 민주적 교육발전에 이바지’하고자 경영의 최고결기관으로 이사회를 두고 있다. EBS 이사회는 한국교육방송공사법 제13조의 규정에 의거 비상임 이사 9인으로 구성되며 방송통신위원회가 전원 임명한다. 이사진의 구성은 이사의 전문성 확보를 위해서 교육부장관 추천 1인, 대통령이 정하는 교육 관련 단체에서 추천하는 1인을 포함하도록 되어 있다.

**주요업무****1. 이사회 개요****가. 이사진 구성현황 및 명단**

## 1) 제7기 이사회

- 임기: 2018. 9. 15~2021. 9. 14
- 명단

구분	이름	구분	이름
이사장	유시춘	이사	김양은
이사	김진	이사	문종대
이사	박강호	이사	선동규
이사	이영한	이사	장옥님
이사	정동섭	이사	

**나. 기능**

EBS 이사회는 한국교육방송공사법 제14조에 의거 다음과 같은 사항을 심의·의결한다.

1. 공사가 행하는 방송의 종합적인 기본계획
2. 예산·자금계획 및 운용계획
3. 예비비의 사용 및 예산의 이월
4. 결산
5. 공사의 경영평가 및 공표
6. 방송시설의 설치 및 폐지
7. 부동산 등 기본재산의 취득 및 처분
8. 장기차입금의 차입 및 사채의 발행과 그 상환계획
9. 손익금의 처리
10. 정관의 변경
11. 정관이 정하는 규정의 제정 및 폐지
12. 기타 이사회가 특히 필요하다고 인정하는 사항

## 2. 주요 업무

### 가. EBS 주요 업무 심의 및 의결

2020년도 이사회 및 간담회, 워크숍은 총 20회로 개최하여 47건의 안건을 심의하고 의결하는 등 EBS 경영 전반에 대한 심도 있는 논의를 진행하였다.

구분	개최횟수	심의·의결 안건수			
		총건수	의결안건	보고안건	기타안건
정기이사회	12	44	18	26	-
임시이사회	1	3	3	-	-
간담회/워크숍	7	-	-	-	11
계	20	47	21	26	11

이를 통해 이사회는 2020년도 운영계획, 2019회계연도 결산, 2019사업연도 경영평가 결과 보고 및 2020년도 예산 등 이사회규정 제9조(의결사항) 규정에 따라 의결안건 21건을 의결하고, EBS 인터넷 서비스 클라우드 전환사업 실행 계획(안), 캄보디아 교육방송 구축운영 ODA 사업, EBS 온라인클래스 운영 경과 및 향후 계획, 2020년 가을 EBS 편성 조정 현황 등 26건의 보고안건을 심의하였으며, EBS 지속 경영 발전 방향을 모색하고자 워크숍을 개최하여 공사의 주요 현황 및 현안을 점검하는 등 공사의 투명한 경영을 위해 노력하였다.

구분	개최일	주요 심의·의결 안건
292회 정기회	20200116	EBS미디어(주) 현황 2020년 1월 주요 업무 추진 실적 및 계획
293회 정기회	2020220	2019회계연도 결산(안) 2020년도 EBS 운영계획(안) 한국교육방송공사정관 일부개정(안) 인사규정 일부개정(안) 보수규정 일부개정(안) EBS 인터넷 서비스 클라우드 전환사업 실행 계획(안) 2019년도 연간 감사결과 수신료정상화추진단 운영계획(안) 2020년 2월 주요 업무 추진 실적 및 계획
294회 정기회	20200319	2020년 EBS 개편 현황 2020년 3월 주요 업무 추진 실적 및 계획
295회 정기회	20200423	2020년 1분기 예산 실적 자이언트 팽TV IP 사업 캄보디아 교육방송 구축운영 ODA 사업 2020년 4월 주요 업무 추진 실적 및 계획
296회 정기회	20200521	2019사업연도 경영평가 결과 2020년 5월 주요 업무 추진 실적 및 계획
297회 정기회	20200618	EBS 온라인클래스 운영 경과 및 향후 계획 2020년 6월 주요 업무 추진 실적 및 계획

구분	개최일	주요 심의의결 안건
298회 정기회	20200717	인사규정 일부개정(안)
		보수규정 일부개정(안)
		2020년 상반기 예산집행실적
		2019사업연도 경영평가 개선 권고사항 실천 계획
299회 정기회	20200827	2020년 가을 EBS 편성 조정 현황
		2020년 8월 주요 업무 추진 실적 및 계획
300회 정기회	20200917	2020년 9월 주요 업무 추진 실적 및 계획
301회 정기회	20201029	2020년 3분기 예산 실적
		2020년도 제1회 추가경정예산(안)
		이사회규정 일부개정(안)
		한국교육방송공사 이사회 원격통신수단에 의한 출석 운영 규칙(안)
302회 정기회	20201119	2020년 10월 주요 업무 추진 실적 및 계획
		제1회 추경예산 확정에 따른 2020년도 EBS 운영계획(안)
		2019사업연도 경영평가 개선 권고사항 조치결과
303회 정기회	20201224	2020년 11월 주요 업무 추진 실적 및 계획
		한국교육방송공사 정관 일부개정(안)
		직제규정 일부개정(안)
		인사규정 일부개정(안)
		보수규정 일부개정(안)
		2020년도 제2회 추가경정예산(안)
		2021년도 예산(안)
2020년 12월 주요 업무 추진 실적 및 계획		
304회 임시회	2020. 12. 30	2021년도 방송기본계획(안)
		직제규정 일부개정(안)
		2020사업연도 경영평가 실시 계획(안)

### 3. 경영평가 실시

이사회는 공사의 공적책임을 다하고, 경영개선을 통하여 공사의 설립목적 구현에 충실한 경영 관리를 도모하기 위해 한국교육방송공사법 제14조 제1항 및 동 시행령 제9조의 규정에 의거하여 2020사업연도 경영평가를 아래와 같이 실시하였다.

#### 가. 경영평가단 구성

2020사업연도 경영평가단은 한국교육방송공사법시행령 제9조 제2항 규정에 따른 경영, 방송, 교육, 기술 관련 전문가 각 1명, 비상임 이사 2명 및 공사의 감사 1명 등 총 7인을 이사회가 위촉하여 구성하였다. 단장은 경영평가단에서 호선하였으며, 평가위원은 아래와 같다.

## 1) 운영 기간: 2021. 1.~5.(5개월간)

구분	이름	소속 및 직위	비고
단장	정동섭	EBS 비상임 이사	내부평가위원
위원	김양은	EBS 비상임 이사	
위원	김재영	EBS 상임 감사	
위원(경영)	심준식	한국능률협회컨설팅 파트너컨설턴트	외부평가위원
위원(방송)	박은희	대진대학교 교수	
위원(교육)	김성천	한국교원대학교 교수	
위원(기술)	윤용태	서울대학교 교수	

## 나. 경영평가 항목 및 평가 방법

## 1) 평가 부문 및 평가 항목

평가부문은 한국교육방송공사법시행령 제9조(경영평가 및 공표) 제1항 및 한국교육방송공사정관 제13조(기능) 제3항에 명기된 6개항 ① 경영목표 설정의 타당성, ② 예산집행의 효율성, ③ 인사·조직 등 경영관리 제도, ④ 재무상태 등 경영실적, ⑤ 시설투자, ⑥ 기타 EBS 발전과 경영 개선을 위해 필요한 사항을 EBS 업무와 연관시켜 경영, 방송, 교육, 기술 4개 부문으로 설정하였다.

2020사업연도 경영평가는 제304회 이사회(2020. 12. 30)에서 개정한 한국교육방송공사 경영평가편람에 따른 평가기준을 적용하여 경영부문 15항목, 방송부문 14항목, 교육부문 14항목, 기술부문 12항목 총 55항목에 대하여 실시하였다.

가. 평가대상 기간: 2020. 1. 1~2020. 12. 31

## 나. 부문별 평가항목

## 1) 경영부문

## 가) 경영목표 및 전략

- ① 경영목표 및 전략의 적정성
- ② 사회적 책임경영의 제고 노력

## 나) 조직 및 인사 관리

- ① 조직운영의 효율성
- ② 인사관리의 적정성
- ③ 노사관리의 안정화 정도
- ④ 연구 및 정책기능의 전문성 확보 및 활용 정도

## 다) 재무 및 경영정보 관리

- ① 경영실적의 개선 정도
- ② 재무 및 위험관리의 적정성
- ③ 예산편성 및 운영의 적정성
- ④ 경영정보시스템 관리의 적정성

## 라) 홍보 및 사회공헌도

- ① 브랜드가치 제고 노력의 정도
- ② 사회적 책임 강화 활동의 노력과 성과

## 마) 전년도 개선권고사항의 이행 노력

- ① 전년도 경영평가 개선권고사항 이행 노력 및 성과

## 바) 당해연도 중점평가사항

- ① 당해연도 중점평가사항의 노력 및 성과

- 사) 당해연도 중점추진사항
  - ① 당해연도 중점추진사항의 노력 및 성과

## 2) 방송부문

- 가) 방송목표
  - ① 방송편성목표의 적정성
- 나) 방송편성과 운영
  - ① 방송편성비율의 적정성
  - ② 방송운영의 정시성 정도
  - ③ 교육뉴스부 운영의 적정성
- 다) 프로그램 제작과 운영
  - ① 제작예산 관리 및 집행의 효율성
  - ② 외주제작 정책 및 제도의 적정성
  - ③ 프로그램의 내부평가 및 심의의 적정성
- 라) 시청자 서비스
  - ① 시청자 의견 수렴 및 반영 시스템의 적정성
  - ② 시청자 참여 프로그램 편성비율의 적정성
- 마) 방송성과
  - ① 프로그램의 경쟁력 제고
  - ② 프로그램의 시청률 및 온라인/모바일 이용 정도
  - ③ 콘텐츠 내부관리 및 멀티 플랫폼을 활용한 유통 및 사업화 정도
- 바) 전년도 개선권고사항의 이행 노력
  - ① 전년도 경영평가 개선권고사항 이행 노력 및 성과
- 사) 당해연도 중점추진사항
  - ① 당해연도 중점추진사항의 노력 및 성과

## 3) 교육부문

- 가) 교육서비스의 목표
  - ① 교육서비스 목표의 적정성
- 나) 교육서비스 방향 및 전략
  - ① 학교교육 보완 노력
  - ② 교육격차 해소 노력
  - ③ 미래교육 지원 노력
- 다) 교육서비스 시스템 구축 노력
  - ① 조직 및 인력의 적정성
  - ② 전문성 제고 노력 및 성과
  - ③ 대외협력 제고 노력 및 성과
  - ④ 운영 적정성 확보 노력 및 성과
- 라) 교육서비스 성과
  - ① 교육콘텐츠 제작 성과
  - ② 원격교육 서비스 운영 성과
  - ③ 출판 서비스 운영 성과
  - ④ 현장 활용도 및 이용자 만족도
- 마) 전년도 개선권고사항의 이행 노력
  - ① 전년도 경영평가 개선권고사항의 이행 노력 및 성과
- 바) 당해연도 중점추진사항
  - ① 당해연도 중점추진사항의 노력 및 성과



#### 4) 기술부문

##### 가) 방송기술목표

① 방송기술목표의 적정성

##### 나) 융합미디어 서비스 활성화

① IT 서비스 활성화 노력의 적정성

② 융합미디어 인프라 운용의 효율성

③ 융합미디어 서비스 상용화 노력의 적정성

④ IT 서비스의 고객만족도

##### 다) 방송품질 향상 및 유지관리

① 전문성 강화 노력의 적정성

② 프로그램 품질개선 기술지원의 적정성

③ 방송장비 도입 체제 운영의 적정성

④ 방송제작 워크플로우 개선 노력의 적정성

⑤ 방송망 관리의 적정성

##### 라) 전년도 개선권고사항의 이행 노력

① 전년도 경영평가 개선권고사항 이행 노력 및 성과

##### 마) 당해연도 중점추진사항

① 당해연도 중점추진사항의 노력 및 성과

## 2) 평가 방법

경영평가 편람을 바탕으로 업무를 정리, 분석하여 경영, 방송, 교육, 기술 등 각 부문별로 실적보고서를 작성, 경영평가단에 제출하였다. 경영평가단은 이를 바탕으로 경영진 및 각 부문 책임자 면담을 실시하였으며, 평가에 부족한 항목에 대해서는 추가적으로 자료를 제출받아 검토하고 여기에 현장평가 등을 거쳐 종합적으로 경영평가 결과를 도출하였다.

2020사업연도 경영평가 추진 일정은 다음과 같다.

2020. 12. 30: 2019사업연도 경영평가 실시 계획(안) 이사회 의결

2021. 1. 21: 경영평가 위원 위촉 및 상견례

2021. 1. 21: 제1차 경영평가단 회의

2021. 2. 5: 제2차 경영평가단 회의

2021. 2. 15: 제3차 경영평가단 회의

2021. 3. 11: 제4차 경영평가단 회의

2021. 3. 24~4. 2: 부문별 부서장, 실무자 면담을 통한 현장평가(제5차)

2021. 4. 21: 제6차 경영평가단 회의

2021. 5. 6: 이사회와의 간담회

2021. 5. 6: 제7차 경영평가단 회의

2021. 5. 20: 2020사업연도 경영평가 결과 이사회 보고 및 의결

2021. 5. 28: 2020사업연도 경영평가 결과 공표(방송 및 인터넷)

2021. 6. 1: 2020사업연도 경영평가보고서 타 언론사 및 방송사 배포

## 3) 평가결과 및 공표

2020사업연도 경영평가 결과는 2021년 5월 정기 이사회 보고 및 의결을 거쳐 한국교육방송공사법 시행령 제9조(경영평가 및 공표)에 따라 EBS 지상파 TV와 인터넷 홈페이지를 통해 국민에게 공표하고 각 방송사 및 언론사 등에 경영평가보고서를 제공하였다.

EBS 

사장직속

**개관**

정보보호단은 사장 직속부서로 정보보호 거버넌스 체계 구축을 통하여 대내외 안정적인 서비스 제공을 목표로 정보보호 및 개인정보보호 업무를 수행하였다. 이를 위해 정보보호 및 개인정보보호 정책, 지침, 절차를 마련하고 이에 따른 계획을 수립 및 조정하기 위해 노력하였다.

정보보호 및 개인정보보호에 있어 관련 법적 요구사항을 준수하고 정보자산의 효율적이고 안전한 보호를 위해 EBS 교육포털 웹서비스 전반에 대해 정보보호 및 개인정보보호 관리체계(ISMS-P) 인증심사를 수검 및 취득하였다.

또한, 정보보호 및 개인정보보호 심의위원회와 실무협의회를 개최하여 보안 관련 사항에 대해 심층적인 문제 제기와 대안 마련 및 부서 간 보안업무를 공유함으로써 EBS의 보안체계를 강화하였다.

**주요업무****1. 2020년 주요 추진 업무****가. 정보보호 심의위원회 개최****1) 업무 현황**

대내외 사이버 위협 대응과 EBS의 안전한 웹서비스 운영을 위하여 "정보보호 심의위원회"를 개최하였다. 이를 통해 ISMS-P 인증경과 및 개인정보보호 내부관리계획 개정사항을 보고하였으며, 정보보호심의위원회 구성 및 담당자별 업무분장을 강화하여 불명확한 업무정의를 개선하고 객관적인 성과측정을 통해 지속적인 정보보호 수준향상의 기틀을 마련하였다. 또한 정보보호 수준 측정을 위한 핵심 성과지표를 선정하여 정보보호 활동의 정량화, 수치화를 통한 개선효과를 극대화하였고, 각 사이트별 서비스 중요도에 따른 예산 재분배를 통해 실증적인 정보보호 예산의 운영 기틀을 마련하였다.

**2) 주요 추진 실적****가) 2020년도 제1차 정보보호심의위원회**

- 일시 및 장소: 서면결의를 통한 비대면 개최 (2020. 9. 23)
- 안건: 보고안건(2건), 의결안건(3건)
  - 2019년 정보보호관리체계(ISMS-P) 인증 경과 보고
  - 개인정보보호 내부관리 계획 개정사항 보고
  - 정보보호심의위원회 구성 강화(안)
  - 2020년 정보보호 및 개인정보보호 추진 계획(안)
  - 정보보호 통합관리를 위한 신규사이트 예산반영(안)

## 나. 정보보호 실무협의회 개최

### 1) 업무 현황

정보보호 및 개인정보보호 부문별 관리자의 의견제시 및 수렴을 바탕으로 실무에서 발생하는 보안관련 사항에 대해 심층적인 문제 제기와 대안 마련 및 부서 간 보안업무를 공유하기 위해 정보보호 및 개인정보보호 실무협의회를 개최하였다.

### 2) 주요 추진 실적

#### 가) 2020년도 제1차 정보보호심의위원회

- 일시 및 장소: 서면을 통한 비대면 개최 (2020. 12. 10)
- 안건: 정보보호심의위원회 의결안건에 대한 공유 및 정보보호 통합관리 예산안 공유

#### 나) 2020년도 제2차 정보보호심의위원회

- 일시 및 장소: 서면을 통한 비대면 개최 (2020. 12. 30)
- 안건: 입사(외부계약), 퇴사(외부계약 종료) 시 정보보호 및 개인정보 보호절차에 대한 실무적 협의, 개인정보 조회 절차에 대한 공유 및 의견수렴

## 다. 개인정보보호 교육 실시

### 1) 업무 현황

대외적으로 개인정보 유출 사고가 증가함에 따라 개인정보 침해사고를 예방하고 개인정보 보호 인식 제고 및 개인정보 취급자의 역량을 강화하기 위하여 EBS 웹서비스 개인정보 취급자 대상으로 ‘개인정보보호법 제28조’에 근거하여 개인정보보호 교육을 실시하였다. 한국 인터넷진흥원 온라인개인정보 보호 포탈을 통하여 비대면 교육으로 실시하였다.

### 2) 주요 추진 실적

#### 가) 2020년도 개인정보보호교육

- 일시 및 장소: 2020. 6. 10 온라인 라이브교육(KISA, 온라인개인정보보호포탈)
- 교육대상: 웹서비스 개인정보 취급자
- 교육결과: 교육 대상 전원 수료

## 라. ISMS-P 인증 취득을 통한 정보보안 강화

### 1) 업무 현황

정보보호단은 ISMS-P(정보보호 및 개인정보보호 관리체계) 인증 취득을 통해 웹서비스의 단순 일회적 보호 대책에서 벗어나 체계적, 종합적인 보호 대책을 구현함으로써 기업의 정보 보호 및 개인정보보호 관리 수준을 향상시키고 있다. 이를 통해 DDoS, 해킹 등의 침해사고 및 개인정보 유출사고 발생 시 신속하게 대응하고 피해 및 손실을 최소화 할 수 있는 기반을 마련하였다. 정보보호단은 2020년 5월 ISMS-P 통합인증을 획득하였으며, 매년 인증심사를 통하여 ISMS-P 인증을 지속적으로 획득할 계획이다.

### 2) 주요 추진 실적

#### 가) 2019년도분 ISMS-P 인증 획득

- ISMS-P 인증심사 보완조치결과서 제출(2020. 1. 29)
- ISMS-P 인증심사 보완조치 현장실사 수검(2020. 3. 13)
- 보완조치완료확인서 및 보완조치내역서 날인본 수령(2020. 4. 14)
- ISMS-P 인증 적합 획득(2020.5.14.) (유효기간:2020. 4. 29~2023. 4. 28)

## 나) 2020년도분 ISMS-P 인증획득

- ISMS-P 인증심사 대응 정보보호 컨설팅 실시(2020. 11. 10~2021. 3. 9)
- ISMS-P 인증심사 수검(2021. 1. 25~2021. 1. 29)
- ISMS-P 인증심사 보완조치 현장실사 수검(2021. 3. 9)
- ISMS-P 인증심사 보완조치완료확인서 및 보완조치내역서 제출(2021. 3. 15)
- ISMS-P 인증 유지 획득(2021. 4. 2)

## 마. 이메일해킹 모의훈련 실시

## 1) 업무 현황

악성 이메일을 통한 개인정보 유출, 악성코드 감염 등 침해사고 사태를 모의훈련을 통해 재현하여 사용자 인식을 제고하고 실제 상황시 보안관리부서에 신고하여 신속하게 악성코드에 대한 초기대응이 될 수 있도록 하기 위해 이메일해킹 모의훈련을 실시하였으며, 해킹 이메일을 열람 후 개인정보를 입력한 인원을 대상으로 후속 교육을 실시하였다.

## 2) 주요 추진 실적

## 가) 2020년도 이메일해킹 모의훈련

- 훈련대상자 및 일정 : 전 직원(819명) / 2020. 7. 1~2020. 7. 3
- 훈련 내용 : 이메일을 통한 '코로나19 관련 재난지원금'안내 발송
- 훈련 결과: 발송 819명, 열람 후 개인정보 입력자 96명(후속 교육 실시)

## 바. 사이버 보안의 날 운영

## 1) 업무 현황

해킹으로 인한 기밀 유출 피해예방과 임직원 보안의식 제고를 위해 매월 셋째 수요일을 "사이버보안의 날"로 지정하였다. 사이버보안의 날에는 이슈가 되는 보안사항을 사내 게시판에 게재하여 임직원의 보안에 대한 경각심을 일깨우고, 현장 업무에서 보안을 유지하기 위한 중요사항을 제공함을 목표로 운영하였다.

## 2) 주요 추진 실적

## 가) 2020년도 사이버 보안의 날

게시 일자	항목
20200110	윈도우즈7 기술지원 중단관련 안내
20200212	코로나 바이러스 정보제공을 위장한 해킹위험 사례
20200318	재택근무시 보안과 코로나19 악용 사이버 공격 대비법
20200414	N번방,코로나19등 사회이슈 악용 사이버공격 대비법
20200520	긴급재난지원금 사칭한 가짜사이트로 사이버공격, 악용사례와 예방법
20200617	랜섬웨어 공격 대응법
20200714	항공권 환불관련 소비자주의보 발령
20200818	스미싱 주의
20200915	PC보안 / 암호설정 및 주기적 변경
20201014	윈도우즈10 사용자의 개인정보 보호방법
20201118	개인정보보호 정의
20201216	개인정보 주의사항

**개관**

공영방송이 공공적 역할을 다하고 정보·언론·교육·문화적인 공적 과제를 독립적으로 수행하기 위해서는 공공의 재원인 수신료를 통해 운영되어야 한다. 수신료는 공영방송을 독립적으로 운영하기 위한 가장 안정적인 재원으로 공영방송은 수신료 납부자들에게 지불가치를 증명해야 할 책무를 지닌다. 이처럼 수신료는 공영방송과 시청자 간 사회적 연대감을 형성시키는 중요한 의의를 지닌다. 수신료정상화추진단은 교육공영방송으로서 사회적 책무를 다해 사회적 지지를 획득하고 이에 걸맞은 수신료 재원의 확보를 위해 2020년 1월 사장 직속으로 신설되었다. EBS의 사회적 역할 수행이 EBS 위상 강화와 법제도의 개선으로 이어질 수 있도록 대응한 결과, 한국교육방송공사법 제7조(업무)에 '원격교육시스템의 설치·운영 및 관리'가 새로운 책무로 명시되었고 2020년 7월 현행 EBS 수신료 3%를 30% 이상으로 확대하는 방송법 개정안이 발의되었다. 수신료정상화추진단은 EBS의 현안과 공적재원 개선의 필요성을 알리고 전문가 및 유관단체 등과 조력할 수 있는 공론의 장을 마련하는 등 수신료 확보와 수신료 제도 개선을 위한 업무를 수행하였다. 아울러 EBS의 2022~2026 중기 공적책무 강화계획을 수립하고 그 소요를 도출하였다.

**주요업무****1. 수신료정상화추진단 개요****가. 직제**

- 사장직속(정규직제 신설, 2020년 1월 15일)

**나. 주요업무**

- 공사발전연구·장기 전략 수립
- 수신료 정책 개발·외부 대응 총괄
- 재원구조 개선 전략 수립
- 공사 적정수신료 산정
- 수신료 연구·학계 네트워크 구축
- 공적책무 개발·법제 대응 등

**2. 주요업무 추진 현황****가. 추진 목표**

- 제19대 대선 공약(수신료위원회 설치)이행 추동(推動)으로 수신료 제도 개선
- 공사 적정 수신료 산정으로 수신료 값어치(Value for money) 확립
- 수신료 공론의 장 개최로 대국민 공감대 형성

## 나. 추진 경과

- EBS 수신료 가치 제고를 위한 공사 책무 강화 방안 모색 및 법제도 개정안 검토
- EBS 미래전략 및 공적책무 발굴을 위한 내부 소통 및 외부 협력 실시
- 수신료 납부자인 시청자와 유관기관 간 논의의 장 마련
- EBS 책무 수행 및 현안을 알리고 소통하기 위한 정책 브로슈어 발간
- EBS 공적책무 및 수신료 관련 R&D 실시
- 기간별 업무 추진 경과

일자	내용
202001	사장 직속 '수신료정상화추진단' 신설
202002	중기 책무 개발을 위한 'EBS 정책보고서 2030' 내부 간담회
202006	방송법 개정안 검토의견 제출 및 수신료 제도 개선을 위한 연구 실시
202007	2020년 언론3학회 공동 주최 EBS 후원 심포지엄 개최
202008	수신료정상화추진단 TFT 구성
202009	2020년 정책 브로슈어 '비대면 학교교육의 길을 열다' 발간
202010	2020년 EBS 시청자 조사 보고서 발간
202011	한국언론학회 주최 EBS 후원 세미나 개최
202012	EBS 중기 공적책무 의견 청취 및 소요 산정 착수

## 3. 세부 추진 실적

### 가. EBS 법·제도 개선 추진

#### 1) 국가 재난상황에서의 EBS 위상 및 역할에 대한 법제화 개선

- EBS는 코로나19와 같은 국가적 재난상황에서 플랫폼을 총동원해 학교 현장을 지원함
- 2020년 8월 4일 한준호의원 외 25인은 원격교육시스템의 설치·운영 및 관리를 EBS의 업무로 명시하는 한국교육방송공사법 개정안을 발의함
- 코로나19시 EBS의 원격교육 수행 관련 기초 자료를 작성하여 국회 및 요청 기관 대응
- 2020년 12월 8일 한국교육방송공사법 제9조(업무) '원격교육' 조항 추가 신설

#### 2) EBS 수신료 확대 관련 방송법 개정안 대응

- 2020년 7월 31일 김영식이원 외 10인은 현행 EBS 수신료 3%를 30% 이상으로 확대하는 방송법 개정안을 발의함
- EBS 수신료 현황 및 배분 자료를 작성하여 국회 및 요청 기관에 제출
- 방송법 개정 법률안에 대한 EBS 의견서 작성 및 국회 제출

### 나. EBS 책무 개발 및 공적재원 정상화 관련 공론의 장 마련

#### 1) 언론3학회 공동 심포지엄 '변화하는 미디어 지형에서의 공영방송 가치 확립' 개최

- 일정: 2020. 7. 8(수) 14:30~15:00 한국프레스센터 19층 매화홀
- 주최: 한국언론학회·한국방송학회·한국언론정보학회 공동(후원: EBS)
- 주요내용: EBS는 공적재원을 근간으로 운영되는 공영방송사인바 공적재원 확충 필요, KBS가 주체로 되어 있는 현 수신료 제도 개선 필요, 현 수신료의 20% EBS 배분 바람직 등

## 2) EBS 한국언론학회 세미나 ‘EBS의 시대적 역할 재탐색 및 재원제도 개선방안 모색’ 개최

- 일정: 2020. 11. 24(화) 14:30~17:00 한국프레스센터 19층 대화홀
- 주최: 한국언론학회(후원: EBS)
- 주요내용: 수신료를 결정하는 수신료위원회가 마련돼야 함. 수신료 산정과 징수, 배분, 평가, 관리 감독의 합리성과 전문성, 투명성과 객관성이 구현되도록 기구 마련 시급

## 다. EBS 책무 수행 등 정책 브로슈어 제작

- 코로나19로 인한 원격교육 상황에서 EBS가 수행한 책무를 알리고 향후 디지털 비대면 사회에서의 EBS가 강화해야 할 과제 정립을 위한 브로슈어 기획 및 제작



## 라. EBS 공적책무 강화 및 수신료 확대를 위한 R&D 실시

- 연구조사명: 2020 EBS 시청자 조사 보고서
- 연구기관: 한국언론학회(이종관박사·황성연박사)
- 주요내용: EBS 수신료 확대 당위성과 개선방향 모색, 사회적 역할 강화와 적정수신료에 대한 시청자 의견 조사

## 마. EBS 중기 공적책무 수립 및 소요 산정

- 2022~2026년 중기 공적책무 계획 및 중기 기본수지와 EBS 수신료 소요 산정 착수
- 중기 공적책무에 대한 전사 의견 취합 및 관련 부서 실무협의 진행
- 중기 공적책무 수립 기본 계획을 수립하고 단위사업 확정 및 전문가 의견 청취
- EBS 수신료 소요 산정 결과 보고서 작성 및 외부 회계법인 검토 수행





# 대외협력국 (사장직속)

**개관**

2020년 1월 15일 조직개편에 따라 대외협력국은 사장 직속부서로 개편되었고, 3월 대외협력국 산하에 사업화전략팀을 신설하였다.

조직개편과 부서 위상에 맞춰 2020년 핵심목표를 ‘**재원구조 정상화와 전략사업 발굴을 위한 대내외 협력업무 강화**’로 설정하고 그에 따른 세부과제로,

- 1) 재정위기 극복을 위한 대외협력 업무 강화
- 2) CSR 확대를 통한 수입 다각화 및 브랜드 가치 제고
- 3) 유관 부처 및 공공기관과의 전략사업 기획 및 추진
- 4) 위기관리 시스템 운영 강화 등 4가지로 설정했다.

**주요업무****1. (공적재원 확보) 재정위기 극복을 위한 대외협력 업무 강화****가. 추진 목적**

- EBS 공적채무를 위한 안정적 공적재원 확보 업무 지원

**나. 추진내용**

- 수신료, 기금(방송통신발전기금), 특별교부금 등 공적재원 정상화 추진
- 유관기관 및 단체 협력 네트워크 확대 구축·운영
- 법·제도, 환경 대응을 위한 지속적인 정책 및 대응논리 수립

**다. 추진계획**

- 1월~12월 : 중기사업계획서 제출(방통위), 기재부 심의, 국회의결
- 9월~12월 : 국회 국정감사, 결산심사, 예산안심사 대응
- 9월~12월 : 방송발전기금 증액 등을 위한 국회(과방위, 예결위) 대응
- 연중 : 국회, 기재부, 교육부, 방통위, 과기부 등 기관 협력

**라. 추진경과**

- 2020. 2. 28 2019회계연도 결산서 제출
- 2020. 8. 31 2019회계연도 국회 결산심사 수감
- 2020. 9. 22 2019회계연도 한국교육방송공사 결산 승인안 본회의 의결
- 2020. 10. 15 2020년도 국정감사 수감
- 2020. 10. 23 2020년도 종합감사 수감

## 마. 기대효과

- 국정감사, 결산심사 성실 수감을 통한 EBS 이미지 제고
- 국회 차원의 적극적 지원 및 원활한 업무 협조 유도
- 2019회계연도 경영성과와 EBS 공적책무 수행에 대한 긍정적 인식 확산

## 2. (수입 다각화) CSR 확대를 통한 수입 다각화 및 브랜드 가치 제고

### 가. 추진 방향

- 명분과 실리를 갖춘 기존의 사회공헌사업 확대 추진

### 나. 추진 내용

- 지속가능한 사회공헌사업(CSR)의 확대를 통해 수익 창출 및 EBS 브랜드 가치 제고
- 중점추진사업 : 4개 분야 9개 사업

### 다. 세부내용

#### [사회공헌]

#### 1) 다문화 가정 지원을 위한 웹사이트 운영(두리안)

##### 가) 목적

- EBS의 다문화 관련 콘텐츠를 활용, 국내 거주 이주 가정의 성인 및 자녀에게 한국어 학습 및 한국문화 콘텐츠를 웹 사이트를 통해 무료 제공함으로써 다문화 가정의 한국 정착 지원 (<http://www.ebs.co.kr/durian>)
- 다문화 가정의 교육 지원 통한 사회통합 기능 수행

##### 나) 운영실적

- 초·중·고 클럽뱅크 중 선별 3개 언어 자막콘텐츠 업로드
- 한국어능력시험(TOPIK) 교재 연계 웹 콘텐츠 신규 제작 및 참여 이벤트
- 다문화 엄마와 자녀가 함께하는 한국역사·문화체험 <엄마 손잡고 다같이>, 중도입국 청소년들의 진로·직업체험 <내 꿈의 로드맵> 실시
- 두리안 홍보 브로슈어제작, 전국 다문화가정센터 및 유관기관 배포
- 서비스 콘텐츠 규모: 총 3,632편

#### 2) 블러썸 청소년영상제

##### 가) 개요

- 공동주최: EBS, SK브로드밴드, 연세대학교 / 후원: 교육부, 시도교육청
- 주제/대상: 청소년이 제안하는 '학교폭력 예방과 대처 솔루션/19세이하 청소년
- 응모형식 및 방법: 다규, 드라마, CF 등 기획, 영상 촬영 편집하여 영상 제작물 제출
- 공모 및 심사 일정: 영상공모: 7. 1~10. 31 / 응모작심사: 11. 1~11. 15
- 시상식 개최: 11. 27 EBS스페이스홀
- 시상 작품 현황: 대전신일여고 '이 세상의 모든 작은 여우들에게' 대상(교육부장관상) 등 22개 작품 시상

## 나) 실적

(단위:개교,명)

참여 학교	참여팀	참여 인원
68	107	692

## 3) 청소년 혁신모델(넥스트 히어로) 발굴 프로젝트

## 가) 개요

- 배경: 청소년들에게 귀감이 되는 청소년 모델을 발굴하여 방송 등을 통해 전파하여 청소년들에게 용기를 주고 폭넓은 세계관을 갖도록 함
- 공동주최
  - (EBS) 영상(홍보) 콘텐츠 및 플랫폼 기획 및 제작
  - (한국청소년정책연구원) 청소년 혁신 사례 연구
  - (농협은행) 청소년 브랜드 구축 기획, 사업 예산 지원

## 나) 방송 주요 내용

- 프로그램명: EBS청소년 혁신리더 발굴 프로젝트 <넥스트 히어로>
- 편당길이 및 편수: 5분, 10편
- 방송채널: EBS 1TV
- 방송일정: 2020. 11. 30~12. 1/12. 7~12. 10/12. 14~12. 17(낮 12시 25분~30분)
- 방송 현황

회차	방송일	내용	출연자
1화	20201130	아이디어와 열정으로 세상을 변화시키다	최형빈
2화	20201201	소리로 감동을 전하다	원정인
3화	20201207	자연에서 미래 농업을 일구다	김동근
4화	20201208	코딩 교육으로 배움을 나누다	이재윤, 박재민
5화	20201209	자신의 아픔을 극복하고 봉사로 희망이 되다	왕연
6화	20201210	선배의 이름으로 경험을 나누다	잡(JOB)동사니
7화	20201214	청소년의 시선으로 세상과 소통하다	이승준
8화	20201215	한국에 스포츠 치어리딩을 알리고자 노력하다	김예슬
9화	20201216	차별 없는 세상을 위한 스피치	김동연
10화	20201217	독특한 상상력과 관찰의 힘으로 세상을 이야기하다	박지원

## 4) EBS 학교 폭력 예방 캠페인 &lt;교실에서 찾은 희망&gt;

## 가) 개요

- 공동주최: EBS, 월드비전 / 후원: 교육부, 오리온, 미래엔
- 주제/대상: 매년 학교폭력 관련 주제 초중고 대상 공모
  - 2020년 주제: “그럴 수 있지” 서로의 다름을 인정하고 존중하기
- 응모: 플래시몹 등 기획, 영상 촬영 편집하여 영상 제작물 제출
  - 응모기간: 3. 25~5. 16 / 7. 6~10. 31
- 시상: 연말 교육부장관상 등 시상

## 나) 실적

(단위:개교,명)

참여 학교	참여 학급	참여 인원
306	525	10,559

## [사업화 전략]

### 1) 사업화전략팀 현황 및 목적

- (현황) 2020년 3월 신설, 총원: 2명(신설시 총원 3명에서 7월, 2명으로 변경)
- (목적) 공사 경영진의 경영 철학, 비전 및 전략과제 수행을 위한 프로젝트 발굴 EBS 정체성에 맞는 제휴 사업기획화 및 전략 설계

### 2) 추진 전략

- 긴밀한 대외 관계 확대로 사업 기회를 찾는 오픈 이노베이션 지향
- 제로 베이스에서 수익구조 중심의 새로운 아이디어 제시
- 구독경제의 출발인 고객 서비스를 지향하는 비즈니스 기회 발굴

### 3) 추진 사업

기관	실적	내용
문화체육관광부	콘텐츠 협력 제작	독서장려 캠페인 - 신규 캠페인 콘텐츠 제작
전국평생학습 도시협의회	콘텐츠 협력 제작	대국민 평생학습 홍보 및 참여 독려 콘텐츠 제작 - 미래교육 플러스, 지식채널 e, 디지털콘텐츠 제작
전북생태관광 육성지원센터	협업	2021년 국제 콘퍼런스 협력 제작 - 전체 대행 및 부분 대행 등 전북 생태관광 홍보 영상 제작 - 지식채널 e, ebs 다큐멘터리 제작 등
국립공원공단	제안 완료	언택트시대 국립공원 온라인 콘텐츠 제작 국립공원x ebs 언택트 공연 콘텐츠 제작 제안
JA KOREA, 메리츠자산운용 주식회사	제안 완료	청소년 경제 교육 콘텐츠 협력 제작 온 오프라인용 콘텐츠 개발 협의 중
한국 미래교육협회	제안 완료	청소년 대상 창업가 기업교육 콘텐츠 제작 및 협력 제작 기관 논의 - 지자체 맞춤형 및 방송, 오프라인 교육 콘텐츠 시스템 논의

### 4) 추진 성과

사업구분	실적
문화체육관광부 '독서장려 캠페인'	독서장려 콘텐츠 제작
전국평생학습도시협의회 '평생학습 홍보 및 장려 콘텐츠 제작'	지식채널 e 등 콘텐츠 협력제작

## 3. (부처협력) 유관 부처 및 공공기관과의 전략사업 기획 및 추진

### 가. 추진 목적

- 유관부처 및 공공기관과의 협력사업 발굴을 통한 공적재원 확보 창구 확대

### 나. 추진 내용

- 기획업무를 강화하여 신규 전략사업 발굴 및 추진
- 주요 정부부처(기재부, 교육부, 방통위, 과기부 등) 추진 사업 파악 및 협력방안 기획 발굴
- EBS의 공적가치 실현을 위한 부처 협력 모델 개발

#### 다. 추진일정 : 연중(상시)

### 4. (위기대응) 위기관리 시스템 운영 강화

#### 가. 추진 목적

- 사후 위기 대응이 아닌 선제적 위기 관리를 통한 기관의 안정성 확보

#### 나. 추진 내용

- 전사적 위기 관리 프로세스 재정립 및 운영을 위한 적극적 협력 지원
- 공영방송 지배구조, 법·제도 등 예측 가능한 시나리오별 선제적 대응
- 중요 위험 요인을 탐색, 사전 대응논리 개발을 통한 체계적 대응

#### 다. 추진 계획 : 연중(상시)

### 5. MOU 체결현황

번호	기관	체결일	협약주요내용
1	NHN	20200205	인공지능(AI) 및 에듀테크 발전과 4차 산업혁명 시대 미래인재 양성을 위한 양사간 긴밀한 협력체제 구축
2	경기대학교	20200218	VR·AR 등 첨단 교육 콘텐츠 제작협력을 위한 '첨단 미디어 센터(가칭)'를 구축 및 첨단 교육서비스 활성화
3	한국문화예술교육진흥원	20200228	전 국민의 창의성 증진 및 문화예술교육 가치 확산을 위한 긴밀한 협력체제 구축
4	RAPA	20200324	글로벌 영화제와의 사업협력으로 콘텐츠 해외진출을 희망하는 신진 PD 발굴 및 글로벌 교류와 성과를 위한 지원
5	교육부, 전국시도교육감협의회, 한국교육학술정보원	20200325	코로나바이러스감염증19 확산 및 개학연기로 인해 어려움을 겪는 교육현장의 원격교육 지원
6	중부대, 한국학습장애학회	20201030	교육을 통한 공적가치 실현과 창의적 우수인재 양성을 위한 업무협력 체계 구축
7	서울식물원	20201116	식물문화 확산을 위한 교육 및 홍보 콘텐츠 인프라 확충을 위한 긴밀한 협력 체제 구축



# 부사장직속

## 개관

심의시청자실은 심의업무와 시청자업무를 담당하고 있다. 심의업무는 방송심의기준에 의한 프로그램의 적절성과 질 향상을 위해 방송심의규정에 따라 사전심을 수행, 심의 의견을 제작진에게 전달하여 방송 전에 반영함으로써 프로그램 질 제고에 기여하고자 하였다. 총 29,290편 심의 대상 프로그램 중 심의위원 심의는 3,028편을 심의하였고 2,140편을 수정 조치하였다. 심의 결과는 제작부서 위임심을 포함한 전체 콘텐츠의 심의결과를 방송통신심의위원회에 매월 보고하고 있다.

심의위원들은 각자 담당하고 있는 프로그램 심의업무 외에도 신규 편성 프로그램, 부서 위임 심의 프로그램 등을 ‘합동시사회’를 통하여 심의·평가함으로써 부서 위임심을 보완하고 질 높은 콘텐츠 제작에 기여 및 방송심의 규정을 준수하는데 노력을 기울이고 있다. 또한, 리뷰 회의 등을 통하여 심의위원들 간의 심의 수준을 공유하고 심의결과에 대한 의견을 교류하여 효과적이고도 효율적인 심의가 진행되도록 하고 있다. ‘특별합동심의’를 신설하여 사회적 가치가 충돌하는 주제 등을 다루는 프로그램은 공동심을 진행하였다. 모든 프로그램의 심의는 NPS 내 심의시스템에서 하도록 하여 전면 전산화 운영함으로써 심의 관리 업무의 정확도 및 효율성을 제고하도록 하였다.

또한, 당초의 심의평가 기능을 강화하기 위하여 일반인 위주의 시청자 모니터단 운영에서 탈피하여 각 기수별 5명 내외의 숙련된 모니터 요원으로 재구성하여 프로그램 모니터 기능을 강화하였으며, 연간 약 260건의 모니터링 의견을 제출하여 시청자모니터단의 역할을 강화하였다.

시청자업무는 고객의 참여를 확대하고, 고객의 의견을 수렴하여 고객가치를 실현하는데 중점을 두어 운영하였다. 이를 위하여 시청자위원회, 시청자권리보호위원회, EBS고객센터 등의 업무를 수행함으로써 시청자 중심의 업무 진행을 위해 노력하였다.

우선, 시청자 의견을 청취하고 이를 수렴하기 위해서 시청자위원회와 시청자권리보호위원회를 운영하였다. ‘시청자위원회’는 NGO, 시청자 단체 등의 추천을 받은 교육 및 사회 각 분야의 다양한 인사들로 구성되어 월 1회 회의를 개최하고 EBS 홈페이지 시청자위원회 코너에 정기회의 회의록 전문과 제언 반영결과 자료를 탑재 공개하여 일반 시청자들과 운영 내용을 공유하고 있다. 2020년 12회에 회의를 개최하였고 343건의 제언 중 332건을 반영하였다. ‘시청자권리보호위원회’는 EBS 방송으로 인한 초상권 침해, 명예훼손 등 인권침해나 재산상의 피해 관련만 별도 접수하여 처리하였다.

‘방송직업체험’은 자유학기제 지원, ‘찾아가는 중계차 체험’으로 EBS를 방문하기 어려운 학교를 찾아가서 체험을 진행하고 있었으나, 코로나19 거리두기로 인해 예년보다 적은 인원을 진행하였다.

‘EBS 고객센터’는 다양한 콘텐츠 및 각종 사이트 이용문의에 대하여 고품질의 상담서비스를 제공하고 있으며 고객과의 소통강화를 통한 서비스 만족도 제고를 위하여 노력하고 있다 특히 올해의 경우 코로나19로 인한 원격교육공공플랫폼운영에 따른 온라인클래스 전담 상담사 투입과 운영시간 조정으로 운영을 효율화하였으며 상담 AP 개선 구축으로 상담품질 및 편의성 증대에 많은 성과가 있었다. ‘EBS 고객센터’를 통하여 연간 총 401,193건을 상담접수하여 234,508건이 처리되었다. 이는 코로나19로 인한 원격교육공공플랫폼 운영에 따른 급격한 상담문의 건수가 폭증함에 따른 프로그램에 대한 정보문의가 많았으며 이의 해소를 위하여 라이브 특강 전담 상담번호를 개설하여 실시간 상담을 강화하였다



## 1. 심의운영 업무

### 가. 프로그램 심의

- 연간 심의업무 추진계획을 수립하여 심의위원 심의 및 제작부서 위임 심의 진행(생방송, 외화, 어학 및 교과 프로그램 등)
- 심의 지적사항이 있을 시, NPS(심의시스템)를 통하여 제작진에게 수정 요청, 제작진은 수정 후에 수정결과를 NPS에 등록

### 나. 심의기준

- 방송 관계법령 위반 여부
- 방송통신심의위원회 방송심의에 관한 규정, 협찬고지에 관한 규칙 등 준수 여부
- EBS 방송심의규정 준수 여부

### 다. 프로그램 평가 기준

- 편성 의도 구현 여부
- 프로그램 내용구성의 적절성 및 질적인 완성도
- 제작기술 측면의 오류(영상, 음향, 조명, 효과, 음악, 카메라 등의 수준)

### 라. 프로그램 심의 실적

구분	총편수	자체심의편수	지적 건수		수정 조치 건수
1월	2,295편	168편	자막수정	84건	168건
			간접광고	15건	
			내용오류	48건	
			기타	21건	
2월	2,009편	154편	자막수정	48건	126건
			간접광고	16건	
			내용오류	43건	
			기타	19건	
3월	2,101편	115편	자막수정	46건	100건
			간접광고	14건	
			내용오류	30건	
			기타	10건	
4월	2,281편	192편	자막수정	97건	153건
			간접광고	15건	
			내용오류	25건	
			기타	16건	
5월	2,332편	243편	자막수정	84건	181건
			간접광고	19건	
			내용오류	64건	
			기타	14건	

구분	총편수	자체심의편수	지적 건수		수정 조치 건수
6월	2,435편	270편	자막수정	99건	201건
			간접광고	23건	
			내용오류	53건	
			기타	26건	
7월	2,518편	260편	자막수정	63건	147건
			간접광고	17건	
			내용오류	47건	
			기타	20건	
8월	2,628편	256편	자막수정	72건	192건
			간접광고	34건	
			내용오류	63건	
			기타	23건	
9월	2,651편	324편	자막수정	69건	179건
			간접광고	52건	
			내용오류	41건	
			기타	17건	
10월	2,666편	347편	자막수정	64건	147건
			간접광고	30건	
			내용오류	43건	
			기타	10건	
11월	2,564편	314편	자막수정	105건	255건
			간접광고	44건	
			내용오류	80건	
			기타	26건	
12월	2,810	385편	자막수정	147건	291건
			간접광고	34건	
			내용오류	73건	
			기타	37건	
계	29,290편	3,028편	계		2,140건

#### 마. 합동시사회 개최

- 위임 심의 프로그램 등을 지정하여 심의위원 전체가 모여 시사, 평가, 제작진 피드백 등을 진행하는 회의
- 합동시사회 개최 내역

연번	일시	프로그램명	담당부서(담당)
1	20200106	다큐프라임 - 다시, 학교	교육제작부 김훈석, 빈정현, 김시준
2	20200329	특집 다큐멘터리 - 독도, 러일전쟁의 서막	교육제작부 김훈석, 허성호, 백봄
3	20200603	EBS 명강, EBS 클래식, EBS 마스터	북&렉처프로젝트팀 유규오, 김형준
4	20200729	지식채널e	지식채널e프로젝트팀 박성오, 이한규
5	20200831	파란만장	협력제작부 심예원, 한송희

연번	일시	프로그램명	담당부서(담당)
6	20200907	신계숙의 맛터사이클 다이어리	협력제작부 심예원, 김현주
7	20201021	다큐잇it- 채팅방, 당신을 초대합니다	교양제작부 문동현, 최병혁
8	20201204	로망대로 살아볼까	협력제작부 심예원, 권오민
9	20201204	한국에 산다	협력제작부 심예원, 김경은

## 바. 특별합동심의 개최

- 프로그램이 방송되기 전, 가치, 신념의 차이가 극명하게 존재하는 프로그램, 상호 이해가 충돌하는 사회현상을 다룬 프로그램, 과학적 객관성과 엄밀성이 요구되는 프로그램 등을 선정하여 3인의 내부 심의위원이 공동으로 심의
- 특별합동심의위원: 권윤희 실장, 이은정 위원, 최혜경 위원
- 특별합동심의 내역

방송일자	프로그램명	부제	심의일자	심의결과
20200106	EBS 다큐프라임	다시 학교 1-10부	20201229	자막 수정, 화면·내용 수정 간접광고 수정, 기타 수정
20200107			20200106	
20200108			20200103	
20200113			20200110	
20200114			20200114	
20200115			20200114	
20200120			20200120	
20200121			20200120	
20200122			20200121	
20200127			20200127	
20201022	독도채널e	EAST SEA 독도와 올림픽 청년 김대건의 유산 독도 폭격의 비밀 독도가 보인다 국회와 독도	20201021	자막 수정, 화면·내용 수정 기타 수정
20201029			20201028	
20201105			20201104	
20201112			20201111	
20201221			20201218	
20201222			20201221	

## 2. 시청자모니터단 운영

### 가. 운영 목적

- 자체 심의기구에 의한 심의평가 기능을 보완하고 콘텐츠 제작에 실질적인 도움을 줄 수 있는 다양한 의견 수렴과 프로그램의 질 개선도모

### 나. 운영 방법

- 모집
  - 홈페이지 내 상시 모집 코너에서 모집
  - 전 기수에서 부족한 인원만 충원 방식으로 모집
- 구성
  - 각 기수별 5명의 인원으로 모니터요원 구성

- 운영기수: 9기: 2020. 3.~2020. 5.  
10기: 2020. 6.~2020. 8.  
11기: 2020. 9.~2020. 11.  
12기: 2020. 12.~2021. 2.

- 운영방식
  - 모니터링 방식

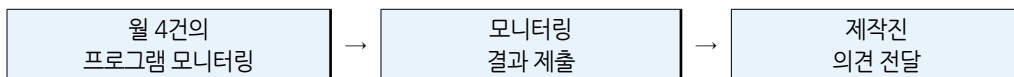

- 활동(매월 4회 이상 프로그램 모니터링 제출)
  - 대상 프로그램 및 제출건수: 다큐 프라임 등 51개 프로그램/ 총 260건 (각 기수별 60~72건 제출)
  - 모니터링 채널: 1TV, 2TV, 라디오, PLUS1, PLUS2, 영어교육채널 등 6개 채널

### 3. 우수 프로그램 시상 운영

#### 가. 2020년도 'EBS 방송대상' 우수 작품상 및 우수 부문상 시상

- 대상: 2019. 12. 1~2020. 11. 30 방송한 프로그램
- 각 현업부서에서 센터장/본부장들의 추천 후 심의·시청자실 주관으로 본심 선정
- 시상: 2020. 12. 31(중무식 시)
- 2020년 'EBS 방송대상' 시상 내역

부문	프로그램명	수상자	소속	
대상 (시청자상)	건축탐구 집	CP : 추덕담 PD : 빈정현, 박혜민, 김택준, 최재영, 배우찬, 박은미, 전옥배, 김병연, 최홍석	교육 제작부	
우수 콘텐츠 상	교양 문화 콘텐츠	다큐프라임 - 뇌로 보는 인간	PD : 이미솔, 정재용	교육 제작부
	교육 학습 콘텐츠	EBS 비즈니스 리뷰	CP : 오정호 PD : 김현, 박동현, 양진용, 우경희	방송제작 기획부
	유아 어린이 콘텐츠	최고다! 호기심 딱지	PD : 우지연, 안성철	유아어린이특임국
	협력제작 콘텐츠	10대가 말하다 틴 스피치	CP : 정아란 PD : 조희선, 나기환 (SM C&C)	창의융합 교육부
	라디오 콘텐츠	최수진의 모닝스페셜	CP : 손희준 PD : 이하진, 김성은, 김가은	라디오부
	뉴스· 모바일 콘텐츠 (공동 수상)	포스트 코로나 - 내일의 대학, 대학의 내일	기자 : 이해정, 서현아, 황대훈	교육뉴스부
KPOP 가사도우미		PD : 최수진	미래콘텐츠기획 프로젝트팀	

부문	프로그램명	수상자	소속
우수부문상	방송기술 부문	김성두	편집부
		조승동	제작기술부
	영상·아트 부문	손은서	공간디자인부
		임형은	영상제작부
	출연자·작가 부문	권종남	작가
		신계숙	출연자

## 나. 2020년 외부 수상 내역(61건)

번호	프로그램명 (부제명)	상의 명칭 (수상부문)	시상처	방송채널 (방송일시)	수상자	수상일
1	건축탐구 - 집	제 238회 이 달의 PD상 (12월)	한국PD 연합회	EBS-CH13	박은미, 조미진,박진현	20200120
2	저세상 ASMR	제 238회 이 달의 PD상 (12월)	한국PD 연합회	EBS-FM	이자형	20200120
3	EBS뉴스- 두 번 버림받은 아이들	제 135회 이달의 방송기자상	방송기자 연합회	EBS-CH13 20191209 - 1219	이동현,이상미, 송성환,황대훈, 금창호	20200121
4	다큐프라임- 인류세	미국 Impact DOCS Awards 장편다큐 부문 은상	미국 Impact DOCS	EBS-CH13 20190617 - 19	김형준,최평순	20200201
5	EBS뉴스- 위기의지구 교육의 길을 묻다	제353회 이달의 방송기자상	한국기자협회	EBS-CH13 20200113 - 0206	이혜정,최이현	20200226
6	다큐프라임- 수컷들	제 53회 휴스턴 국제TV 영화페스티벌 Nature & Wildlife 부문 심사위원상	휴스턴 국제TV 영화페스티벌	EBS-CH13	손승우	202004
7	뭐든지 뮤직박스	제 53회 휴스턴 국제TV 영화페스티벌 Children's Audience 부문 금상	휴스턴 국제TV 영화페스티벌	EBS-CH13	황세연,박진우	202004
8	다큐프라임- 교육대기획 <다시, 학교> 10부작	2020년 1월 이달의 좋은 프로그램 지상파TV부문	방송통신심의 위원회	EBS-1TV 20200106 -0127 21:50~22:40	김훈석/김형준 민정홍,황정원, 김지원,남정민, 문정실,정윤미, 김해연	20200422
9	오디오천국-‘ 저세상 ASMR - 꿈, 탄생과 죽음 사이’	2020년 1월 이달의 좋은 프로그램 지상파라디오부문	방송통신심의 위원회	EBS-FM 20200129 17:00~17:25	손희준/이자형, 황현성,윤소진	20200422
10	다큐프라임- 혁신학교 5부작 <무엇이 학교를 바꾸는가>	제 241회 이 달의 PD 상 (3월)	한국PD 연합회	EBS1 20200316 - 0324	김시준,빈정현, 남경우,허성준 이혜나,김서경	20200427

번호	프로그램명 (부제명)	상의 명칭 (수상부문)	시상처	방송채널 (방송일시)	수상자	수상일
11	자이언트 팽TV	제32회 한국PD대상 TV부문 실험정신상	한국PD 연합회	EBS-TV	이슬예나 박재영, 임문식 송준섭, 이영현 강샘이, 안미라	20200429
12	오디오천국	제32회 한국PD대상 라디오부문 실험정신상	한국PD 연합회	EBS-FM	강동걸, 김가은 김성은, 김정재 박민정, 박정보 방성영, 손희준 이자형, 이하진 장 희, 정윤범 진윤경, 최동민	20200429
13	다큐프라임- 구조 (To the Rescue)	제32회 한국PD대상 독립제작부문	한국PD 연합회	EBS-TV	양진용	20200429
14	오디오천국- 저세상ASMR	제32회 한국PD대상 R부문 음악, 오락부문	한국PD 연합회	EBS-FM	손희준, 이자형	20200429
15	MOMOE 밥чин부터 시작	제32회 한국PD대상 디지털 콘텐츠상	한국PD 연합회	유튜브 MOMOE	안미라, 박재영	20200429
16	개인상	제32회 한국PD대상 올해의 PD상	한국PD 연합회	자이언트 팽TV	이슬예나	20200429
17	다큐프라임- 뇌로보는인간	제242회 이달의 PD상 (4월분)	한국PD 연합회	EBS-TV 20200330 - 0407	이미술, 정재용	20200526
18	EBS 특집 다큐멘터리 독도, 러일전쟁의 서막	2020년 3월 이달의 좋은 프로그램 지상파TV부문 최우수상	방송통신심의 위원회	EBS-TV 20200329 15:40-16:30	김훈석/허성호, 백봄, 여근희	20200527
19	자이언트 팽TV	제56회 백상예술대상 교양작품상	(주)일간스포츠	EBS-TV	이슬예나 박재영, 임문식 송준섭, 이영현 강샘이, 안미라	20200605
20	EBS 비즈니스 리뷰	제244회 이달의 PD상 (6월분)	PD협회	EBS-TV	오정호, 박동현	20200726
21	백성문의 오천만의 변호인	제244회 이달의 PD상 (6월분)	PD협회	EBS-FM	이미숙	20200726
22	다큐프라임- 시민의 탄생	제47회 한국방송대상 사회공익부문	한국방송협회	EBS-TV 20200420 - 0428	김훈석/백경석, 채라다, 이희원, 정명, 원노해	20200727
23	다큐프라임- 뇌로보는인간	제47회 한국방송대상 문화예술교양부문	한국방송협회	EBS-TV 20200330 - 0407	김훈석/이미술, 정재용, 신현주, 고아영, 임형은, 정재승	20200727
24	뭐든지 뮤직박스	제47회 한국방송대상 어린이부문	한국방송협회	EBS-TV 20200430 - 현재	정영홍/황세연, 윤혜경, 정재원	20200727

번호	프로그램명 (부제명)	상의 명칭 (수상부문)	시상처	방송채널 (방송일시)	수상자	수상일
25	자이언트 팽TV 외 (개인상)	제47회 한국방송대상 뉴미디어프로그램 제작상	한국방송협회	EBS-TV	박재영	20200727
26	오디오천국 (개인상)	제47회 한국방송대상 음악효과상	한국방송협회	EBS-TV	황현성	20200727
27	건축탐구 집 (개인상)	제47회 한국방송대상 내레이션상	한국방송협회	EBS-TV	김영옥	20200727
28	자이언트 팽TV (개인상)	제47회 한국방송대상 예능인상	한국방송협회	EBS-TV	팽수	20200727
29	건축탐구 집- 황혼의 집, 비탈에 서다	제245회 이달의 PD상 (7월분)	PD협회	EBS-TV	빈정현	20200818
30	윤고은의 EBS 북카페	제245회 이달의 PD상 (7월분)	PD협회	EBS-FM	손희준, 박민정, 진윤정	20200818
31	EBS뉴스, 포스트코로나 기획- 내일의 대학, 대학의 내일	제359회 이달의 기자상	한국기자협회	EBS-CH13 20200623 - 0731	이혜경, 서현아, 황대훈	20200826
32	딩동댕 유치원- 또또리숲과 요정 친구들	제246회 이달의 PD상 (8월분)	PD협회	EBS-TV	최현선, 이상현 방영찬, 박혜민	20200918
33	오디오천국- 손수현 안예은의 이어달리기	제246회 이달의 PD상 (8월분)	PD협회	EBS-TV	이자형, 김정재	20200918
34	다큐프라임- 인류세	2020 방송통신위원회 방송대상 대상 (대통령상)	방송통신 위원회	EBS-TV	김형준, 최평순	20200928
35	자이언트 팽TV	2020 방송통신위원회 방송대상 우수상 (창의혁신부문)	방송통신 위원회	EBS-TV	이슬예나/ 임문식, 박재영, 송준섭, 이영현, 강샘이, 안미라	20200928
36	자이언트 팽TV (개인상)	2020 방송통신위원회 방송대상 특별상 (공로상)	방송통신 위원회	EBS-TV	이슬예나	20200928
37	오디오 천국- 행복이란 무엇일까, 다시 시작	제 247회 이달의 PD 상(9월분) 수상 라디오 정규부문	PD협회	EBS-FM	안수연, 손희준	20201019
38	전문가들 : 랜선돈기행	제 247회 이달의 PD상 수상(9월분) 디지털콘텐츠부문	PD협회	유튜브	최정균 (미래콘텐츠 기획팀)	20201019
39	다큐프라임- 뇌로 보는 인간	2020년 4월 이달의 좋은 프로그램 지상파TV부문	방송통신심의 위원회	EBS-TV 20200330 - 0407 21:50-22:40	김훈석/이미술, 정재용, 신현주 고아영	20201029

번호	프로그램명 (부제명)	상의 명칭 (수상부문)	시상처	방송채널 (방송일시)	수상자	수상일
40	다큐프라임- 야수의 방주	2020년 7월 이달의 좋은 프로그램 지상파TV부문	방송통신심의 위원회	EBS-TV 20200714 21:50~22:40	김현주/ 故박환성, 故김광일, 염상섭,정지연	20201029
41	KPOP 가사도우미	2020년 8월 이달의 좋은 프로그램 뉴미디어부문	유튜브 MOMOE	유튜브 20200819 18:15	최수진,전상희	20201029
42	다큐프라임- 패밀리 아시아	2020 차세대미디어대전 방송콘텐츠 대상 최우수상	과학기술 정보통신부	EBS-TV 20200504 - 0505	정현숙	20201106
43	다큐프라임- 뇌로보는 인간	Korea UHD Award 2020	한국전파 진흥협회 (RAPA)	EBS-TV 20200330 - 0407 21:50-22:40	이미솔	20201112
44	EBS뉴스- 위기의지구 교육의 길을 묻다 (개인상)	제 10회 기후변화 그랜드리더스 어워드 언론인부문	기후변화센터	EBS-TV	이혜정,최이현	20201125
45	가장 기본의 교육권- 기초학력 안전망 실태 연속 보도	제145회 이달의 방송기자상 기획보도부문	방송기자 연합회	EBS-TV	서현아,서진석	20201127
46	다큐프라임- 시민의 탄생	제19회 언론인권상	언론인권센터	EBS-TV 20200420 - 0428	김훈석/백경석, 채라다,이희원	20200102
47	딩동댕 유치원- 이야기 숲 만약에 신데렐라	제22회 양성평등미디어상 최우수상	여성가족부/ 한국양성평등 교육진흥원	EBS-TV 20200620	정영홍,최현선, 박혜민,이상현, 길유경,이성심, 하지혜,박한솔	20201203
48	다큐잇it- 가족사진	제22회 양성평등미디어상 우수상	여성가족부/ 한국양성평등 교육진흥원	EBS-TV 20200807	문동현,최병혁, 안지은	20201203
49	온라인 사이트 (개인상)	2020 방송기술대상 최우수상	한국방송 기술인연합회	EBS 홈페이지	박상영	20201208
50	UHD 스튜디오 구축(개인상)	2020 방송기술대상 장려상	한국방송 기술인연합회	EBS-TV	이정택	20201208
51	세계테마기행 (개인상)	2020 대한민국 콘텐츠대상 방송영상산업발전 유공포상(장관상)	문화체육부 / 한국콘텐츠 진흥원	EBS-TV	양혜정	20201208
52	자이언트 펭TV (개인상)	2020 대한민국 콘텐츠대상 방송영상산업발전 유공포상(장관상)	문화체육부 / 한국콘텐츠 진흥원	EBS-TV	이슬예나	20201208
53	자이언트 펭TV	2020 대한민국 콘텐츠대상 캐릭터 부문 (대통령상)	문화체육부 / 한국콘텐츠 진흥원	EBS-TV	펭TV&브랜드 스튜디오팀	20201208
54	(개인상)	2020 그리매상 공로상	한국방송 촬영인협회	-	조영환	20201209



번호	프로그램명 (부제명)	상의 명칭 (수상부문)	시상처	방송채널 (방송일시)	수상자	수상일
55	다큐프라임- 60세미만 출입금지 (개인상)	2020 그리매상 신임촬영감독상	한국방송 촬영인협회	EBS-TV 20201116 21:50~22:45	임형은	20201209
56	EBS 온라인 클래스	제15회 대한민국 인터넷대상 (대통령상)	과학기술 정보통신부	EBS-PLUS1 등	에듀테크팀	20201209
57	다큐프라임- 시민의 탄생	제12회 한국기독언론대상 사회정의부문	한국기독언론 연합회	EBS-TV 20200420 - 0428	김훈석/백경석, 채라다,이희원	20201210
58	다큐프라임- 뇌로 보는 인간	올해의 생명과학 보도상	생화학분자 생물학회	EBS-TV 20200330 - 0407 21:50- 22:40	김훈석 이미술, 정재용	20201210
59	다큐프라임- 시민의 탄생	2020 Media Awards 콘텐츠상 지상파방송 우수콘텐츠상	(사)미디어 미래 연구소	EBS-TV 20200420 - 0428	김훈석/백경석, 채라다,이희원	20201210
60	파란만장- 두 번째 삶	2020년 10월 이달의 좋은 프로그램 지상파TV부문	방송통신심의 위원회	20201022 목 21:50~22:40	심예원,한송희/ 송선의,이석윤, 백광진,박병준, 박태훈,최미영, 정승원,박미라, 이은미,이보민, 임은정,이채은	20201215
61	다큐프라임- 60세 미만 출입 금지	2020년 11월 이달의 좋은 프로그램 지상파TV부문	방송통신심의 위원회	EBS-CH13	김훈석/이승주, 김유미	202012

## 4. 시청자위원회 운영

### 가. 운영목적

- EBS는 교육전문 방송사업자로 시청자위원회 법적 설치가 의무적이지는 않으나, 시청자의 권익 보호에 앞장서기 위해 운영
- 고객을 대표하는 위원회 운영으로 공공성 확보 및 <고객의 소리> 청취

### 나. 구성현황 및 명단

- 구성현황
  - 구성 방법: 시청자 단체 등에서 추천하는 후보자 중 선정
  - 위촉 기간: 2020. 1. 1~12. 31(1년)
  - 위촉 위원수: 방정배 위원장 外 9명(총 10명)

## • 위원회 명단

구분	성명	주요 경력	비고
위원장	방정배	現, 성균관대신문방송학과 명예교수 現, 송건호(청암)언론문화재단 이사	
부위원장	이정옥	前, EBS 뉴미디어국장 前, EIDF(EBS국제다큐페스티벌)영화제 본선 심사위원	
위원	김묘은	現, 한국과학문화교육단체연합 부회장 現, 디지털리터러시교육협회 대표	
위원	김수환	現, 총신대학교 교수 現, 한국정보과학교육연합회 이사	
위원	김종하	現, 한라대학교 광고·영상·미디어학과 교수 現, 한국방송통신위원회 지역방송발전위원	20200228 ~ 20201231
위원	김차명	現, 배곧초등학교 교사 現, 참쌤의 콘텐츠스쿨 대표 前, 경기도 교육청 대변인실 미디어 담당	
위원	이용재	現, 자유언론실천재단 기획편집위원 前, 동아일보 편집국사회부, 경제부 기자	
위원	조형숙	現, 중앙대학교 유아교육과 교수 現, 한국유아교육협회 부회장 現, 한국 영유아교육연구학회 회장	
위원	최지우	現, 서울지방변호사회 윤리이사 前, 대화형 법률상담 지식서비스콘텐츠 제작총괄	
위원	송종길	現, 경기대학교 미디어영상학과 교수 前, 방송통신위원회방송시장경쟁상황평가위원회위원	20200101 ~ 20200614

## 다. 운영 현황

- 개요
  - 회의개최: 정기회의 연 12회 개최
  - 제언건수: 238건(반영건수: 226건)
- 월별 회의안건 및 반영현황

구분	안건 프로그램명	제언 건수	반영 건수	미반영 건수
1월	2020년 시청자위원회 위촉식	10건	10건	0건
2월	EBS 의학 프로그램 등에 대한 발전적 제언 - <딩동댕 친구들>, <명의> 중심으로	41건	40건	1건
3월	EBS 가족 프로그램 등에 대한 발전적 제언 - <EBS 다큐프라임 혁신학교>, <자이언트 펭TV> 중심으로	43건	42건	1건
4월	EBS 다큐 프로그램 등에 대한 발전적 제언 - <다큐 잇 IT>, <최고다 호기심딱지> 중심으로	31건	31건	0건
5월	EBS 편성 및 프로그램 등에 대한 발전적 제언 - <EBS 명강>, <해요와 해요> 중심으로	44건	43건	1건
6월	EBS 편성 및 프로그램 등에 대한 발전적 제언 - <EBS 비즈니스 리뷰>, <또깨비 가족> 중심으로	30건	30건	0건

구분	안전 프로그램명	제언 건수	반영 건수	미반영 건수
7월	EBS 편성 및 프로그램 등에 대한 발전적 제언 - 〈지식채널e〉, 〈뭐든지 뮤직박스〉 중심으로	26건	24건	2건
8월	EBS 편성 및 프로그램 등에 대한 발전적 제언 - 〈건축탐구 집〉, 〈햇도그랑 만들어볼까요〉 중심으로	28건	25건	3건
9월	EBS 편성 및 프로그램 등에 대한 발전적 제언 - 〈파란만장〉, 〈유아·어린이 콘텐츠〉 중심으로	24건	24건	0건
10월	EBS 편성 및 프로그램 등에 대한 발전적 제언 - 〈생방송 우리집유치원〉, 〈신계속의 맛터사이클 다이어리〉 중심으로	29건	29건	0건
11월	EBS 편성 및 프로그램 등에 대한 발전적 제언 - 〈미래교육 플러스〉, 〈백성문의 오천만의 변호인〉 중심으로	21건	18건	3건
12월	2020년 제언에 대한 총평	16건	16건	0건
합 계		343건 (100%)	332건 (97%)	11건 (3%)

- 2020 EBS 시청자상 후보작 선정
  - 후보작: 〈뭐든지 뮤직박스〉, 〈교육대기획 다시 학교〉, 〈EBS 비즈니스 리뷰〉, 〈EBS 다크프라임 시민의 탄생〉, 〈건축탐구 집〉
  - 홈페이지 시청자 투표: 2020. 11. 9(월)~12. 8(화)
  - 선정작: 〈건축탐구 집〉

## 5. 시청자권리보호위원회 운영

### 가. 운영목적 및 절차

- EBS 방송으로 인한 초상권 침해, 명예훼손 등 인권침해나 재산상의 피해 관련만 접수
- 절차: 홈페이지 접수 → 사내 처리 → 사내처리되지 않는 경우 시청자위원회 시청자 권리보호분과 상정 → 분과위원 심의 → 결정사항 수용하도록 권고

### 나. 실적 개요

- 시청자위원회 시청자권리보호분과 위원: 방정배 위원장, 이정옥 부위원장, 최지우 위원(당연직)
- 2020년 접수 건수: 3건
  - 온라인클래스 1건 / 유튜브 영상 삭제 1건 / 홈페이지 영상삭제 복구 요청 1건
- 회의개최
  - 일시: 2020. 12. 27
  - 안건: 2020년 접수 및 처리 현황 보고

## 6. 방송직업체험 운영

### 가. 운영목적

- 공교육 지원 및 학교와의 유기적 관계 제고
- 청소년수련활동 인증을 통한 EBS 방송직업체험 과정의 공적 인지도 강화

- 자유학기제 등 방송관련 직종을 체험하고자 하는 사회적 수요에 부응
- 외부 기관과의 협업을 통한 시청자미디어 교육에 기여

## 나. 실적 개요

- 개최 횟수 및 인원: 20회/ 599명
  - 자유학기제 지원: 18회/ 568명
  - 방학직업체험: 2회/ 31명
- 자유학기제 지원학교 목록

순번	실시일	단체명	인원	체험과정
1	20200114	EBS 겨울방학 직업체험	15	방송작가
2	20200116	EBS 겨울방학 직업체험	13	성우-PD
총 원			28명	

- 찾아가는 방송직업체험(중계차 관련 체험)  
코로나 19로 인하여 체험없음.
- 교육부·대한상공회의소 시행 '2019년 3차 교육기부 진로체험 인증' 획득  
- 인증기간: 2017. 12. 18~2020. 12. 17(인증일로부터 3년)

## 7. 스튜디오 투어 운영

### 가. 운영목적

- EBS 프로그램에 대한 관심을 유도하고 공공성을 확보
- 첨단 지능형 디지털 사옥을 구축·운영함에 따라, 시청취자의 다양한 방송 참여와 니즈를 충족시켜 공영방송 EBS로서의 역할 제고
- 경험과 참여의 시대를 맞아 방송시설 및 EBS 프로그램을 직접 체험하고자 하는 고객 수요 증가에 부응
- 스튜디오 투어를 통하여 EBS에 대한 친밀감 증대 및 프로그램 홍보

### 나. 실적 개요

- 운영기간: 2020. 1. 1~1.31, 이후 코로나19로 인하여 투어활동 없음.
- 견학인원: 193명(13회)

구분	유치	초등	중등	고등	보호자	성인	합계
인원	25명	89명	1명	-	78명	-	193명
비율	13.0%	46.1%	0.5%	0.0%	40.4%	0.0%	100.0%

## 8. EBS 고객센터

### 가. 운영목적

- 콘텐츠 및 사이트 이용 문의에 대한 고품질의 상담서비스 제공
- 표준화된 서비스와 체계적 관리로 업무 효율성 강화
- 고객과의 소통강화를 통한 콘텐츠 및 서비스의 선제적 예측, 분석
- 코로나19에 대응한 원격교육공공플랫폼 운영사업 지원

## 나. 실적 개요

- 운영시간: 월~토(08:00~21:00(주/야간))
- 운영인력: 정규인원 23명(온라인클래스 업무 상황에 따라 단기상담사 추가 배치)
- 운영실적: 접수 401,193건/ 처리 234,508(처리율 58.5%)
- 주요문의

프로그램 관련 주요 문의 Best	사이트 관련 주요 문의 Best
<ul style="list-style-type: none"> <li>• 명의 방송 내용, 출연자 정보 문의(18.2%)</li> <li>• 극한직업 방송 내용, 출연자 정보 문의(17.0%)</li> <li>• 한국기행방송 정보, 업체 정보 문의(16.7%)</li> <li>• 최고의 요리비결방송 정보, 출연자 정보 문의(10.2%)</li> <li>• 자이언트 팽TV 프로그램 문의(8.9%)</li> </ul>	<ul style="list-style-type: none"> <li>• 온라인클래스 콘텐츠 이용 문의(48.5%)</li> <li>• EBS사이트 회원정보 문의(14.1)</li> <li>• 방송편성, 정보 문의(10.6%)</li> <li>• 초중학 콘텐츠 이용문의 (8.5%)</li> <li>• EBSi 사이트 강좌 이용문의(6.5%)</li> </ul>

## 다. 원격교육공공플랫폼(온라인클래스) 이용자 민원 대응

- 2020. 3. 온라인클래스, 라이브 특강 전담 상담번호 개설
- 2020. 4. 외주 고객센터 승인동 이원화 운영 개시
- 2020. 4. 온라인클래스 신속 상담을 위한 사회복무요원 전화상담 업무 투입
- 2020. 8. 상담AP(Application) 개선구축
  - 지식관리시스템(KMS) 도입하여, 체계적인 지식관리 프로세스를 통한 생산성 및 상담품질 개선 도모
- 2020. 12. 코로나19 대응 강화를 위한 고객센터 이원화 추가 운영(EBS본사 센터 운영)

## 개관

EBS 뉴스는 2020년 한 해 동안 교육전문뉴스로서 단발성 보도를 지양하고, 교육 현안에 대한 심층 취재로 시청자들에게 보다 질 높은 교육 정보를 제공하는데 주력하였다.

2020년 방영한 <위기의 지구, 교육의 길을 묻다> (총 17편), <18세 유권자 기획> (총 3편), <원격수업 기획> (총 5편), <선거교육 기획> (총 2편), <포스트코로나-내일의 대학, 대학의 내일> (총 14편), <교육, 서울공화국> (총 10편), <온종일 돌봄 기획> (총 4편), <가장 기본적인 교육권-기초학력 안전망 실태 연속 보도> (총 10편), <잘 자랄 권리 기획> (총 6편), <유해물질 기획> (총 6편)이 있으며, 이 가운데 <위기의 지구, 교육의 길을 묻다>가 기후변화 그랜드 리더스 어워드 및 한국기자협회 제353회 '이달의 기자상' 기획보도 부문, <포스트코로나-내일의 대학, 대학의 내일>이 한국기자협회 제359회 '이달의 기자상' 기획보도 부문, <가장 기본적인 교육권-기초학력 안전망 실태 연속보도>가 방송기자연합회 제145회 이달의 방송기자상 기획보도 부문 수상하였다. 또 지난해 보도된 <두 번 버림받은 아이들>이 방송기자연합회 제135회 이달의 방송기자상 기획보도 부문 수상하였다.

또 코로나 사태와 교육예산 문제, 유치원의 유아학교 전환 등 총 12편의 단독 기사를 보도해 교육 현안을 주도하였다.

2020년 국가적 화두였던 코로나 사태에 총력 보도로 대응하였다. 코로나19 긴급보도 체제로 전환해, 매일 코로나19 발생과 관련한 교육현안을 심층 취재해 보도하였다. 또 재난상황 대응 차원에서 코로나 속보를 스크롤 자막 뉴스로 매시간 시청자들에게 제공하였다. EBS 특별생방송 기간에는 취재기자들이 패널로 출연해 생생한 현장 교육 소식을 전달하였다.

코로나로 어수선한 상황 속에 치러진 2020년 총선에서 교육 의제를 발굴하는데도 힘썼다. 특히 18세 선거권이 도입된 후 처음으로 치러진 선거라는 점에서 학생들의 선거권교육에 도움이 되는 자료를 제작해 배포하였고, 선거가 끝난 후에는 초선 의원을 중심으로 교육, 보육, 여성 등 각 분야 입법 과제를 집중보도하였다.

세계적 교육재난 상황에 교육이 나아갈 길을 모색하는 차원에서 글로벌 교육뉴스도 확대하였다. 정오뉴스를 하반기부터 글로벌 교육뉴스로 전면 개편하고 해외 통신원들에게 기고를 받는 글로벌리포터 체제도 확립하였다.

뉴스 제작, 유통 시스템을 개선하기 위한 노력도 경주하였다. 예산절감 및 기동력 강화를 위해 기존 배차 시스템을 렌터카 3대를 활용한 취재팀별 자가운전 시스템으로 전환하였다. 뉴스 홈페이지 검색창 개선 및 메뉴 개선을 통해 뉴스 접근성도 높였다.

교육뉴스의 다양성을 강화하기 위한 노력도 지속하였다. 생생한 문화 현장 소식을 담은 <지성과 감성> 코너를 신설해 미술, 영화, 클래식 음악에 대한 소식까지 폭넓게 담아냈다. 문체부 수탁 사업을 통해 제작한 <쉬운 우리말, 나랏말싸미> 코너를 매주 1편씩 26편 진행하였다. 많은 관심을 받은 기획보도 <가족의 탄생>을 심층보도다큐 형식으로 제작한 것도 새로운 시도였다.

교육현장의 미디어 리터러시 교육을 지원하는 차원에서 스쿨리포터 9기를 운영하였다. 고등학생에 국한된 모집 단위를 초등학교, 중학교까지 확대해 전국에서 79개교, 총 104명을 선발하였다. 다만 코로나19 상황을 감안해 방송뉴스 제작은 없었으며 비대면 발대식, 인터넷 기사로 대체하였다.

## 업무내역

### 가. 교육 현안 심층 기획 강화

- 1) <위기의 지구, 교육의 길을 묻다> (총 17편)
  - ※ 기후변화 그랜드 리더스 어워드 수상(이혜정, 최이현)
  - ※ 한국기자협회 제353회 이달의 기자상 기획보도 부문 수상
- 2) <18세 유권자 기획> (총 3편)
- 3) <원격수업 기획> (총 5편)
- 4) <선거교육 기획> (총 2편)
- 5) <포스트코로나-내일의 대학, 대학의 내일> (총 14편)
  - ※ 한국기자협회 제359회 이달의 기자상 기획보도 부문 수상(이혜정, 서현아, 황대훈)
- 6) <교육, 서울공화국> (총 10편)
- 7) <온종일 돌봄 기획> (총 4편)
- 8) <가장 기본인 교육권-기초학력 안전망 실태 연속 보도> (총 10편)
  - ※ 방송기자연합회 제145회 이달의 방송기자상 기획보도 부문 수상(서현아, 서진석)
- 9) <장 자랄 권리 기획> (총 6편)
- 10) <유해물질 기획> (총 6편)
- 11) <탈북학생 기획취재-두 번 버림받은 아이들> (총 11편)
  - ※ 방송기자연합회 제135회 이달의 방송기자상 기획보도 부문 수상(이동현, 이상미, 송성환, 황대훈, 금창호)

### 나. 교육 현안 단독 보도

- [단독] 감염병으로 격리되면 학원비 환불 받는다
- [단독] 교육부 올해 수시모집 연기 가다..수험생 혼란 최소화
- [단독] 서울대 “대면 수업 일부 재개”..강의실 다시 열리나
- [단독] 접촉 강도 학교가 가정의 2배..감염병 전파 위험 커
- [단독] 코로나19 와중에 ‘메달 따겠다’며 등교시킨 직업계고
- [단독] 국공립 유치원 취원율 큰 폭 증가..첫 가지적 성과
- [단독] 널뛰는 교육 예산..안정화 기금 유명무실
- [단독] 대학, 계획보다 ‘1조 2천억’ 더 적립..수입 감소분의 ‘5배’
- [단독] 12년 만에 환경교사 뽑는다..환경교육 전문화
- [단독] 유치원 86% 쌍방향 수업 못 하는데..교육부 “쌍방향 늘려라”
- [단독] ‘라면 형제’ 사건 발생한 인천..아동보호인력 ‘최저’
- [단독] 일제 잔재 ‘유치원’ 113년 만에 ‘유아학교’로 바꾼다

### 다. 주요 교육 현안 총력 취재

- 1) 코로나19 긴급보도 체제
  - 코로나19 속보 및 교육현장 중심 뉴스 운영, 매일 관련 리포트 및 기자 출연
  - 스크롤 자막 뉴스 서비스
  - 3월 30일~4월 10일 코로나 특별생방송 기자 출연(이혜정, 서현아, 황대훈)
  - 등교 개학 한달, 대표강사 스튜디오 출연해 학년별 공부, 생활지도 요령 강의
- 2) 제21대 총선 보도
  - 뉴스G 국가별 청소년 선거교육 사례 5편 소개

- 18세 선거권 관련 선거교육 클립 영상 10편 제작 및 유통
- 초선 의원 중심, 각 분야 입법 과제 집중 보도

#### 라. 글로벌 교육뉴스 본격 도입

- 1) 정오뉴스, 하반기부터 글로벌 교육뉴스로 개편
- 2) 글로벌 교육뉴스 <뉴스G> 매일 1편씩 확대 운영
- 3) 매일 기자 출연 통해 해외 교육뉴스 소개
- 4) 해외 통신원 글로벌리포터 시스템 운영

#### 마. 뉴스 제작, 유통 시스템 개선

- 1) 뉴스 취재 배차 시스템 개선
  - 아이오닉 하이브리드 3대(롯데렌터카) 자가운전 도입, 예산절감 및 기동력 강화
- 2) 뉴스 홈페이지 개선
  - 글로벌 인터넷 뉴스 메뉴 신설 및 탑재
  - 검색창 조건 개선 통해 본문 검색 기능 추가
  - 유아/초/중/고/대학/평생 메뉴 전환으로 접근성 강화

#### 바. 교육뉴스 다양성 강화 노력

- 1) 문화코너 <지성과 감성> 신설, 도서, 영화, 전시 등 다양한 문화계 소식 보도
- 2) 문체부 수탁 <쉬운 우리말, 나랏말싸미> 26편 방송
- 3) 기획보도 <가족의 탄생>을 심층보도다큐로 재제작하여 방영(이상미)
- 4) <EBS 스쿨리포터> 운영
  - 모집단위 고 → 초/중/고로 확대
  - 전국 79개교 104명 선발, 비대면 발대식 진행
  - 코로나19 상황을 감안해 방송뉴스에서 인터넷뉴스로 전환 운영



EBS



# 정책기획센터

## 개관

정책기획부는 2020년 경영 방향을 ‘위기를 넘어, 새로운 도약으로’로 정하고 급변하는 미디어 환경 속에서 전 구성원의 지혜를 모아 경영의 위기를 헤쳐나가고자 했다. 특히, 2020년 공사에 부여된 공적책무를 다하기 위해 안정적 재원 확보가 절실함에 따라 수신료를 비롯한 공적 재원의 정상화에 온 힘을 기울이고 더불어 수입을 다각화하고, 전사 플랫폼(채널, 사이트)에 대한 수지 분석을 시스템화해 경영의 효율성을 극대화하고자 다양한 전략적 과제를 수립하였다.

또한, 코로나19로 인한 학습 공백을 최소화하기 위해 과학기술정보통신부와 긴밀히 협력해, 초중학 학년별 전문 학습채널 5개를 임시로 신설하여 학습을 위한 PP채널 6개를 확보하여 공익에 기여하였다. 대외적으로 방송통신위원회가 실시한 2020년도 지상파 방송사업자 재허가 심사에서 가장 높은 평가점수(DTV 방송국: 713.65점, FM 방송국: 692.24점)를 받는 쾌거를 이뤘다. 방송통신위원회가 매년 실시하는 2020년도 방송평가(2019년도 기준)에서도 우수한 평가를 받았다. EBS는 지속적인 KBS와 실무협의를 통해 합의점을 도출하기 위한 UHD 송신을 위한 노력을 기울였으나 입장 차이로 합의에는 이르지 못하였다. 자회사에 위탁하였던 EBS 캐릭터 라이선스 사업권을 모회사로 회수하여 모회사의 유아·어린이 콘텐츠 제작 노하우, 상품기획 능력, IP 저작권 관리 노하우 등을 적극 활용하고자 했다. 공사 연구 및 정책기능 전문성 확보를 위하여 주요 부서에 박사급 전문인력을 배치하고 연구를 추진하였다.

## 주요업무

## 1. 2020년도 공사 경영목표 수립

2020년 정책기획부는 공사에 부여된 공적책무를 다하기 위해 안정적 재원 확보가 절실함에 따라 수신료를 비롯한 공적 재원의 정상화에 온 힘을 기울였다. 또한, 미디어 환경 변화에 맞춰 EBS의 역량과 경쟁력을 높이기 위해 다양한 전략과 제도를 도입·운영하고자 했다. 덧붙여, EBS는 새로운 도약을 위해 조직과 제도, 문화 전반에 대한 혁신을 추진했다.

이에, 2020년도 경영목표를 ‘재정위기 극복’, ‘고품격 청정’, ‘콘텐츠 강화’, ‘조직·제도·문화 혁신’으로 설정하고 이를 달성하기 위한 9대 전략과제 및 세부 전략 과제를 도출하였다.

정책기획부는 경영목표 및 전략 과제의 달성을 위한 전사 콘트롤타워 역할을 수행함으로써 학교교육을 보완하고 국민의 평생교육과 민주적 교육발전에 이바지한다는 공사의 사명을 실현하는 데 기여하였다.

## ■ 경영 목표 및 전략과제

2020 방향	위기를 넘어, 새로운 도약으로		
2020 경영 목표	재정위기 극복	고품격 청정 콘텐츠 강화	조직·제도·문화 혁신

9대 전략 과제	세부 전략 과제
1. 공적재원 정상화	<ul style="list-style-type: none"> <li>수신료 등 공적재원 정상화를 위한 공식기구 설치 및 운영</li> <li>공교육 지원 서비스 강화를 통한 신규 공적재원 확보</li> <li>정부·지자체 등 정책 마케팅을 통한 사업 발굴</li> </ul>
2. 수입 다각화	<ul style="list-style-type: none"> <li>콘텐츠별 통합마케팅(IMC) 역량 강화</li> <li>고부가가치 사업 발굴 및 확대</li> <li>2차 수익 창출 가능한 공공사업 집중 발굴</li> </ul>
3. 비용의 효율적 집행	<ul style="list-style-type: none"> <li>세부 수익 사업별 정기 모니터링을 통한 비용 최적화</li> <li>아웃소싱 사업 분석 및 개선 방안 마련</li> </ul>
4. 정체성에 걸맞은 고품격 청정 콘텐츠로 공적 가치 실현	<ul style="list-style-type: none"> <li>고품격 청정 콘텐츠를 위한 시스템 마련·운영</li> <li>미래 교육을 위한 에듀테크 기반의 공교육 보완 신규 콘텐츠 개발 강화</li> <li>평생교육 콘텐츠 강화로 국민 교육복지 실현</li> <li>민주적 교육 발전을 위한 참여형 콘텐츠 확대</li> </ul>
5. POST TV 콘텐츠 제작 환경 구축	<ul style="list-style-type: none"> <li>유튜브 콘텐츠 품질 관리 및 검수 체계 구축·운영</li> <li>다층적 유튜브 채널 운영 체계 확립</li> <li>저가형 디지털 오리지널 콘텐츠 및 브랜드 콘텐츠 지속 기획</li> </ul>
6. 콘텐츠 기획 글로벌 경쟁력 강화	<ul style="list-style-type: none"> <li>EBS 교육 OTT 및 EBS 콘텐츠 맵(Contents Map) 개발</li> <li>해외 수요 창출형 콘텐츠 기획 제작</li> <li>전사 사이트 인프라의 클라우드 전환</li> </ul>
7. 콘텐츠·효율성 중심조직으로 탈바꿈	<ul style="list-style-type: none"> <li>기획·제작·사업 시너지 극대화를 위한 조직 정비</li> <li>비효율적인 업무 관행 제거</li> </ul>
8. 실효성 있는 평가·성과 제도 도입·운영	<ul style="list-style-type: none"> <li>개인 근평 제도 개선</li> <li>성과에 따른 보상체계 강화</li> </ul>
9. '신뢰와 원칙'이 존중되는 조직문화 정착	<ul style="list-style-type: none"> <li>콘텐츠의 공정성과 중립성 강화</li> <li>신뢰와 배려의 노사관계 정립</li> <li>직무 중심의 협업 활성화</li> </ul>

## 2. '코로나19' 학습결손 보완을 위한 PP채널 런칭

코로나19로 인한 학습 공백을 최소화하기 위해 과학기술정보통신부와 긴밀히 협력해, 초중학 학년별 전문 학습채널 5개를 임시로 신설하고 기존 PP채널 'EBS English' 채널명을 변경하며, 도합 6개의 '코로나19' 대국민 학습결손 보완 채널(채널명: EBS러닝)을 등록 신청하였다. 각 채널에는 학년별 EBS의 학습 콘텐츠를 방송하였다.

학령	채널	비고
초등1~2	EBS 2TV, EBS PLUS2	기존
초등3~중학2	EBS 러닝 초등3~중학2	신설
중학3	EBS English	편성 조정
고교1~3	EBS PLUS1 및 EBSi(온라인)	기존

## 3. 2020년 지상파 재허가 심사 수행

정책기획부는 지상파 재허가 심사를 수행하여 방송통신위원회가 실시한 2020년도 지상파 방송사업자 재허가 심사에서 가장 높은 평가점수(DTV 방송국: 713.65점, FM 방송국: 692.24점)를 받는 쾌거를 기록하였다. 해당 심사는 방송의 공적 책임과 공정성 실현가능성, 프로그램의 공익성 등에 대한 심사로 평가 점수 700점을 넘긴 방송사업자는 EBS가 유일하다.

## 4. 2020년 실시 방송평가(2019년 기준)에서도 우수 평가

정책기획부는 방송평가에 대해 면밀히 준비하여 방송통신위원회가 매년 실시하는 2020년도 방송평가(2019년도 기준)에서도 우수한 평가를 받았다. 특히 지상파 라디오 부문에서 총 점 300점 중 231점을 받아 지상파 라디오 9개 채널 중 최고점을 받았다.

## 5. 외주제작 상생협의회를 통한 협력 강화

2020년 총 5회에 걸쳐 외주제작사들과의 상생협력방안 마련을 위한 상생협의회를 개최했다. 합리적인 제작비 산정의 제도화, 공모제도의 활성화, 수익분배의 현실화 방안 등을 구체적으로 논의하는 자리를 통해 외주와의 상생협력에 힘을 썼다. 기존에 없던 새로운 제안과 논의들이 오가며 방송계에서는 발전적이면서도 획기적인 합의안이 나올 거라는 기대심리를 높였다.

## 6. 캐릭터 라이선스 사업권 및 방송 단행본 사업권 회수

방송환경 변화로 인한 광고 매출 급감 등에 대비하여 양 사가 전문성 있는 사업부분으로 역량을 결집하고자 사업위탁기본협약을 개정하여 모자 회사 간 사업범위를 재편하였다. 자회사에 위탁하였던 EBS 캐릭터 라이선스 사업권을 모회사로 회수하여 모회사의 유아·어린이 콘텐츠 제작 노하우, 상품기획 능력, IP 저작권 관리 노하우 등을 적극 활용하고자 하였으며, 사업권 조정에 따른 자회사의 한시적 매출감소의 영향을 최소화하고자 방송권 및 한글이 야호 교재 판매 시 자회사에서 EBS로 지급하도록 되어있는 저작권료를 2020년부터 2021년까지 조정하기로 양 사 합의하였다.

또한 2020년 1월부터 자회사로부터 단행본 사업권한을 회수하고 본사에 북앤랙처 프로젝트 팀을 신설(2020. 1. 15)하여, 프로그램 기획·편성 단계에서부터 도서와 방송을 연계하여 시너지효과를 내고 매출을 극대화할 수 있도록 체제를 재편하였다.

## 7. 공사 연구 및 정책기능 전문성 확보

정책기획부는 공사 연구 및 정책기능 전문성 확보를 위하여 주요 부서에 박사급 전문인력을 배치하고 연구를 추진하였다. 또한, 전문자료를 수집·분석·확산하는 체계를 갖추으로써 대내외 환경변화에 적응하기 위한 전략수립 체계를 갖췄다.

구분	주요 내용
주요 부서 박사급 전문인력 배치 및 연구 추진	<ul style="list-style-type: none"> <li>• 제작가이드라인, MMS, 온라인클래스, 수신료 등 조사연구 추진</li> <li>• 각종 데이터 분석 및 국내외 현황 자료 수집</li> <li>• 대내외 정책파트 협력 체계 마련 및 연구 네트워크 구축</li> <li>• SW 교육 등 공사 주력 사업 투입 및 성과 도출</li> </ul>
전문자료 수집/분석 및 확산	<ul style="list-style-type: none"> <li>• 사내 포탈 게시판에 R&amp;D 자료 게시판 구축</li> <li>• 편성/제작, 학교교육, 비즈니스, 기술, 정책 등 다양한 파트 연구물 공유</li> <li>• 국내외 자료 공유 및 TF/회의 등에서 논의 자료로 활용</li> </ul>

## 개관

기획예산부는 크게 공사의 연간 예산을 편성·관리하는 업무와 수신료와 함께 공적재원을 구성하고 있는 정부보조금을 확보·관리하는 업무를 수행하고 있다.

2020년은 2019년부터 이어진 재정위기 극복 기조를 이어가는 가운데 코로나19로 인한 환경 변화와 내부 노력이 소기의 성과로 이어져 단기간에 흑자 전환에 성공한 한 해였다.

연초부터 2차 토털리뷰를 추진하여 비용부문에서의 최적화 기조 이어나가는 한편, 수익부문에서도 신수종 5개사업을 지정·별도 관리함으로써 미래 성장동력의 발굴 및 지원에도 노력을 경주하였다. 아울러, 수탁사업의 구조적 문제를 분석하고 이를 해결하기 위해 ‘수탁사업 사전심사제’를 전격 도입함으로써 신규 이익을 창출하는 성과도 올렸다.

이러한 노력에 코로나19로 전격 실시된 ‘온라인클래스’ 등 대규모 정부정책사업과 그로 인한 부수효과, 그리고 2019년말부터 시작된 ‘팽수’ 신드롬에 의해 수익사업 실적이 급속한 개선이 더해져 결과적으로 전년 101억 원의 적자를 64억원 흑자로 전환하는 쾌거를 이루어내었다.

또한, 정부의 ‘디지털 뉴딜’ 정책과 관련하여 내부적으로 주요사업 및 예산 기획업무의 주무를 맡아 13개 사업, 3,457억 원으로 설계한 「대한민국 대전환을 위한 디지털 교육혁명 프로젝트」를 기획재정부에 제출하여 4개 사업 526억 원의 신규 국고 예산을 확보하는데 공헌하였다. 그리고 그 과정에서 이전까 보조금사업을 수행하면서 반영하지 못했던 간접비성 경비 10%를 반영하는 데 성공하여 정부정책 보조사업자로서 불가피하게 감수해야 했던 간접비 부담을 해소함으로써 재정 구조를 개선하는데 크게 기여하였다.

아울러, 방통기금 또한 ‘AR·VR콘텐츠제작’ 등 신규 사업예산을 추가하여 전년 대비 26억 원의 제작비를 증액함으로써, 코로나19로 촉발된 국가적 위기 상황에서 EBS가 교육공영방송의 역할과 소임을 강화하는 효과를 이루어내었다.

전반적으로 환경 변화의 기회 속에서 노력의 결실이 성공적으로 나타나서 흑자 반전에 성공한 것은 고무적이나 주력사업의 거시환경 악화가 지속되는 가운데 이를 대체할 만한 확실한 재원이 발굴된 것은 아니므로 재정위기 극복 기조의 견지가 요구된다.

## 주요업무

## 1. 전사 예산 편성 및 관리

## 가. 2020년도 예산 편성 및 관리

## 1) 예산 편성 기본 방향

가) 균형재정 도모를 위한 지속적 비용 최적화

- 대규모 적자 구조 개선을 위해 현실적 수입 규모에 맞는 비용 구조 개선 지속
- 관행 제거, 프로세스 개선, 인력 효율화 등 지속

나) 수익사업 재구조화 ①: 舊사업 이익 극대화

- 방송광고, 교재출판 등 ‘시장매력도(성장성)’가 급격히 쇠퇴하는 사업은 신규투자 지양 및 비용 최적화를 통해 이익 극대화 추구

다) 수익사업 재구조화 ② : 新수종사업 성장 기반 지원

- 미디어플랫폼 등 '시장매력도(성장성)'가 높거나, '시장경쟁력(상대적)' 증대 가능성이 있는 사업은 신규 투자 확대를 통해 성장 기반 조성

라) 미디어 환경 변화에 대응한 'Post TV'콘텐츠 제작

- 영향력이 점증하는 '유튜브' 등 다양한 미디어플랫폼이 요구하는 '문법'에 부합하는 콘텐츠 제작 확대

마) 자원구조 안정화를 위한 공적재원 확충 기반 조성

- '지상파의 위기', '공영방송의 위기'와 맞물려 도래 가능한 '수신료' 정국에 대응한 효과적 활동 추진

## 2) 예산 편성 내역

구분		2019	2020	증감	증감률	비고
손익 예산	수입	2,715	2,775	+60	+2.2%	
	비용(a)	2,913	2,924	+11	+0.4%	
	이익	-199	-149	+50		
자본예산(b)		75	55	-20	-26.2%	
총예산(a+b)		2,988	2,979	-9	-0.3%	

[단위: 억 원]

### ※ 사업별 수입예산 내역



## 3) 예산의 조정 및 관리

가) 월별 예산집행실적 점검 및 연간 전망 실시

나) 1차 추경예산편성

- 코로나19로 인해 긴급시행된 정부위탁사업 수지 반영 및 '코로나19'등으로 인한 사업 여건 변화에 따른 영향을 고려하여 수익사업 전반 목표 및 연동 비용 조정
- 수입·비용 예산 동반 증액, 당기손익 112억 원 개선

다) 2차 추경예산편성

- 2020 임단협 결과 반영

[단위: 억 원]

구 분		당초	추경(2차)	증감	증감률	비고
손익 예산	수입	2,775	3,217	+442	+15.9%	
	비용(a)	2,924	3,297	+373	+12.8%	
	이익	-149	-79	-70		
자본예산(b)		55	56	+0.4	+0.7%	
총예산(a+b)		2,979	3,352	+373	+12.5%	

## 나. 재정위기 극복을 위한 노력

### 1) 2차 '토털리뷰'를 통한 비용예산 긴축 및 최적화

- 가) 2019년에 이은 비용 자본예산 2차 토털리뷰
- 2020년 2월 '제로베이스' 관점에서 예산 전면 재검토
  - 추진 결과, 비용예산 27억 원, 자본예산 1억 원 절감

### 2) '수탁용역' 사업 사전심사제 도입을 통한 '신규이익' 창출

- 가) 수탁사업 사전심사제 도입
- '이익'을 고려하지 않고 관행적으로 추진하던 수탁사업 문제점 분석
  - 심의기준·평가프로세스 구축·개선을 통해 이익을 포함한 사업 기여도 대폭 향상
  - 인건비·간접비 필수 반영을 통해 연간 약 9억원 규모의 신규 이익 창출

## 다. '코로나19'로 인한 환경 변화 대응

### 1) '코로나19'로 인한 경제쇼크 대비

- 가) 대응 계획 수립
- 2020년 4월, 「'코로나19' 경제쇼크 대응 계획 수립 추진(안)」 마련
  - '코로나19'로 인한 재정 영향 분석 및 세부 사업별 점검

### 나) 예산 조정

- 1분기 실적 및 '코로나19' 영향 추정을 토대로 예산 목표 조정
- 사업실적 악화에 대응한 자원 확보 재분배 계획을 하반기 예산 운영 및 2021년 예산 편성에 반영

[단위: 억 원]

구 분	예산	코로나19 대응조정	증감	증감률	비고
수입	2,786	2,776	-10	-0.4%	
지출	2,922	2,847	-75	-2.6%	
이익	-136	-71	+65		

## 2. 공적재원 확보 및 관리

### 가. 2020년도 예산 집행 실적

#### 1) 방통보조금(방통위 기금 및 국고)

##### 가) 사업별 예산 집행 실적

[단위: 억 원]

구 분	예산	집행	집행잔액	집행률	비고
프로그램제작지원	283	283	0	99.9%	기금
방송인프라개선	23	22	1	97.8%	국고

#### 2) 교육보조금(교육부 교부금)

##### 가) 사업별 예산 집행 실적

- 고교강의 등 기존 특교사업 전액 집행
- ‘코로나19’로 인해 전격 실시된 원격교육지원 및 온라인클래스고도화사업은 사업기간 부족 등의 사유로 잔액 발생 → 차년도 이월 집행

[단위: 억 원]

구 분	예산	집행	집행잔액	집행률	비고
고교강의	165	165	0	100.0%	특교
영어교육	45	45	0	100.0%	특교
AI영어말하기	30	30	0	100.0%	특교
수학교육	25	25	0	100.0%	특교
교육콘텐츠개발	39	31	8	79.5%	특교
원격교육지원	422	354	68	83.9%	특교/지방비/국고
온라인클래스고도화	37	15	22	40.5%	특교/국고

### 나. 2021년도 예산 확보 실적

#### 1) 방통보조금

##### 가) 사업별 예산 확보 실적

- 프로그램제작지원: 정부의 디지털뉴딜 정책 관련 AR·VR콘텐츠 제작 등 신규 사업 반영으로 26억 원 증액

[단위: 억 원]

구 분	2020	2021	증감	증감률	비고
프로그램제작지원	283	309	+26	+9.1%	기금
방송인프라개선	23	23	-	-	국고
해외한국어교육	5	5	-	-	기금
계	311	337	+26	+8.3%	

#### 2) 교육보조금

##### 가) 국고 사업(신규)

- 「대한민국 대전환을 위한 디지털 교육혁명 프로젝트」를 정부에 제안
- 최초 13개 사업, 3,457억 원의 예산을 요구하여 최종 4개 사업 526억 원 확정



• 직접사업비의 10%를 간접비로 인정

[단위: 억 원]

구분	2020	2021	증감	증감률	비고
수준별학습콘텐츠제작	-	343	+343	신규	국고
AI학습진단시스템구축	-	83	+83	신규	국고
세계석학지식콘텐츠제작	-	50	+50	신규	국고
취준생학습콘텐츠제작	-	50	+50	신규	국고
계	-	526	+526	신규	

※ 세계석학 및 취준생 사업은 EBS가 제안하여 최종 확정된 예산이므로 실적에 명기한 것이며, 실제 사업 수행처는 소관 기관의 공모(입찰)에 의해 결정

나) 교부금 사업

- AI영어말하기 : 단계별 자유대화 연습 서비스 등 신규사업비 반영
- ‘코로나19’로 인하여 2020년에 전격 실시된 온라인클래스 관련, 원격교육지원 및 온라인클래스고도화 사업은 운영비 위주 예산 확보

[단위: 억 원]

구분	2020	2021	증감	증감률	비고
고교강의	165	165	0	0%	특교
영어채널	45	40	-5	-11.1%	특교
AI영어말하기	30	67	+37	+123.3%	특교
수학교육	25	25	0	0%	특교
교육콘텐츠개발	39	45	+6	+15.4%	특교
원격교육지원	422	334	-88	-20.9%	특교
온라인클래스고도화	37	22	-15	-40.5%	특교/지방비/국고
계	763	698	-65	-8.5%	특교/국고

※ 연도별 공적재원 비중 추이



## ※ 정부예산 집행 및 확보 프로세스

구 분	국고 및 기금		교부금	
	집행 및 정산	확보	집행 및 정산	확보
01월	• 전년사업 실적보고 • 당년 사업계획 제출·승인			• 차년도 사업계획(안) 협의
02월	• 전년사업 회계감사 및 최종보고 • 사업비 잔액 및 이자정산 반납	• 중기재정계획 제출	• 전년사업 실적보고 • 사업비 잔액 및 이자정산 반납	• 당해년도 사업계획 제출·승인
03월	• 기금존치 평가, 국고보조금 운용평가	• 소관부처·기재부 설명		
04월				
05월		• 요구 사업계획안 설명		
06월		• 조정안 협의 및 제출		
07월	• 보조사업 중간보고서 제출	• 기재부 1차 심의		
08월	• 국회 결산 심의 (예정처, 상임위, 예결위)	• 기재부 쟁점심의 • 정부안 확정(8월말)	• 전년도 사업 성과평가 관련 대응	• 차년도 사업계획(안) 협의 및 제출
09월		• 국회 예정처 검토		
10월		• 국회 상임위 심의	• 국회 교육부 결산 심의, 국감대응	
11월		• 국회 예결위 심의	• 교육청별 특고 수납 현황 점검	
12월	• 당년 집행 마감 점검	• 정부예산 확정	• 당해년도 사업비 마감 점검	

## 3. 기타

## 가. 정부 배당

## 1) 분기별 정부 배당 관련 기초 자료 제출

## 가) 정부 배당 관련 기초 자료 제출

- 주요사업계획, 추정 재무제표
- 정부정책사업 추진 관련 영향, 공적재원 부족, 출판·광고 등 주력사업 거시 환경 악화로 인한 수입 감소 등 배당 유보 및 자본 축적 필요성 설명

## ※ 연도별 국고배당 현황

[단위: 억 원]

구 분	2015	2016	2017	2018	2019	비고
당기순이익	46	8	170	-212	-101	
국고배당	8.5	0.6	19.9	-		
배당성향(%)	18.67	8.10	11.74	-	-	

※ 배당규모는 차년도 1분기 내 기재부에서 확정하고, 배당금 국고납입은 국회 결산 심사 후 실시

## 2) 예산 관련 대외협력 업무 수행

### 가) 국회

- 국회 예정처, 상임위, 예결위, 각 정당 요구자료 대응

### 나) 유관기관

- 방통위, 교육부, 기재부, 각 시·도교육청 등 민원 및 요구자료 대응

## 개관

2020년 조직법무부는 2018년부터 지속된 적자로 인해 공사 재정전망이 불투명한 상황인 가운데 공사 사업수입 수준이 일정수준 유지·지속될 수 있도록 조직의 안정성과 지속 가능성을 기하기 위해 2020. 1. 조직 개편을 단행하였다. 또한 2020. 2.부터 코로나 펜데믹 상황으로 학교 정규수업이 원격교육형태로 전환됨에 따라, 라이브 특강, 온라인클래스 등 온라인 학습 플랫폼을 전담하는 한시조직을 정규 부 조직으로 격상하는 등 관련 업무를 강화하였다. EBS가 교육부의 EBS 활용 교육콘텐츠 제작사업 수행 사업자로 선정됨에 따라 이를 전담할 조직을 신설하고, 비정규직 인력을 확보하여 유연하게 운영하였다. 효율적인 조직 운영을 위해 업무 현실에 맞지 않는 규정과 불합리한 제도 등을 논의하여 규정 개정을 실시하였다. EBS는 각 분야별 전문 변호사를 공사 법률자문으로 위촉하고, 공사 자문 변호사와 공사 사내 변호사, 실무 부서의 유기적 협조 및 공조를 통해 공사 사업 추진과정에서 발생하는 소송 등에 적극 대응하여 공사의 분쟁 해결 및 재산권 보호에 기여하였다.

## 주요업무

## 1. 조직관리

## 가. 조직 개편

- 목적: 공사의 안정적 운영을 목표로 가변적인 방송환경 속에서 유연하고 신속한 사업 수행 가능 및 공사 경쟁력을 제고하고, 향후 경영환경 변화에 적절히 대응하기 위함
- 내용
  - 조직 안정성과 사업의 지속가능성을 위한 최소규모 개편
  - 학교교육본부의 단일 사업부제 구현으로 시너지 극대화
  - 대외협력 조직의 사장 직속 배치로 전사 위기관리 능력 강화
  - 수신료 조직의 공식 기구화로 공적 재원 정상화에 박차

## ■ 조직 변경 내용

(단위 : 개)

	현 행		변 경(안)		비 고
부서	<u>5본부 3센터 1국 2실</u>	11	<u>3본부 5센터 2국 2실 2단</u>	14	+ 3
부	<u>2특임국 46부</u>	48	<u>2특임국 38부</u>	40	- 8
합계		59		<u>54</u>	- 5

## 나. 유연하고 신속한 사업 수행을 위한 한시전문조직 운영

새로운 사업 발굴을 통한 미래가치의 창출, 양질의 교육콘텐츠 및 학습콘텐츠 제공 등을 위해 한시전문조직 7개를 신설, 운영하여 신속한 사업 및 유연한 조직 운영에 대처하였다.

## 다. 직원 인식 및 만족도 조사

2020. 11. 직원을 대상으로 직원 만족, 조직진단 및 윤리의식 등 3가지 진단 차원으로 2020년 직원 인식 및 직원만족도 조사를 실시하였으며, 그 결과 만족도 점수는 이전 대비 상승한 61.2점을 기록하였다. 3가지 영역 모두 전반적으로 상승하였으며, 특히 조직진단 차원의 점수가 가장 높았다. 다만 여전히 인사·급여·평가보상, 의사결정 체계, 교육 훈련 및 윤리경영 시스템 등의 평가 점수가 낮았다. 개선사항으로는 직원들이 속한 조직의 성과나 능력을 고려하여 차별적인 인사제도가 시행되어야 하며, 의사 결정에 있어서 명확한 방향성 제시 및 합리적인 의사결정 체계 구축이 필요하다는 결론을 도출하였다.

## 2. 정원관리 및 인력운영 현황

공사는 설립 목적인 학교교육 보완 및 평생교육 실현이라는 두 가지 사명을 수행하기 위해 균형 있는 인력 운영 정책을 지속적으로 유지해 왔다. 경영효율성 제고를 위해 조직관리 전략 차원에서 인력 배정을 적정성있게 운영하려 했으며, 탄력적인 인력 운영을 통한 업무 생산성 극대화를 위해 예산 범위 내에서 정원외인력(계약직 및 파견직)을 적절히 활용하고 비정형 인력 관리 방식을 개선하기 위해 노력하였다.

### 가. 조직운영 상황을 고려한 탄력적인 인력 운영

일반직 인력의 채용 및 순환이 유연하기 어려운 여건을 고려, 채용기간 장기 소요와 인건비 부담 등의 문제를 해소하기 위하여 비정규직 인력을 탄력적으로 운영하였다.

### 나. 한시적 정원외 인력 운영을 통한 유연성 확보

수행기간이 한정된 사업이면서 일반직 인력만으로 그 사업을 진행하기 어려운 경우 사업의 성격과 한시성을 고려하여 비정규직 인력을 배정하고 원활한 사업추진을 도모하였다. 그리고 교육부 주도하에 EBS가 수행하는 교육콘텐츠 제작사업을 수행하기 위한 인력 수요가 발생하여, 일반직 외에 계약직 및 파견직을 추가 배정하고 사업수행기간에 맞춰 한시적으로 운영하였다.

## 3. 규정 제·개정

기관운영의 효율성 및 생산성 제고를 위하여 부서별 규정개정 요구 및 기관차원의 제도개선 사항 등을 신속히 검토 반영하여 제개정하였다. 효율적인 조직 운영을 위해 업무 현실에 맞지 않는 규정과 불합리 및 불공정에 취약한 제도 등을 논의하기 위해 규정 개정 등을 실시한 바, 총 9회에 걸쳐 규정심의위원회를 개최하여 직제규정시행세칙 등을 개정하여 규정 관리의 체계화를 기하였다.

## ■ 규정심의위원회 9회 개최

회차 및 개정규정		주요 제 · 개정사항
1차	직제규정시행세칙 등 9건	<ul style="list-style-type: none"> <li>조직개편에 따라 변경된 부서명 및 부명, 업무 내용 등 반영</li> <li>문서번호 표기 방식 변경 및 계약직원 출연수당 변경 내용 반영 등</li> </ul>
2차	성희롱예방지침 일부개정(안) 등 9건	<ul style="list-style-type: none"> <li>‘직장내괴롭힘예방지침’의 상담/조사/결과보고 절차와 위원회 소집/의결에 관한 사항을 반영하여 통일함</li> </ul>
3차	직제규정시행세칙 일부개정(안) 1건	<ul style="list-style-type: none"> <li>업무분장 조정</li> </ul>
4차	EBS임직원 행동강령 등 3건	<ul style="list-style-type: none"> <li>외부강의 등 신고 대상을 사려금 수수에 관계 없이 신고하는 것에서 사려금을 받는 외부강의 등만 신고하도록 개정</li> <li>공익신고의 조사에 대한 처리 기한을 30일로 신설하고, 추가로 30일 이내에서 연장할 수 있도록 보완 등</li> </ul>
5차	회계규정시행세칙 등 2건	<ul style="list-style-type: none"> <li>손망실 자산의 시가평가 기준을 추가하고, 손망실 자산의 처리 기준 및 변상 조치 금액을 새로이 신설</li> <li>한국방송작가협회와의 원고료 조정합의서 체결에 따른 원고료 조정 변동분 반영 등</li> </ul>
6차	직제규정시행세칙 일부개정(안) 등 3건	<ul style="list-style-type: none"> <li>직제규정세칙 업무분장표 일부 개정</li> <li>손망실심의위원회에서 당사자 직원의 출석 및 진술 기회 부여를 의무화함 등</li> </ul>
7차	직제규정시행세칙 등 2건	<ul style="list-style-type: none"> <li>직제규정세칙 업무분장표 일부 개정</li> <li>이사회 개최 시 원격통신수단에 의해 출석 및 의결할 수 있는 근거를 마련 등</li> </ul>
8차	직제규정 일부개정(안) 등 11건	<ul style="list-style-type: none"> <li>위원급과 부장대우급을 “수석급”으로 통합함</li> <li>임금피크제 대상자의 차장 직위를 면함 등</li> </ul>
9차	직제규정 일부개정(안) 등 4건	<ul style="list-style-type: none"> <li>정원표 상 관리직급과 일반직급 일부 사항 삭제</li> <li>학습콘텐츠협력제작부 신설, 에듀테크팀을 정규 부로 전환 등</li> </ul>

## 4. 송무, 저작권, 상표권 관리 업무

각 분야별 전문 변호사를 공사 법률자문으로 위촉하고, 공사 자문 변호사와 공사 사내 변호사, 실무 부서의 유기적 공조를 통해 공사사업 추진과정에서 발생하는 소송 등에 적극 대응하여 공사의 법적 위험 관리 및 재산권 보호에 기여하였다.

방송 및 출판 등 콘텐츠 제작의 기초가 되는 소재저작물 확보를 위하여 기존 이미지 제공 업체 외에 동영상 클립 제공 업체와 소재저작물 이용 계약을 체결하여 공사의 콘텐츠 제작을 지원함은 물론 무단 콘텐츠 이용으로 인한 저작권 침해 위험을 최소화하였다. 또한 저작권 신탁관리단체(한국방송작가협회, 한국방송실연자협회, 한국문예학술저작권협회 등)와의 협상을 통해 공사 소재저작물 확보에 만전을 기하였다.

## 가. 법률자문기관 위촉(위촉기간: 2020. 1. 1~12. 31)

자문기관	담당변호사	약 력	자문 분야
김앤장 법률사무소	주완 변호사	- 고용노동부 자문변호사 - 한국 경영자총협회 자문위원	노동
법무법인 (유)동인	정탁교 변호사	- 고등군사법원 군판사 - 제1회, 제2회 변호사시험 채점위원	민사·국제계약
법무법인 (유) 세종	임상혁 변호사	- MBC 뉴스데스크 법률자문 변호사 - (사)저작권 해외진흥협회 감사	민사·저작권
지음 법률사무소	김설이 변호사	- 법무법인 율촌 - 공정거래위원회 자문	공정거래
법무법인 해마루	지기룡 변호사	- 감사원 부감사관 - 법무법인 해마루 대표변호사	행정(세무)·방송
법무법인(유) 정률	진웅 변호사	- 대구지방 검찰청 검사 - 법무법인(유)정률변호사	형사
법무법인 (유) 율촌	신기선 변호사	- 서울서부지법 판사 - 한국조세연구위원연구원	형사
법무법인 플라리스	김정옥 변호사	- 대한변호사협회 부협회장 - 법무법인 플라리스	민사
법무법인 이신	이수연 변호사	- 케이블 TV협회 - 법무법인 이신	저작권

## 나. 송무 현황

- 2020년도 공사 소송(본안) 현황(2020년도 제기 민사 본안 사건)

구분	소송건명	상대방	소 제기일	대리인
1	저작권 침해	피고 : 백000 등 2인	2020. 6. 5	법무법인 율촌
2	부당이득반환	피고 : 이00	2020. 7. 28	자체 수행
3	금전청구	피고 : 포0000	2020. 8. 13	자체 수행
4	부당이득반환	피고 : 박00	2020. 11. 4	자체 수행
5	금전 청구	피고 : 모000	2020. 11. 17	자체 수행
6	해임무효확인	원고 : 박00	2020. 10. 30	김앤장 법률사무소
7	임금청구	원고 : 강00 등 29인	2020. 12. 24	김앤장 법률사무소

- 고소진행: 형사 고소 5건 (저작권 침해)
- 법률자문 현황: 계약서 검토 등 법률자문의뢰서에 따른 법률 자문 (그외 전자우편, 유선 상담 등 실시)

## 다. 저작권 침해 단속 업무 수행

- 공사 저작권 등 침해 단속 대리인을 통한 단속 실시
  - 법무법인(유) 동인(담당 변호사 정탁교)
- 저작권 침해 제보 사이트 상시 운영(<http://home.ebs.co.kr/copyright/main>)

## 라. 저작권 신탁관리단체 관리

### 1) 저작권신탁단체와 계약 갱신

- 공사 콘텐츠 제작환경 개선 및 유통과정상의 분쟁발생 최소화를 위해 (사)한국방송실연자협회, (사)한국방송작가협회, (사)한국음악저작권협회, (사)한국문예학술저작권협회 등 저작권자와의 계약 갱신 및 이용범위 확대 추진
  - 어문 저작물 단체와 포괄 계약 및 사용 범위 확대(교재, 방송, 전송) 및 음악 저작물 사용 범위 확대(전송)

### 2) 기타 추진 실적

- 한국방송실연자협회 방송사용료 산정내역 검토
- 한국문예학술저작권협회 전년도 저작권료 지급
- 한국음악저작권협회 전년도 전송권료 산정 및 지급
- 한국음반산업협회 저작권료 지급 관련 협의

## 마. 상표권/저작권 보호 및 관리

### 1) 상표 상표권 등록을 통한 사업 기반 조성

- 공사의 우수 프로그램을 활용한 사업 추진을 위해 상표 등록 추진
- 공사의 지식재산 보호를 위해 등록기간 만료가 도래한 상표 갱신 완료

### 2) 저작권 침해사업자 단속 및 시정조치

- 저작권 침해사업자 단속 및 시정을 위한 침해자료 채증 및 단속업무 연중 시행



## 개관

국가적 재난 사태인 코로나19 팬데믹 상황에서 국민들의 학습 결손을 최소화하기 위한 공사의 활동 및 서비스에 대해 언론, SNS, 대외 홍보를 통해 즉각적으로 정보를 제공하고, 서비스 운영에 대한 현황을 빠르게 공유하여 정보의 혼란을 최소화했다. 또, 온라인클래스 운영과 관련한 언론 및 SNS 동향을 분석해 사용자의 니즈를 확인하고, 서비스에 반영될 수 있도록 했다.

전 학년 라이브 특강 편성에 관한 홍보자료를 국내 언론사뿐만 아니라 외신에도 배포해 EBS의 역할과 업적에 대해 소개를 했으며, 일본 NHK, 독일 Handelsblatt 등 외신과의 인터뷰를 진행하는 등 코로나19 상황에서의 학습 결손을 막기 위한 EBS의 대응 방안과 전략을 국내외에 소개했다.

코로나19 팬데믹 상황에서 EBS에 공적책무를 다하기 위해 소셜미디어 홍보를 강화했다. 전 채널을 활용하여 EBS 온라인클래스 관련 소식을 발 빠르게 전달하며 공사 관련 긍정 이슈 확산에 기여하였다. 특히 채널별 중점 타겟을 고려한 생애주기별 맞춤 콘텐츠를 제공하며 인스타그램과 페이스북 도달이 대폭 상승했다. 또한 글로벌 홍보 강화를 위해 틱톡 채널을 개설하여 해외 구독자를 확보하였다.

스토리 기사단 운영(15기 50명, 1기수)은 SNS 채널에 최적화된 다양한 콘텐츠 개발을 가능하게 한 동시에 시청자와의 직접 교류를 활성화했다. 특히 코로나19 팬데믹 상황에서 EBS의 역할을 효과적으로 홍보하기 위해 온라인 커뮤니티 활동을 강화했다.

공사의 시대적 역할 수행 및 재원 정상화를 위한 정책 홍보의 일환으로 수신료 관련 정책 세미나 홍보에 집중했으며, EBS 수신료에 대한 여론을 확인할 수 있는 설문조사 데이터를 활용해 언론홍보에 활용했다.

〈자이언트 팽TV〉 제작진 인터뷰, 기획 보도를 위한 자료 및 이미지 제공 등을 통해 지속적으로 프로그램의 언론 노출과 인지도를 높일 수 있도록 했으며, 협력 사업 진행에 있어서 홍보자료 상호 검토를 통해 캐릭터의 정체성을 유지하도록 했다.

## 주요업무

## 1. 언론 홍보

## 가. 월별 보도자료 작성 및 배포 실적: 총 1,010회

월	1월	2월	3월	4월	5월	6월	7월	8월	9월	10월	11월	12월	합계
건수	78	52	66	61	67	70	99	76	97	100	114	130	1,010

## 나. 언론보도 실적 통계: 전체 보도량 30,770건

## 1) 월별 기사 건수: 월 평균 2,564건

월	주요 내용	건수
1월	신년사, 신년 특집 프로그램, 〈싱어즈-시대와 함께 울고 웃다〉, 〈자이언트 팽TV〉	3,480
2월	설 특집 프로그램, 〈최고의 요리비결〉, 〈부모특강 0.1%의 비밀〉 기획보도	2,435
3월	온라인클래스, 라이브 특강, 개편 신규 프로그램 안내,	2,766

연월	주요 내용	건수
4월	온라인클래스, 라이브 특강, 초중고 EBS강좌, <뇌로 보는 인간>, <워든지 뮤직박스>, <딩동댕 유치원> 기획 보도	3,734
5월	온라인클래스, 라이브 특강, <자이언트 팽TV>, <똑딱TV> 채널 인터뷰 및 기획보도	1,550
6월	온라인클래스 현장 취재, 공사창립 기념식, <돈이되는 토크쇼 머니톡> 기자설명회	2,520
7월	<CLASS@>, <EBS 비즈니스 리뷰>, <다큐 잇it> 기획 보도	1,720
8월	EIDF 설명회 및 부대 행사, <최고의 요리비결> 온라인 기자간담회, 가을 개편	2,299
9월	가을 개편 신규 프로그램, 9월 모의평가, <자이언트 팽TV>, 온라인 개학, EBS BOOKS 신간소개	2,416
10월	모여라 딩동댕, 애니메이션 등 신규프로그램, 추석 특집 프로그램, EBS BOOKS 신간소개, 국정감사	2,428
11월	EBS 수신료 배분, EBS의 시대적 역할 세미나, <강학퀴즈> 개편, <스페이스 공감> 1500회 특집, 한국방송대상 수상, 수능 풀서비스 제공	2,594
12월	<자이언트 팽TV>, 지상파 재허가 심사결과, <EBS 비즈니스 리뷰>, 성탄 특집, 입시설명회 및 대입상담서비스	2,828
합 계		30,770

## 2) 긍정적 언론 보도 비율

전체 보도 횟수	긍정적 언론 보도 횟수 (비율)	긍정적 언론 보도 주요 내용
30,770	29,604(96%)	'온라인클래스', '라이브 특강' 등 코로나19 대응 활동 및 성과, EBS 프로그램 수상 및 소개 등

## 다. 언론 초청 행사: 총 2건

날짜	행사 내용	장 소
20200520	머니톡 기자 설명회	본사
20200804	EIDF 기자 초청 설명회	코리아나 호텔

## 라. 취재지원 및 동행취재: 총 18건

날짜	행사 내용	매체명
20200114	자이언트 팽TV 제작진 인터뷰	SPIEGEL
20200207	오션킹 제작진 인터뷰	서울신문
20200227	자이언트 팽TV 제작진 인터뷰	스포츠동아
20200310	자이언트 팽TV 제작진 인터뷰	조선일보
20200312	자이언트 팽TV 제작진 인터뷰	국제신문
20200317	똑딱TV 똑딱이 인터뷰	세계일보
20200325	자이언트 팽TV 제작진 인터뷰	아주경제
20200331	라이브 특강 운영 취재 지원	NHK
20200408	교육부 총리 코로나19 대응 현장 방문 취재 지원	뉴시스 외
20200429	EBS 온라인 개학 이선희 선생님 인터뷰	경향신문

날짜	행사 내용	매체명
20200506	온라인클래스 현장 취재 및 부사장님 인터뷰	한국교육신문
20200510	EBS 온라인 개학 이선희 선생님 인터뷰	MBC
20200608	온라인클래스 관련 학교교육본부장 인터뷰	학교교육신문
20200714	딩동댕 유치원 박새별 인터뷰	경향신문
20200803	똑딱TV 똑딱이 인터뷰	한겨레
20200805	뭐든지 뮤직박스 정상훈 배우 인터뷰	한겨레
20200811	똑딱TV 똑딱이 인터뷰	경향신문
20200820	건축탐구 집 제작진 인터뷰	미디어오늘

### 마. CEO 인터뷰 진행: 총 3건

날짜	헤드라인 또는 내용	매체명
20200409	코로나19 대응 라이브 특강 운영	아리랑TV
20200707	국가적 차원의 온라인 교육	Handelsblatt
20200916	“대한민국은 전쟁 중에도 수업한 나라”... 김명중 EBS 사장 인터뷰	중앙일보

## 2. EBS 소셜미디어 홍보

### 가. 목적

- 1) 프로그램 및 공사 소식을 빠르고 효과적으로 전달
- 2) SNS 채널 운영 다각화로 시청자와의 접점 확대
- 3) 채널별 주 이용자 맞춤형 콘텐츠 제공으로 이용자의 채널 충성도 강화
- 4) 시청자 기반의 기자단 활동을 통한 시청자 맞춤형 콘텐츠 생산

### 나. 추진 방향 및 운영 현황

#### 1) 블로그 운영(<https://blog.naver.com/ebsstory>)

- 개요: 블로그에 집적된 콘텐츠를 다른 채널로 재유통 및 연계 활용
- 운영내용: 방송 프로그램 소개 및 기자단 리뷰, 현장·취재·기획 콘텐츠 게재, 공사 소식 게재, 시청자 참여 이벤트 진행
  - 방문자 수 3,890,306회, 총 누적 방문자 수 38,948,002회 블로그 포스트 총 899건
  - 스토리 기자단 15기(50명) 운영: 프로그램 리뷰 및 홍보 영상 제작, 현장 취재 포스팅

월	1월	2월	3월	4월	5월	6월	7월	8월	9월	10월	11월	12월	합계
방문자수	335,560	311,738	492,767	390,202	308,849	326,920	344,009	343,673	268,800	250,761	257,266	259,761	3,890,306

#### 2) 페이스북 운영([facebook.com/ebsstory](https://facebook.com/ebsstory))

- 개요: 감성적인 정보와 공익 메시지 전달을 통한 젊은 세대와의 소통

- 운영내용: 프로그램 정보 및 공사 소식 게재, 시청자 댓글 소통 및 공유를 통한 콘텐츠 확산 유도, 20~30대를 위한 감성 및 라이프 콘텐츠 제공, 시청자 참여 이벤트 진행 등
  - 팬 수 160,635명, 콘텐츠 도달 수 62,390,668회

월	1월	2월	3월	4월	5월	6월	7월	8월	9월	10월	11월	12월	누적
팬수 (누적)	152,685	152,906	153,385	154,192	154,837	155,335	155,574	156,202	157,497	158,502	159,901	160,635	160,635
도달수 (월)	2,315,239	3,149,187	5,361,330	4,647,488	4,885,520	1,392,207	7,503,716	7,788,598	5,167,311	9,099,281	6,055,378	5,025,413	62,390,668

### 3) 카카오토리 운영(@ebsstory)

- 개요: 주부 대상 교육, 육아, 생활 등 정보성 콘텐츠 제공
- 운영내용: 프로그램 정보 게재, 시청자 댓글 소통 및 공유를 통한 확산 유도, 이슈 동영상 콘텐츠 제공, 시청자 참여 이벤트 진행, 블로그 포스트 연계 홍보
  - 누적 소식받기 수 271,271명, 포스팅 수 총 496건

월	1월	2월	3월	4월	5월	6월	7월	8월	9월	10월	11월	12월	누적
소식받기 수 (누적)	268,372	268,713	269,195	269,638	269,856	270,063	270,168	270,378	270,576	270,831	270,964	271,271	271,271

### 4) 인스타그램 (@ebsstory)

- 개요: EBS 인기 콘텐츠 제공으로 1040 세대와의 소통
- 운영내용: 이슈에 맞춰 EBS 콘텐츠를 재가공하여 신속히 제공, 이슈 동영상 콘텐츠 제공, 시청자 참여 이벤트 진행
  - 인스타그램 팔로워 수 71,577명

월	1월	2월	3월	4월	5월	6월	7월	8월	9월	10월	11월	12월	누적
팔로워 수 (누적)	46,792	47,361	48,418	49,192	49,938	50,874	51,766	62,480	68,491	70,847	71,729	71,577	71,577

### 5) 유튜브 운영(<https://www.youtube.com/EBStory>)

- 개요: 다큐멘터리, 교양, 애니메이션, 생활 정보 등 EBS 인기 영상 콘텐츠 업로드 및 시청자와의 커뮤니케이션 강화
- 운영내용: EBS 방송 프로그램 스팟 및 하이라이트 영상 게재, EBS 기관 홍보

월	1월	2월	3월	4월	5월	6월	7월	8월	9월	10월	11월	12월	누적
구독자 수 (누적)	182,585	187,590	190,160	192,773	202,335	208,880	212,174	214,746	217,388	219,279	223,445	225,221	225,221

### 6) 틱톡 운영([https://www.tiktok.com/@ebs\\_mania](https://www.tiktok.com/@ebs_mania))

- 개요: 힐링, 감성, 라이프, 동물, 음식 등 숏폼 콘텐츠 트렌드의 맞춘 EBS 콘텐츠 업로드
- 운영내용: EBS 이슈 콘텐츠 및 방송 하이라이트 숏폼 콘텐츠로 게재, 글로벌 홍보 확대

월	6월	7월	8월	9월	10월	11월	12월	누적
조회 수 (누적)	2,494,668	3,519,694	1,849,648	899,872	1,388,019	147,725	264,970	10,564,596

### 3. 대내·외 홍보

#### 가. 경기G버스를 활용한 EBS 브랜드 홍보

- 운행현황

매체	동영상 홍보현황	프로그램
경기G버스	- 1일 60회 - 60초 동영상	세계테마기행, 한국기행, 명의 등

- 주요내용
  - 프로그램 홍보 스팟이 아닌 정보성 프로그램으로 제공
  - 약 10,000여대 버스
  - 시청자 선호도가 높은 자막위주의 프로그램 제공
  - 화면 좌 상단에 프로그램 타이틀, 우 상단에 EBS 로고 삽입

#### 나. 사옥 로비 및 엘리베이터 홍보

- 1층 홍보관 및 웰컴보드 운영
- 매주 홍보영상 업데이트(로비 및 엘리베이터)

#### 다. EBS FM 주파수 안내표지판

- 1) 목적: 차량 운전자와 탑승자 대상으로 EBS 로고 및 FM 주파수 인지도 제고를 통한 청취율 상승
- 2) 제작물: 책 읽어주는 라디오 EBS FM 주파수 안내표지판
- 3) 설치 현황
  - 기간: 2005년~현재
  - 장소: 전국 고속도로, 국도 및 지방도로 변
  - 수량: 43조 개(연도별로 협의하여 조정)

#### 라. 2021년 EBS 다이어리 제작

- 1) 제작 시기: 2020. 12.
- 2) 제작 부수
  - EBS 다이어리: 5,000부

### 4. 사진 촬영·제작 및 이미지 지원 관리

#### 가. 목적

- 프로그램 제작 및 기관 주요행사 관련 사진을 촬영하여 각 언론사에 보도자료와 함께 제공함으로써 기사화 유도
- 공사가 운영하는 각종 SNS채널에 활용(페이스북, 블로그, 인스타그램 등)
- EBS 홈페이지 사이버홍보실에 탑재하여 DB 구축 및 언론사 다운로드 자료 제공

## 나. 세부 업무

- 대언론 프로그램 홍보를 위한 하이라이트 이미지
- 부서별 촬영 의뢰 및 이미지 지원 협조
- EBS 홈페이지 사이버홍보실에 사진 및 이미지 탑재
- 프로그램 사내 홍보 및 이미지 개선을 위한 액자 제작
  - 게시 내용: 액자-장학퀴즈 외 12건
  - 게시 장소: 사옥 3층 복도
- 신 편성 프로그램 홍보를 위한 차량 래핑 제작
  - 승합차 3대, 25인승 버스 3대, 화물탑차 1대

## 다. 월별 사진촬영 내역: 총 202건

월	기관 행사	프로그램(수능프로그램 관련 포함)
1월	시무식 외 13건	이지잉글리시 외 3건
2월	NHN mou 외 6건	자이언트 팽TV 외 3건
3월	방통위원장 내방 외 9건	라이브 특강 외 8건
4월	온라인클래스 상황실 외 12건	토크쇼 머니톡 외 13건
5월	실감콘텐츠관련 mou 외 7건	어린이유치원 외 2건
6월	공사창립기념식 외 12건	다큐잇 외 4건
7월	방송3학회 공동세미나 외 5건	똑딱tv 외 7건
8월	신규직원 임명 외 7건	세상의 모든 영어 외 14건
9월	여성가족부 mou 외 9건	모여라 덩동댕 외 5건
10월	크리스마스 씰 증정식 외 7건	장학퀴즈 외 6건
11월	정기세미나 외 5건	자이언트 팽TV 외 3건
12월	임단협 체결식 외 8건	다큐프라임 외 10건
합계	112건	90건

## 라. 월별 사진이미지 제공: 총 691건(SNS, 보도자료 등 대내외 제공)

월	1월	2월	3월	4월	5월	6월	7월	8월	9월	10월	11월	12월	합계
건	31	55	67	53	70	55	53	51	64	60	65	67	691

EBS



# 경영지원센터

## 개관

인사부는 2020년도 조직개편에 따라 기존 ‘인적자원부’에서 ‘인사부’로 명칭이 개정되었다.

인사부는 공사의 인적자원을 효율적으로 활용하고 육성하기 위하여 채용, 배치, 평가, 보상, 승진 등의 제반 사항을 담당하고 조직의 인사제도를 개선 및 운영하는 업무를 수행한다. 또한 사용자와 근로자 간의 협력적 노사관계를 구축하기 위해 노력하고 있으며, 2020년 노사 간에는 코로나 19로 인한 비상근무체계 및 근로조건 개선에 대한 사안을 중심으로 지속적인 논의가 추진되었다.

창립 20주년을 맞는 2020년은 인사 부문에서도 내부적인 제도 개선을 지속해 나갔다. 평가의 공정성, 객관성, 투명성을 높이기 위해 평가항목 중 중복되거나 변별력이 없는 항목을 수정하는 등 현실성을 제고하였으며, 개인이 평가결과를 요청하는 경우 최종점수를 공개하고, 이의신청 제도와 근평 관련 단계별 면담 제도를 개설하는 등 인사평가제도 상의 상당한 변화를 추진하였다.

또한 상위직급 과다에 직급제도 개선 방안을 수립하였으며, 인력운영의 합리성 및 수용성 제고를 위해 인사 및 보수규정의 일부 개선을 완료하였다

공사는 조직에 적합한 인재 확보를 위하여 계획수립, 모집, 선발, 채용을 수행하고 있다. 올해는 신입/경력직원 공개채용을 통해 PD 5명, 경영직 8명 등 총 29명을 충원하는 등 콘텐츠 제작역량 및 전략사업 추진역량을 강화하였다. 모든 전형 절차에는 블라인드제를 적용하고 있으며 2020년도에는 사진, 학력, 인적사항(성명, 생년월일 등), 보훈/장애 여부, 각종 증빙자료 비공개항목 외 보유 자격증도 추가하여 채용 과정의 공정성 확보와 함께 직무 중심 채용을 강화하였다.

조직의 성과 향상과 조직구성원의 능력을 제고하기 위해 39명의 승진이 이루어졌으며, 성과가 있는 직원 중 객관적인 절차를 통해 208명을 포상하였다. 특히 올해에는 특별 포상을 통해 코로나 19 대응에 공로가 큰 직원들에게 포상함으로써 범국가적 재난 예방 활동에 동참하였다.

공사는 직원의 동기부여와 현재 및 미래의 역량 강화를 도모하기 위해 연간 연수계획을 수립하여 운영하고 있으며, 특히 2020년도에는 코로나 19 상황과 관련하여 “조직위기 관리를 위한 관리자 역량 배양” 연수를 신설하였고 코로나로 인한 직원들의 정신적 피로도와 갈등극복을 위한 소통연수를 중점적으로 추진하여 성과 극대화과 직원 인식전환을 동시에 달성하고자 노력하였다.



## 1. 인사관리

### 가. 인원 현황(2020. 12. 31 기준)

구분	임원	정규직	계약직	파견직	계
인원	3명	586명	62명	148명	799명

- 개방형 계약직 인원은 정규직에 포함

### 나. 2020년 정규직 공개채용 진행

- EBS 콘텐츠 제작역량 및 전략사업 강화를 위한 신규인력 충원
- 실무역량평가 및 최종면접에서 외부평가위원을 통한 공정성 강화 지속
- 전 전형 과정에 블라인드 방식을 유지 지원자의 직무역량 위주 평가
- 분야별 채용인원

구분	PD	기자	카메라, CG, 미술	방송·IT 기술	경영	교과연구	방송운영, 정책자문	계
채용인원	5명	1명	3명	4명	8명	6명	2명	29명

### 다. 경영전략을 반영한 평가 및 보상제도 운영

- 시기적 특성을 고려하여 상반기 유공 포상을 ‘코로나19 대응 유공’으로 대체

### 라. 대·내외 성과에 따른 포상제도 운영

- 올해의 EBS인 대외유공 등 총 208건 포상진행

구분	장기근속포상	대외유공 표창 (협력업체포함)	유공직원 (올해의EBS인 등)	우수파견직원	계
포상건수	61건	104건	33건	10건	208건

### 마. 승진제도 운영

- 차장, 부장, 부서장 직위에 총 39명 승진

구분	부서장	부장	차장	계
인원	7명	14명	18명	39명

### 바. 명예퇴직 제도 실시

- 고임금 저효율 인력구조 개선 및 중장기 인력운영계획에 의거한 신규인력 충원을 목적으로 명예퇴직 제도운영

## 2. 연수

### 가. ‘人care’ 인식전환을 통한 갈등극복 및 소통연수 강화

- 세대간·부서간·직렬간 갈등해소를 위한 학습조직(전략형·소통형) 운영

## 나. 인재 관리의 선순환 구조 구축

- 초급관리자 후보를 대상으로 직무교육을 실시하여 체계화된 학습기회를 통한 직무역량 향상 도모
- 자기주도적 리더로서 필요한 문제해결 역량 및 스마트 업무수행 스킬 습득을 위한 직급 연수 실시

## 다. 조직위기 관리를 위한 관리자 역량 배양

- 리더십 및 소통역량, 규정, 평가, 근태관리 등 관리자 실무역량 강화 연수 지원

## 라. 바람직한 조직문화 조성을 위한 법정 의무교육 이수 관리 강화

- 폭력예방, 부패방지, 장애인인식개선, 직장내 괴롭힘예방, 안전보건 등 5개 과정

**개관**

재무회계부는 일반기업회계기준과 정부기업예산법 및 관련 법령에 근거하여 회계 처리와 세무신고를 수행하고 있다. 2020년 재무회계부는 2019회계연도 결산과 2020회계연도 반기결산 및 이와 관련한 법인세, 부가세 신고·납부 등 회계·세무관리 업무를 수행하였다. 자금운영과 관련된 재무관리 업무를 적정하게 처리함으로써 경비집행의 투명성을 확보함은 물론 대내외적으로 각종 정책 결정에 필요한 경영정보를 적시에 제공하고 기관운영의 효율성 제고와 재무안정성 확보에 적극적으로 노력하였다.

2020회계연도 결산에서 재무제표와 각종 명세서 등을 작성하고 합리적인 결산 및 세무조정 작업 결과 6,445백만 원의 당기순이익이 발생하였고, 회계법인의 회계감사 결과 적정의견을 도출하였다. 이후 결산 승인과 관련한 국회의 질의와 자료 제출 요구에 신속하고 적절한 대응으로 국회 결산 승인 업무를 차질 없이 마무리하였다.

기관 자금운영의 효율성 도모를 위해 통합자금관리시스템을 활용하여 자금관리 업무의 고도화를 진행하였고, 이를 통해 자금출납 무사고를 달성하였다. 월별, 분기별 자금 운용계획의 수립·시행을 통한 운영자금의 적절한 예치 운용으로 통합사옥 건립 등에 따른 운영자금 감소와 시장이자율 하락에도 불구하고 2020년도에 총 2억 원의 이자수익을 실현하였다.

각종 회계전표의 적시적이고 정확한 심사를 통해 법인세, 부가세 및 원천세 신고·납부 및 관련된 세무 업무를 정확하고 안정적으로 수행하였다.

**주요업무****1. 회계와 세무관리 업무: 회계와 세무처리의 적정성 및 적시성 확보****가. 추진 목적**

- 회계 처리의 적정성 및 적시성 확보로 합리적 의사결정을 위한 경영정보 제공
- 회계증빙에 대한 정확한 심사를 통해 예산집행의 적정성, 투명성 제고
- 세무 관련 업무의 정확성 및 적시성 제고

**나. 주요 추진 내용**

- 지출 관련 증빙에 대한 회계 심사 강화 및 출납오류 방지
- 일선 부서에 회계 처리 매뉴얼 안내
- 지속적으로 세무 관련 전문지식을 습득을 통해 정확한 세액 계산과 납부기한 준수

**다. 추진 방법****1) 전표 및 증빙서류에 대한 다중 점검**

전표의 회계 처리와 증빙서류 등이 법령 및 규정을 준수하였는지 다중 점검하였다. 외부로 지급되는 지출전표 심사에 있어서 관련 계약서와 검수 조서 등의 증빙자료에 대한 심사를 강화하여 예산집행의 투명성을 강화하였고, 외부 자문 세무사를 적극적으로 활용하여 회계 및 세무처리의 정확성을 제고하였다.

## 2) 회계 계정 적정성 및 출납계좌오류 점검

회계 계정 적용의 적정 여부 및 지급대상자 계좌오류 점검을 강화하였다. 예산·회계 계정 적용의 적정 여부를 검토하여 예산집행과 회계 처리 간의 명확성을 제고하였다. 직원 및 거래처계좌 등의 등록관리 강화를 통해 출납오류를 최소화하였다.

## 3) 회계·세무 관련 매뉴얼 개선

ERP 도입에 따라 기존 회계·세무처리 및 전표작성 매뉴얼을 개선하고 배포하여 일선 부서의 회계 처리 어려움을 해소하고 업무 편의성 및 내부서비스를 강화하였다.

## 4) 세무업무 정확성 제고

법인세, 부가세, 원천세 등 각종 세무업무의 정확성을 제고하기 위해 관련 법령의 개정 등을 사전에 검토하였다. 또한, 외부 회계법인과 결산 지원 및 세무신고 용역계약 체결을 통해 전문성을 제고하였다.

### 라. 추진 결과

- 부적절한 경비집행 최소화로 예산집행의 적정성, 투명성 제고
- 외부 회계법인과 결산 지원 및 세무신고 용역계약 체결을 통한 전문성 제고
- 외부 회계감사 시 재무상태 및 경영성과에 대한 적정의견 도출
- 회계 처리 매뉴얼 배포 및 안내

## 2. 재무관리 업무: 자금 운용 및 출납 업무의 안정성, 효율성 제고

### 가. 추진 목적

- 통합자금관리시스템 통한 안정적인 금융거래와 자금 운용의 효율성 극대화
- 통합자금관리시스템의 개선을 통해 출납 업무 처리의 편리성 및 생산성 제고

### 나. 추진 내용

- 자금처리 다중 검증을 통한 정확성 제고
- 자금 운용 계획 수립을 통한 안정적 유동성 확보
- ERP 회계시스템 개선을 통한 출납업무의 안전성 및 정확성 확보

### 다. 추진 방법

#### 1) 자금 관련 데이터에 대한 다중 검사

자금수납, 자금 운용 및 출납과 관련된 각종 데이터 간 다중 점검을 통해 자금업무의 정확성을 제고하였다. 특히 자금 입출금은 3단계에 걸친 교차확인을 통해 검토를 강화하였고 자금 출납 시스템 이중 보완으로 출납사고 대비를 강화하였다.

#### 2) 효율적 자금 운용을 통한 유동성 확보

면밀한 연간 자금 운용 계획 수립·시행을 통해 자금을 안정적으로 운용하였다. 차입 규모 사전 점검 및 차입약정 체결을 통해 유동성을 조기 확보하고, 수시 차입·상환을 통해 이자비용을 최소화하였다. 또한, 예치·적립금의 경우 고금리 상품 발굴 및 금융사와 적극적 금리협상을 통해 이자수익을 추구하였다.

### 3) ERP 회계시스템 활용 강화

ERP 회계시스템의 지속적 개선을 통해 자금관리 업무를 효율화하였다. 매출 수익 인식 귀속 기간을 체계적으로 관리할 수 있도록 개선하였으며, 계좌번호 수기입력을 차단함으로써 출납 오류를 방지하였다. 또한, 미결제리전표 생성 시 합산 기능을 개별화하여 건별 송금 처리 방식으로 변경하였다.

#### 라. 추진 결과

- 효율적인 자금 운용을 통한 안정적인 유동성 확보 및 이자수익 제고
- 수시 차입·상환을 통한 이자비용 최소화
- ERP 회계시스템의 적정성 및 안정성 확보

## 3. 결산 업무

#### 가. 추진 목적

- 기관의 재무상태 파악과 경영성과 측정을 위한 유용한 경영정보 적시 제공
- 각종 세금산출의 근거 자료로써 세무관리 업무에 활용

#### 나. 추진 내용

- 결산 집중작업을 통한 재무제표 작성
- 외부 회계법인 결산감사 수감
- 결산안 보고, 이사회 상정안 작성 및 사전설명
- 이사회 심의·의결
- 감사원 회계검사 수검
- 국회·방송통신위원회 결산서 제출 및 승인 요청
- 세무조정 및 법인세 신고·납부
- 국회 결산 승인 후 재무상태표 공표

#### 다. 추진 방법

- 2020회계연도 마감에 따른 정확한 회계자료 산출 및 수합
- 각 부서로부터 결산에 필요한 부속 자료 적시 취합 및 확인
- 외부 회계법인 수감, 내부 이사회 심의·의결 및 국회 결산 승인
- 세부 내역
  - 예산집행 마감 및 채권·채무 확정
  - 가계정 정리 및 결산 조정
  - 재무제표 및 부속명세서 작성
  - 회계법인 결산감사
  - 법인세 세무조정 및 과세표준 산출
  - 결산(안) 보고 및 인쇄
  - 이사회 보고 및 심의·의결
  - 국회, 감사원, 방통위 결산서 제출
  - 재무상태표 공표(결산 승인 직후)

## 라. 추진 결과

- 대내외적으로 EBS 경영정보의 적시 제공을 통해 경영성과, 재무안정성 및 건전성 평가 지표 제공
- 세무 관련 기초 자료로 활용

## 4. 2020회계연도 재정상태

### 가. 요약 재무상태표(2020. 12. 31 기준)

(단위: 백만 원)

자 산		부채와 자본	
과 목	금 액	과 목	금 액
I. 유동자산	88,442	I. 부 채	101,538
1) 당좌자산	85,075	1) 유동부채	54,997
2) 재고자산	3,367	2) 비유동부채	46,541
II. 비유동자산	171,642	II. 자 본	158,546
1) 투자자산	3,265	1) 자본금	88,863
2) 유형자산	159,600	2) 이익잉여금	69,683
3) 무형자산	7,576		
4) 기타비유동자산	1,201		
합 계	260,084	합 계	260,084

### 나. 요약 손익계산서

(단위: 백만 원)

비 용		수 입	
과 목	금 액	과 목	금 액
I. 매출원가	262,496	I. 매출액	306,031
1) 방송사업비	181,059	1) 방송사업수입	144,008
2) 부대사업비	81,437	2) 부대사업수입	162,023
II. 판매비와 일반관리비	38,678		
1) 판매비	6,327		
2) 일반관리비	32,351		
III. 사업외비용	526	II. 사업외수입	2,718
IV. 법인세비용	604		
V. 당기순이익	6,445		

### 다. 매출액

- 방송사업수입: 수신료수입, 방송발전기금수입, 국고보조금수입, 방송광고수입, 방송 사업 기타수입
- 부대사업수입: 출판사업수입, 문화콘텐츠부대사업수입, 콘텐츠사업수입, 부대사업 기타수입

(단위:백만 원)

구분	내역	금액
방송사업수입	수신료수입	19,003
	방송발전기금수입	30,271
	국고보조금수입	64,161
	방송광고수입	22,192
	방송사업 기타수입	8,381
소 계		144,008
부대사업수입	출판사업수입	90,584
	문화콘텐츠부대사업수입	19,518
	콘텐츠사업수입	28,089
	부대사업 기타수입	23,832
소 계		162,023
합 계		306,031

## 라. 매출원가

- 방송사업비: 방송제작비, 기술제작비, 방통-융합제작비
- 부대사업비: 출판사업비, 문화콘텐츠부대사업비, 콘텐츠사업비, 기타부대사업비

(단위:백만 원)

구분	내역	금액
방송사업비	방송제작비	142,808
	기술제작비	30,499
	방통융합제작비	7,752
소 계		181,059
부대사업비	출판사업비	47,968
	문화콘텐츠부대사업비	1,903
	콘텐츠사업비	17,229
	기타부대사업비	14,337
소 계		81,437
합 계		262,496

## 개관

운영관리부에서는 서무, 복리후생, 차량관리, 재난·안전관리, 시설관리, 자산관리, 구매·용역 계약 등의 부 기본 업무를 수행하고 있으며, '효율적인 관리(Management)'를 목적으로 조직 개편을 통해 부 명을 변경하였다.

2020년 운영관리부는 '코로나-19'라는 재난 상황에 맞서, 임·직원의 감염병 예방과 사옥의 안전, 그리고 공교육 보완과 학습 공백 최소화를 위한 목표 달성에 부응하여 안전한 업무환경 조성을 위해 필사적인 방역 활동과 동시에, 직원의 복지 향상 및 사기를 높이는 다양한 행사를 진행하였다. 특히, 코로나-19 감염 방지를 위해 열화상 카메라 설치, 출입 동선의 일원화 및 문진표 작성, 통과형 소독기 설치, 사옥 내 정기 및 수시방역 시행, 각 층 출입구별 손 소독제의 비치 등, 감염으로부터 안전한 직장 환경 유지를 위해 최선의 노력을 다하였다.

서무·복리후생·차량관리, 재난·안전관리 부문에서는 공사창립 20주년을 맞이하여 라디오 생방송 등 다채로운 비대면 창립행사를 진행하였다. 코로나-19 사회적 거리두기 단계에 따라, 여성 휴게실 및 숙직실 이용을 중단하고 위생 및 소독을 철저히 하여 감염예방에 최선을 다하였다. 또한, 각종 안전사고 발생 시 신속한 대응 및 효율적 처리를 위해 매뉴얼을 제정, 전 부서에 전파 및 시행하였다.

시설관리 부분에서는 시설물 성능 유지를 위한 선제적 유지관리를 통해 재해와 재난을 예방하고 시설물 효율을 증진하였으며, 코로나-19 감염병 예방 및 확산 방지를 위한 사업장 대응 및 원격교육시스템 운영관리, 학습콘텐츠사업 등으로 신규인력 충원에 따른 업무 및 회의공간을 확충하였다.

자산관리 부분에서는 고정자산의 불용시 한국자산관리공사 전자자산처분시스템을 이용함으로써 투명하고 공정한 매각처리를 하였으며, 고정자산의 손망실 처리시 합리적인 방안을 모색하여 규정 개정 및 처리 방법을 합리화하였다.

물품구매·용역계약 부분에서는 EBS 전자입찰계약시스템의 기능 개선 및 고도화를 통해 입찰 절차의 효율화를 도모하였으며, 사안에 따라 국가종합전자조달시스템(자체조달 및 중앙조달)을 병행하는 등 계약 업무의 투명성 및 공정성 확보를 위한 노력을 경주하였다.

## 주요업무

서무, 복리후생, 차량관리, 재난 안전관리 부분

## 1. 각종행사 개최

## 가. 2020년도 시무식

- 일시 및 장소: 2020. 1. 2(목) 18층 대회의실
- 내용: 동영상 상영, 신년사, 신년교례

## 나. EBS 46년, 공사창립 20주년 기념행사

- 일시 및 장소: 2020. 6. 19(금) 10:00~, EBS 스페이스홀 및 라디오 스튜디오
- 참석자: 임·직원, 전직 임원, 이사회, 외부초청인사(정부기관, 국회, 지방자치단체, 방송 협회 등)



- 내용: 창립기념식, 코로나19대응 관련 대내외 포상, 라디오 생방송  
 <스페이스홀>  
 - 코로나19대응 대외유공(3): LG CNS, 삼성(EBS 미화팀), 케이티아이에스(EBS 고객센터)  
 - 코로나19대응 대내부서 유공(14) : 에듀테크팀등 14개부  
 <라디오 스튜디오>  
 - 보이는 라디오 “당신이 주인공입니다” 생방송(직원참여)

#### 다. EBS 추계 임 직원 체육행사

- 코로나19 예방을 위해 “코로나19 방역의날” 휴무일로 대체시행  
 - 일자 : 2020. 9. 4(금)

## 2. 복리후생 업무

### 가. 직원 건강검진 실시

- 검진기간: 2020. 1. 14~12. 19
- 검진인원: 641명(임·직원 623명, 이사진 및 이사진가족 포함 18명)
- 검진대상: 임·직원(계약직 포함) 및 이사진 가족 1인
- 검진기관: 녹십자아이메드, 한신메디피아, 일산백병원, 한빛영상의학과, 명지병원, 동국대학교한방병원, 국립암센터

### 나. 건강관리실 운영

- 주요업무: 외상처치, 투약, 건강상담, 건강상식 또는 정보제공, 건강계시판운영, 영양 환자 의뢰, 직원건강검진, 예방접종사업, 금연운동, 대사질환 사업(비만, 고지혈, 고혈압 포함), 코로나-19 방역물자(긴급송출 대비 방호복, 마스크 등) 확보

### 다. 임·직원 단체상해보험 가입

- 가입대상: 공사 임·직원(계약직원 포함) 총 645명
- 주요내용: 사망, 암치료, 뇌혈관, 급성심근경색, 갑상선, 입원의료비
- 가입기간: 2020. 11. 29~2021. 11. 29(1년)
- 계약업체: 주보험사 현대해상화재보험[삼성생명, 교보생명, 한화손해보험, 교직원공제회]

### 라. 체력단련실 운영

- 운영목적: 직원 건강 유지 및 증진을 통한 업무생산성 향상 도모
- 장소: 사옥 10층 체력단련실
- 운영방법: 외부 전문업체에 관리 및 위탁운영
- 계약기간: 2017. 9. 11(월)~2021. 9. 10(4년)

### 마. 상설휴양(콘도)시설 운영

- 운영현황: 총 43구좌(대명콘도 15구좌, 리솜 10구좌, 한화콘도 11구좌, 용평 7구좌)

## 바. “선택적복지제도” EBS 복지카드 시행

- 시행기간: 2020. 1. 15(수)~12. 10(목)
- 사용범위: 자기계발, 건강관리, 여가생활, 문화생활, 가정친화, 전통(재래)시장
- 포인트 배정: 연초에 복지카드에 배정

## 사. 경조사 지원

- 상조용품 및 조화, 위로금, 조문 차량지원
- 지원대상: 본인 및 배우자의 직계 상, 형제 상 등 기타
  - [2014년 임금 및 단체협약 보충협약서]에 의거하여 조합원의 조사 발생시 지원하던 조의금은 EBS사내근로복지기금으로 이관 운영
  - ※ 지원기준 및 금액은 EBS사내근로복지기금 협의에서 별도 정하여 시행

## 아. 출산장려금 지급

- 지급대상: 일반직(계약직 포함)의 본인 및 배우자 출산시
  - ※ 본인 및 배우자가 사내 직원일 경우 가족 단위로 지급
- 지급구분: 1자녀 150만 원, 2자녀 200만 원, 3자녀 이상 300만 원
- 지급현황: 1자녀 6명, 2자녀 2명, 3자녀 이상 2명

## 3. 차량관리 업무

### 가. 코로나 19 확산방지 및 예방

- 업무용 차량, 일일임차 차량 및 통근버스 방역계획 수립·시행
- 차량 내 이용자 방역수칙 게시

### 나. 차량 보유 및 임차 현황

승용차	승합차	중계차	버스	화물차 / 전계강도	장기임차			일일임차 (일일평균)
					리스(승용)	렌트(승용)	렌트(승합)	
0대	2대	2대	4대	2대	3대	3대	2대	약 7대

## 4. 재난 안전관리

### 가. 각종 안전사고 대응 위기관리 매뉴얼 제정

- 제정 일자: 2020. 3. 12
- 제정 목적: 공사 임·직원, 방문객 대상, 안전사고 발생 시 신속 대응 및 효율적 처리
- 적용 범위: 공사 임·직원, 방문객 사고, 중대재해 발생 안전사고, 차량안전사고 등
- 주요 내용
  - 안전사고 대응 기본지침
  - 안전사고 발생 시 보고체계 및 대응체계
  - 산업재해 및 중대재해 발생 시 대응 절차
  - 어린이 등 방문객 사고, 차량사고 발생 시 대응 절차 등

## 시설관리 부분

### 1. 시설물 안전점검 및 유지관리

#### 가. 코로나-19 감염병 예방 대응

- 사옥 출입동선 통제 및 승강기 운행 조정
- 열화상카메라 설치

#### 나. 직장 안전 및 조직문화 개선 직원 아이디어 공모

#### 다. 사옥 시설 민원 관련 카카오톡 채널 개설 운영

#### 라. 기계설비 판형 열교환기 세척공사

#### 마. 사옥 에너지 진단 (열에너지 사용설비, 전기설비 등)

#### 바. 사옥 옥외 광고물 안전도 검사

## 자산관리 부분

### 1. 자산현황

(단위: 천 원)

구분	취득가액	잔존가액
토지	18,597,321	18,597,321
건물	138,392,795	127,552,026
구축물	2,411,024	233,558
방송장비	102,467,781	22,894,921
기계장치	34,490,929	122,739
차량운반구	393,022	7,521
공기구비품	13,561,128	3,093,793
소프트웨어	5,160,854	4,031,917
합계	315,474,854	176,533,796

### 2. 자산취득 현황

(기간: 2020. 1. 1~12. 31, 단위: 천 원)

계정과목	수량(점)	취득금액(천 원)
방송장비	323	3,647,111
공기구비품	335	2,640,358
총계	658	6,287,469

### 3. 불용품 처분 현황

5월	6월
<ul style="list-style-type: none"> <li>•매각대상 : 2점 [승합차(72루3201), 승합차(73루2073)]</li> <li>•매각업체 : 센텀 및 중앙자동차매매상사</li> <li>•매각방법 : 일반공개경쟁입찰</li> <li>•매각일 : 2020. 5.</li> </ul>	<ul style="list-style-type: none"> <li>•매각대상 : 942점 (방송장비 등)</li> <li>•매각업체 : (주)한길자원</li> <li>•매각방법 : 일반공개경쟁입찰</li> <li>•매각일 : 2020. 6.</li> </ul>

### 4. 고정자산 재물조사

- 조사기간 : 2020. 10. 5~2020. 11. 20
- 조사대상 : 유형고정자산 및 부외자산 20,189점
- 조사방법
  - 1차조사: 사용부서에서 보유자산에 대한 자체조사 후 부문 자산관리 책임 부서로 제출
    - (1) 방송기기: 융합기술본부 기술기획부
    - (2) 전산기기: 융합기술본부 IT콘텐츠관리부
    - (3) 일반기기: 경영지원센터 운영관리부
- 조사결과
  - (1) 이동자산(위치이동, 부서변경)의 정정 및 보완따라 처리
  - (2) 반납대상 및 의뢰품은 세부사항 확인 후 회수 등의 절차 진행 및 변동 사항은 전산 데이터 수정

### 5. 유형자산 감가상각

- 상각기간 : 2020. 1. 1~12. 31
- 상각대상 : 유형자산 10,429점
- 유형자산 감가상각 현황

(2020. 12. 31., 단위: 천 원)

구분	수량	취득가액	감가상각누계액	당기말차감잔액
건물	1	138,392,795	10,840,768	127,552,026
구축물	10	2,411,024	2,177,466	233,558
방송장비	6,167	102,467,781	79,572,859	22,894,921
기계장치	181	34,490,929	34,368,189	122,739
차량운반구	9	393,022	385,500	7,521
공기구비품	4,060	1,3561,128	10,467,335	3,093,793
소프트웨어	1	5,160,854	1,128,936	4,031,917
합계	10,429	296,877,533	138,941,053	157,936,475

## 6. 보험관리

2020년도 화재·동산보험 가입	추가보험 가입 자산
<ul style="list-style-type: none"> <li>• 가입품목 : 건물 등 37,194점</li> <li>• 가입금액 : 301,136,875천 원</li> <li>• 보험료 : 39,095천 원</li> <li>• 가입기간 : 2019. 10. 31~2020. 10. 31</li> </ul>	<ul style="list-style-type: none"> <li>• 가입품목 : 조명장비, 카메라, 컴퓨터 장비 등 신규 구입자산</li> <li>• 가입수량 : 196종(화재 132종, 동산 64종)</li> <li>• 가입금액 : 8,319,104천 원</li> <li>• 가입기간 : 가입일~ 2020. 10. 31</li> </ul>

## 7. 건물 임대차 계약 현황 및 관리

### 가. 학교교육본부, 수능강의연구센터 사무실 임차

- 위치 : 서울특별시 강남구 도곡동 180-12번지(우박빌딩)
- 임차만료일 : 2020. 4. 1

### 나. 첨단융합미디어센터 스튜디오 임차

- 위치 : 서울특별시 서대문구 경기대로 44

### 다. 세트 및 소품보관용 창고 임차

- 위치 : 파주시 광탄면 방축리 29-8

### 라. KBS 관악산 송신시설 임차

- 임차내역 : KBS관악송신소 송신시설 일부

## 물품구매·용역계약 부분

### 1. 주요업무

#### 가. 물품구매(단가 계약 포함) 업무

#### 나. 각종 용역계약 업무(협상에 의한 계약 업무)

#### 다. 사무용 소모품 수급 계획 수립, 계약 및 불출, 재고관리

### 2. 업무 추진현황

(2020. 12. 31, 단위: 천 원)

구분	계약금액	계약건수	비고
용역	44,742,438	83	
구매	1,410,498	33	
소계	46,152,936	116	



# 콘텐츠기획센터

## 개관

편성기획부는 EBS의 설립 취지인 ‘학교교육 보완’, ‘평생교육 발전’, ‘민주적 교육 발전’이라는 공적 책무를 다하기 위해 채널별 방송 편성 및 프로그램 기획을 주 업무로 하고 있다. 이러한 공적 책무를 다하기 위해 2020년에는 1)EBS 정체성 및 사회적 역할을 강화하고 2)유아·어린이 프로그램 경쟁력 제고와 3)플랫폼 경쟁력 강화를 위한 미래형 콘텐츠 개발, 4)미디어 환경 변화에 대응한 미래형 통합 지식플랫폼 구축을 목표로 삼았다.

특히 2020년은 ‘코로나19’라는 초유의 상황 속에 교육 공백 해소를 위해 2TV를 비롯해 PLUS2, English, 러닝채널에 초·중학생을 대상으로 하는 <EBS 라이브 특강> 및 <EBS 온라인 개학>을 신속하게 편성했으며, 어린이집과 유치원의 휴원으로 교육 및 돌봄 공백이 생겨 버린 미취학 아동과 그들의 부모를 위해 1TV에 유치원 커리큘럼의 교육 프로그램 <생방송 우리집 유치원>을 편성해 ‘학교교육 보완’이라는 EBS의 공익적 가치를 증명했다.

봄 개편에는 급변하는 미디어 환경에 대응하기 위해 미래형 통합 지식플랫폼을 구축하고자 하였다. <지식채널e>를 대폭 확대 편성하고 <EBS 명강>, <EBS 클래식>, <EBS 마스터> 등 대규모 강의 프로그램 런칭함으로써 ‘제 1의 강의 플랫폼’으로서의 기반을 다졌다. 아울러 민주 시민교육 다큐멘터리 <시민의 탄생>과 고령화사회를 대변하는 <60세 미만 출입금지> 등 대한민국 사회의 현재와 미래를 심층 탐구하는 대기획 다큐멘터리를 편성해 EBS의 정체성과 사회적 역할을 강화하였다.

또한, 가을 개편에는 코로나19 장기화로 인한 사회 전반의 변화와 포스트코로나 시대에 대응하기 위한 언택트 여행 프로그램 <신계속의 맛터사이클 다이어리>, <아주 각별한 기행> 등을 신설하고, ‘코로나 블루’를 해소할 힐링 콘텐츠를 다양하게 편성했다. 그리고 지식플랫폼 역할을 강화하기 위해 봄 개편에 신설된 강의 콘텐츠들을 대중의 니즈에 맞춰 <클래스 e>로 일원화하고, 디지털 플랫폼을 기반으로 하는 미래형 콘텐츠를 개발하였다. 더불어 7-9세 대상 어린이 시청층을 끌어들이기 위한 라이브액션 프로그램을 신규 제작하고 다양한 신규 국내·외 애니메이션을 편성하였다.

## 1. 봄 편성 개편

## 주요업무

## 가. EBS 1TV

## 1) 미디어 환경 변화에 대응한 미래형 통합 지식플랫폼 구축

가) 방송+출판+사이트 연계로 EBS 사이트를 구독 기반 지식플랫폼으로 전환

- 2020년 <강의 OTT>와 <지식채널e OTT> 구축을 시작으로 통합교육 OTT 확대

## 2) EBS 정체성 및 사회적 역할 강화

가) 교육 어젠다 선점을 위한 기획 시리즈 편성

- <교육대기획 다시, 학교>, <혁신학교 5부작-무엇이 학교를 바꾸는가> 등 제작

나) 대한민국 사회의 현재와 미래를 관통하는 심층 대기획 다큐멘터리

- <시민의 탄생>, <혼돈시대의 중앙은행>, <60세 미만 출입금지> 등

- 다) 고품격 자연 다큐멘터리
- 〈바닷속 밀리미터의 세상〉, 〈곤충, 전략의 귀재들〉 등
- 라) 정통 과학 및 인문 다큐멘터리
- 〈뇌로 보는 인간〉, 〈요리의 과학〉, 〈의자〉 등

### 3) 고품격 유아·어린이 콘텐츠 신규 제작 확대

- 가) 〈딩동댕 유치원〉 경쟁력 제고를 위한 리모델링
- 영유아 발달 단계별 맞춤형 학습 브랜드로 재탄생
- 나) 시청 환경의 변화를 고려한 어린이 프로그램 편성
- 다문화 시대 이해를 위한 인성교육 프로그램 〈또깨비 가족〉
- 다) 영유아 및 어린이 대표 프로그램 신규 시즌 제작
- 〈최고다! 호기심 딱지〉, 〈방귀대장 뽕뽕이〉, 〈햇도그랑 만들어볼까요〉 등
- 라) 대표 애니메이션 프로그램 신규 시즌 제작
- 〈출동 슈퍼윙스〉, 〈띠띠뽀 띠띠뽀〉, 〈물랑〉, 〈픽시〉, 〈로빈후드〉 등

### 4) 핵심IP 개발을 통한 플랫폼 경쟁력 강화

- 가) 미래형 콘텐츠 개발
- 〈자이언트 팽TV〉를 넘어서는 신규 킬러콘텐츠 기획 및 파일럿 제작
- 나) 디지털 네이티브 세대를 위한 콘텐츠 제작 확대
- 지상파와 디지털 플랫폼 연계 강화를 통한 미래형 콘텐츠 개발

## 나. EBS 2TV

- 1) 교양·지식 전문 북&렉처 존(ZONE) 신설
- 〈EBS 명강〉, 〈EBS 마스터〉, 〈EBS 클래식〉
- 2) 초중등 대상 교육 프로그램 강화
- 가) 이숲 사이트와 연계한 소프트웨어 프로그램 신설
- 〈이숲〉
- 나) 국내외 교육용 애니메이션 편성
- 〈똑똑 친구, 에디슨〉, 〈세미와 매직큐브〉
- 3) 글로벌 명작 프로그램을 통한 수준별 영어교육 강화
- 〈Sesame Street〉 신규 시즌

## 다. FM 라디오

- 1) 청취자 분석 기반 EBS FM 경쟁력 강화
- 주요 청취층인 40~60대의 지적 욕구를 충족시킬 수 있는 지식 콘텐츠 개발
- 2) 외국어 방송연계 교재 수익 극대화 위한 포트폴리오 설계
- 〈입이 트이는 영어〉, 〈Easy English〉, 〈Power English〉, 〈권주현의 진짜 영국 영어〉
- 3) 공영성을 기반으로 한 새로운 수익모델 창출
- 〈오디오 지식채널e〉, 〈북&렉처〉, 〈청소년 소통 프로젝트 경청〉
- 4) 오디오 천국 확대를 통한 킬러 콘텐츠 개발
- 〈세상의 모든 영어〉, 〈라디오 문학관〉



## 라. EBS PLUS1

- 1) 단계별 강의 커리큘럼 기반 프로그램 편성
  - <수능개념>, <수능특강>, <수능의 7대 함정>, <FINAL 실전모의고사>, <만점마무리>
- 2) 사교육비 경감을 위한 내신 최적화 콘텐츠 프로그램 제작
  - <개념완성>, <내신만점 수능특강>

## 마. EBS PLUS2

- 1) 초등·중학 교재 연계 학습 프로그램
  - <만점왕 수학 플러스>, <탐구생활>, <EBS 중학 뉴런>, <한 장 수학>, <EBS 기초 영문법>, <EBS 기초 영독해>, <한국사 능력 검정시험>
- 2) 공익적 교육/교양 프로그램 신규 편성 및 확대
  - <다큐 사물의 눈>, <미래교육 플러스>, <재무의 여왕>, <장학퀴즈-학교에 가다>, <지식 채널e>, <지식채널e>
- 3) 자격증 프로그램 지속 편성
  - <2020년도 공인중개사 시험대비 강좌>, <2020년도 9,7급 공무원 시험대비 강좌>

## 바. EBS English

- 1) 사교육을 경감할 수 있는 학교 영어교육 보완 교과 콘텐츠 제작
  - <초등 4학년 영어 교과서 (5종)>, <The New 중학영어>
- 2) 클립형 실용 영어 콘텐츠 지속 제작
  - <파닉스>, <매일 10분 영어 시리즈>, <Fun Fun 펀리딩 jump Up!>
- 3) 실생활 중심의 의사소통 능력 함양을 위한 대상별 맞춤 콘텐츠 제공
  - <왕초보 영어>, <EBSe 영어뉴스>

## 2. 가을 편성 개편

### 가. EBS 1TV

- 1) 포스트 코로나 시대에 대응한 콘텐츠 개발
  - 가) 대리만족, '언택트 여행' 프로그램 제작 확대
    - 코로나 인한 여행 중단으로 <신계숙의 맛터사이클 다이어리>, <아주 각별한 기행> 신설
  - 나) 포스트 코로나 특별기획 다큐멘터리 편성
    - 불확실한 미래에 관한 분석과 사회, 경제, 문화 전반의 변화에 대한 정보 전달
- 2) 고품질 부모 교육 프로그램 신설
  - 가) 혼란스러운 교육 환경 속 길잡이가 될 <EBS 부모> 신설
    - 시시각각 달라지는 교육 환경 속 육아 문제 해결책을 모색하고 고품질 정보 제공
- 3) 플랫폼 경쟁력 강화를 위한 미래형 콘텐츠 개발
  - 가) 디지털 플랫폼 기반 신규 콘텐츠 개발 및 편성전략 차별화
    - <K-POP 가사도우미>, <전문가들>, <잠깐만>, <오늘의 청소년>
    - 디지털 퍼스트 전략 등 차별화 시도

나) 트렌드 변화와 다양한 포맷을 시도하는 파일럿 프로그램 수시 제작

- 신규 킬러콘텐츠 개발 및 EBS적 제작 모델 제시

#### 4) 유아·어린이 프로그램 경쟁력 제고

가) <생방송 특!특! 보니하니> 시청률 제고 방안 마련

- 신규 인서트 제작 및 어린이 프로그램 기획안 공모

나) 대표 프로그램의 신규 시즌 지속 편성 및 제작

- <최고다 호기심 딱지>, <햏도그랑 만들어볼까요>, <방귀대장 뽕뽕이> 등

다) 다양한 신규 애니메이션 편성

- <꼬마 히어로 슈퍼잭>, <뽀로로의 동화나라 대모험>, <위 베어 베어스> 등

### 나. EBS 2TV

#### 1) 미래 인재 육성을 위한 창의·융합 교육 콘텐츠 강화

- <음악나라의 앨리스>, <내가 만약 동물이라면>

#### 2) 소외계층 지식 격차 해소 프로그램 강화

- <EBS 비즈니스 리뷰>, <EBS 비즈니스 리뷰 플러스>, <클래스e>

#### 3) 대상별, 수준별 맞춤형 영어 교육 콘텐츠 편성

- <매일 10분 영어>, <왕초보 영어>

### 다. FM 라디오

#### 1) 국내 라디오 청취 패턴, 오디오 클립 이용층의 콘텐츠 소비 경향에 따른 콘텐츠 개발

- <밤의 라디오>

#### 2) 어학 시장에서 성장세인 회화 카테고리를 신설하여 새로운 시장 개척 및 수익 창출

- <세상의 모든 영어>

### 라. EBS English

#### 1) 사교육을 경감할 수 있는 학교 영어교육 보완 교과 콘텐츠 제작

- <예비 중학 영문법> 등 겨울방학 대비 신규 프로그램 제작

#### 2) 클립형 실용 영어 콘텐츠 지속 제작

- <I love 카툰 영어 시즌2> 신규제작 및 <매일 10분 영어 시리즈> 지속 제작

#### 3) 실생활 중심의 의사소통 능력 함양을 위한 대상별 맞춤 콘텐츠 제공

- <왕초보 영어>, <EBS e 영어뉴스> 등 지속 제작

EBS 1TV 2020년도 기본 편성표

기간 : 2020. 3. 30 ~

5	왕초보영어				5	K-pop 한국어			
30	지식의 기쁨2(전주재방)		#지식의 기쁨		30				
6	한국기행(전주재방)				6	고양이를 부탁해(전주재방)		나눔 0700(재)	
20	세계테마기행(전주재방)				30	#성인문예교육 프로젝트 영어하기 좋은 날		성인문예교육 프로젝트	
7	#꼬마버스 타요		#고고다이노 공룡탐험대		7	#뽀롱뽀롱 뽀로로(종합)		#뽀로로와 노래해요(종합)	
15	#미니특공대 슈퍼공룡파워		#애코와 친구들		30	방귀대장 뽀롱이(종합)		뽀롱이 뮤직박스(종합)	
30	#뽀롱뽀롱 뽀로로		#뽀로로와 노래해요		45				
45	개구쟁이 스머프				45				
8	딩동댕유치원 해요와 해요(10) 통합본				8	페파 피코(종합)		픽시(종합)	
20	출동! 슈퍼왕스		띠띠뽀띠뽀		30	모여라 땡땡		모여라 땡땡(전주재방)	
30	방귀대장 뽀롱이		뽀롱이 뮤직박스/노래기자 땡땡		45				
45	픽시		레인보우 루비		9	출동!슈퍼왕스(종합)		띠띠뽀띠뽀(종합)	
15	만들어 볼까요		또깨비 가족		30	만들어볼까요(종합)		또깨비 가족(종합)	
30	불량		#명탐정 피트 / #다큐동화달팽이		40				
40	세상에 나쁜개는 없다(전주재방)		다문화 고부열전 / 싱어즈(전주재방)		40	허풍선이 음악쇼(종합)		레인보우 루비(종합)	
10	극한직업(전주재방)		건축탐구-집(전주재방)		10	세미와 매직큐브(종합)		장학퀴즈	
30	재무의 여왕(재)				30				
50	한국기행(전주재방)(재)				50				
11	최고의 요리비결				11	월		장학퀴즈	
20	세계테마기행(전주재방)(재)				20	화		미니다큐	
12	EBS 정오뉴스				12	수		EBS 비즈니스 리뷰(재)	
10	미니다큐 EBS 비즈니스 리뷰(전주재방)		문화유산 코리아(전주재방)		10	목		월	
25			문화유산 코리아		30	금		화	
30	복&역사				30			수	
13	다큐프라임(전주재방)		명의(전주재방)		13			목	
50	사울의 눈(전주재방)				50			금	
14	극한의 땅/바닷가 사람들(전주재방)		미래교육플러스		14	나눔 0700		자이언트 펭TV(종합)	
40	EBS 초대석		EBS 스페이스 공감(전주재방)		40	#글로벌 아빠찾아 삼만리		일요시네마	
50	공감 플러스				50	재무의 여왕(삼)			
15	#아이동물 귀여워				15	고양이를 부탁해(재)		#다큐 오늘	
10	해요와 해요				10				
25	#꼬마버스 타요(재)		#고고다이노 공룡탐험대(재)		25				
40	#미니특공대 슈퍼공룡파워(재)		#애코와 친구들(재)		40				
55	#뽀롱뽀롱 뽀로로(재)		#뽀로로와 노래해요(재)		55				
16	만들어 볼까요(재)		#엄마까투리(재)		10				
25	픽시(재)		레인보우 루비(재)		10				
40	방귀대장 뽀롱이(재)		뽀롱이 뮤직박스(재)		40				
17	딩동댕유치원(재)				17	극한의 땅(재)		명의(재)	
20	EBS 뉴스				20	/바닷가 사람들(재)			
30	출동! 슈퍼왕스(재)		띠띠뽀띠뽀(재)		30				
45	불량(재)		#명탐정 피트 / #다큐동화달팽이(재)		45				
50	세미와 매직큐브		허풍선이 음악쇼		50				
18	생방송 특!톡! 보니하니				18	건축탐구-집(재)		월	
19	형사 가제트/로빈후드		말괄량이 삐삐/빨강머리엔		19	다큐 사울의 눈(재)		화	
30	최고다 호기심 딱지				30			수	
40	자이언트 펭TV				40			목	
20	재무의 여왕		건축탐구-집(전주재방)(재) / 스페셜 프로젝트		20	한국기행(재)		금	
50	세상에 나쁜개는 없다(전주재방)(재)		극한직업(전주재방)(재)		50				
21	세계테마기행				21	극한직업(재)		다문화 고부열전(재) / 싱어즈(재)	
30	한국기행				30				
40	다큐프라임		다큐 사울의 눈		40	다큐프라임(재)		월	
50	명의				50			수	
23	극한의 땅/바닷가 사람들		건축탐구-집		23			화	
30	극한직업		다문화 고부열전 / 싱어즈		30			세상에 나쁜 개는 없다(재)	
45	미니다큐 EBS 비즈니스 리뷰				40				
24	지식의 기쁨2				24				
15	지식채널e				45				
45	#지식채널e				50				
1	지식채널e(전주재방)				1				
15					15				
45					45				
2	신규 편성 프로그램				2				
20	변동 프로그램				20				

EBS 2TV 2020년도 기본 편성표

시	분	일	주	종	종	시	분	일	주	종	종		
6	30	#EBSe 생활영어(전주재방)					6	30	#EBSe 생활영어(재)	월	#EBSe 생활영어(재)	수	
	30	#EBSe 생활영어						30		화		목	
7	30	왕초보 영어(전주재방)					7	30	왕초보 영어(재)	월	왕초보 영어(재)	수	
	30	왕초보 영어						30		화		목	
8	30	Sesame Street / #Sesame Street					8	30	#English 서바이벌(전주재방)	#English 서바이벌			
	30	매일 10분 영어 - 이현석의 정연돌파 스피킹						30	매일 10분 영어 - 이현석의 정연돌파 스피킹(선별재방)				
	30	매일 10분 영어 - 지나킴의 고고 리스닝						30	매일 10분 영어 - 지나킴의 고고 리스닝(선별재방)				
	30	매일 10분 영어 - 세리나의 누구나 똑똑						30	매일 10분 영어 - 세리나의 누구나 똑똑(선별재방)				
9	15	#최고다! 호기심 딱지		최고다! 호기심 딱지		9	15	#최고다! 호기심 딱지(삼)	월	최고다! 호기심 딱지(삼)	목		
	30	#우리 몸 X파일					30		화		금		
	45	에디슨 / 내가 만약 동물이라면		#사이언스타Q / #창의가 반짝 / #두근두근 뱅뱅			45	우리 몸 X파일(삼)	수	#우리 몸 X파일(삼)	수		
	45	픽시 / 만들어볼까요					45		목		목		
10	30	Epic Earth / Xploration : Awesome Planet					10	30		월		금	
	30	#영동남매 요리조리쇼						30		화		월	
	45	#과학할고양						45		수	#영동남매 요리조리쇼(삼)	화	
11	15	#와글와글 미술관		뭉든지 유직박스(전주재방)		11	15	#경이로운 자연의 세계	월	#과학할고양(삼)	목		
	30	#미술탐험대		뭉든지 유직박스			30		화		금		
	45	#아용! 클래식		#두근두근 뱅뱅(전주재방)			45		수		월		
	15	방귀대장 뽕뽕이(전주재방)		#예술교육다큐-아티스트(전주재방)			15		목		화		
	30	방귀대장 뽕뽕이		#예술교육다큐-아티스트			30		금		수		
	30	예술교육 프로젝트 / 허용선이 음악쇼 / #악동클럽 클래식을 부탁해						30		목	금		
13	20	#소프트웨어야 놀자		#소프트웨어야 놀자 시즌2		13	20	#사이언스타Q(삼) / #창의가 반짝(삼) / #두근두근 뱅뱅(삼)	목	#와글와글 미술관(삼)	월		
	30	#영영이다! 비트		#비버와 함께 떠나는 컴퓨터 과학			30		금		화		
	30	이슬 zone						30		목		수	
14	30	#즐거운 수학 EBS MATH					14	30	#미술탐험대(삼)	월	#아용! 클래식(삼)	월	
	45	#세미와 매직큐브		#수학의 원리 마태마티카			45	화		화			
	30	세미와 매직큐브 2					30	수		수			
	45						45	목		목			
15	15	#최고다! 호기심 딱지(재)		최고다! 호기심 딱지(재)		15	15	#두근두근 뱅뱅(삼)	목	방귀대장 뽕뽕이(삼)	월		
	30	#우리 몸 X파일(재)					30		금		화		
	45	에디슨 / 내가 만약 동물이라면(재)		#사이언스타Q(재) / #창의가 반짝(재) / #두근두근 뱅뱅(재)			45		목		수		
	30	픽시(재) / 만들어볼까요(재)					30	금	목	목			
16	15	#영동남매 요리조리쇼(재)					16	15	#즐거운 수학 EBS MATH(삼)	월	#수학의 원리 마태마티카(삼)	목	
	30	#과학할고양(재)						30		화		금	
	30	Epic Earth(재) / Xploration : Awesome Planet(재)						30				월	월
	15	#와글와글 미술관(재)		뭉든지 유직박스(전주재방)(재)			15	수		화		화	
	30	#미술탐험대(재)		뭉든지 유직박스(재)			30	목		수		수	
	45	#아용! 클래식(재)		#두근두근 뱅뱅(전주재방)(재)			45		목	목			
18	15	방귀대장 뽕뽕이(전주재방)(재)		#예술교육다큐-아티스트(전주재방)(재)		18	15		금	세미와 매직큐브(삼)	수		
	30	방귀대장 뽕뽕이(재)		#예술교육다큐-아티스트(재)			30		월		목		
	30	예술교육 프로젝트(재) / 허용선이 음악쇼(재) / #악동클럽 클래식을 부탁해(재)							30		화	금	
	30	#영영이다! 비트(재)		#비버와 함께 떠나는 컴퓨터 과학(재)			30	수	수	#세미와 매직큐브(삼)			
19	20	#소프트웨어야 놀자(재)		#소프트웨어야 놀자 시즌2(재)		19	20	과학 다큐멘터리	미래교육 플러스				
	30	#영영이다! 비트(재)		#비버와 함께 떠나는 컴퓨터 과학(재)			30						
	30	이슬 zone(재)						30	EBS 초대석	극한의 명(재) / 다큐 사물의 눈(재)			
20	30	#즐거운 수학 EBS MATH(재)					20	30					
	45	#세미와 매직큐브(재)		#수학의 원리 마태마티카(재)			45						
	45	세미와 매직큐브(재)					45						
21	30	극한의 명 / 다큐 사물의 눈	건축탐구 집	재무의 여왕	공감 플러스	21	30	재무의 여왕(재)	재무의 여왕(삼)				
	30	성인문해교육 프로젝트(재)					30	성인문해교육 프로젝트(재)	고양이를 부탁해				
22	30	지식의 기쁨2			성인문해교육 프로젝트	22	30	진로창업교육	1	진로창업교육	2		
	30	복 & 렉처(1)					30		월	지식의 기쁨2(재)	수		
	30	복 & 렉처(2)					30		화		목		
	30	복 & 렉처(3)					30		월		월		
	30	고전읽기					30		화		화		
	30	복 & 렉처(1)(재)					30	고전읽기(재)	수	복 & 렉처(3)(재)	수		
	30	복 & 렉처(2)(재)					30		목		목		
	30						30		금		금		

2020.03.30~

시	분	월	화	수	목	금	토	일	분	시
5	10									5
	30									30
	50									50
6	20									6
	40									40
7	20									7
	40									40
8										8
9										9
10										10
11										11
12										12
13										13
14										14
15										15
16										16
17	5									17
18										18
19	20									19
	40									40
20	20									20
	40									40
21										21
22										22
23										23
24	20									24
	40									40
1	20									1
	40									40

시간대 변경 프로그램  
신규 프로그램

19.02.25-

시	분	월	화	수	목	금	토	일	분	시
5		[2020 수능개념] 광동훈의 마중물 문학 개념		[2020 수능특강] 농업이해		[올림포스] 현대 문학		[올림포스] 현대 문학		5
	50								50	
6		[2020 수능개념] 장재혁의 개념 짝 찬 독서		[2020 수능특강] 농업기초기술		[2020 기출의 미래] 국어 화/작/문법		[2020 기출의 미래] 국어 화/작/문법		6
	40								40	
7		[2020 수능개념] 장동준의 화작문 13분컷		[2020 수능특강] 공업일반		[2020 기출의 미래] 수학영역 - 미적분II		[2020 기출의 미래] 수학영역 - 미적분II		7
	30								30	
8		[2020 수능개념] 3주완성 개념끝판왕 정중영의 수학II		[2020 수능특강] 기초제도		[2020 기출의 미래] 영어독해		[2020 기출의 미래] 영어독해		8
	20								20	
9		[2020 수능개념] 남지열의 이열지열 미적분I		[2020 수능특강] 상업경제		[2020 기출의 미래] 한국사		[2020 기출의 미래] 한국사		9
	10								10	
10		[2020 수능개념] 남지열의 이열지열 미적분II		[2020 수능특강] 회계원리		[2020 기출의 미래] 박정호의 물리 I		[2020 기출의 미래] 박정호의 물리 I		9
	40								40	
10		[2020 수능개념] 3주완성 개념끝판왕 정중영의 확률과 통계		[2020 수능특강] 해양의 이해		[올림포스] 현대 문학(재)		[올림포스] 현대 문학(재)		10
	50								50	
11		[2020 수능개념] 차현우의 스마트 기하와 벡터		[2020 수능특강] 수산해운산업기초		[2020 기출의 미래] 국어 화/작/문법(재)		[2020 기출의 미래] 국어 화/작/문법(재)		11
	40								40	
12		[2020 수능개념] 레이나의 Listening 101		[2020 수능특강] 인간발달		[2020 기출의 미래] 수학영역 - 미적분III(재)		[2020 기출의 미래] 수학영역 - 미적분III(재)		12
	30								30	
13		[2020 수능개념] 박민아의 사차. 원과정지		[2020 수능특강] 생활서비스산업의 이해		[2020 수능특강] 남궁민 화작문		[2020 수능특강] 남궁민 화작문		13
	20								20	
14		[2020 수능개념] 윤희석의 30일에 끝내는 쉬운 경제		[2020 수능개념] 윤희석의 30일에 끝내는 쉬운 경제(재)		[2020 수능특강] 김기훈 독서		[2020 수능특강] 김기훈 독서		14
	10								10	
14		[2020 수능개념] 송기택의 윤리와 사상 신개념사전		[2020 수능개념] 송기택의 윤리와 사상 신개념사전(재)		[2020 수능특강] 이하영의 수학II		[2020 수능특강] 이하영의 수학II		14
	10								10	
15		[2020 수능개념] 류성완의 심공 세계사				[2020 수능특강] 이하영의 미적분 I		[2020 수능특강] 이하영의 미적분 I		15
	50								50	
16		[2020 수능개념] 변춘수의 파랏파랏 생명과학II				[2020 수능특강] 정중영의 확률과통계		[2020 수능특강] 정중영의 확률과통계		16
	40								40	
17		[2020 수능개념] NEW 뽕초보를 위한 장인수의 물리II				[2020 수능특강] 차현우의 미적분II		[2020 수능특강] 차현우의 미적분II		17
	30								30	
18		[2020 수능개념] 이희나.기상호의 목소리나는 화학II				[2020 수능특강] 차현우의 기하와벡터		[2020 수능특강] 차현우의 기하와벡터		18
	20								20	
19		[2020 수능개념] 변춘수의 파랏파랏 생명과학II(재)				[2020 수능특강] 정승익 영어		[2020 수능특강] 정승익 영어		19
	10								10	
20		[개념완성 문항편] 물리학 I				[2020 수능특강] 정승익 영어독해연습		[2020 수능특강] 정승익 영어독해연습		20
	50								40	
21		[개념완성 문항편] 화학 I				[2020 수능특강] 최태성 한국사		[2020 수능특강] 최태성 한국사		20
	40								40	
21		[개념완성 문항편] 생명과학 I				[2020 수능특강] 김중익 생활과 윤리		[2020 수능특강] 김중익 생활과 윤리		21
	30								30	
22		[개념완성 문항편] 지구과학 I				[2020 수능특강] 최양진 윤리와 사상		[2020 수능특강] 최양진 윤리와 사상		22
	30								30	
23		[2020 수능특강] 독일어 I		[2020 수능특강] 민병권 세계지리		#사이언스타Q(재)		#사이언스타Q(재)		23
	20								20	
	50	#공부의 왕도	#사이언스타Q	#대도서관 잡(JOB)쇼		EBS 교육 저널	EBS #문화유산 코리아	행복한 교육세상	10	23
		#한 컷의 과학 시즌2								
24		[2020 수능특강] 프랑스어 I		[2020 수능특강] 스페인어 I		[2020 수능특강] 박봉 사회문화		[2020 수능특강] 박봉 사회문화		24
	50								50	
25		[2020 수능특강] 중국어 I		[2020 수능특강] 일본어 I		[2020 수능특강] 박봉 법과정치		[2020 수능특강] 박봉 법과정치		25
	40								20	
26		[2020 수능특강] 러시아어 I		[2020 수능특강] 아랍어 I		[2020 수능특강] 이진용 한국지리		[2020 수능특강] 이진용 한국지리		26
	30								30	
27		[2020 수능특강] 베트남어 I		[2020 수능특강] 한문 I		[2020 수능특강] 동아시아사		[2020 수능특강] 동아시아사		27
	20								20	
28		[2020 수능특강] 장인수 물리II		[2020 수능특강] 이희나, 기상호 화학II		[2020 수능특강] 박세훈 세계사		[2020 수능특강] 박세훈 세계사		28
	10								10	
28		[2020 수능특강] 생명과학II		[2020 수능특강] 송원희 지구과학II		[2020 수능특강] 문병일 경제		[2020 수능특강] 문병일 경제		28
	10								10	

EBS PLUS2(초등·중학·직업) 2019년도 기본편성표

2019.2.25-

시분	월	화	수	목	금	분	시분	토	일	분
30	2019년도 공인 중개사 시험대비 강좌					30		#중학영어듣기 능력평가 완벽대비1		7
30	2019년도 9-7급 공무원 시험대비 강좌(전주재방)					30		#중학영어듣기 능력평가 완벽대비2		8
30	2019년도 9-7급 공무원 시험대비 강좌					30		#중학영어듣기 능력평가 완벽대비3		8
30	검정고시 시험대비 강좌		#간호·환경직 공무원 시험대비 강좌			30				20
9	보이는 라디오-잉글리시 클리닉					9		#초등 스토리 한국사(1)		9
40	#문화유산 코리아		#언어가 다른 우리-월위톡			40		#계산왕 3.4학년		20
50						50		#계산왕 5.6학년		40
10	#과학다큐-비욘드(Beyond)	#미래강연Q	EBS 초대석	#EBS 인문학 특강	#생각하는 콘서트	40		#수학의 자신감 1-1	#수학의 자신감 2-1	10
40	보이는 라디오-니하오 차이나					40		#수학의 자신감 3-1	#수학의 자신감 4-1	30
11	#특목 직업이 보인다	#대도서관 잡(JOB)쇼	#사이언스타Q	#자유학기제-내 인생의 직업	#공부의 왕도	20		수학의 자신감 5-1	수학의 자신감 6-1	11
50	보이는 라디오-ENGLISH GoGo					50		#만점왕 국어 1-1	#만점왕 국어 2-1	30
12						12		#만점왕 수학 1-1	#만점왕 수학 2-1	50
30	#넵킨맨의 모험		#세미와 매직큐브(종합)		#한눈에 보는 경제			#만점왕 국어 3-1	#만점왕 수학 3-1	30
40						40		#만점왕 사회 3-1	#만점왕 과학 3-1	40
13	왕초보 영어					13		#만점왕 국어 4-1	#만점왕 수학 4-1	10
30	4주 완성 독해력 (1단계)		4주 완성 독해력 (2단계)		#스물렌드	30		#만점왕 사회 4-1	#만점왕 과학 4-1	40
40	4주 완성 독해력 (3단계)		4주 완성 독해력 (4단계)			40		#만점왕 국어 5-1	만점왕 수학 5-1	10
14	MY READING COACH (1단계)	MY READING COACH (2단계)	MY READING COACH (1단계) (재)	MY READING COACH (2단계) (재)	#즐거움 수학-EBSMath	14		만점왕 국어 6-1	만점왕 수학 6-1	40
30	#EBS 중학 뉴런 국어1		#EBS 중학 뉴런 수학1(하)	MY READING COACH (3단계)	MY READING COACH (3단계) (재)	30		만점왕 사회 5-1	만점왕 과학 5-1	10
15	#EBS TV중학 역사1	#EBS 중학 뉴런 사회1	#EBS 중학 뉴런 수학1(상)	#EBS 중학 뉴런 영어1	EBS 중학 뉴런 영어2	15		만점왕 국어 6-1	만점왕 수학 6-1	40
50	#EBS TV중학 역사2	#EBS TV중학 사회2(상)	EBS 중학 뉴런 수학2(상)	#EBS 중학 신입생 예비과정 영어	#EBS TV중학 영어3	50		만점왕 사회 6-1	만점왕 과학 6-1	10
16	#EBS 중학 뉴런 과학1	#EBS TV중학 사회2(하)	EBS 중학 뉴런 수학2(하)	EBS 중학 뉴런 국어2		16		#만점왕 평가문제풀이 - 전과목 3-1	#만점왕 평가문제풀이 - 전과목 4-1	40
17	#필독 중학 국어-소설	#필독 중학 국어-시	#EBS TV중학 수학3(상)	#EBS TV중학 국어(5)(6)		17		만점왕 평가문제풀이 - 전과목 5-1	만점왕 평가문제풀이 - 전과목 6-1	40
50	#필독 중학 국어-문법	#필독 중학 국어-문법워크북	#EBS TV중학 수학3(하)	EBS 중학 뉴런 과학2	한 장 수학(2)-상	50		#한 장 수학(1)-상		10
18	#필독 중학 국어-비문학읽기	#필독 중학 국어-소설(재)	#필독 중학 국어-시(재)	#EBS TV중학 과학3		18		#한 장 수학(1)-하		30
50	#필독 중학 한국사	#MY GRAMMAR COACH 표준편		#중학 e포스 VOCA	EBS 중학 수학 ㅎ포스 유형편2(상)(재)	50		한 장 수학(2)-상(재)		10
20	#필독 중학 세계사	#MY GRAMMAR COACH 기초편		#중학 e포스 유형별 영어독해	EBS 중학 수학 ㅎ포스 유형편2(하)(재)	20		한 장 수학(2)-하(재)		30
30	#EBS 중학 수학 ㅎ포스 유형편1(상)	#EBS 중학 수학 ㅎ포스 유형편1(하)	#EBS 중학 수학 ㅎ포스 마스터편1(상)	#EBS 중학 수학 ㅎ포스 마스터편1(하)	EBS 중학 수학 ㅎ포스 마스터편2(상)(재)	30		#한 장 수학(3)		30
21	EBS 중학 수학 ㅎ포스 유형편2(상)	EBS 중학 수학 ㅎ포스 유형편2(하)	EBS 중학 수학 ㅎ포스 마스터편2(상)	EBS 중학 수학 ㅎ포스 마스터편2(하)	EBS 중학 수학 ㅎ포스 마스터편2(하)(재)	21		(1)	(1)	19
50	#재강의 보는 법 #재강의 보는 법					50		(2)	(2)	10
22	자연이 과학이다	#두근두근 학교에 가면	#글로벌 가족정착기 -한국에 산다	#안전 블랙박스	#역사가 술술	22		(3)	(3)	20
30	#성인 문해교육 프로젝트 - 공부하기 좋은 날(시즌1)	#성인 문해교육 프로젝트 3 - 영어하기 좋은 날		#성인 문해교육 프로젝트 - 공부하기 좋은 날(시즌2)		30		#4남매쇼		30
23	#우리가족 거리종이기 -부모성적표	#초이슈	#금쪽같은 내 새끼랑	행복한 교육세상	다큐 시선	23		명령이다, 비트(종합)		50
50	#질문있는 특강쇼 빅뱅	#메디컬 다크-7요일	#EBS 특별기획 시대와의 대화	#과학다큐-비욘드(Beyond) (재)	#호모 이코노미쿠스 시즌2	24		#4남매쇼		30
40	EBS영어뉴스					40		#4남매쇼		40

	조정 프로그램
	기 조정 프로그램

2020년도 EBS English 기본 편성표

일	월	화	수	목	금	토	일	월	화	수	목	금	토	일
2020.03.30-														
6	10	10	10	10	10	10	10	6	10	10	10	10	10	6
매일 10분 영어 - 지나킴의 고고 리스닝 매일 10분 영어 - 크리스틴 조의 깨알 English 매일 10분 영어 - 세라니의 누구나 독독 매일 10분 영어 - 매일 10분 영어 - 이현석의 정연들과 스피킹 매일 10분 영어 - 메이슨의 어순 트레이닝 매일 10분 영어 - 퀴지양의 왕글리시 올인원						매일 10분 영어 - 지나킴의 고고 리스닝(선별재방) 매일 10분 영어 - 크리스틴 조의 깨알 English(선별재방) 매일 10분 영어 - 세라니의 누구나 독독(선별재방) 매일 10분 영어 - 이현석의 정연들과 스피킹(선별재방) 매일 10분 영어 - 메이슨의 어순 트레이닝(선별재방) 매일 10분 영어 - 퀴지양의 왕글리시 올인원(선별재방)								
EBS 영어뉴스 #EBS 생활영어 #Louie						EBS 영어뉴스(선별재방) #EBS 생활영어(선별재방) 로켓김(상) 로켓김(사)								
#Song! Song! 리틀송 피닉스 # Magic ice Cream Truck #English 서바이벌						#Song! Song! 리틀송(재) 피닉스(상) #피닉스의 영어 동요 피닉스(선별재방)(재) #영어로 하는 한국 기행(중합) #영어로 하는 세계 대마 기행(중합)								
Sesame Street #EBS 친구들 #EBS 교과서 영어 초등 3학년 (대교) #EBS 교과서 영어 초등 3학년 (동아) #EBS 교과서 영어 초등 3학년 (YBM-김) #EBS 교과서 영어 초등 3학년 (YBM-최) #EBS 교과서 영어 초등 3학년 (현재)						Sesame Street #EBS 친구들 #EBS 교과서 영어 초등 3학년 (1)(상) #EBS 교과서 영어 초등 3학년 (2)(상) #EBS 교과서 영어 초등 3학년 (3)(상) #EBS 교과서 영어 초등 3학년 (4)(상) #EBS 교과서 영어 초등 3학년 (5)(상)								
#Touch! 초등 5학년 영어 Fun Fun 펀딩 Jump Up! #Choo! Choo! ABC						#Touch! 초등 6학년 영어 Fun Fun 펀딩 Jump Up! #Choo! Choo! ABC								
왕초보 영어 #영어로 하는 한국 기행						왕초보 영어 #영어로 하는 한국 기행								
영어로 하는 세계 대마 기행 #나의 영어를 응원해 #미리 온 통일 세대를 위한 영어 - 초급 #미리 온 통일 세대를 위한 영어 - 중급						영어로 하는 세계 대마 기행 #나의 영어를 응원해(재) #미리 온 통일 세대를 위한 영어 - 초급(재) #미리 온 통일 세대를 위한 영어 - 중급(재) #우자별 초등 영어 - 피닉스								
Fantastic Korean Dishes #Louie(재) 피닉스(재) Fun Fun 펀딩 jump Up(재) #Magic ice Cream Truck(재)						Fantastic Korean Dishes(재) 로켓김(재) #고아 매일리(재) 피닉스(선별재방)(재) Fun Fun 펀딩 jump Up(재) #Magic ice Cream Truck(재)								
#English 서바이벌(재) #Sesame Street(재) #Peppa Pig #EBS 친구들(재) #우자별 초등 영어 - 피닉스 #소미디 캠프 - 초등 2 #EBS 교과서 영어 초등 3학년 (대교)(재) #EBS 교과서 영어 초등 3학년 (동아)(재) #EBS 교과서 영어 초등 3학년 (YBM-김)(재) #EBS 교과서 영어 초등 3학년 (YBM-최)(재) #EBS 교과서 영어 초등 3학년 (현재)(재)						#English 서바이벌(재) #Sesame Street(재) #Peppa Pig #EBS 친구들(재) #우자별 초등 영어 - 피닉스 #소미디 캠프 - 초등 2 #EBS 교과서 영어 초등 3학년 (1)(상) #EBS 교과서 영어 초등 3학년 (2)(상) #EBS 교과서 영어 초등 3학년 (3)(상) #EBS 교과서 영어 초등 3학년 (4)(상) #EBS 교과서 영어 초등 3학년 (5)(상) #Touch! 초등 4학년 영어(상)								
#EBS 교과서 영어 초등 4학년 (1)(재) #EBS 교과서 영어 초등 4학년 (2)(재) #EBS 교과서 영어 초등 4학년 (3)(재) #EBS 교과서 영어 초등 4학년 (4)(재) #EBS 교과서 영어 초등 4학년 (5)(재)						#EBS 교과서 영어 초등 4학년 (1)(상) #EBS 교과서 영어 초등 4학년 (2)(상) #EBS 교과서 영어 초등 4학년 (3)(상) #EBS 교과서 영어 초등 4학년 (4)(상) #EBS 교과서 영어 초등 4학년 (5)(상) #Touch! 초등 4학년 영어(상)								
#Touch! 초등 5학년 영어(재) #Touch! 초등 6학년 영어(재) #Touch! 초등 4학년 영어(재) #방과 후 영어 - 초등 Lv 1 #방과 후 영어 - 초등 Lv 2						#Touch! 초등 5학년 영어(상) #Touch! 초등 6학년 영어(상) Fantastic Korean Dishes(상) 세계의 드라마 세계의 드라마(재)								
#방과 후 영어 - 초등 Lv 3 #Choo! Choo! ABC (재) #볼리바레 영어 포 팀(재) 왕초보 영어(재) The New 중학영어 1학년 The New 중학영어 2학년 The New 중학영어 3학년 #I Love 가운영어 #중학 영자문						#방과 후 영어 - 초등 Lv 3 #Choo! Choo! ABC (재) #볼리바레 영어 포 팀(재) 왕초보 영어(재) The New 중학영어 1학년(재) The New 중학영어 2학년(재) The New 중학영어 3학년(재) #I Love 가운영어 #중학 영자문								
#수업도 생활이 - 중학 #수업도 생활이 - 고학 #MY GRAMMAR COACH 기초편 #MY GRAMMAR COACH 표준편 #MY WORD COACH /GRAMMA COACH						#수업도 생활이 - 중학 #수업도 생활이 - 고학 #MY GRAMMAR COACH 표준편 #MY WORD COACH /GRAMMA COACH								
[2021 수능개념] 정승익의 개념잡는 대박노트 [2021 수능개념] 레이나의 Listening 101 [2021 수능개념] 주해연의 해석공식 기술구문 2.0 [2021 수능기술의 미래] 영어 독해 - 기초유형 [2021 수능기술의 미래] 영어 독해 - 심화유형						[2021 수능개념] 정승익의 개념잡는 대박노트 [2021 수능개념] 레이나의 Listening 101 [2021 수능개념] 주해연의 해석공식 기술구문 2.0 [2021 수능기술의 미래] 영어 독해 - 기초유형 [2021 수능기술의 미래] 영어 독해 - 심화유형								
왕초보 영어 (상) EBS 영어뉴스 (재) #EBS 생활영어(재)						왕초보 영어 (상) EBS 영어뉴스 (재) #EBS 생활영어(재)								
매일 10분 영어 - 지나킴의 고고 리스닝(재) 매일 10분 영어 - 크리스틴 조의 깨알 English(재) 매일 10분 영어 - 세라니의 누구나 독독(재) 매일 10분 영어 - 이현석의 정연들과 스피킹(재) 매일 10분 영어 - 메이슨의 어순 트레이닝(재) 매일 10분 영어 - 퀴지양의 왕글리시 올인원(재)						매일 10분 영어 - 지나킴의 고고 리스닝(재) 매일 10분 영어 - 크리스틴 조의 깨알 English(재) 매일 10분 영어 - 세라니의 누구나 독독(재) 매일 10분 영어 - 이현석의 정연들과 스피킹(재) 매일 10분 영어 - 메이슨의 어순 트레이닝(재) 매일 10분 영어 - 퀴지양의 왕글리시 올인원(재)								
						The New 중학영어 3학년(재) #English power #문화유산코리아(영어)(전주재방) #문화유산코리아(영어)(영양) EBS 영어뉴스(선별재방)(재) Doctor Who								



## 개관

협력제작부는 2020년 코로나19로 외주제작의 여건이 좋지 않음에도 프로그램 제작을 쉬지 않고 꾸준히 진행하였고 해외출장 프로그램의 형식을 변경하여 스페셜 방송으로 진행하는 등 외주제작사와의 협력과 상생에 노력하였다. EBS 1TV의 프라임타임에 방송되는 주요 프로그램을 외주제작사와 함께 해결방안을 마련하고 외주제작 프로그램의 품질 및 시청률 향상을 통해서 시청자들에게 사랑받고 의미있는 양질의 프로그램을 제작하도록 노력하였다. 또한 외주 프로그램을 체계적으로 관리하기 위하여 “외주제작 운영기준”을 매해 보강하였고, 기행 프로그램을 중심으로 다양한 SNS 채널을 통한 방송 콘텐츠 홍보 기획, 큐레이션 및 <세테깅> 유튜브 채널 오픈으로 다양한 홍보 서비스를 실시하였다.

체계적인 외주 관리 시스템을 통한 새로운 콘텐츠로의 확장을 위하여 2020년에 4개의 파일럿 프로그램인 <한국에 산다>, <로망대로 살아볼까>, <정원일기>, <가족이 맞습니다>를 방송하였고, 신규 프로그램으로 <신계숙의 맛터사이클 다이어리>, <아주 각별한 기행>, <바닷가 사람들> 등을 방송하여 코로나19로 어려운 제작여건 속에서도 다양한 소재와 포맷의 프로그램 제작에 도전하여 시청자들의 꾸준한 사랑과 공감대를 형성하였다. 또 <성인문해교육 프로젝트>, <머니톡>, <시대와의 대화> 등의 협찬프로그램 제작을 통해서 EBS 매출실적에 기여하였고 2020년에 유아어린이 프로그램은 <해요와 해요>, <만들어볼까요>를 제작하면서 유아어린이까지 타깃 연령을 넓히고 다양한 포맷과 제작방식의 프로그램에 도전하였다.

2020년에 시청률 4% 이상을 달성한 횟수는 7회로 <세계테마기행>이 7회를 달성하여 1TV 프라임타임 시청률 제고에 기여하였다. 대외적으로 많은 수상실적을 기록하였는데 문화관광체육부에서 수여하는 2020 대한민국콘텐츠대상 장관상(세계테마기행 / 양혜정PD - 방송영상산업발전 유공포상), 한국피디연합회에서 수여하는 한국피디대상 독립PD부분상(다큐프라임 - 구조 / 양진용PD), 방송통신심의위원회에서 수여하는 7월 이달의 좋은 프로그램상(다큐프라임 - 야수의 방주)과 10월 이달의 좋은 프로그램상(파란만장) 등을 수상하였다.

## 주요업무

## ■ 2020년 협력제작부 제작현황

구분	프로그램명	제작사	편수
1	키즈에듀케이터[해요상자]_건강해요	놀이터E&M	13
2	키즈에듀케이터[해요상자]_생각해요	놀이터E&M	26
3	키즈에듀케이터[해요상자]_탐험해요	놀이터E&M	33
4	2020년 EIDF	버리기획, (주) 리플레이프로덕션 (주)씨네메이트	58
5	EBS다큐-야수의 방주	(주)블루라이노픽처스	1
6	K-POP 한국어-안녕하세요 커레야	(주)영상구조단	30
7	K-POP 한국어-신짜오 코리아	뉴데이픽처스	30
8	NEW 다문화 고부열전	(주)비타민TV, (주)토마토미디어	29

9	Next-Hero 우리는 청소년이다 (디지털콘텐츠)	뉴데이픽처스	4
10	Next-Hero 우리는 청소년이다(TV)	뉴데이픽처스	10
11	고양이를 부탁해	(주)비타민TV	24
12	극한직업	이큐브미디어, (주)콘텐츠상상약단	44
13	노래기차 덩동	엘토이	26
14	다큐프라임-6K 탐라국의 해저	오션플레닛	2
15	돈이 되는 토크쇼-머니톡	(주)토마토미디어	26
16	신계속의 맛터사이클 다이어리	(주)프로덕션미디어길	13
17	바닷가 사람들	(주)프로덕션미디어길	8
18	영어하기 좋은 날 3	(주)미디어화	26
19	세계의 영화	버리기획	46
20	세계테마기행	(주)프로덕션미디어길, (주)아요디아 (주)박앤박미디어, (주)앤미디어	240
21	아주 특별한 기행	이큐브미디어, 놀이터E&M	120
22	일요시네마	버리기획	46
23	키즈에듀케이터[해요상자]_영어해요	엘토이	26
24	키즈에듀케이터[해요상자]_예술해요	엘토이	13
25	특별기획-시대와의 대화	(주)미디어솔트	3
26	특집 다큐_6.25 10인의 조정사들	(주)미디어소풍	1
27	특집 다큐_국립대학의 현재와 미래	(주)영상구조단	2
28	특집다큐-삼삼한 요리왕	드림스퀘어	1
29	특집다큐-청소년 흡연 문화제	KP커뮤니케이션	1
30	파란만장	심스토리(주)	13
31	한국기행	(주)박앤박미디어, (주)프로덕션미디어길	235
32	한국에 산다	KP커뮤니케이션	6
33	햇도그랑 만들어 볼까요?	놀이터E&M	26

## ■ 세계테마기행

- 방송: 월~금 20:50~21:30
- 기획: 김현주, 김경은, 김민
- 제작: (주)아요디아, (주)앤미디어, (주)박앤박미디어, (주)프로덕션미디어길
- 내용: 역사문화유적, 자연유산, 생활문화, 예술, 풍속 등 테마를 중심으로 세계를 이해하는 글로벌 교육 프로그램

방송일	부제명
20200101	기차길 옆 동남아 - 구름 위 풍경 베트남
20200102	기차길 옆 동남아 - 하노이의 아침
20200103	기차길 옆 동남아 - 피싱 로드 베트남 남딘
20200106	발걸음마다 새로운, 유카탄 반도- 마야의 심장에 가다
20200107	발걸음마다 새로운, 유카탄 반도- 축제의 나날들
20200108	발걸음마다 새로운, 유카탄 반도- 마야의 숨결을 느끼다
20200109	발걸음마다 새로운, 유카탄 반도- 신이 내린 선물
20200110	발걸음마다 새로운, 유카탄 반도- 신비의 보물을 찾아서

방송일	부제명
20200113	땅 끝 사람들 러시아- 겨울 왕국 사하
20200114	땅 끝 사람들 러시아- 북극의 별 야말
20200115	땅 끝 사람들 러시아- 길의 끝 북극해에서 태평양까지
20200116	땅 끝 사람들 러시아- 야생의 땅 극동 러시아
20200117	땅 끝 사람들 러시아-오호츠크해의 보석 쿠릴열도
20200120	소근소근 이베리아- 인생은 축제처럼, 에스트레마두라
20200121	소근소근 이베리아- 아스투리아스, 골짜기에서 생긴 일
20200122	소근소근 이베리아- 윗마을과 아랫마을 사이
20200123	소근소근 이베리아- 나만의 로망스, 파도와 올리브
20200124	소근소근 이베리아- 피레네, 신비롭거나 험난하거나
20200127	비욘드 아르헨티나 -인생은 탱고다, 부에노스아이레스
20200128	비욘드 아르헨티나 -산다면 그들처럼, 아르헨티노
20200129	비욘드 아르헨티나 -구름기차 탈까요?
20200130	비욘드 아르헨티나 -컬러풀 랜드
20200131	비욘드 아르헨티나 -우수아이아, 세상 끝의 사람들
20200203	놀라운 아시아, 미얀마 필리핀 - 찬란한 황금의 땅
20200204	놀라운 아시아, 미얀마 필리핀 - 호수의 부족, 인따
20200205	놀라운 아시아, 미얀마 필리핀 - 영혼의 안식처를 찾아서
20200206	놀라운 아시아, 미얀마 필리핀 - 그 섬엔 고래상어가 산다. 세부
20200207	놀라운 아시아, 미얀마 필리핀 - 전설의 화산, 마운
20200210	마그레브의 골목길 북아프리카-튀니지 연대기
20200211	마그레브의 골목길 북아프리카-낮선 행성으로의 초대
20200212	마그레브의 골목길 북아프리카-천년의 도시 오래된 유산
20200213	마그레브의 골목길 북아프리카-모험의 땅 그곳으로
20200214	마그레브의 골목길 북아프리카-매직 카펫 라이드 모로코
20200217	인도네시아 휴먼 로드-우리는 강으로 출근한다
20200218	인도네시아 휴먼 로드-그들이 봉인성을 떠나지 않는 이유
20200219	인도네시아 휴먼 로드- 세상에서 가장 아름다운 길
20200220	인도네시아 휴먼 로드- 화산에 꽃핀 인생
20200221	인도네시아 휴먼 로드- 신에게 닿기를
20200224	남미지질기행-사막 호수의 비밀
20200225	남미지질기행-물의 축복,이구아수 폭포
20200226	남미지질기행-비밀의 대화원, 아마존
20200227	남미지질기행-잃어버린 세계, 로라이마로 가는 길
20200228	남미지질기행-지구의 타임캡슐, 로라이마
20200302	언젠가는 꼭 한번, 파나마 코스타리카- 대륙의 중심에 서다
20200303	언젠가는 꼭 한번, 파나마 코스타리카- 정글에서 사는 법 엠베라족
20200304	언젠가는 꼭 한번, 파나마 코스타리카- 신비의 땅을 찾아서
20200305	언젠가는 꼭 한번, 파나마 코스타리카- 행복의 비밀, 니코야반도
20200306	언젠가는 꼭 한번, 파나마 코스타리카- 자연에 살다
20200309	꽃중년 길을 나서다,중국-잃어버린 맛을 찾아서
20200310	꽃중년 길을 나서다,중국-그 산골에 오라버니가 산다
20200311	꽃중년 길을 나서다,중국-왜 이곳에 사느냐 묻거든
20200312	꽃중년 길을 나서다,타이완-삶이 전설이 된다

방송일	부제명
20200313	꽃중년 길을 나서다, 타이완-맛에 놀다
20200316	기차길 옆 동남아 - 순수 시대 캄보디아
20200317	기차길 옆 동남아 - 버킷리스트 태국
20200318	기차길 옆 동남아 - 구름 위 풍경 베트남
20200319	기차길 옆 동남아 - 하노이의 아침
20200320	기차길 옆 동남아 - 피싱 로드 베트남 남딘
20200323	원더랜드 로키, 알래스카 와일드 로드, 로키
20200324	원더랜드 로키, 알래스카 신이 빛은 놀이터
20200325	원더랜드 로키, 알래스카 어머머마한 가(家)
20200326	원더랜드 로키, 알래스카 알래스카 겨울나기
20200327	원더랜드 로키, 알래스카-오! 멋진 데이(Day)
20200330	지금 아니면 못 볼 지도, 스리랑카 라오스 - 사라지기 전에 만나러 갑니다
20200331	지금 아니면 못 볼 지도, 스리랑카 라오스 - 뚝단배와 춘뽕을 아시나요?
20200401	지금 아니면 못 볼 지도, 스리랑카 라오스 - 오늘을 기억해, 루앙남타
20200402	지금 아니면 못 볼 지도, 스리랑카 라오스 - 봄날의 보물찾기, 푸카오쿠아이
20200403	지금 아니면 못 볼 지도, 스리랑카 라오스 - 달라지는 중입니다, 메콩
20200406	겨울 동화, 중국 신장웨이우얼 파키스탄-설국으로 가는 길
20200407	겨울 동화, 중국 신장웨이우얼 파키스탄-긴 겨울의 사람들, 허무춘
20200408	겨울 동화, 중국 신장웨이우얼 파키스탄-인살라, 치트랄
20200409	겨울 동화, 중국 신장웨이우얼 파키스탄-추울수록 따스한, 칼라시
20200410	겨울 동화, 중국 신장웨이우얼 파키스탄-봄이 오는 길,그랜드 트렁크 로드
20200413	이것이 진짜 서아프리카-원색의 유혹, 세네갈
20200414	이것이 진짜 서아프리카-바오바브나무의 노래
20200415	이것이 진짜 서아프리카-풍요의 땅, 카자망스
20200416	이것이 진짜 서아프리카-물위에 산다 엔졸레조
20200417	이것이 진짜 서아프리카-추장의 땅 가나
20200420	꽃중년 길을 나서다,중국-잃어버린 맛을 찾아서
20200421	꽃중년 길을 나서다,중국-그 산골에 오라버니가 산다
20200422	꽃중년 길을 나서다,중국-왜 이곳에 사느냐 묻거든
20200423	꽃중년 길을 나서다, 타이완-삶이 전설이 된다
20200424	꽃중년 길을 나서다, 타이완-맛에 놀다
20200427	카리브해로 가는 길,콜롬비아 도미니카공화국 1부 꿈을 그리다
20200428	카리브해로 가는 길,콜롬비아 도미니카공화국 2부 삶은 축제다
20200429	카리브해로 가는 길,콜롬비아 도미니카공화국 3부 바다는 전설이다
20200430	카리브해로 가는 길,콜롬비아 도미니카공화국 4부 그곳에 고래가 산다
20200501	카리브해로 가는 길,콜롬비아 도미니카공화국 5부 청춘의 푸른 싹표
20200504	대자연의 파노라마, 순도 100% 대자연의 향연 아이슬란드
20200505	대자연의 파노라마, 초자연적 경관 미국 서부
20200506	대자연의 파노라마, 만년설 파노라마 알프스
20200507	대자연의 파노라마, 인류 최후의 보고 사하라
20200508	대자연의 파노라마, 신이 만든 자연의 걸작 캐나다 동부
20200511	적도와 오로라 사이,에콰도르 캐나다-봄의 왈츠,암바토
20200512	적도와 오로라 사이,에콰도르 캐나다-태양의 길,적도의 바다
20200513	적도와 오로라 사이,에콰도르 캐나다-레알 안데스

방송일	부제명
20200514	적도와 오로라 사이,에콰도르 캐나다-설국의 맛,메이플과 오로라
20200515	적도와 오로라 사이,에콰도르 캐나다-축제의 겨울,퀘벡
20200518	세계의 지붕,하늘을 달리다-엄홍길,나의 히말라야
20200519	세계의 지붕,하늘을 달리다-안데스의 길,페루
20200520	세계의 지붕,하늘을 달리다-행복의 나라,부탄
20200521	세계의 지붕,하늘을 달리다-천국보다 낫선,북코카서스
20200522	세계의 지붕,하늘을 달리다-천상의 길, 차마고도
20200525	중국음식 방랑기-소수 민족의 맛
20200526	중국음식 방랑기-야생의 맛
20200527	중국음식 방랑기-고성의 맛
20200528	중국음식 방랑기-천하절경의 맛
20200529	중국음식 방랑기-고향의 맛
20200601	북유럽 제대로 즐기기-북극의 파라다이스, 로포텐 스발바르
20200602	북유럽 제대로 즐기기- 노르웨이 피오르
20200603	북유럽 제대로 즐기기- 눈의 왕국 핀란드
20200604	북유럽 제대로 즐기기- 숲과 호수의 나라 핀란드
20200605	북유럽 제대로 즐기기- 극야의 땅, 마법의 시간
20200608	중국 소수민족기행-풍년을 기원하다
20200609	중국 소수민족기행-아름다움이란
20200610	중국 소수민족기행-환영한다면 이렇처럼
20200611	중국 소수민족기행-어른이 된다는 건
20200612	중국 소수민족기행-삶은 축제다
20200615	지상낙원 가이드북, 태고의 섬 마다가스카르
20200616	지상낙원 가이드북, 행복의 섬 마다가스카르
20200617	지상낙원 가이드북, 무지개 섬 하와이
20200618	지상낙원 가이드북, 천상의 섬 뉴칼레도니아
20200619	지상낙원 가이드북, 낭만의 섬 세이셸군도
20200622	대자연의 위로, 탄자니아-인도양의 꽃, 탕가
20200623	대자연의 위로, 탄자니아-킬리만자로의 사람들
20200624	대자연의 위로, 탄자니아-아주 오래된 이야기, 팡가니
20200625	대자연의 위로, 탄자니아-와일드 아프리카
20200626	대자연의 위로, 탄자니아-매혹의 호수, 나트론
20200629	장터 열전-삶이 흐르는 풍경, 미얀마
20200630	장터 열전-천년의 향기를 팔다, 모로코
20200701	장터 열전-아찔하고 유쾌하고, 태국
20200702	장터 열전-메콩강의 풍요, 베트남 라오스
20200703	장터 열전-소수민족 산중살이, 베트남
20200706	알수록 재미있는 지구-서호주,태초를 달리다
20200707	알수록 재미있는 지구-불의 땅을 가다
20200708	알수록 재미있는 지구-얼음의 땅을 걷다
20200709	알수록 재미있는 지구-아타카마와 우유니
20200710	알수록 재미있는 지구-몽골,고비와 공룡
20200713	날선 기행,아시아-신비의 마을을 찾아서
20200714	날선 가행,아시아-호르무즈에서 자그로스까지

방송일	부제명
20200715	날선 기행,아시아-초원의 나라,몽골
20200716	날선 기행,아시아-알수룩 신비한 부탄
20200717	날선 기행,아시아-히말라야에서 산다는 것
20200720	칭장에서 우랄까지-신들의 땅 칭장고원
20200721	칭장에서 우랄까지-세계의 지붕 파미르
20200722	칭장에서 우랄까지-실크로드의 기억 텐산
20200723	칭장에서 우랄까지-유목민의 고향 알타이
20200724	칭장에서 우랄까지-동토의 땅 툰드라
20200727	이것이 진짜 탐험-적도의 불꽃,인도네시아
20200728	이것이 진짜 탐험-파라다이스 어드벤처,타히티
20200729	이것이 진짜 탐험-거대한 얼음의 강,아이슬란드
20200730	이것이 진짜 탐험-아이슬란드 화산원정대
20200731	이것이 진짜 탐험-협곡과 절벽 사이,포르투갈
20200803	안데스와 히말라야-침보라소와 코토팍시
20200804	안데스와 히말라야-안데스의 바다,티티카카
20200805	안데스와 히말라야-잉카의 후예들
20200806	안데스와 히말라야-안나푸르나와 무스탕
20200807	안데스와 히말라야-하늘길을 오르다,K2
20200810	원더랜드 아시아-대륙의 천하절경, 중국
20200811	원더랜드 아시아-전설 따라 마을 따라, 중국
20200812	원더랜드 아시아-불과 물의 땅, 필리핀
20200813	원더랜드 아시아-가장 높은 세상, 히말라야
20200814	원더랜드 아시아-뜨겁고도 푸른, 인도네시아
20200817	세계의 불가사의-사라진 고대 문명, 페루
20200818	세계의 불가사의-제국의 전설, 이탈리아
20200819	세계의 불가사의-화산섬의 비밀, 인도네시아
20200820	세계의 불가사의-숨겨진 고대 도시,요르단
20200821	세계의 불가사의-신비하고 놀라운 터키
20200824	구석구석 알프스 -그림 같은 산책길
20200825	구석구석 알프스 - 하이디처럼 살아보기
20200826	구석구석 알프스 - 동화 같은 하루
20200827	구석구석 알프스 - 노래가 된 풍경
20200828	구석구석 알프스 -겨울을 걷는다
20200831	한시로드,천하제일경 - 두 강 이야기
20200901	한시로드,천하제일경 - 실크로드에서 만난 비경
20200902	한시로드,천하제일경 - 여기가 무릉도원
20200903	한시로드,천하제일경 - 황허의 절경을 찾아서
20200904	한시로드,천하제일경 - 황금 물길을 따라
20200907	숨은 남미 찾기-다이내믹 에콰도르
20200908	숨은 남미 찾기-리얼 탐험 아마존
20200909	숨은 남미 찾기-콜롬비아 재발견
20200910	숨은 남미 찾기-정열의 콜롬비아
20200911	숨은 남미 찾기-오색 매력 브라질
20200914	아시아 명산기행-인생에 한번쯤은 랑산,황산

방송일	부제명
20200915	아시아 명산기행-신선들의 거처 제운산,신선거
20200916	아시아 명산기행-하늘이 쌓은 만리장성 태항산,호도협
20200917	아시아 명산기행-엄홍길,쿵부히말라야를 가다
20200918	아시아 명산기행-가을날의 히말라야
20200921	아시아 핫 플레이스-삶이 만든 명소, 베트남
20200922	아시아 핫 플레이스-신에게 가는 길, 칭짱 열차
20200923	아시아 핫 플레이스-캄보디아 시간 여행자
20200924	아시아 핫 플레이스-천 가지 매력, 홍콩
20200925	아시아 핫 플레이스-즐거움 맛남, 태국
20200928	포토제닉 아프리카-심장이 두근두근! 빅토리아폭포
20200929	포토제닉 아프리카-보고 있어도 보고 싶은,나미브
20200930	포토제닉 아프리카-햇살 눈부신 날에,방귀울루
20201001	포토제닉 아프리카-상상 그 이상,이집트
20201002	포토제닉 아프리카-설레고 두근거려,나미비아
20201005	아시아 밥상 기행-대지의 맛, 중국
20201006	아시아 밥상 기행-별난 미식, 중국
20201007	아시아 밥상 기행-행복한 한 끼, 베트남
20201008	아시아 밥상 기행-맛의 향연, 캄보디아
20201009	아시아 밥상 기행-열대 맛집, 태국
20201012	유럽의 골목길-안달루시아, 첫눈에 반하다
20201013	유럽의 골목길-맛있는 땅, 이베리아
20201014	유럽의 골목길-눈이 부시게, 오스트리아
20201015	유럽의 골목길-인생은 축제다,크로아티아
20201016	유럽의 골목길-시골 마을의 풍경, 스페인
20201019	궁금한 이야기, 중국-전설의 관문, 검문속도
20201020	궁금한 이야기, 중국-천년 고 촌락을 찾아서
20201021	궁금한 이야기, 중국-불가사의의 걸작의 탄생
20201022	궁금한 이야기, 중국-영웅호걸 전
20201023	궁금한 이야기, 중국-칭기즈 칸의 땅, 네이멍구
20201026	유럽을 읽는 즐거움-셰익스피어 인 러브
20201027	유럽을 읽는 즐거움-파리, 나폴레옹을 만나다
20201028	유럽을 읽는 즐거움-스캔들 그리고 여왕
20201029	유럽을 읽는 즐거움-인생은 짧고 예술은 길다
20201030	유럽을 읽는 즐거움-고대 로마를 걷다
20201102	유럽 랜드마크 기행-로맨틱 그리스
20201103	유럽 랜드마크 기행-산다면, 그리스 사람들처럼
20201104	유럽 랜드마크 기행-마법의 땅, 스코틀랜드
20201105	유럽 랜드마크 기행-시간이 멈춘 섬, 몰타
20201106	유럽 랜드마크 기행-거친 땅, 아름다운 사람들 네덜란드, 벨기에
20201109	흑한과 야생의 땅-영하 70도의 겨울왕국
20201110	흑한과 야생의 땅-변방의 겨울,연해주와 쿠릴열도
20201111	흑한과 야생의 땅-알타이와 바이칼의 자손들
20201112	흑한과 야생의 땅-언어와 유목민의 고향,캄차카
20201113	흑한과 야생의 땅-이누피아트족의 고향,알래스카

방송일	부제명
20201116	찬바람 불면 인도차이나반도-따뜻한 무릉도원, 태국 북부
20201117	찬바람 불면 인도차이나반도-잠깐 쉬었다 갑니다, 베트남
20201118	찬바람 불면 인도차이나반도-항상 꽃 같아라, 베트남
20201119	찬바람 불면 인도차이나반도-다정다감 미얀마
20201120	찬바람 불면 인도차이나반도-세상에 이런 라오스
20201123	파라이소 중남미-얼음과 불의 칠레
20201124	파라이소 중남미-물의 낙원, 칸쿤
20201125	파라이소 중남미-페루 안데스
20201126	파라이소 중남미-언더월드 멕시코
20201127	파라이소 중남미-날선 풍경 속으로
20201130	집이 있는 풍경-함께 살아 좋은가, 중국
20201201	집이 있는 풍경-차향 담은 옛집, 중국
20201202	집이 있는 풍경-오래된 지혜, 터키 흙집
20201203	집이 있는 풍경-사막의 붉은 성, 모로코
20201204	집이 있는 풍경-파란 마을 파란 집, 모로코
20201207	당신이 꿈꾸던 아프리카-보헤미안 랩소디, 탄자니아
20201208	당신이 꿈꾸던 아프리카-바오바브나무의 꿈, 마다가스카르
20201209	당신이 꿈꾸던 아프리카-어린 날의 동화, 마다가스카르
20201210	당신이 꿈꾸던 아프리카-지중해의 푸른 전설, 튀니지
20201211	당신이 꿈꾸던 아프리카-찬란한 유산, 에티오피아
20201214	겨울왕국 어드벤처-꿈꾸던 설원, 핀란드
20201215	겨울왕국 어드벤처-북극해로 가는 길, 노르웨이
20201216	겨울왕국 어드벤처-와일드 라이프, 캐나다 로키
20201217	겨울왕국 어드벤처-겨울 산수화 속으로, 중국
20201218	겨울왕국 어드벤처-이토록 멋진 히말라야
20201221	아시아 피싱로드-위대한 강, 메콩
20201222	아시아 피싱로드-참치, 날다!
20201223	아시아 피싱로드-수(水)려한 베트남
20201224	아시아 피싱로드-바자우의 푸른 낙원
20201225	아시아 피싱로드-흐르는 강물처럼
20201228	삶은 축제처럼-함께 살아 즐겁다, 태국
20201229	삶은 축제처럼-공존의 땅, 말레이시아
20201230	삶은 축제처럼-즐거운 나의 안데스
20201231	삶은 축제처럼-넉넉해서 좋아라, 베트남

### ■ 발견의 기쁨 동네책방

- 방송: 목 23:35~24:25
- 기획: 김현주, 김봉렬
- 제작: (주)콘텐츠 상상악단
- 내용: 마을의 작은 문화 공간인 동네책방을 탐방하며 책 소개는 물론 책방과 책에 얽힌 이야기를 즐긴다.



방송일	부제명
20200102	만화가 이원복의 부천 책방 여행
20200109	철학자 최진석이 만난 담양 책방
20200116	소설가 성석제와 찾은 춘천 책방
20200123	사진작가 윤광준과 걸은 이화동 책방
20200206	도시건축가 김진애와 함께 걸은 인천 책방
20200213	정신과 전문의 하지현이 찾은 연남동 책방
20200220	생물학자 최재천과 떠난 서천 책방

### ■ 신계숙의 맛터사이클 다이어리

- 방송: 월 22:45~23:35
- 기획: 김현주
- 제작: (주)프로덕션미디어길
- 내용: 도전적인 인생을 살아가는 중식 요리 연구가이자 교단에서 학생을 가르치는 꽃 중년 신계숙 교수가 오토바이를 타고 대한민국 구석구석 미식 여행을 떠나는 기행 프로그램

방송일	부제명
20200831	낭만에 대하여
20200907	엄마의 밥상
20200914	라떼는 말이여
20200921	멋지도(島)다 맛있도(島)다
20200928	갈 데까지 가보자
20201005	바다에 맞들다
20201012	죽림식객
20201019	지금 이 순간을 산다
20201026	이것이 야생이다
20201102	가을날의 동화
20201109	차이나는 차이나타운
20201116	나의 살던 고향은
20201123	놀멍 쉬멍 제주 한 바퀴

### ■ 극한직업

- 방송: TV 수 22:45~23:55
- 기획: 김봉렬, 한상호, 서준
- 제작: (주)이큐브미디어, (주)콘텐츠 상상약단
- 내용: 사회 곳곳에서 일하는 사람들의 노동 현장을 밀도 있게 그림으로써 노동의 참 가치를 깨닫게 한다.

방송일	부제명
20200104	자동차의 변신, 복원과 인테리어
20200111	보름 안에 똑딱, 컨테이너 하우스
20200118	혹한을 녹이다, 주물 구조와 도로 열선 시공
20200125	겨울 바다의 맛, 대게와 매생이

방송일	부제명
20200201	쓰레기에서 찾은 보물, 페타이어, 유리병, 폐비닐, 우유팩
20200415	건설현장의 꽃, 타워크레인 설치반
20200422	산불 공중진화대
20200429	바닷길을 만드는 사람들, 항로표지 작업반
20200506	바다의 방패, 테트라포트 제작팀
20200513	소나무 이사 가는 날, 대형목 이식 작업반
20200520	산을 지키는 사람들
20200527	바람을 잡는 사람들, 풍차 날개 보수반
20200603	어디든 간다, 트로트 가수
20200610	50년 농사, 나무 수확하는 날 - 국유림 영농단
20200617	꿀 찾아 삼만리, 양봉하는 사람들
20200624	산삼을 찾아서, 약초꾼의 여름산행
20200701	바다의 귀족, 참다랑어 양식장 이삿날
20200708	0.01초의 승부사들, 자동차 경주팀
20200715	달리는 별장, 캠핑카 제조팀
20200722	처음 그 모습으로 돌아가다, 엔틱크 가구 복원, 수리
20200729	곰팡이를 잡아라, 단열 시공팀
20200805	살아서 돌아오라, 조종사 생존훈련
20200812	바다의 공작, 오징어의 귀환
20200826	나만의 작은 바다 만들기 -수조 조경
20200902	가을 바다에 돌아온 갈치와 홍어잡이
20200909	비워야 산다 - 특수청소와 정리정돈
20200916	산속의 황금, 벌집 찾는 사람들
20200923	또 하나의 가족, 반려동물 펫케어
20200930	새벽을 여는 사람들, 농수산물 시장 24시
20201007	훈련도 실전처럼, 경찰견 훈련사
20201014	가을 산의 귀한 선물, 버섯
20201021	한옥에 살어리랏다, 전통 한옥과 모듈러 한옥
20201028	세균제로에 도전한다! 비대면 세탁 vs 특수세탁
20201104	가을 바닷속 보물찾기, 키조개잠수부와 거제해녀
20201111	나만의 세컨드 하우스, 황토집과 목조주택
20201118	늦가을의 맛과 멋, 간장계장과 목화솜
20201125	간편식 전성시대 면 vs 간편식
20201202	따뜻한 겨울나기 인테리어, 옥 찜질방과 벽난로
20201209	김장대전, 만드는 김치 vs 포장김치
20201216	빠르게 신선하게, 해산물 신선 배송과 만두
20201223	돌아온 겨울 진미, 꼬막과 과메기
20201230	겨울에 더 끌리다. 김과 선릉

#### ■ 다문화 고부열전

- 방송: 월 22:45~23:35(가을)  
 목 22:40~23:30(봄)  
 목 22:45~23:35(가을)

- 기획: 유무영, 김경아, 한상호, 정경란
- 제작: (주)비타민TV, (주)타운티브이, (주)토마토미디어
- 내용: 외국 출신의 며느리와 한국인 시어머니를 중심으로 가족 구성원들이 서로의 문화 차이를 극복하고 이해하는 과정을 보여줌으로써 진정한 가족의 의미에 대해 생각하게 한다.

방송일	부제명
20200106	매일 나가는 며느리, 살림 맡은 시어머니
20200113	99점 며느리에게 없는 한 가지
20200120	아낌없이 주는 시어머니, 고마워요
20200127	욕심쟁이 며느리, 역대 매출 시어머니
20200203	시어머니가 물건을 쌓아두는 이유는?
20200210	며늘아, 애들 좀 바라봐
20200217	완전한 가족을 이루고 싶어요
20200430	여덟 식구 대가족, 올리비아 없인 못 살아
20200507	치매와 함께 찾아온 89세 시어머니의 봄날
20200514	눈에서 멀어지니 마음까지 멀어진 봉어빵 고부
20200521	한 지붕 세 엄마, 자식이 뭐길래
20200528	결혼식 날 대판 싸운 고부, 화해는 힘들어!
20200604	내겐 너무 젊은 시어머니
20200611	어머니의 빈방, 기다리는 며느리
20200618	섬마을 며느리 7년 만의 외침
20200625	떡방아간 시부모님과 며느리의 '동상삼똥'
20200702	축복받지 못한 임신 7개월, 며느리의 눈물
20200709	양보하기 싫은 며느리, 이해 못하는 시어머니
20200716	러시아에서 온 며느리 내일은 트로트 여왕
20200723	며느리 앞에서만 좌불안석 시어머니
20200730	금발의 며느리 족보에 오를 수 있을까?
20200806	시어머니 없이 못 사는 올보 며느리
20200813	며느리아 가지마, 시어머니의 마지막 눈물
20200827	20년째 사이 나쁜 모자, 며느리는 화해시킬 수 있을까?
20200903	시어머니의 삼겹살집vs며느리의 쌀국수집
20200910	사춘기 삼남매의 진짜 엄마가 되고 싶어요
20200917	야훙 식구는 어디로? 시어머니의 갈림길
20200924	우리 시어머니는 스님
20201001	돈과 바꾼 시어머니의 행복
20201008	시어머니 부리는 호랑이 며느리의 사연은?
20201015	나는 이 집의 며느리를 그만둡니다
20201022	혼인신고 먼저, 불쑥 온 미국 새댁
20201029	방에서 안 나오는 며느리
20201105	몸싸움한 고부, 화해할 수 있을까?
20201112	시어머니가 정해준 삶
20201119	며느리야, 나처럼 이혼만은 안돼

### ■ 영어하기 좋은 날3

- 방송: 일 6:30~7:00
- 기획: 김경아, 심예원
- 제작: (주)미디어화
- 내용: 영어 학습의 기회를 놓친 문해학습자가 기초적인 영어 표현을 익히게 하여, 영어로 인한 일상의 어려움을 덜어 준다.

방송일	부제명
20200510	Hello / Hi
20200517	I'd like a coffee
20200524	Excuse me
20200531	Just travelling
20200607	Towel, please
20200614	Rare / Medium / Well-done
20200621	Help me
20200628	Can I look around?
20200705	How much is it?
20200712	Where is the restroom?
20200719	What is this?
20200726	It's delicious.
20200802	Are you in line?
20200809	Can you take a picture of us?
20200816	Can I try this on?
20200823	Can I have the bill, please?
20200830	That's my seat
20200906	For here or to go?
20200913	Can I get a refund?
20200920	Can I exchange money?
20200927	No, thank you
20201004	How much is it for each person?
20201011	When do we leave?
20201018	Please call a taxi
20201025	Do not touch
20201101	Let's go together

### ■ 고양이를 부탁해

- 방송: 금 23:35~24:05
- 기획: 김경아
- 제작: (주)비타민TV
- 내용: 고양이 키우는 가정의 다양한 사례를 통해 고양이와 함께하는 행복한 삶을 위한 가이드를 제시한다.

방송일	부제명
20200911	개냥이 끝판왕 까미
20200918	냥이와 돼지의 사랑과 전쟁
20200925	'쫄쫄냥' 보배의 말할 수 없는 비밀
20201002	심안이의 슬기로운 사찰 생활
20201009	학교냥 울콧이에게 무슨 일이?
20201016	뜯고 핥기 무한반복, 아콩이는 못 말려
20201023	콜라 vs 스타 왕좌의 게임
20201030	공주냥 모모의 아빠 집사 길들이기

방송일	부제명
20201106	소 치는 카우냥이
20201113	물 만난 냥이 짱아가 떴다?
20201120	할아버지만 무는 박이의 속사정
20201127	간식 도둑냥 햇님이
20201204	프로탈출'냥' 짜리
20201211	똑똑냥 하늘이는 천재일까?
20201218	내 어깨 위 고양이 꼬미
20201225	경묘당에 들어온 늑동이 칭이

### ■ 핫도그랑 만들어볼까요

- 방송: 월~화 09:15~09:30
- 기획: 남선숙, 김경은
- 제작: 놀이터 E&M
- 내용: 재활용품을 쓸모있는 생활용품으로 재탄생시키는 과정을 통해 아이들의 창의적인 사고와 미적 감각을 배양시킨다.

방송일	부제명
20200427	변신! 상자 의자
20200428	동물원 정리함
20200504	재호의 동전 지갑
20200505	나만의 책 읽는 집
20200511	패션 앞치마
20200512	물 주는 로봇
20200518	신기한 인형 집
20200519	슁슁! 미니카 운반 트럭
20200525	종이컵 파티 소품
20200526	신기한 과자 상자 저금통
20200601	함께 듣는 팡팡 스피커
20200602	여기 있네! 주머니 가방
20200608	힘내라! 응원 도구
20200609	괴물 쓰레기통
20200615	핫도그를 위한 상자 손인형
20200616	움직이는 책꽂이
20200622	골인! 테이블 축구대
20200623	알록달록 우유갑 수채화 세트
20200629	뽁뽁이 두더지 게임기
20200630	동전 먹는 악어 저금통
20200706	꽃을 키우는 우산꽃이
20200707	흔들흔들 오뎅이 메모꽃이
20200713	종이 상자 독서대 가방
20200714	핫도그와 인형 친구들
20200720	스티로폼 개구리 집
20200721	직업 체험 모자

방송일	부제명
20200825	쌩쌩 얼음 바람 텐트
20200901	달걀판 주사위 놀이
20200908	달콤한 방수 가방
20200915	조금씩 조금씩 간식통
20200922	사랑은 비눗방울을 타고
20200929	통쾌! 상쾌! 신나는 밴드
20201006	장난감을 지켜라! 비밀 금고
20201013	엄마를 위해! 지갑과 정리함
20201020	세상에 하나뿐인 액자
20201027	소중한 내 친구의 변신
20201103	쓱쓱~맛있는 그림 보관함
20201110	천천 남매의 만들기 재료 상자
20201117	돌돌돌~두루마리 휴지 집
20201124	돌려 돌려 돌림판
20201201	미로 탈출 놀이
20201208	따뜻한 우주여행
20201215	매일 메리 크리스마스트리
20201222	도전! 365일! 병뚜껑 달력
20201229	반짝반짝 청소 댄스

#### ■ K-POP 한국어 안녕하세요, 커레야

- 방송: TV 토, 일 05:30~06:00
- 기획: 김봉렬, 서준
- 제작: (주)영상구조단
- 내용: K-POP을 통한 우즈베키스탄 대상의 한국어 교육 프로그램

방송일	부제명
20200704	1회 강남, 강남스타일
20200705	2회 수원화성, 시간을 거슬러
20200711	3회 남대문시장, Yes or Yes
20200712	4회 찜질방, 님과 함께
20200718	5회 음식 거리와 청계천, 빨간 맛
20200719	6회 경복궁, 취향저격
20200725	7회 북촌, Tell me
20200726	8회 남산, 사랑을 했다
20200801	9회 홈스테이, 니가 부르는 나의 이름
20200802	10회 을지로, Gee
20200808	11회 인사동, 아메리카노
20200809	12회 이천, Cheer Up
20200815	13회 동대문, Love me right
20200816	14회 홍대거리, 이노래
20200822	15회 남이섬, 처음부터 지금까지
20200823	16회 노량진 수산시장, 고등어

방송일	부제명
20200912	17회 명동, 나팔바지
20200913	18회 석남사, 첫눈처럼 너에게 가겠다
20200919	19회 태권도, 으르렁
20200920	20회 L타워, 꿈
20200926	21회 한식, 꺼내 먹어요
20200927	22회 제주도, 여행을 떠나요
20201003	23회 제주도, 제주도의 푸른 밤
20201004	24회 제주도, 바람이 불어오는 곳
20201010	25회 제주도, 하늘을 달리다
20201011	26회 이화동 벽화마을과 낙산성곽, 너에게 난 나에게 넌
20201017	27회 한강, 양화대교
20201018	28회 이태원, 동행
20201024	29회 한방체험, 딱 좋아
20201025	30회 서해, 뜨거운 안녕
20201121	스페셜 1회, 우즈베키스탄, lzlal lzlal
20201122	스페셜 2회, 한국, 여행을 떠나요

#### ■ 한 컷의 세계(EBS PLUS2)

- 방송: 2020. 1. 23~1. 31 11:10~11:20
- 기획: 정재응
- 제작: (주)드림스퀘어
- 내용: 역사적으로 유의미한 한 컷의 사진을 선정해, 이 사진이 갖고 있는 시대적 배경과 의미를 통찰해보고, 이를 통해 세계에 대한 시각과 인식의 내연과 외연의 폭을 확장한다.

방송일	부제명
20200123	BTS, 시대를 노래하다
20200124	패스트 패션의 습격
20200130	거꾸로 세계 지도
20200131	위험한 인증샷, 셀카사

#### ■ 특집다큐-화성호 365일

- 방송: 2020. 2. 23 22:25~23:15
- 기획: 김현주
- 제작: (주)YM미디어
- 내용: 2002년 제방을 쌓아 만들어진 화성호와 주변 습지는 매년 4만여 마리의 철새의 중간기착지로 중요하다.  
생태와 생물다양성을 통해 화성호와 습지의 보전에 대해 말한다

#### ■ 한국영화 100년을 돌아보다-내 인생의 한국영화

- 방송: 2020. 5. 13~5. 15 22:40~23:30
- 기획: 정재응
- 제작: 인디컴
- 내용: 한국영화 100주년을 기념하여 영화 100년을 만든 영화인들의 대표적 작품들을 살펴본다.

방송일	부제명
20200511	1부 나의 사랑, 나의 영화
20200518	2부 모던뽀이, 단성사에 가다

### ■ 한국전쟁 70주년 특집 - 하늘의 영웅들

- 방송: 2020. 6. 25 20:00~20:50
- 기획: 권오민
- 제작: (주)미디어소풍
- 내용: 6.25 한국전쟁의 참화로 짓밟힌 조국의 운명 앞에 창설된 지 불과 9개월만에 참전하여 3년의 전쟁 기간 동안 대한민국의 영공을 지켰던 조종사들의 활약과 불굴의 의지를 조명한다

### ■ 특집 다큐 - 국립대학이 살아야 지역이 산다

- 방송: 2020. 7. 4~ 7. 11 11:00~11:50
- 기획: 김경아
- 제작: (주)영상구조단
- 내용: 국립대학의 역할과 의미를 생각해 봄으로써 국립대학에 대한 국민의 관심을 유도하고, 국립대학이 나아갈 방향을 모색 한다.

방송일	부제명
20200704	1부 부활하는 국립대학
20200711	2부 글로벌 시대의 주역, 국립대학

### ■ 넥스트 히어로

- 방송: 2020. 11. 4 ~ 7. 11 12:25~12:30
- 기획: 정재웅
- 제작: (주)뉴데이픽처스
- 내용: 과학, 문화, 스포츠 등 다양한 분야에서 자신의 꿈을 실현하고 있는 청소년들 10명을 선정, 대한민국 청소년들에게 롤모델을 제시하고 꿈과 희망을 제공한다

방송일	부제명
20201130	코로나 나우 개발자, 최형빈
20201201	열여섯 소리꾼, 원정인
20201207	철학 하는 농부, 김동근
20201208	코딩 교육 봉사 팀 WT 디플로마, 이재운 박재민
20201209	다문화 청소년, 왕연
20201210	청소년 진로 멘토, 잡(Job)동사니
20201214	꿈을 DREAM단 대표, 이승준
20201215	스턴트 치어리딩 주니어 국가대표 상비군, 김예슬
20201216	청소년 활동가, 김동연
20201217	나만의 이야기를 글로 전하다, 박지원



### ■ 삼삼한 요리왕

- 방송: 2020. 11. 28 11:00~11:50
- 기획: 김경은
- 제작: (주)드림스퀘어
- 내용: 짜고 맵고 단 음식에 길들여져 있는 혼밥족의 입맛을 개선하기 위해 개최되는 <요리대회>를 동행 취재하고 레시피를 소개함으로써 새롭고 건강한 식문화를 유도한다

### ■ [EBS 특별기획] 시대와의 대화

- 방송: 2020. 12. 5~ 12. 19 11:00~11:50
- 기획: 김봉렬
- 제작: (주)미디어솔트
- 내용: 대한민국 학술원 회원들의 업적과 삶에 대한 영상 기록

방송일	부제명
20201205	1부 미생물학자 이호왕
20201212	2부 사회심리학자 차재호
20201219	3부 중문학자 김학주

### ■ 청소년 흡연 예방 특집 슬기로운 노담 생활

- 방송: 2020. 11. 21 11:00~11:50
- 기획: 남선숙
- 제작: (주)케이피커뮤니케이션
- 내용: 청소년을 향한 담배 회사들의 마케팅이 점점 더 고도화되는 지금, 흡연의 유혹을 거부하고 담배 없는 삶을 선택한 청소년들의 이야기를 들어본다

### ■ 소소한 행복 정원일기

- 방송: 2020. 11. 16~ 11. 10 15:40~16:10
- 기획: 정경란
- 제작: (주)비타민TV
- 내용: 코로나 언택트시대, 실내외 정원의 반려식물가꾸기를 통해 힐링을 얻을 수 있도록 정보를 제공한다

방송일	부제명
20201121	엄마를 위한 힐링 정원
20201128	중정을 부탁해
20201205	확장형 거실 정원, 물주기의 모든 것
20201212	자취방의 기적

### ■ 로망대로 살아볼까

- 방송: 2020. 11. 30~ 11. 10 22:45~23:35
- 기획: 권오민
- 제작: (주)박앤박미디어
- 내용: 모든 것이 불분명하고, 어려운 시대, 당신이 꿈꾸던 로망, 당신이 주저하던 삶. 당신이 갖고 싶은 일상을 탐구한다. 새로운 일상을 탐구하는 실험 리얼리티

방송일	부제명
20201130	바닷가 외딴집 - 김진수
20201207	산골 자유인 - 이훈
20201214	나의 리틀 포레스트 - 배다해
20201221	나만의 세컨드 하우스 - 이광기

### ■ 가족이 맞습니다

- 방송: 2020. 12. 2~ 12. 23 19:45~20:35
- 기획: 정재웅
- 제작: (주)피그말리온
- 내용: 새로운 형태의 가족관찰 리얼리티 프로그램으로, 유쾌상쾌한 가족들의 좌충우돌한 삶과 이야기를 통해 현 사회의 가족의 가치와 그 중요성을 알아본다

방송일	부제명
20201202	내 딸이 돌아왔다
20201209	엄마가 뿔났다, 임여사는 전쟁 중
20201216	미스터 주부왕
20201223	아빠는 스크루지

### ■ 머니톡

- 방송: 월 20:00~20:50
- 기획: 심예원, 정재웅, 한송희
- 제작: (주)토마토미디어
- 내용: 우리가 알지 못한 사이 버려지는 돈  
이미 생활 속에 잠자고 있던 숨은 돈  
전 국민의 행복한 삶을 위해 숨은 돈 찾기 전문가들이 나섰다  
주인공의 삶의 이야기로 풀어내는 돈 이야기

방송일	부제명
20200427	1화
20200504	2화
20200511	3화
20200518	4화
20200525	5화
20200601	6화 천의 목소리, 국민 성우의 후회
20200608	7화 흥부자! 민요 가수의 한 서린 돈타령
20200615	8화 젠틀맨의 제멋대로 미니멀 라이프
20200622	9화 원조 외국인 스타의 긴급 SOS
20200629	10화 한달살이 부부의 천하태평 라이프
20200706	11화 선비 남편과 똑소리 아내의 사랑가
20200713	12화 인생 상한가 꿈꾸는 트로트 비운세
20200720	13화 강남 째순이의 치명적 실수
20200727	14화 내 딸을 부탁해 내 엄마를 부탁해

방송일	부제명
20200803	15화 충청도 팔랑귀, 거절은 어려워유~
20200810	16화 퇴역군인 남편의 사랑 밖에 난 몰라
20200817	17화 원조 미녀 스타와 통 큰 엄마
20200824	18화 딸바라기 엄마의 "자식밖엔 난 몰라~"
20200831	19화 후진 따윈 없는 부창부수 부부
20200907	20화 바람 앞의 등불 위기의 반장님
20200914	21화 우유부단한 부부의 "재테크는 무서워"
20200921	22화 과유불급 의욕 과다 부부의 위험한 선택
20200928	23화 알뜰 부부의 반전 "재무가 뭐예요?"
20201005	24화 거절 못하는 부부의 애환
20201012	25화 실속 제로 부부의 사랑과 전쟁
20201019	26화 육 남매 아빠 가장의 무게를 견뎌라

### ■ 파란만장

- 방송: 목 21:50~22:45
- 기획: 심예원, 한송희, 정재응
- 제작: (주)심스토리
- 내용: 상처받은 사례자들의 파란만장한 인생 이야기를 통해서 관객과 시청자들이 공감하고 힐링하면서 성장할 수 있는 시간을 제공하고자 한다.

방송일	부제명
20200827	1화 죽을 만큼 힘들어도, 다시 살아내자!
20200903	2화 나도 돈 걱정 없이 살고 싶다
20200910	3화 끊어야 산다 중독의 덫
20200917	4화 당신은 용서할 수 있나요
20200924	5화 어느 날 갑자기 왜 하필 나에게
20201001	6화 내 마음이 아파요
20201008	7화 아버지 왜 그렇게 사셨나요
20201015	8화 자식이 뭐길래
20201022	9화 두 번째 삶
20201029	10화 나는 이혼 가정의 자녀입니다
20201105	11화 가슴에 묻은 내 자식
20201112	12화 사랑과 썬(錢)쟁
20201119	13화 7전8기, 실패 없는 성공은 없다
20201126	14화 믿는 도끼에 찍힌 발등
20201203	15화 왕따가 어른이 되었을 때
20201210	16화 당신이 나를 살렸습니다
20201217	17화 이별얇이
20201224	18화 기적
20201231	19화 화해 더 늦기 전에

## ■ 다큐프라임

- 방송: 월~수 21:50~22:45
- 기획: 김민, 심예원, 김현주, 한송희, 김경아
- 제작: (주)미디어길, 블루라이노픽처스, 오션플레닛, 놀이터 E&M, (주)이노스토리
- 내용: 과학, 역사, 환경, 자연, 사회, 문화, 경제 등 세상을 탐구하고 이해하는 고품격 교육 다큐멘터리

방송일	부제명
20200629	메모리즈 합창단 1부 들려도 괜찮아
20200630	메모리즈 합창단 2부 당신이어서 고마워요
20200714	야수의 방주
20201019	바닷속 밀리미터의 세상 1부 밀리미터의 기적
20201020	바닷속 밀리미터의 세상 2부 번식의 비밀
20201021	바닷속 밀리미터의 세상 3부 2,000km 생명의 기적
20201221	의자 1부 의자가 궁금하다
20201222	의자 2부 의자와 나
20201223	세이모어 번스타인의 특별한 수업

## ■ 해요와 해요1

- 방송: 일 10:00~10:15
- 기획: 남선숙
- 제작: 주식회사 레몬인터랙티브
- 내용: ‘해요와 해요’는 영역별 교육 활동에 대한 풍부한 지식과 경험을 보유한 키즈에듀케이터들을 통하여 유아 어린이들의 발달단계나 수준별 단계에 맞는 교육 영상을 제작하고자 한다.

방송일	부제명
20200223	놀이해요 - 사과야 사과야

## ■ 해요와 해요2

- 방송: 일 10:15~10:30
- 기획: 남선숙
- 제작: 놀이터 E&M
- 내용: ‘해요와 해요’는 영역별 교육 활동에 대한 풍부한 지식과 경험을 보유한 키즈에듀케이터들을 통하여 유아 어린이들의 발달단계나 수준별 단계에 맞는 교육 영상을 제작하고자 한다.

방송일	부제명
20200223	철학해요 - 요술 사과

## ■ 해요와 해요(파일럿)

- 방송: 월~금 17:20~17:30
- 기획: 남선숙
- 제작: 놀이터 E&M, 주식회사 레몬인터랙티브

- 내용: 해요와 해요는 영역별 교육 활동에 대한 풍부한 지식과 경험을 보유한 키즈에듀케이터들을 통하여 유아 어린이들의 발달단계나 수준별 단계에 맞는 교육 영상을 제작하고자 한다.

방송일	부제명
20200221	과학해요 - 새들의 겨울나기
20200220	영어해요 - I can count
20200219	놀이해요 - 사과야 사과야
20200218	건강해요 - 알록달록 먹는 무지개
20200217	미술해요 - 색색깔깔 사과

### ■ 해요와 해요

- 방송: 월~금 15:00~15:10, 8월 24일부터 월~금 16:50~17:00
- 기획: 남선숙, 정재웅
- 제작: 엘토이, 놀이터 E&M
- 내용: 예술/건강/과학/철학 등 각 분야의 전문가들이 에듀케이터가 되어 출연하는 커리큘럼 바탕의 유아 교육 프로그램. 손인형 캐릭터인 무지개 친구, 해요들이 유아 눈높이에 맞춰 질문한다

방송일	부제명
20200427	말하는 감사 카드
20200428	I love my family
20200429	감기에 걸렸어요
20200430	개미 가족
20200501	흥부네 집-가족
20200427	말하는 감사 카드
20200428	I love my family
20200429	감기에 걸렸어요
20200430	개미 가족
20200501	흥부네 집-가족
20200504	하늘 동물원
20200505	Let's go on a picnic
20200506	미세먼지가 싫어요
20200507	새 동지 탐험
20200508	임금님의 나들이-거짓말
20200511	철썩철썩 파도 드럼
20200512	Who says?
20200513	몸에서 나는 소리
20200514	산개구리의 노래
20200515	고양이 목에 방울 달기-두려움
20200518	나무야, 따뜻한 바람이 되어줄게
20200519	Let's water the trees
20200520	나무처럼 쓱쓱!
20200521	나무야 나무야
20200522	소년과 나무-성장

방송일	부제명
20200525	손가락 도장 꼭꼭
20200526	I can ride a scooter
20200527	손바닥이 까졌어요
20200528	벗나무와 개미
20200529	까치의 자랑-자신감
20200601	울고 웃어요, 감정 컵
20200602	I am happy
20200603	눈곱이 끼었어요
20200604	제비야 날아라
20200605	늑대가 화났어요-감정
20200608	꽃과 나비
20200609	What color is this?
20200610	햇볕에 탔어요
20200611	나비 날개의 비밀
20200612	세상에서 가장 아름다운 것-아름다움
20200615	동동이의 시장바구니
20200616	How much is it?
20200617	건강하게 먹어요
20200618	먹이그물
20200619	돈 한 냥으로 뭘 할까?-현명한 소비
20200622	모래랑 놀아요
20200623	We build a sand castle
20200624	이가 빠졌어요
20200625	꿀벌은 꽃가루 배달부
20200626	연못의 주인은 누구?-공존
20200629	데굴데굴 바퀴 그림
20200630	Let's wash the car
20200701	모기에 물렸어요
20200702	개미의 길
20200703	시골 쥐의 선택-편리함
20200706	친구를 위한 마음 편지
20200707	Camping with my friend
20200708	너무 더워요
20200709	사냥꾼 식물
20200710	진정한 친구-우정
20200713	동동이의 멋진 꿈
20200714	My dream
20200715	뼈가 부러졌어요
20200716	갯벌은 소중한
20200717	청년의 꿈-직업
20200720	생일 축하 팡팡이
20200721	Whose birthday is it?
20200722	동생이 생겼어요

방송일	부제명
20200723	변신의 천재 카멜레온
20200724	생일이 사라졌다!-생일
20200810	우리 할머니
20200811	아기 꿈은 내 친구
20200812	What is this?
20200813	매미의 탄생
20200814	소인국에 간 걸리버 - 도전
20200817	내 동생
20200818	달팽이와 우산
20200819	Let's clean
20200820	선인장은 대단해
20200821	거인국에 간 걸리버 - 크기
20200824	아빠 힘내세요!
20200825	산토끼와 다람쥐
20200826	Today's weather
20200827	거미줄의 비밀
20200828	거지가 된 왕자 - 부러움
20200831	아기 도깨비
20200901	구름과 솜사탕
20200902	The dog is my friend
20200903	최고 비행사 잠자리
20200904	누가 진짜 왕자일까? - 용기
20200907	씨앗과 토마토
20200908	갈매기와 섬집 아기
20200909	Let's take a shower
20200910	물에 사는 식물
20200911	토끼의 간을 구하라! - 생명
20200914	가을 들판의 허수아비
20200915	아기 염소와 작은 동물원
20200916	Good morning
20200917	꼬꼬닭이 꼬끼오!
20200918	토끼의 간은 어디에? - 꾀
20200921	달팽이와 우산
20200922	아빠 힘내세요!
20200923	Where are the pigs?
20200924	새의 깃털
20200925	토끼와 거북이의 달리기 경주 - 공정함
20200928	잠자리와 가을 길
20200929	바람과 바람개비
20200930	Pajama party
20201001	천하장사 장수풍뎅이
20201002	약속을 지킨 설씨 아가씨 - 약속
20201005	비행기와 반달

방송일	부제명
20201006	개구리와 약속
20201007	It's my turn
20201008	귀뚜라미 음악회
20201009	빵을 훔친 장발장 - 탐욕
20201012	도토리야 아기 다람쥐
20201013	해요 음악대
20201014	Let's help
20201015	버섯의 신비
20201016	용서받은 장발장 - 용서
20201019	바둑이 방울
20201020	하모니카와 고향의 봄
20201021	Can you fly?
20201022	누에와 비단실
20201023	네로는 가난했지만 - 편견
20201026	코끼리와 악어 떼
20201027	파란 가을 하늘
20201028	Where is the supermarket?
20201029	숲속 사냥꾼 사마귀
20201030	정직했던 네로 - 정직
20201102	귀뚜라미와 하품
20201103	좋은 말과 장난감 기차
20201104	In the kindergarden
20201105	달팽이의 비밀
20201106	도적대장 홍길동 - 의로움
20201109	낙엽과 나뭇잎 배
20201110	연과 애벌레의 꿈
20201111	How much is it?
20201112	꿈틀꿈틀 지렁이
20201113	진정한 친구-우정
20201116	우리 할머니
20201117	아기 꿈은 내 친구
20201118	Camping with my friend
20201119	누가 씨앗을 심었나
20201120	연못의 주인은 누구?-공존
20201123	내 동생
20201124	달팽이와 우산
20201125	My dream
20201126	가을꽃이 활짝 피었습니다
20201127	까치의 자랑-자신감
20201130	아빠 힘내세요!
20201201	산토끼와 다람쥐
20201202	I can ride a scooter
20201203	단풍과 낙엽



방송일	부제명
20201204	고양이 목에 방울 달기-두려움
20201207	가을 들판의 허수아비
20201208	잠자리와 가을 길
20201209	Whose birthday is it?
20201210	엄마 소도 얼룩소
20201211	소인국에 간 걸리버 - 도전
20201214	씨앗과 토마토
20201215	갈매기와 섬집 아기
20201216	Who says?
20201217	뱀이다!
20201218	거인국에 간 걸리버 - 크기
20201221	아기 도깨비
20201222	구름과 솜사탕
20201223	I am happy
20201224	신나는 채석강 탐험
20201225	거지가 된 왕자 - 부러움
20201228	아기 염소와 작은 동물원
20201229	바람과 바람개비
20201230	The dog is my friend
20201231	겨울 손님, 철새

#### ■ 아주 특별한 기행

- 방송: 토 20:10~21:00
- 기획: 김경아, 한상호
- 제작: (주)이큐브미디어, 놀이터E&M
- 내용: 전문가의 눈을 통해 대한민국 전국 방방곡곡의 다양한 의식주와 생활양식을 새롭게 발견하는 기행다큐멘터리

방송일	부제명
20201010	토종견문록
20201017	황선도의 어구 기행
20201024	명주 한잔
20201031	유태평양의 소리 유람기
20201107	옛집
20201114	김락훈의 최고의 식재료
20201121	치유의 숲
20201128	김성주의 로드테라피
20201205	맛의 방주
20201212	박찬대의 무림 기행
20201219	김영은의 김치 로드
20201226	문경수의 숨겨진 제주

## ■ 한국기행

- 방송: 월~금 21:30~21:50
- 기획: 권오민 김경은 정경란
- 제작: (주)박앤박미디어, (주)프로덕션미디어길
- 내용: 대한민국의 숨은 비경과 이야기를 찾아 떠나는 공간여행, 역사와 풍습, 건축, 문화, 향기를 느끼고 전달하는 아름다운 시간여행인 기행 다큐멘터리

방송일	부제명
20200101	그 겨울, 참 오지다 3부 먼 길 돌아, 오지
20200102	그 겨울, 참 오지다 4부 거제 바다의 겨울 진객
20200103	그 겨울, 참 오지다 5부 겨울은 순하게 흘러가리
20200106	맛나다, 겨울 주전부리 1부 함께 모여 산골 별미
20200107	맛나다, 겨울 주전부리 2부 겨울밤이 맛있어라
20200108	맛나다, 겨울 주전부리 3부 섬마을 정 한 그릇
20200109	맛나다, 겨울 주전부리 4부 입이 떡, 맛이 떡
20200110	맛나다, 겨울 주전부리 5부 산수유 마을에 겨울이 내리면
20200113	밥상 위의 겨울 1부 문어가 곰치를 만났을 때
20200114	밥상 위의 겨울 2부 대게가 되게 맛있네
20200115	밥상 위의 겨울 3부 과메기 덕장에 행복 걸렸네
20200116	밥상 위의 겨울 4부 그리워라, 엄마 밥상
20200117	밥상 위의 겨울 5부 긴긴밤 산사에서
20200120	겨울엔 울주 1부 굽이굽이 이야기 길, 영남알프스
20200121	겨울엔 울주 2부 배부르다! 언양장
20200122	겨울엔 울주 3부 간절곶, 바다에 기대어 살다
20200123	겨울엔 울주 4부 비밀의 정원으로 오세요!
20200124	겨울엔 울주 5부 물길 따라 걷다 보면
20200127	그 겨울의 산사 1부 밝았구나, 청암사의 새해
20200128	그 겨울의 산사 2부 단순하게 소박하게
20200129	그 겨울의 산사 3부 두 스님이 사는 법
20200130	그 겨울의 산사 4부 지금 이대로, 더불어 행복하라
20200131	그 겨울의 산사 5부 스님과 동물 친구들
20200203	겨울, 고립무원 1부 파로호 오지 탈출기
20200204	겨울, 고립무원 2부 눈의 나라, 곰배령
20200205	겨울, 고립무원 3부 산골 오지, 내 맛에 산다
20200206	겨울, 고립무원 4부 스님의 겨울은 어떤가요?
20200207	겨울, 고립무원 5부 겨울 섬, 당신과 함께라면
20200210	그 겨울, 내 곁에 1부 설국으로 가는 길
20200211	그 겨울, 내 곁에 2부 행복이 뭐냐고 묻는다면
20200212	그 겨울, 내 곁에 3부 겨울은 푸르다
20200213	그 겨울, 내 곁에 4부 그 집 아궁이 불타오르네
20200214	그 겨울, 내 곁에 5부 이 맛 모르고 가지 마오
20200217	뜨끈뜨끈, 진국 기행 1부 뜨거워라, 통영 바다
20200218	뜨끈뜨끈, 진국 기행 2부 행복을 듬뿍 담아, 젓국
20200219	뜨끈뜨끈, 진국 기행 3부 장성, 우시장에 가면
20200220	뜨끈뜨끈, 진국 기행 4부 그 산골, 겨울의 맛

방송일	부제명
20200221	뜨끈뜨끈, 진국 기행 5부 새막골 여장부의 손맛, 갱시기
20200224	봄, 봄이 오면 1부 바다 너머 봄 마중
20200225	봄, 봄이 오면 2부 내 인생 최고의 봄날
20200226	봄, 봄이 오면 3부 봄바람 불면, 청산도
20200227	봄, 봄이 오면 4부 봄맞은 행복이어라
20200228	봄, 봄이 오면 5부 섬진강에 추억이 꽃핀다
20200302	찾으러 가, 봄 1부 봄꽃만 꽃이더냐
20200303	찾으러 가, 봄 2부 다시, 봄 지리산
20200304	찾으러 가, 봄 3부 매화꽃 필 무렵
20200305	찾으러 가, 봄 4부 꽃보다 할매
20200306	찾으러 가, 봄 5부 보령, 겨울과 봄 사이
20200309	당신은 어디에 살고 있나요 1부 느긋해도 괜찮아, 금오도
20200310	당신은 어디에 살고 있나요 2부 치악산 하늘 아래
20200311	당신은 어디에 살고 있나요 3부 따로 또 같이, 행복
20200312	당신은 어디에 살고 있나요 4부 너른이골 연가
20200313	당신은 어디에 살고 있나요 5부 시간이 멈춘 곳, 주리골
20200316	남쪽나라 오감기행 1부 만지다, 봄
20200317	남쪽나라 오감기행 2부 그리다, 봄
20200318	남쪽나라 오감기행 3부 맛보다, 봄
20200319	남쪽나라 오감기행 4부 들리나 봄
20200320	남쪽나라 오감기행 5부 코끝에 맴도나 봄
20200323	여행책에 없는 제주 1부 유채꽃 필 무렵
20200324	여행책에 없는 제주 2부 비밀의 계곡 효돈천
20200325	여행책에 없는 제주 3부 그 섬에 청보리 일렁이면
20200326	여행책에 없는 제주 4부 바람코지에 봄님 오셨네
20200327	여행책에 없는 제주 5부 봄이 오면 나는 좋아
20200406	기운차다, 봄 1부 주꾸미가 돌아왔다
20200407	기운차다, 봄 2부 썩 만난 도다리
20200408	기운차다, 봄 3부 진도의 봄맛을 아시나요?
20200409	기운차다, 봄 4부 봄을 담아 당신에게
20200410	기운차다, 봄 5부 힘이 솟네 봉장어
20200413	돌고 돌아 행복 1부 그래도 봄날은 오네
20200414	돌고 돌아 행복 2부 산골짜기의 피아니스트
20200415	돌고 돌아 행복 3부 사랑도 사랑도
20200416	돌고 돌아 행복 4부 겨울 가면 봄이 오지
20200417	돌고 돌아 행복 5부 욕심 없이 살려거든, 욕지도
20200420	꽃 피는 봄이 오면 1부 꽃섬, 선도
20200421	꽃 피는 봄이 오면 2부 들꽃처럼 살지요
20200422	꽃 피는 봄이 오면 3부 동강, 할미꽃 필 무렵
20200423	꽃 피는 봄이 오면 4부 참꽃, 불타오르네
20200424	꽃 피는 봄이 오면 5부 꽃바람 타고 달려보자
20200427	봄봄봄, 보물찾기 1부 갯벌 열리면, 풍류마을
20200428	봄봄봄, 보물찾기 2부 봄 바다의 달인들
20200429	봄봄봄, 보물찾기 3부 봄바람 불면, 개도

방송일	부제명
20200430	봄봄봄, 보물찾기 4부 봄을 기다린 이유
20200501	봄봄봄, 보물찾기 5부 봄날은 행복이어라
20200504	섬이랑 섬타나요 1부 우리만의 낙원, 동소우이도
20200505	섬이랑 섬타나요 2부 두근두근 울릉천국
20200506	섬이랑 섬타나요 3부 왜 사나건 웃지요, 울릉도
20200507	섬이랑 섬타나요 4부 님과 함께라면, 옥지도
20200508	섬이랑 섬타나요 5부 무인도 표류기
20200511	오월의 부엌 1부 바다 위의 만찬
20200512	오월의 부엌 2부 야생의 부엌을 찾아서
20200513	오월의 부엌 3부 스님의 잡초 레시피
20200514	오월의 부엌 4부 오메! 밥정 들었네
20200515	오월의 부엌 5부 감장집 부엌은 따스했네
20200518	절밥 한 그릇 1부 보명 스님의 소박한 성찬
20200519	절밥 한 그릇 2부 비구니 스님들의 맛 수다
20200520	절밥 한 그릇 3부 봄날의 천성산에 가면
20200521	절밥 한 그릇 4부 연화사의 봄 바다 한 그릇
20200522	절밥 한 그릇 5부 절밥이 맛있는 이유
20200525	낮선 마을에서 살아보기 1부 집도 절도 없이, 한 달만
20200526	낮선 마을에서 살아보기 2부 나만의 낙원을 짓다
20200527	낮선 마을에서 살아보기 3부 인생은 생방송
20200528	낮선 마을에서 살아보기 4부 비금도에서의 하룻밤
20200529	낮선 마을에서 살아보기 5부 날마다 소풍가지요
20200601	금요일의 우리 집 1부 추억이 쌓이고, 행복이 커지고
20200602	금요일의 우리 집 2부 바람처럼 날아올라
20200603	금요일의 우리 집 3부 사랑이 꽃피는 한옥
20200604	금요일의 우리 집 4부 꿈꾸는 숲속 놀이터
20200605	금요일의 우리 집 5부 바람난 도시 농부들
20200608	아니 벌써, 여름 1부 산골 부부가 여름을 맞는 법
20200609	아니 벌써, 여름 2부 모리산, 그 사나이
20200610	아니 벌써, 여름 3부 오이도, 바다에 기대어 살다
20200611	아니 벌써, 여름 4부 물길 따라 걷다 보면
20200612	아니 벌써, 여름 5부 우리 동네로 놀러 오세요
20200615	내 마음속의 풍경 1부 우리가 수우도로 온 까닭은
20200616	내 마음속의 풍경 2부 구름 맛집 1번지
20200617	내 마음속의 풍경 3부 바다 정원을 본 적 있나요
20200618	내 마음속의 풍경 4부 이리 살면 좋지 아니한가
20200619	내 마음속의 풍경 5부 인생, 달리다
20200622	깊고 깊은 산골짜기에 1부 비밀의 계곡을 찾아서
20200623	깊고 깊은 산골짜기에 2부 왕모산 스님이 사는 법
20200624	깊고 깊은 산골짜기에 3부 놓고 쉬고 행복하라
20200625	깊고 깊은 산골짜기에 4부 절벽 위 그 사나이
20200626	깊고 깊은 산골짜기에 5부 그 여자의 꽃밭
20200629	즐거워라, 여름놀이 1부 대이작도 섬강스
20200630	즐거워라, 여름놀이 2부 기운차게 맞나다

방송일	부제명
20200701	즐거워라, 여름놀이 3부 여서라 낙원이다
20200702	즐거워라, 여름놀이 4부 계곡에서 더위 사냥
20200703	즐거워라, 여름놀이 5부 자연이 좋아 여기에
20200706	슬기로운 여름 나기 1부 일 년을 기다린 맛
20200707	슬기로운 여름 나기 2부 그 남자의 섬, 장좌도
20200708	슬기로운 여름 나기 3부 경주 해녀가 사는 법
20200709	슬기로운 여름 나기 4부 기(氣)찬 별미 한 그릇
20200710	슬기로운 여름 나기 5부 산 좋고 물 좋은 우리 집
20200713	시골 방송 온에어 1부 떴다, 바다 사나이들
20200714	시골 방송 온에어 2부 산속 낙원으로 오실래요?
20200715	시골 방송 온에어 3부 새올마을에 무슨 일이 생기면
20200716	시골 방송 온에어 4부 아찔하게, 짜릿하게
20200717	시골 방송 온에어 5부 맛있는 시골살이
20200720	그해 여름, 울릉도 1부 그 섬에서 영원히
20200721	그해 여름, 울릉도 2부 독도 새우와 대왕문어
20200722	그해 여름, 울릉도 3부 발길 따라 섬 한 바퀴
20200723	그해 여름, 울릉도 4부 여름 바다의 선물
20200724	그해 여름, 울릉도 5부 우리들만의 낙원, 죽도
20200727	기다렸다, 여름 맛 1부 우리는 지금 계곡으로 간다
20200728	기다렸다, 여름 맛 2부 소치기 형제의 뜨거운 여름
20200729	기다렸다, 여름 맛 3부 그들이 돌아왔다
20200730	기다렸다, 여름 맛 4부 보현 스님의 여름 맛 공양
20200731	기다렸다, 여름 맛 5부 이장과 백년손님
20200803	물 오른 여름 1부 이보다 좋을 수 없다
20200804	물 오른 여름 2부 나는 도흥지사로서이다
20200805	물 오른 여름 3부 얼음골에서 행복이 피었습니다
20200806	물 오른 여름 4부 오지의 여름 기억법
20200807	물 오른 여름 5부 여름은 살아 있지
20200810	오싹 냉골 기행 1부 얼려라 여름
20200811	오싹 냉골 기행 2부 한여름 동굴 속으로
20200812	오싹 냉골 기행 3부 매달려야 시원하다
20200813	오싹 냉골 기행 4부 여름날, 추억 한 자락
20200814	오싹 냉골 기행 5부 얼음 동동 여름 한 그릇
20200817	잠시, 쉬어갈래요 1부 마음이 동할 땀 동해로
20200818	잠시, 쉬어갈래요 2부 이 맛에 삽니다
20200819	잠시, 쉬어갈래요 3부 스님의 어느 여름날
20200820	잠시, 쉬어갈래요 4부 여름이 주렁주렁
20200821	잠시, 쉬어갈래요 5부 나를 부르는 숲
20200824	여름 별미를 찾아서 1부 마음을 채우는 한 그릇
20200825	여름 별미를 찾아서 2부 위풍당당! 네 자매가 간다
20200826	여름 별미를 찾아서 3부 추억이 쌓이'면'
20200827	여름 별미를 찾아서 4부 행복이 주렁주렁
20200828	여름 별미를 찾아서 5부 여름을 이기는 맛
20200831	숲속에서 삽니다 1부 심심산골 가을 맛은

방송일	부제명
20200901	숲속에서 삽니다 2부 느리게 사는 즐거움
20200902	숲속에서 삽니다 3부 내 마음의 심포
20200903	숲속에서 삽니다 4부 꿈꾸는 숲
20200904	숲속에서 삽니다 5부 함께라서 좋아
20200907	아이 러브 촌집 1부 사랑이 꽃피는 집
20200908	아이 러브 촌집 2부 그녀의 상상 놀이터
20200909	아이 러브 촌집 3부 덕산기에 오시려거든
20200910	아이 러브 촌집 4부 헌집줄게 내 집 다오
20200911	아이 러브 촌집 5부 촌집 사용설명서
20200914	야외에서 하룻밤 1부 저 푸른 언덕에는
20200915	야외에서 하룻밤 2부 이 남자들이 노는 법
20200916	야외에서 하룻밤 3부 암자에서의 마지막 하룻밤
20200917	야외에서 하룻밤 4부 아무튼 야생
20200918	야외에서 하룻밤 5부 깊은 밤을 날아서
20200921	동쪽으로 튀어 1부 7년째 길 위에서
20200922	동쪽으로 튀어 2부 읍천 해녀들의 바다 인생
20200923	동쪽으로 튀어 3부 바다 위의 무림고수
20200924	동쪽으로 튀어 4부 마음속 심표를 찾아
20200925	동쪽으로 튀어 5부 주문진에 붉은 대게 물들면
20200928	즐거워서, 오지 1부 숲속의 아지트
20200929	즐거워서, 오지 2부 우리 집은 무릉도원
20200930	즐거워서, 오지 3부 산속 오솔길 따라가면
20201001	즐거워서, 오지 4부 자연 공간 열렸네
20201002	즐거워서, 오지 5부 스님이 숲속으로 간 까닭은
20201005	죽기 전 한 번쯤, 명당 1부 명당의 정석, 안동 하회마을
20201006	죽기 전 한 번쯤, 명당 2부 보물을 품은 터
20201007	죽기 전 한 번쯤, 명당 3부 명산에 기대어 살다
20201008	죽기 전 한 번쯤, 명당 4부 깨달음을 품다, 대원사
20201009	죽기 전 한 번쯤, 명당 5부 바다에 핀 연꽃, 연화도
20201012	살면서 한 번은 1부 내 멋대로 삽니다
20201013	살면서 한 번은 2부 마음 흘러가는 대로
20201014	살면서 한 번은 3부 그 남자의 놀이터
20201015	살면서 한 번은 4부 더불어 행복
20201016	살면서 한 번은 5부 내 인생의 보물
20201019	가을 사냥꾼 1부 너희가 버섯을 알아?
20201020	가을 사냥꾼 2부 절벽 위, 대물을 찾아서
20201021	가을 사냥꾼 3부 갯벌의 고수들
20201022	가을 사냥꾼 4부 가을바다, 살아있네!
20201023	가을 사냥꾼 5부 오르고 따고 맛보고 즐기고
20201026	어느새 가을 1부 가을 맛 나네
20201027	어느새 가을 2부 고개 너머 친구가 산다
20201028	어느새 가을 3부 꽃게가 돌아왔다
20201029	어느새 가을 4부 작은 집이어도 괜찮아
20201030	어느새 가을 5부 고개 너머 누가 살길래

방송일	부제명
20201102	시골 노부부로 삽니다 1부 그대없이는 못 살아
20201103	시골 노부부로 삽니다 2부 사랑꾼 남편의 내 사랑 옥자
20201104	시골 노부부로 삽니다 3부 참 너무나 당신
20201105	시골 노부부로 삽니다 4부 춘자 할매의 사부곡(思夫曲)
20201106	시골 노부부로 삽니다 5부 달려보자, 즐거운 인생
20201109	가을이 한 그릇 1부 마음이 허기질 때, 절밥
20201110	가을이 한 그릇 2부 손끝 맛 보실래요
20201111	가을이 한 그릇 3부 내 친구네 집밥
20201112	가을이 한 그릇 4부 네 덕에 힘이 난다
20201113	가을이 한 그릇 5부 즐거워서 더 맛있다
20201116	만추, 낭만기행 1부 마음이 물들다
20201117	만추, 낭만기행 2부 가을내음 따라 뚜벅뚜벅
20201118	만추, 낭만기행 3부 짜릿한 손맛의 유혹
20201119	만추, 낭만기행 4부 짝하다 가을의 맛
20201120	만추, 낭만기행 5부 가을 산에 귀 기울이면
20201123	이곳에 사는 이유 1부 순천만에 복 터졌네
20201124	이곳에 사는 이유 2부 지리산으로 간 스님
20201125	이곳에 사는 이유 3부 찬바람 불면 나는 좋아
20201126	이곳에 사는 이유 4부 보물섬을 찾아서
20201127	이곳에 사는 이유 5부 행복이 주렁주렁
20201130	산골 밥집 1부 우리가 산골로 온 까닭은
20201201	산골 밥집 2부 비수구미 할매 밥상
20201202	산골 밥집 3부 역새 집엔 채옥씨가 산다
20201203	산골 밥집 4부 영혼을 채우는 한 끼
20201204	산골 밥집 5부 손맛, 오지네
20201207	찬바람이 불면 1부 우리 집에 마실 오실래요
20201208	찬바람이 불면 2부 물길 따라 굽이굽이
20201209	찬바람이 불면 3부 나 홀로 떠나볼까
20201210	찬바람이 불면 4부 구인사 김장하는 날
20201211	찬바람이 불면 5부 겨울 바다가 춤춘다
20201214	나나랜드로 오세요 1부 인생은 탕고처럼
20201215	나나랜드로 오세요 2부 내 꿈은 천하 무사 황비홍
20201216	나나랜드로 오세요 3부 나만의 로망을 짓다
20201217	나나랜드로 오세요 4부 이곳만이 내 세상
20201218	나나랜드로 오세요 5부 그 부부의 시크릿 가든
20201221	나의 전원일기 1부 내 꿈은 트로트 스타
20201222	나의 전원일기 2부 그대가 남겨준 선물
20201223	나의 전원일기 3부 산사, 스님이 사는 법
20201224	나의 전원일기 4부 즐거운 숲속 오두막
20201225	나의 전원일기 5부 부부의 썸 스토리
20201228	함께 사니 좋지 않소 1부 이만하면 행복해
20201229	함께 사니 좋지 않소 2부 나는 싸움소 엄마다
20201230	함께 사니 좋지 않소 3부 꿈엔들 잊힐리야
20201231	함께 사니 좋지 않소 4부 사랑한다고 말해요

## ■ K-POP 한국어-신짜오 코리아

- 방송: 2TV 매주 일 05:00~05:30
- 기획: 권오민
- 제작: (주)뉴데이픽쳐스
- 내용: K-pop 열풍을 한국어 교육과 접목시킨 언어교육 프로그램. 한국어뿐만 아니라 K-Food, K-Fashion 등 한국문화를 이해할 수 있는 기회를 제공한다

방송일자	부제명
20200704	1회 Thursday -GOT7
20200705	2회 Mr. Simple -슈퍼주니어
20200711	3회 낮잠 -NCT 127
20200712	4회 HIP -마마무
20200718	5회 강남스타일 -싸이
20200719	6회 삐딱하게 -지드래곤
20200725	7회 TT -트와이스
20200726	8회 딱 좋아 -GOT7
20200801	9회 1cm의 자존심 -마마무
20200802	10회 넌 is 뭔들 -마마무
20200808	11회 뚝 -위너
20200809	12회 Love me right -엑소
20200815	13회 취향저격 -iKON
20200816	14회 링딩동 -샤이니
20200822	15회 붉은 노을 -빅뱅
20200823	16회 아무노래 -지코
20200829	17회 What is Love -트와이스
20200830	18회 사랑을 했다 -iKON
20200905	19회 빨간 맛 -레드벨벳
20200906	20회 Gee -소녀시대
20200912	21회 AH YEAH -위너
20200913	22회 Lonely -2NE1
20200919	23회 뚜두뚜두 -블랙핑크
20200920	24회 으르렁 -엑소
20200926	25회 나팔바지 -싸이
20200927	26회 소원을 말해 봐 -소녀시대
20201003	27회 Feel Special -트와이스
20201004	28회 마지막처럼 -블랙핑크
20201010	29회 Remember -위너
20201011	30회 한 페이지가 될 수 있게 -데이식스



## 개관

2020년 편성운영부는 지상파 EBS 1TV, EBS 2TV, EBS 라디오와 위성 채널인 EBS PLUS1, EBS PLUS2, EBS English(EBSe) 등 총 6개 채널의 운영과 EBS 1TV, EBS 2TV, EBS FM, EBS PLUS1(수능), EBS PLUS2(초등·중학·직업), EBSe(영어 교육) 등 총 6개 채널의 SB 제작을 담당하여 채널 정체성 확립과 효과적인 프로그램 홍보를 위하여 노력하였다. 특히 2020년은 사상 유래없는 코로나19 팬데믹 상황을 맞아 EBS는 학교교육 보완 및 평생교육 동반자로서의 역할을 위해 많은 노력을 기울였다. 팬데믹 시대 비대면 교육의 선봉에 선 EBS의 온라인클래스 홍보를 통해 공영방송으로서의 EBS 위상을 높이는 데 최선을 다하였다. 또한 코로나19 감염병 예방을 위한 다양한 형태의 SB 제작을 통해 EBS의 공익적 기능을 대외적으로 알리는 데 노력하였고, EBS 전 채널의 이미지 통합 및 제고에 이바지하였다.

## 주요업무

## 방송 운영 업무

## 1. 채널별 방송 운영 시간

EBS 1TV는 05:00부터 다음날 02:00까지 21시간 방송하였으며, EBS 2TV가 06:00부터 다음날 01:00까지 19시간 방송하였다. 수능전문채널인 EBS PLUS1은 하루 24시간 종일 방송하였으며, 초등·중학·직업 교육 채널인 EBS PLUS2는 07:00부터 다음날 01:00까지 18시간 방송하였다. 영어 교육 채널 EBSe는 06:00부터 자정까지 18시간 방송하였으며, EBS 라디오는 05:00부터 다음날 02:00까지 하루 21시간 방송하였다.

## 2. 정규 프로그램 운행

채널별 정규 프로그램의 연간 총 운행 편수는 EBS 1TV 17,663편, EBS 2TV 19,944편, EBS PLUS1 12,326편, EBS PLUS2 14,343편, EBSe 21,057편, EBS 라디오 12,351편 등이다.

구분	1월	2월	3월	4월	5월	6월	7월	8월	9월	10월	11월	12월	계
EBS 1TV	1,474	1,325	1,446	1,663	1,669	1,581	1,571	1,403	1,363	1,387	1,343	1,438	17,663
EBS 2TV	1,355	1,252	1,360	1,592	1,767	1,722	1,771	1,803	1,818	1,879	1,783	1,842	19,944
EBS PLUS1	847	807	950	1,136	1,171	1,060	1,071	1,058	1,044	1,058	1,031	1,093	12,326
EBS PLUS2	1,068	1,013	1,101	1,206	1,247	1,156	1,193	1,243	1,248	1,299	1,257	1,312	14,343
EBSe	1,953	1,791	1,886	1,624	1,711	1,780	1,840	1,828	1,633	1,691	1,639	1,681	21,057
EBS 라디오	1,053	983	1,051	988	1,014	1,024	1,053	1,045	1,024	1,053	1,010	1,053	12,351
계	7,750	7,171	7,794	8,209	8,579	8,323	8,499	8,380	8,130	8,367	8,063	8,419	97,684

### 3. SB(Station Break) 운행

캠페인, SPOT, 공익광고, ID, Sign On, Sign Off, 예고, 협찬 등으로 구성된 SB의 채널별 연간 총 운행 편수는 EBS 1TV가 45,861편, EBS 2TV 40,883편, EBS PLUS1 19,749편, EBS PLUS2 24,032편, EBSe 34,154편, EBS 라디오 29,037편 등이다. 각 채널의 월별 SB 운행 횟수는 다음과 같다.

#### 가. EBS 1TV 운행

구분	1월	2월	3월	4월	5월	6월	7월	8월	9월	10월	11월	12월	계
SPOT	338	288	358	249	92	184	208	329	335	270	210	140	3,001
캠페인	110	15	1	0	0	0	0	0	0	2	0	0	128
공익광고	435	717	818	378	425	460	471	494	435	433	421	479	5,966
토막광고	473	376	393	528	463	421	431	408	495	391	481	564	5,424
CFID	-	-	-	-	-	-	-	-	-	-	-	-	-
ID	1,053	981	1,042	789	870	877	893	698	723	697	488	528	9,639
Filler	9	8	15	1	2	3	1	0	3	10	4	4	60
Sign On	31	29	31	30	31	30	31	31	30	31	30	31	366
Sign Off	31	29	31	30	31	30	31	31	30	31	30	31	366
예고	1,272	1,197	1,422	915	1,019	1,087	1,130	889	1,011	1,033	815	956	12,746
협찬	111	65	0	7	43	36	19	13	35	110	194	253	886
이어서	621	571	608	535	619	587	636	557	608	642	615	680	7,279
계	4,484	4,276	4,719	3,462	3,595	3,715	3,851	3,450	3,705	3,650	3,288	3,666	45,861

#### 나. EBS 2TV 운행

구분	1월	2월	3월	4월	5월	6월	7월	8월	9월	10월	11월	12월	계
SPOT	655	639	750	663	390	397	193	516	766	501	564	627	6,661
캠페인	129	97	146	128	103	94	90	78	95	99	54	32	1,145
공익광고	608	685	816	809	828	807	777	696	700	745	799	900	9,170
토막광고	-	-	-	-	-	-	-	-	-	-	-	-	-
CFID	-	-	-	-	-	-	-	-	-	-	-	-	-
ID	1,276	1,115	1,135	1,175	1,484	1,448	1,564	1,520	1,473	1,445	1,400	1,151	16,186
Filler	253	265	353	303	252	234	265	214	180	197	159	160	2,835
Sign On	31	29	31	30	31	30	31	31	30	31	30	31	366
Sign Off	31	29	31	30	31	30	31	31	30	31	30	31	366
예고	656	422	195	169	385	317	305	245	370	369	360	313	4,106
협찬	-	-	-	-	20	17	11	-	-	-	-	-	48
이어서	-	-	-	-	-	-	-	-	-	-	-	-	-
계	3,639	3,281	3,457	3,307	3,524	3,374	3,267	3,331	3,644	3,418	3,396	3,245	40,883

### 다. EBS PLUS1 운행

구분	1월	2월	3월	4월	5월	6월	7월	8월	9월	10월	11월	12월	계
SPOT	513	313	392	425	328	244	267	290	237	121	161	231	3,522
캠페인	27	0	0	3	2	0	0	0	0	0	0	0	32
공익광고	310	366	484	389	490	428	450	424	495	568	509	490	5,403
토막광고	-	-	-	-	-	-	-	-	-	-	-	-	-
CFID	-	-	-	-	-	-	-	-	-	-	-	-	-
ID	795	744	842	820	925	857	888	870	854	866	848	888	10,197
Filler	8	-	1	68	84	4	1	-	1	-	-	4	171
Sign On	31	29	31	30	31	30	31	31	30	31	30	31	366
Sign Off	-	-	-	-	-	-	-	-	-	-	-	-	-
예고	-	-	-	-	-	-	58	-	-	-	-	-	58
협찬	-	-	-	-	-	-	-	-	-	-	-	-	-
이어서	-	-	-	-	-	-	-	-	-	-	-	-	-
계	1,684	1,452	1,750	1,735	1,860	1,563	1,695	1,615	1,617	1,586	1,548	1,644	19,749

### 라. EBS PLUS2 운행

구분	1월	2월	3월	4월	5월	6월	7월	8월	9월	10월	11월	12월	계
SPOT	443	417	490	463	326	266	162	200	210	149	208	208	3,542
캠페인	68	32	12	1	16	6	16	19	37	38	25	2	272
공익광고	263	404	473	365	451	500	588	456	408	424	457	597	5,386
토막광고	-	-	-	-	-	-	-	-	-	-	-	-	-
CFID	-	-	-	-	-	-	-	-	-	-	-	-	-
ID	930	863	950	934	1,141	1,036	1,068	1,125	1,104	1,161	1,110	1,160	12,582
Filler	206	149	185	119	188	156	116	74	88	50	46	76	1,453
Sign On	31	29	31	30	31	30	31	31	30	31	30	31	366
Sign Off	31	29	31	30	31	30	31	31	30	31	30	31	366
예고	-	-	-	-	-	-	65	-	-	-	-	-	65
협찬	-	-	-	-	-	-	-	-	-	-	-	-	-
이어서	-	-	-	-	-	-	-	-	-	-	-	-	-
계	1,972	1,923	2,172	1,942	2,184	2,024	2,077	1,936	1,907	1,884	1,906	2,105	24,032

### 마. EBS English 운행

구분	1월	2월	3월	4월	5월	6월	7월	8월	9월	10월	11월	12월	계
SPOT	570	498	580	437	355	346	251	296	328	215	361	346	4,583
캠페인	162	89	106	86	111	107	116	114	96	115	126	72	1,300
공익광고	471	468	581	517	612	577	571	584	584	578	490	660	6,693
토막광고	-	-	-	-	-	-	-	-	-	-	-	-	-
CFID	-	-	-	-	-	-	-	-	-	-	-	-	-
ID	1,813	1,688	1,759	1,500	1,522	1,621	1,631	1,600	1,392	1,436	1,336	1,463	18,761
Filler	214	191	172	92	179	171	177	182	203	196	150	158	2,085

구분	1월	2월	3월	4월	5월	6월	7월	8월	9월	10월	11월	12월	계
Sign On	31	29	31	30	31	30	31	31	30	31	30	31	366
Sign Off	31	29	31	30	31	30	31	31	30	31	30	31	366
예고	-	-	-	-	-	-	-	-	-	-	-	-	-
협찬	-	-	-	-	-	-	-	-	-	-	-	-	-
이어서	-	-	-	-	-	-	-	-	-	-	-	-	-
계	3,292	2,992	3,260	2,692	2,841	2,882	2,808	2,838	2,663	2,602	2,523	2,761	34,154

## 바. EBS 라디오 운행

구분	1월	2월	3월	4월	5월	6월	7월	8월	9월	10월	11월	12월	계
SPOT	327	177	196	80	85	99	326	659	731	488	444	468	4,080
캠페인	393	501	629	651	623	694	696	602	420	575	600	596	6,980
공익광고	124	116	149	150	155	136	155	155	150	155	150	155	1,750
토막광고	-	-	-	-	-	-	-	-	-	-	-	-	-
CFID(시보)	620	580	618	570	589	600	620	620	600	620	600	620	7,257
ID	270	97	50	202	139	219	240	212	229	304	234	192	2,388
Filler	-	-	-	-	-	-	-	-	-	-	-	-	-
Sign On	31	29	31	30	31	30	31	31	30	31	30	31	366
Sign Off	31	29	31	30	31	30	31	31	30	31	30	31	366
예고	864	842	662	511	628	532	326	235	264	331	296	359	5,850
협찬	-	-	-	-	-	-	-	-	-	-	-	-	-
이어서	-	-	-	-	-	-	-	-	-	-	-	-	-
계	2,660	2,371	2,366	2,224	2,281	2,340	2,425	2,545	2,454	2,535	2,384	2,452	29,037

## 4. 자막 고지 방송(Scroll Super) 운행

TV 정규 프로그램 운행 중 기관 홍보, 공익 목적 등의 각종 공지 사항 및 프로그램 예고 등을 위하여 자막고지 방송(Scroll Super)을 운용하였다. 연간 총 운행 횟수는 EBS 1TV가 37,887회, EBS 2TV 19,864회, EBS PLUS1 3,380회, EBS PLUS2 3,484회, EBSe 4,874회였다.

구분	1월	2월	3월	4월	5월	6월	7월	8월	9월	10월	11월	12월	계
EBS 1TV	2,629	3,450	5,942	3,334	2,724	2,298	3,308	5,179	2,670	2,107	2,111	2,135	37,887
EBS 2TV	1,680	1,486	1,830	1,704	1,660	1,376	1,530	1,738	1,720	1,562	1,866	1,712	19,864
EBS PLUS1	472	212	606	512	290	120	124	314	284	124	120	202	3,380
EBS PLUS2	126	310	500	496	358	138	240	504	420	124	120	148	3,484
EBSe	344	458	998	562	354	232	248	352	536	296	246	248	4,874
계	5,251	5,916	9,876	6,608	5,386	4,164	5,450	8,087	5,630	4,213	4,463	4,445	69,489

## 5. MD 및 방송 운행 편성 담당자

지상파 EBS 1TV를 비롯하여 EBS 2TV, EBS PLUS1, EBS PLUS2, EBSe 및 라디오의 방송 운영을 위하여 각각 채널별 편성PD가 방송용 콘텐츠 관리, 일일방송진행표 작성 등 방송 운영 전반에 관한 업무를 담당하고 있다. 지상파 EBS 1TV의 경우 별도로 MD가 상주하여 주조정실의 방송 운영을 수행하고 있다. 지상파 EBS 2TV MD는 EBS 1TV와 통합되어 주조정실의 방송 운영을 수행하고 있다.

업무	채널	1월	2월	3월	4월	5월	6월	7월	8월	9월	10월	11월	12월
MD	EBS 1TV	MD 업무 Outsourcing 업체 : MJ 플렉스(주)											
		위성희 반주현 김지혁 백승주 김준환											
운행 업무 담당	EBS 1TV	송인호, 현신주, 이정환											
	EBS 2TV	모경희											
	EBS PLUS1	권은경	하수정	안정윤									
	EBS PLUS2	하수정						김태훈	조승재				
	EBSe	김태훈											
	EBS 라디오	허중희											

### 제작 업무

2020년 편성운영부는 EBS 1TV, EBS 2TV, EBS FM, EBS PLUS1(수능), EBS PLUS2(초등·중학·직업), EBSe(영어 교육), EBS AMERICA 등 총 7개 채널의 SB를 제작하여 EBS 채널의 정체성 확립과 효과적인 프로그램 홍보를 위하여 노력하였다. 제작은 김동열 부장, 이봉욱 PD, 김평진 PD와 함께 프리랜서 PD 권연주, 김나연, 진경철, 정석희, 강정모 등이 담당하였으며 조연출은 신현지, 정수진, 김주혜, 채혜정 등이었다. 2020년 편성운영부 SB 제작진은 스포츠 290 편, 캠페인 13편, ID 1048편, 사인 온/오프 및 필러 20편 등 총 1,434편을 제작하였다.

### 1. 스포츠

EBS 기관 홍보, 채널 이미지 홍보, 수험생 정보 제공 및 응원 메시지, 프로그램 홍보 및 사업 관련 스포츠 등을 제작하여 EBS의 방송 프로그램과 활동 내역을 시청자들에게 널리 홍보하였다.

#### ■ 기관 홍보 스포츠(50편)

EBS 정체성에 대한 시청자들의 이해를 높이고 EBS가 주관하는 다양한 행사를 홍보하기 위하여 제작된 기관 홍보 스포츠는 총 55편으로 주요 내용은 다음과 같다.

- 2020년 설날 인사 - 생방송 판다다
- 설날 인사-보니하니

- 온라인클래스 SPOT
- EBS 라이브 특강 SPOT
- 라디오 교재 홍보 SPOT
- EBS FM 반디 앱 프로그램 안내 SPOT
- EBS 초등 1, 2학년 라이브 특강 안내 SPOT
- EBS 초등 3~6학년 라이브 특강 안내 SPOT
- EBSi 채널 홍보 SPOT
- EBS 중등 1~3학년 라이브 특강 안내 SPOT
- CLASS-e 홍보 SPOT
- 2019 EBS 경영평가 SPOT
- EBS 추억의 프로그램 SPOT
- EBS 온라인클래스 성과 SPOT
- 2020 EBS 공사창립 ID
- 2020 EBS 공사창립 20주년 (EBS의 다짐과 역할)
- EBS 20주년 대통령 축하 SPOT(행사용)
- EBS 온라인클래스 성과 SPOT(행사용)
- 2020 EBS 공사창립 20주년 SPOT
- 2020 EBS 공사창립 20주년 축하인사 SPOT
- EBS의 다짐과 약속
- EBS 튜 공모전 홍보 SPOT
- EIDF 2020 섹션 SPOT - 다큐 속 무형유산, 예술하다
- EIDF 2020 섹션 SPOT - 페스티벌 초이스(글로벌)
- EIDF 2020 개요
- EIDF 2020 섹션 SPOT - 내일의 교육, 여성
- EIDF 2020 섹션 SPOT - 마스터스
- EIDF 2020 섹션 SPOT - 한국 다큐멘터리 파노라마, 아시아 단편선
- EIDF 2020 섹션 SPOT - 페스티벌 초이스(아시아)
- EIDF 2020 시청자 관객상 투표 안내 SPOT
- EIDF 2020 야외 상영 안내 SPOT
- EBS 홈페이지 개편 안내
- EIDF 2020 섹션 SPOT - 월드 쇼케이스
- EBS 홈페이지 구독서비스 티저
- EBS 온라인 개학 SPOT
- 국회 토론회 SPOT (한국어 VER.)
- 오디오 어학당 홍보 SPOT
- 국회 토론회 SPOT (영어 VER.)
- 추석 인사 (최고의 요리비결)
- 추석 인사 (머니톡)
- 추석 인사 (유아 어린이VER.)
- 클래스e 구독서비스 홍보 SPOT
- 신입사원 공개채용 SPOT
- EBS 구독서비스 홍보 (VER.4)
- EBS 구독서비스 이벤트
- 2020 EBS 시청자상 안내 SPOT
- EBS 구독서비스 이벤트 SPOT

## ■ 수능 관련 스포(13편)

수험생들에게 필요한 정보를 제공하는 다양한 스포를 제작하여 수험생들에게 편의를 제공함은 물론 공교육 보완 기관으로서의 사명에 충실하였다

- 수능 따뜻한 밥 한 끼 SPOT
- 수능 고향에서 온 편지-합천 SPOT
- 수능 수칙 SPOT (센 언니 치타)
- 수능 N 행시 SPOT
- 수능 5수생 사연 SPOT
- 수능 유의사항 SPOT
- 수능 고향에서 온 편지-함평 SPOT
- 수능 준비물 안내 - 미로 그래픽
- 수능 M/V
- 수능 언택트 응원 (이하이 한숨)
- 수능 장애인 SPOT
- 수능 이재갑 교수 인터뷰 SPOT
- 수능 해방 댄스 SPOT

## ■ 프로그램 홍보 스포(290편)

EBS 전 채널에서 방송되고 있는 프로그램의 홍보를 위해 총 290편의 스포를 제작하였으며 주된 내용은 다음과 같다.

- 채널별 신평성 홍보, 블록별 프로그램 홍보
- 주말 하이라이트 / 각종 기념일, 특집 프로그램 홍보
- 각종 티저 스포

## 2. 캠페인

2020 편성운영부에서는 총 13편의 캠페인을 제작하였으며 교육의 중요성을 고취시키고 국민 통합에 기여하는 내용을 주로 다뤘다. 주요 내용은 다음과 같다.

- 코로나 응원 SPOT (힘내라 대한민국)
- EBS 다리 SPOT (코로나 물리치고 학교가자)
- 코로나-19 수칙 명화 감상 (마스크 편)
- 코로나-19 수칙 명화 감상 (거리 유지 편)
- 코로나-19 수칙 명화 감상 (손 씻기 편)

## ■ 재난 방송 대비 국민 행동 요령(12편)

- 국민행동요령 (신종 코로나)
- 신종 코로나 예방법 (똑박이VER)
- 신종 코로나 예방법 (성인 VER)
- 코로나 추가 행동 SPOT
- 코로나-19 예방을 위한 등교수칙 SPOT
- 코로나 사회적 거리두기 단계별 대응 SPOT

- 코로나-19 사회적 거리두기 SPOT

### 3. ID(총 1,048편)

EBS의 정체성을 나타내고 이미지를 구현할 수 있는 다양한 콘텐츠형 ID와 프로그램 홍보를 위한 ID, 각종 기념일 ID 등 총 837편을 제작했으며 주요 내용은 다음과 같다.

- 이어서, 투나잇, 투데이 ID
- 프로그램 ID
- 기념일 ID, 계절 ID
- 각 채널 ID

### 4. 기타 SIGN ON/OFF, FILLER(20편)

편성의 정시성 준수를 위한 영상물 제작 및 SIGN ON/OFF를 시행하였으며 내용은 다음과 같다.

- 1인용 여행(강릉편)
- 무형문화재 SPOT - 장도장인편
- 애국가 (2020 VER.)
- 천년의 기억(쇠죽 끊이기 외 3편)
- 천년의 기억 (5-9편)
- 천년의 기억 (10-12편)
- FILLER - 나의 살던 고향은
- 천년의 기억 (13-17편)
- 천년의 기억 (18편,19편)
- <춤을 춥시다> 시청자 챌린지



## 개관

글로벌애니부는 2020년 한 해 동안 해외 유수의 다큐멘터리와 영화, 유아·어린이 애니메이션, 지식·교양·교육 콘텐츠 등 글로벌 스탠다드에 부합하는 다양하고 공익적인 외화 프로그램을 구매하여 편성함으로써 다변화하는 방송 매체 환경 속에서 세분화되고 있는 시청자 니즈에 적극적으로 부응했다. 특히, 코로나19 팬데믹 사태로 국외 제작이 어려운 자체 제작물을 보완하는 한편, 다양한 장르의 글로벌 교육·지식 콘텐츠를 강화하고 채널별 특성에 따른 시의적절한 수시 편성으로 평생교육과 학교교육에 이바지하고 시청자 만족도를 높이는 데 기여했다.

코로나19는 전 세계적인 방송콘텐츠 시장에 영향을 미쳤다. 코로나19로 인하여 OTT 플랫폼을 통한 콘텐츠 시청 소비가 증가했으나, 넷플릭스 등 글로벌 OTT의 성장은 레거시 미디어라고 불리는 로컬 방송시장의 위축으로 이어졌다. 그러나 EBS는 다큐멘터리의 명가답게 2020년도에도 자연, 과학, 문명사 다큐멘터리의 전통 플랫폼 판매를 지속적으로 유지하는 동시에 OTT 등 뉴미디어 플랫폼에도 대응하였다. 이태리 RAI에 <위대한 로마> 및 <사라진 인류>가 판매되었고, 스페인 RTVE 및 스위스 RSI에 <녹색동물>이 판매되었다. 유럽 내 OTT 플랫폼인 Knowledge Network와는 <범의 땅> 등 다큐멘터리 패키지 판매 계약을 체결했다. 또한 중국 유아 교육 OTT 플랫폼 Mampod에 <쇼미더컬러>를 판매하였다. 기존 판매 채널 외에 다양한 해외판매 판로 모색을 위해 직접 계약이 어려운 영국 및 북유럽 등의 지역에 신규 배급사인 TVF와 <불멸의 진시황> 배급계약을 체결했다. 2020년도에는 코로나19로 인하여 대면 마케팅이 불가하였지만 뉴스레터 발송, 온라인 마켓 참가 활성화 등 비대면 untact 마케팅 시스템화를 통해 변화하는 방송콘텐츠 시장에 유연하게 대응하였다. 이외에 2020년 해외한국어교육프로그램 제작지원사업을 통해, 신남방 및 신북방 국가를 위한 한국어교육 프로그램을 제작하여 증가하는 해외 한국어교육 수요에 적극 대응하였다.

국산 창작 애니메이션 산업 발전을 선도해 온 EBS는 기존의 애니메이션 IP를 강화하면서 신규 IP를 확보하는 투트랙 전략을 선보였다. <뽕뽕뽕 뽕로로 7>, <로보카 폴리 송송 뮤지엄>, <마법버스 타요>와 같이 다수의 후속 시즌 및 스핀오프들이 2020년에 방영되었으며, <티시태시>와 <히어로 써클> 등의 신규 IP들은 국내외에서 좋은 반응을 이끌어냈다. 지난 몇 년간 EBS는 유아 애니메이션 방송사로서의 입지를 공고히 하면서 다양한 시청자층을 포섭하기 위한 전략을 수행하는 중이었으며, 2020년은 그 전략을 더욱 활발하게 펼친 해였다. 2020년 4차 공모를 통해 네이버 웹툰이 원작인 <좀비말>의 애니메이션 공동제작 계약을 체결하였으며, 서울산업진흥원(SBA)과 협의하여 2021년 ‘애니프론티어 국산 애니메이션 제작 지원사업’에서는 유명 웹툰 원작 기반 애니메이션을 선정할 예정이다. 2020년 8월, EBS가 구독경제 전략으로 선회하면서 유아어린이 프로그램의 다시보기도 <애니키즈>라는 월정액 SVOD 서비스로 탈바꿈하였다. EBS 자체 콘텐츠의 접근성을 높이면서 동시에 <마음의 소리>, <구름빵> 등 외부 유명 콘텐츠도 수급하여 서비스 경쟁력을 향상시켰다.

EIDF 2020은 COVID19 Pandemic의 확산으로 안전한 운영을 최우선 요소로 고려하였고 엄중한 팬데믹 상황에서 프리미엄 협찬사와의 계약 조건 문제 등 다양한 현실 대응방안과 타협점이 필요했던 행사였다. EIDF 개최 역사상 최초로 “제작 지원 인터스트리(EIDF INDUSTRY)”를 신규 론칭하여 국내 독립다큐멘터리 제작 지원에 선봉적인 역할을 하였으며 지원이 취약한 아시아 다큐멘터리에도 영역을 확장하여 국제 영화제 및 산업 인터스트리 마켓에서 EIDF의 위상을 높이고 제작 지원에 대한 의지를 보여주었다.

## 1. 국내외 프로그램 구매 및 편성

### 가. 구매실적

- 1TV, 2TV, EBSe 채널 프로그램 구매 합계임.

장르	구입편수	구매액(천원)
영화	111편	755,331
애니메이션	570편	276,305
다큐멘터리	203편	605,674
드라마	21편	12,391
교양/교육물	234편	92,516
뉴스서비스	-	104,192
합계	1,139편	1,846,409

### 나. 주요 프로그램 방송내용

#### 1) <글로벌특선다큐> 주요 기획물 목록

- 노트르담 대성당, 건축의 비밀 2부작: Arte 대성당 화재 1년 후 특선다큐 (4월)
- 현충일 특집 2부작: Discovery 한국전쟁 70주년 TV 전쟁 다큐 (6월)
- COVID-19 2부작: PBS 및 Discovery 코로나 상황 및 대처 관련 시사 다큐 (6월)
- 화산과 인간 4부작: Arte 화산과 인간의 삶에 대한 특선 다큐 (9월)
- 미국 대선 관련 2부작: PBS 2020 미국의 선택 관련 시사 다큐 (11월)

#### 2) 국내외 영화 주요 방송 목록

- <세계의 명화>: ‘선들리 리스트’, ‘라이언 일병 구하기’, ‘OK 목장의 결투’, ‘로미오와 줄리엣’, ‘플래툰’, ‘이창’, ‘사랑과 영혼’, ‘가을의 전설’, ‘황야의 7인’, ‘잉글리쉬 페이션트’, ‘아웃 오브 아프리카’, ‘집계’등 다양한 장르의 고전 명작을 엄선하여 방송
- <일요시네마>: ‘포레스트 검프’, ‘빅 피쉬’, ‘인생은 아름다워’, ‘레인맨’, ‘흐르는 강물처럼’, ‘터미널’, ‘빌리 엘리어트’, ‘길버트 그레이프’, ‘스쿨 오브 락’, ‘콘택트’, ‘오만과 편견’, ‘안나 카레니나’ 등 일요일 낮 시간대에 온 가족이 함께 시청할 수 있는 걸작 영화를 엄선하여 방송
- <금요극장>: ‘그린 파파야 향기’(프랑스), ‘삼형제’(이탈리아), ‘두 여인’(이탈리아), ‘스테이션 7’(러시아), ‘보리밭을 흔드는 바람’(영국) 등 수준 높은 다양성 영화들을 엄선하여 방송
- <한국영화특선>: ‘웰컴 투 동막골’, ‘우아한 세계’, ‘우리 형’, ‘더 테러 라이브’, ‘선생 김봉두’, ‘히말라야’, ‘신라의 달밤’, ‘광해, 왕이 된 남자’, ‘썸시봉’, ‘완득이’, ‘7번 방의 선물’, ‘실미도’, ‘의뢰인’등 흥행성과 작품성 모두 검증된 경쟁력 있는 국내 영화들을 엄선하여 방송

#### 3) 해외 애니메이션 및 외화 주요 방송 목록

- EBS1: <마샤와 곰>, <페파 피그>, <레이디 버그>, <형사 가제트>, <미라큘러스: 레이디 버그와 블랙캣>, <로빈 후드>, <올리 앤 문>, <오드북: 이상한 아이들>, <오즈: 마법을 찾아서>, <아바타: 아앙의 전설> 등 글로벌 히트 IP 및 다양한 장르의 세계적으로 경쟁력 높은 유아·어린이 애니메이션 시리즈를 엄선하여 방송
- EBS2: <픽시>, <우주탐사 이야기>, <지구탐사 이야기>, <Sesame Street>, <똑똑 친구, 에디슨>, <아하, 그렇구나!> 등 목적에 따라 세분화된 교육 프로그램들을 엄선하여 방송
- 이 밖에도 <밥 로스의 그림을 그리시다>, <과학 다큐멘터리>, <도전! 나도 과학자>, <경이로운 지구>, <말괄량이 삐삐>, <야옹명명 귀여워> 등 시청자들의 관심과 수요에 부합하는 고품질의 외화 콘텐츠를 지속적으로 방송

## 2. 주요 해외판매 프로그램 내역

프로그램명	판매국	장르	길이	편수
위대한 로마	이탈리아	다큐멘터리	50	1
사라진 인류	이탈리아	다큐멘터리	50	2
다큐동화 달팽이	포르투갈	교육	9	26
불멸의 진시황	독일	다큐멘터리	50	1
녹색동물	스위스	다큐멘터리	50	3
위대한 바빌론	러시아	다큐멘터리	50	2
위대한 로마	러시아	다큐멘터리	50	2
넘버스	러시아	다큐멘터리	50	5
넘버스	터키	다큐멘터리	50	5
최고의 요리비결	일본	교양	30	25
한국기행	일본	교양	20	20
과학할고양	홍콩	교양	15	13
세미와 매직큐브	홍콩	애니메이션	15	26
쇼미더컬러	중국	교육	5	234
한반도의 공룡	중국	다큐멘터리	50	2

## 3. 해외한국어교육 프로그램 제작지원사업

### 가. 사업목적

- 해외의 증대하는 한국어교육 수요의 충족을 위한 한국어교육 프로그램 보급

### 나. 사업내용

- ‘신남방·신북방 정책’ 대상 국가를 대상으로 한국어교육 프로그램 제작

### 다. 국가별 추진 내용

- 베트남: 〈K-POP 한국어, 신짜오 코리아〉 제작 및 베트남 교육채널 VTV7 방영
- 우즈베키스탄: 〈K-POP 한국어, 안녕하세요 켈레야〉 제작 및 우즈베키스탄 Online Maktab TV 방영

## 4. EBS America 운영 및 관리

### 가. 운영채널(2020. 12. 기준)

- 1) 위성: EBS America (2010. 10.~/ 매일 24시간/ 미주 전역)
- 2) IPTV: &TV (2017. 8. 1~)
- 3) OTT: ODK Media Inc. (2016. 11. 7~), Hankook TV (2019. 03~2020. 12. 31.)
- 4) 웹하드: USAdisk, KIWIDISK (2016. 6. 1~)

## 5. 국산애니메이션 제작 및 방송

### 가. 신규 국산애니메이션 방송

<p>1) 띠띠뽀 띠띠뽀 시즌2</p> 	<ul style="list-style-type: none"> <li>• 방송 : 20200402~20200514 (목, 금 08:30~08:45)</li> <li>• 연출 : 김형순</li> <li>• 내용 : 기차마을에 사는 꼬마 기차들의 좌충우돌 일상을 소재로 한 유아용 애니메이션</li> </ul>
<p>2) 레인보우 루비2</p> 	<ul style="list-style-type: none"> <li>• 방송 : 파트1 - 20200402~20200626 (목, 금 08:30-08:45) 파트2 - 20200827~20201120 (목, 금 09:00-09:15)</li> <li>• 연출 : 최미란</li> <li>• 내용 : 신비로운 힘을 통해 다양한 직업으로 변신해 문제를 해결해나가는 소녀 히어로 루비의 이야기</li> </ul>
<p>3) 세미와 매직큐브2</p> 	<ul style="list-style-type: none"> <li>• 방송 : 20200330~20200526 (월, 화, 수 17:45~18:00)</li> <li>• 연출 : 최미란</li> <li>• 내용 : 매직큐브의 선택을 받은 세미가 천재 수학자 와이와 함께 매직큐브에 빨려 들어가 온갖 차원의 시공간 모험을 하며 각종 문제를 수학적으로 해결하는 시간 여행을 그린 애니메이션</li> </ul>
<p>4) 허풍선이 음악쇼</p> 	<ul style="list-style-type: none"> <li>• 방송 : 20200402~20200626 (목, 금 17:45-18:00)</li> <li>• 연출 : 최미란</li> <li>• 내용 : 음악이 사라진 세상에서 음악을 되찾기 위한 똘하우젠 남작 일행의 모험을 다룬 에듀테인먼트 애니메이션</li> </ul>
<p>5) 출동! 슈퍼왕스 4</p> 	<ul style="list-style-type: none"> <li>• 방송 : 20200330~20200629 (월, 화, 수 08:30~08:45)</li> <li>• 연출 : 이민수</li> <li>• 내용 : 세상에서 가장 빠른 택배 비행기 호기와 멋진 변신 비행기 친구들 슈퍼왕스가 펼치는 세계문화탐험 어드벤처. 시즌4에서는 하늘을 나는 '월드 에어 크래프트'와 슈퍼차지라는 새로운 능력을 얻은 슈퍼왕스들의 활약이 펼쳐진다</li> </ul>
<p>6) 로보카 폴리 쏭쏭뮤지엄</p> 	<ul style="list-style-type: none"> <li>• 방송 : 20200702~20200813 (목, 금 09:00-09:15)</li> <li>• 연출 : 이민수</li> <li>• 내용 : 로보카폴리와 함께 부르는 전래동요 이야기</li> </ul>
<p>7) 히어로 씨클</p> 	<ul style="list-style-type: none"> <li>• 방송 : 20200629~20200922 (월, 화 17:45-18:00)</li> <li>• 연출 : 이민수</li> <li>• 내용 : 히어로 학교 초능력자반 사고뭉치들이 방과후 '히어로 씨클'을 만들어 학교와 마을의 사건 사고를 해결하며 서로 배려하고 정의롭게 성장해가는 스토리</li> </ul>
<p>8) 꼬마 히어로 슈퍼잭2</p> 	<ul style="list-style-type: none"> <li>• 방송 : 20200824~20201201 (월, 화 07:45~08:00)</li> <li>• 연출 : 최미란</li> <li>• 내용 : 엄마의 건강한 음식에서 얻은 슈퍼 파워로 악당을 물리치는 꼬마 슈퍼 히어로 '슈퍼 잭'의 활약을 통해 건강한 식습관을 길러준다</li> </ul>

<p>9) 미니특공대 슈퍼공룡파워2</p> 	<ul style="list-style-type: none"> <li>• 방송 : 20200827-20201204 (목, 금 08:30-08:45)</li> <li>• 연출 : 최미란</li> <li>• 내용 : 제노스를 물리치고 지구에 평화가 찾아온 것도 잠시, 더 강력한 악당 캡틴 파워맨이 나타난다. 이에 맞서는 미니특공대는 슈퍼공룡파워를 활용한 각종 신무기와 로봇을 개발하여 지구를 지킨다</li> </ul>
<p>10) 고고다이노 우리동네공룡</p> 	<ul style="list-style-type: none"> <li>• 방송 : 20200826~20201118 (수 08:30~08:45)</li> <li>• 연출 : 이민수</li> <li>• 내용 : 지구로 온 우르르 행성의 공룡들이 낯선 환경에 적응하면서 엉뚱유쾌한 소동이 벌어지고 고고다이노 대원들과 사건을 해결하는 과정에서 '함께 사는 법'을 배운다</li> </ul>
<p>11) 뽀로로 동화나라</p> 	<ul style="list-style-type: none"> <li>• 방송 : 20200824-20200921 (월, 화 08:30-08:45)</li> <li>• 연출 : 이민수</li> <li>• 내용 : 아이들의 영원한 초통령 뽀로로가 세계적인 명작동화 속으로 들어가 주인공들과 함께 신나게 즐기는 모험 여행의 내용을 담은 애니메이션</li> </ul>
<p>12) 티시테시</p> 	<ul style="list-style-type: none"> <li>• 방송 : 20200928-20201222 (월, 화 08:30~08:45)</li> <li>• 연출 : 신진수</li> <li>• 내용 : 사소한 일상 속에서 새로운 재미를 찾기 위해 소녀 티시는 상상친구 테시와 함께 형형색색의 상상모험을 떠난다</li> </ul>
<p>13) 뽀롱뽀롱 뽀로로7</p> 	<ul style="list-style-type: none"> <li>• 방송 : 20201123~20210216 (월, 화 09:00-09:15)</li> <li>• 연출 : 이민수</li> <li>• 내용 : 눈 덮인 뽀롱뽀롱 마을의 개구쟁이 뽀로로와 친구들의 좌충우돌 신나는 이야기</li> </ul>
<p>14) 마법버스 타요</p> 	<ul style="list-style-type: none"> <li>• 방송 : 20201210~20210108 (목, 금 08:35-08:45)</li> <li>• 연출 : 이민수</li> <li>• 내용 : 평화로운 일상 생활을 하던 타요와 꼬마버스들은 인간 세계에서 벌어지는 마법사들의 전투에 휘말리게 되는데... 타요는 나쁜 마법사들에게 잡혀간 친구들을 구하기 위해 마법의 세계로 떠난다</li> </ul>
<p>15) 꼬미와 베베</p> 	<ul style="list-style-type: none"> <li>• 방송 : 20201217~20210219 (목, 금 09:00~09:15)</li> <li>• 연출 : 이민수</li> <li>• 내용 : 5살 꼬마곰 꼬미와 4살 아기 베베가 펼치는 가족과 우정에 관한 이야기로, 주인공들의 성장을 따스한 감성의 뮤직비디오로 구성한 애니메이션</li> </ul>
<p>16) 두다다콩3</p> 	<ul style="list-style-type: none"> <li>• 방송 : 20201228~20210323 (월, 화 08:30~08:45)</li> <li>• 연출 : 신진수</li> <li>• 내용 : 세상의 모든 것이 신기한 꼬마두더지 '두다', 탐험가 '다다' 등 친구들이 함께 세상을 탐험하며 새로운 동물 친구들을 만나는 이야기</li> </ul>

## 나. EBS 자체 기획 애니메이션 방송

- <세미와 매직큐브2> 2020년 3월 방영  
2017년 방영한 EBS 자체 기획 애니메이션 <세미와 매직큐브>의 후속작으로 기존의 수학 교육 애니메이션으로서의 틀은 유지한 채 타임 트래블 요소 및 캐릭터들 간 관계 설정을 고도화하여 작품의 재미를 배가시킨 작품.

## 6. 유관기관 협력 및 공동 프로젝트 진행의 고도화

### 가. SBA 애니프론티어 제작지원작 방송

- <하프와 친구들>(2019년 선정작), <포텐독>(2018년 선정작) : 2021년 방송 예정

### 나. SBA 애니프론티어 제작지원 사업 프로젝트 공동제작 계약 체결

- 유아 애니메이션 <뽕뽕뽕뽕 부부맨> (제작사: 탁툰)

### 다. 2021년 SBA 애니프론티어 제작지원 방향성

- 웹툰 원작 기반 애니메이션 제작지원사업에 대한 협의 진행

## 7. 유아어린이 프로그램 전용 구독서비스 <애니키즈> 런칭

- 2020년 8월 말 구독서비스 정책의 일환으로 유아어린이 프로그램 전용 구독서비스인 <애니키즈> 런칭
- 안정된 서비스를 위해 메타데이터 정리 및 <애니키즈> UI와 UX 세팅 완료
- 주요 제작사 및 배급사와의 협업을 통한 非EBS 콘텐츠 수급 완료 (TV 시리즈, 극장판 등 약 3,000여 편의 콘텐츠) 및 탑재 시작

## 8. 제17회 EBS국제다큐멘터리 영화제(EIDF 2020) 개최

### 가. 행사기간 : 2020. 8. 17(월)~23(일)

#### 나. EIDF 2020 행사의 특징

- 1) COVID 19의 세계적인 확산으로 ON-LINE BASE 영화제가 최초로 운영된 사례
- 2) EIDF 역사상 처음으로 EIDF INDUSTRY 신규 론칭(협찬: 현대홈쇼핑)
- 3) 국제적인 추세인 PITCHING PLATFORM을 통해 경쟁 제작 지원 작품 지원
- 4) D-BOX 구독서비스 개편으로 다큐멘터리 전용 온라인 플랫폼 활성화
- 5) 적극적인 협찬 유치를 통해 독립다큐멘터리 제작 지원과 감독 발굴 육성 노력

#### 다. EIDF 2020 경쟁 작품 수상자 명단

##### [글로벌 부문]

- 대상 <시네마 파미르 Cinema Pameer> (감독 : 마틴 폰 크로그)
- 심사위원특별상 <499> (감독: 로드리고 레예스)
- 시청자 관객상 <겨울 아이들의 땅 How Big Is the Galaxy?> (감독: 크세니아 엘리안)

## [아시아 부문]

- 대상(다큐멘터리고양상) <웰컴 투 X-월드 Welcom to X-World> (감독: 한태의)
- 심사위원특별상 <불어오는 노래 None of Your Business> (감독: 캄란 헤이다리)
- 시청자 관객상 <빛의 아이 Daughter of the Light> (감독: 카쉬엠 기알)

## 라. EIDF 2020 INDUSTRY 지원 작품 수상자 명단

## [Global Young Pitch (공동운영: 한국전파진흥협회)]

- 내일의 다큐멘터리 상(대상)  
<연경하다프로젝트> (감독: 임연경, 프로듀서: 하혜민)
- 새로운 시선 상  
<바이올린 메이커, 준> (감독: 김상우)  
<할아버지의 골동품> (감독: 권오연, 프로듀서: 김준민)

## [KOCCA-EIDF Pitch (협찬사: 한국콘텐츠진흥원)]

- 인터스트리 초이스 상(대상)  
<엄마 영순> (감독: 이창준, 프로듀서: 장정훈)
- 내일의 다큐멘터리 상  
<멘탈과 브레인 사이> (감독: 김혜이, 프로듀서: 방아란)  
<여공의 밤> (감독: 김건희, 프로듀서: 송원재)
- 새로운 시선 상  
<하녀방> (감독: 홍유라) / <청년정치백서> (감독: 이일하)

## [H!-Docs Pitch (협찬사: 현대홈쇼핑)]

- 대상: 인터스트리 초이스 상(K-project)  
<양양> (감독: 양주연, 프로듀서: 고두현)  
<귀어 마이 프렌즈> (감독: 서아현, 프로듀서: 강사라)
- 인터스트리 초이스 상(A-project)  
<맘 오브 더 링> (감독: 웨 우, 프로듀서: 빈센트 두)
- 내일의 다큐멘터리 상(K-project)  
<김을 찾아서> (감독: 정수은)  
<14인의 사범들> (감독: 서민원, 프로듀서: 하혜민)
- 내일의 다큐멘터리 상(A-project)  
<터치 더 칼라> (감독: 베이비 루스 빌라라마, 프로듀서: 감병석)  
<아예나(미래)> (감독: 시단트 사린)

## [EBS Prime Pitch]

- 프라임 초이스 상  
<저키보이> (감독: 신정화/Korea)  
<드래곤 우먼> (감독: 프레드릭 드 몽블랑, 프로듀서: 오희정 Korea/France)  
<에픽 오브 어 스톤> (감독: 셴 왕, 프로듀서: 지아 자오/China)  
<혼빌 레이디> (감독: 와사완 룡제, 프로듀서: 유파 라타나얀/Thailand)

## [PMF 인기상]

- DMZ 인터스트리: 남아름; 애국 소녀

## 개관

북&렉처프로젝트팀은 단행본과 강연 콘텐츠 등 지식 중심의 평생교육 콘텐츠를 제작하는 업무를 전담하는 프로젝트팀으로, 2020년 야심차게 출범하였다. 북&렉처프로젝트팀은 크게 방송기반 단행본을 기획, 출간하는 북팀 업무와 교양 강연인 <클래스e>를 기획, 제작하는 렉처팀 업무로 나뉜다. 또한 <클래스e> 콘텐츠는 별도의 구독서비스를 제공하면서 방송 이외에도 별도의 비방송 콘텐츠를 제작, 서비스하고 있다. 방송기반 단행본과 교양 강연을 매개로 한 지식 중심 콘텐츠는 EBS의 '평생교육'이라는 공익적 책무를 담당하는 것이다.

<클래스e>는 방송콘텐츠와 구독서비스인 비방송용 콘텐츠로 나뉘며, 2020년 4월 27일, 고품격 교양강연 프로그램 <EBS 명강>, <EBS 마스터>, <EBS 클래식> 방송을 개시하고, 전통적인 인문/교양 강연에서 벗어나 경제경영, 과학, 실용 등 다양한 영역에서, 고전 교양과 최신 지식을 포괄하는 종합 지식강연 프로그램을 시청자들에게 제공하였다.

<클래스e>는 새로운 콘텐츠 소비형태에 부응하기 위해 지상파 방송 외에 2020년 4월 방송 시작과 동시에 별도의 OTT 사이트(class.ebs.co.kr)를 구축하고, 일목요연하게 강연 콘텐츠를 제공하고 있다. 또한 2020년 8월 29일, 방송 및 OTT 플랫폼의 통일성 확보를 위해 기존의 <EBS 명강>, <EBS 마스터>, <EBS 클래식>을 <클래스e>로 통합하였다.

북팀에서는 시리즈 및 단행본 도서를 기획·제작·판매하는 업무를 담당하고 있다. 도서는 '성인 학습/교양'과 '어린이 학습/교양' 분야로 크게 나뉘며, 10개 카테고리(행수, 클래스e, 성인 영어, IP성인교양, 부모교육, 교육인사이트, 다이어리, 유아어린이IP, 어린이학습, 어린이교양)로 구분하여 책을 발간하고 있다. 주요 서점사와 계약을 맺어 도서를 유통하고, 독자와의 접점을 높이는 홍보·마케팅 계획을 실행하고 있다. 향후 저자 발굴 및 EBS가 지속적으로 강점을 가질 수 있는 주력 분야에서 개발을 활성화하고, 자체 홍보·마케팅 채널을 구축할 계획이다.

## 주요업무

## 1. 콘텐츠 제작

## 가. &lt;클래스e&gt; 방송 콘텐츠

<클래스e>는 <EBS 명강>, <EBS 마스터>, <EBS 클래식>, <EBS 클래스e> 등 성인 대상 신규 지식 교양 강연 콘텐츠로 2020년 한해 881편이 제작되었다. 각 분야별로 다양한 교양 지식을 쌓을 수 있도록 체계적으로 구성되어 시청자가 원하는 강의 형태를 골라 볼 수 있도록 하였다.

## ■ EBS 명강

- 지금 우리 시대 최고의 명강의를 만난다. 대한민국을 대표하는 지성들이 펼치는 지식과 통찰의 향연



번호	클래스	강의주제
1	한동일	라틴어 인생수업 12강
2	허성도	삼국사기 이야기 12강
3	홍성욱	모던 테크 : 세상을 바꾼 기술 12강
4	강신주	아낌의 인문학 <한 공기의 사랑> 16강
5	주원준	고대근동 3천 년과 이스라엘 8강
6	한동일	공부법 수업 4강

## ■ EBS 마스터

- 크고 넓은 홀에 문혀 듣는 대규모 강연이 아닌, 마치 살롱이나 서재에 초대된 것처럼 강사의 숨소리 하나까지 놓치지 않고 느낄 수 있는 새로운 개념의 강의 프로그램

번호	클래스	강의주제
1	권일용	범죄의 재구성 10강
2	하지현	인생 속제 10강
3	강원국	말하기, 글쓰기 수업 15강
4	양창순	마음의 지도 10강
5	남궁인	N잡러로 사는 법 10강
6	장강명	책 한번 써봅시다 10강
7	권수영	힐링 코드 : 마음 돌봄의 기술 10강
8	김용택	시를 쓰고 싶은 너에게 10강
9	김지윤	미국의 민낯 10강
10	곽재식	미래박람회 10강
11	황덕상	여성 건강 한방에 10강
12	이원영	동물에게 배운다 10강
13	유현준	공간의 역사 15강
14	백정선	경제 위기 투자론 10강
15	강현	음악사의 역사적 순간 10강
16	차홍	차홍은 어떻게 브랜드가 되었나 10강
17	구대회	올 어바웃 커피 10강
18	노명우	한 줄 사회학 10강
19	문정훈	까다롭게 먹읍시다 10강
20	김희삼	우리 아이 살리는 교육의 경제학 10강
21	오상우	내 몸 살리는 길 10강
22	유영만	톨스토이에서 푸코까지 "너는 다르게 살 수 있다" 10강
23	송민령	오늘의 뇌과학 12강
24	김형석	100세 철학자 김형석의 '유일한 박사' 10강
25	윤선현	정리하고 사십니까? 10강
26	김상현	이토록 황홀한 수학 11강

## ■ EBS 클래식

- 내 삶에 도움이 되는 고전의 재해석. 고전은 어렵고 딱딱하다는 편견을 뒤집는 친절하고 유익한 강연이 펼쳐진다.

번호	클래스	강의주제
1	고미숙	〈숫타니파타〉: 무소의 뽕처럼 혼자서 가라 10강
2	박홍규	존 스튜어트 밀 〈자서전〉 10강
3	김원중	〈사기(史記)〉 10강
4	김학철	〈마태복음서〉: 하늘에서와 같이 땅에서도 10강
5	이명현	칼 세이건의 〈코스모스〉 읽기 10강
6	백승영	니체의 〈차라투스트라는 이렇게 말했다〉 10강
7	박홍규	혼돈시대의 리더 20강
8	박시백	압축 조선왕조실록 10강

## ■ 클래스e

- 크고 넓은 홀에 문혀 듣는 대규모 강연이 아닌, 마치 살롱이나 서재에 초대된 것처럼 강사의 숨소리 하나까지 놓치지 않고 느낄 수 있는 새로운 개념의 강의 프로그램

번호	클래스	강의주제
1	호사카유지	일본의 민낯 10강
2	정우철	도슨트 정우철의 미술극장 8강
3	김석	욕망의 철학자, 라캉 읽기 10강
4	곽민수	고대 이집트 10강
5	신의철	코로나 시대의 면역 10강
6	이정우	피케티, 우리는 왜 불평등한가 10강
7	고혜경	신화학자가 들려주는 옛이야기 10강
8	존 리	탈출! 금융 문맹 10강
9	김영수	100년 전의 세계일주, 조선사절단 10강
10	김범준	관계에 스며드는 물리학 10강
11	조채영	예술과 저작권법 10강
12	김민형	수학의 순간 15강
13	최승필	책읽기의 기적 10강
14	신호승	전쟁으로 본 한국사: 근대 10강
15	김경란	엄마도 모르는 유치원 10강
16	장흥제	화학의 연대기 10강
17	김응빈	작고 위대한 이야기, 미생물 10강
18	최정순	기획의 세계 10강
19	박일환	슬기로운 생활법률 10강
20	임건순	천민 사상가, 목자 10강
21	이명현	특집 2020 노벨상 해설 강의 10강
22	제이슨	우리는 멋진 공간에 살 권리가 있다 10강
23	이상은	몸짓 언어 10강
24	최덕근	지구 46억 년, 10대 사건 10강
25	박한선	내 마음의 기원 10강
26	이원복	다시 먼나라 이웃나라로 20강
27	이유진	여섯 도읍지로 보는 중국 10강
28	박정호	이기는 창업 10강
29	전중환	리처드 도킨스의 〈이기적 유전자〉 10강

번호	클래스	강의주제
30	우석훈 김인선	위기 시대의 경제학, 사회적경제 10강
31	조기숙	몸 공부 10강
32	김홍표	알면 약이 되는 이야기 10강
33	남성현	천재지변에서 살아남기 12강
34	강유원	위기의 시대에 읽는 고전 10강
35	박중근	90년생과 일하는 방법 10강
36	고병권	마르크스의 '자본' 10강
37	설채현	세상에 안 무는 개는 없다 13강
38	임용한	전쟁사: 임진왜란 10강
39	김정호	이 정도는 알아야 하는 AI 13강
40	이원복	다시 먼나라 이웃나라로 시즌2 20강
41	황신애	상속의 시대 10강
42	박소연	일을 잘하고 싶은 당신에게 10강
43	주원준	구약의 사람들 10강
44	박승찬	중세의 위대한 유산 10강

#### 나. <클래스e> 비방송 디지털콘텐츠

클래스e 구독서비스 강화를 위해 다음과 같은 비방송 디지털콘텐츠를 제작하였다.

##### ■ 디지털 콘텐츠 제작 목적

- 클래스e 퍼블릭. 잠재 고객 유입 (지식형 소프트 콘텐츠)
- 클래스e 오리지널. 구매 고객 유대 (지식형 오리지널 콘텐츠)

##### ■ 제작방향 공통

- 디지털 콘텐츠의 반응을 보면서 확장 및 폐지, 신규 제작을 유연하게 적용, 구독서비스에 기여할 수 있는 경쟁력 있는 신규 콘텐츠를 꾸준히 개발
- 디지털콘텐츠 활용 : 유튜브, 페이스북, EBS 클래스e 사이트 업로드. 디지털기기로 언제 어디서나 볼 수 있는 이용자 접근성과 편의성 증대

##### ■ 기획 내역

(2020.12 기준)

구분	프로그램 명	총 제작 편 수
클래스e 오리지널	고전강독	60
클래스e 퍼블릭	편의점클래스e	52
클래스e 퍼블릭	sns소프트콘텐츠	48
클래스e 퍼블릭	비하인드스토리	300

## ■ 클래스e 오리지널

- 고전강독
- 지식 자궁심을 극대화할 수 있도록 강사가 고전을 읽고 심도 있게 해설해 주는 강의
- 깊이뿐만 아니라 양적 측면에서도 지상파 방송이 할 수 없는 뚜렷한 차별점 지향
- 시리즈 당 40편 기준, 총 2개의 고전 시리즈 개발 예정
- 시리즈 1 ‘양용의 교수의 마태복음 강독 40편’

날짜	프로그램 명	부제명
2020104	고전강독(마태복음)	01강: 프롤로그 / 마태복음의 성격
20201105	고전강독(마태복음)	02강: 1장 1-25절 / 예수는 누구인가
20201106	고전강독(마태복음)	03강: 2장 1-23절 / 예수는 어디로부터 왔는가
20201109	고전강독(마태복음)	04강: 3장 1-17절 / 세례자 요한 예수의 세례
20201110	고전강독(마태복음)	05강: 4장 1-25절 / 예수의 시험, 하늘 나라 선포
20201111	고전강독(마태복음)	06강: 5장 1-16절 / 팔복, 소금과 빛
20201112	고전강독(마태복음)	07강: 5장 17-30절 / 예수와 율법(1)
20201113	고전강독(마태복음)	08강: 5장 31-48절 / 예수와 율법(2)
20201116	고전강독(마태복음)	09강: 6장 1-18절 / 세 가지 종교적 의
20201117	고전강독(마태복음)	10강: 6장 19절 - 7장 6절 / 하나님, 재물, 형제
20201118	고전강독(마태복음)	11강: 7장 7-29절 / 기도, 황금률, 결론
20201119	고전강독(마태복음)	12강: 8장 / 그리스도의 기적(1)
20201120	고전강독(마태복음)	13강: 9장 / 그리스도의 기적(2)
20201123	고전강독(마태복음)	14강: 10장 / 제자 파송 강화
20201124	고전강독(마태복음)	15강: 11장 / 이스라엘의 반응과 예수의 초청
20201125	고전강독(마태복음)	16강: 12장(1) / 예수와 안식일
20201126	고전강독(마태복음)	17강: 12장(2) / 악한 세대와 예수의 가족
20201127	고전강독(마태복음)	18강: 13장(1) / 하늘 나라 비유(1)
20201130	고전강독(마태복음)	19강: 13장(2) / 하늘 나라 비유(2)
20201201	고전강독(마태복음)	20강: 14장 / 갈릴리 주변 지역 사역(1)
20201202	고전강독(마태복음)	21강: 15장 / 갈릴리 주변 지역 사역(2)
20201203	고전강독(마태복음)	22강: 16장 / 그리스도와 제자들
20201204	고전강독(마태복음)	23강: 17장 / 가이사라에서 가버나움까지
20201207	고전강독(마태복음)	24강: 18장 1-20절 / 제자 공동체
20201208	고전강독(마태복음)	25강: 18장 21절 - 19장 15절 / 용서, 이혼, 어린아이
20201209	고전강독(마태복음)	26강: 19장 16절 - 20장 16절 / 재물, 첫째와 둘째
20201210	고전강독(마태복음)	27강: 20장 17-34절 / 수난, 섬김, 참된 제자도
20201211	고전강독(마태복음)	28강: 21장 1-22절 / 예수의 세 가지 상징적 행동
20201214	고전강독(마태복음)	29강: 21장 23-46절 / 예루살렘 성전에서(1)
20201215	고전강독(마태복음)	30강: 22장 1-22절 / 예루살렘 성전에서(2)
20201216	고전강독(마태복음)	31강: 22장 23-46절 / 예루살렘 성전에서(3)
20201217	고전강독(마태복음)	32강: 23장 / 바리새인들에 대한 경고
20201218	고전강독(마태복음)	33강: 24장 1-35절 / 성전 파괴 예고
20201221	고전강독(마태복음)	34강: 24장 36절 - 25장 13절 / 재림과 심판(1)
20201222	고전강독(마태복음)	35강: 25장 14-46절 / 재림과 심판(2)
20201223	고전강독(마태복음)	36강: 26장 1-35절 / 마지막 만찬

날짜	프로그램명	부제명
20201224	고전강독(마태복음)	37강: 26장 36-75절 / 겿세마네 기도, 체포, 공회 심문
20201225	고전강독(마태복음)	38강: 27장 1-31절 / 유다의 죽음, 빌라도 재판, 군인들의 희롱
20201228	고전강독(마태복음)	39강: 27장 32-66절 / 십자가에서 죽으심, 무덤에 묻히심
20201229	고전강독(마태복음)	40강: 28장 / 부활

### ■ 클래스e 퍼블릭

- 알뜰비 (※2020년 라디오부서로 프로그램 인계)
- 짧은 오디오 콘텐츠를 통해 재미있는 상식부터 지적 호기심을 유발
- 비하인드스토리(오디오) 시리즈당 10부제 총 300편

### ■ 편의점클라쓰e (연속)

- 두 명의 MC가 강사 및 저자를 초대하여 진행하는 쉬운 해설 중심의 지식 토크쇼
- MC 정영진, 장항준
- 시즌1 게스트 : 송형석, 신계숙, 백정선, 권수영, 박중근, 구대회, 설채현, 나웅준

편수	게스트	내용 (유튜브 썸네일 기준)
1	송형석	고대 나온 무한도전 정신과 의사가 이야기해주는 슬램덩크 정신분석
2	송형석	송형석 원장이 알려주는 절대 만나서는 안될 인간유형
3	신계숙	의지박약 환자들 필수시청!!(f.신계숙)
4	백정선	코스피 3000 시대! 위기를 읽은 자들만이 누릴 수 있는 호황
5	백정선	슈퍼개미 장항준 vs 삼프로 tv 정프로의 주식인사이드 대결
6	권수영	분노조절장애인이신 분들 이 영상 꼭 보세요 (f. 권수영)
7	권수영	화가 난 사람을 상대하는 방법 (권수영)
8	박중근	꼴도 보기 싫은 직장내 꼰대들을 피하는 방법 (f.박중근)
9	구대회	무엇을 하며 먹고 살지 고민되세요? (f. 구대회)
10	설채현	절대 강아지를 키우면 안되는 인간유형(f. 설채현)
11	나웅준	변비가 해결되는 기적의 멜로디? (나웅준)

## 2. 구독서비스

### 가. 현황

- 모토: 대한민국 Top Class (최고, 최대, 최상)  
※ 국내 최고의 강사, 국내 최다의 강연 콘텐츠, 최상의 가성비
- 타깃 연령: 40대(1순위), 50대(2순위)
- 구독 유지자 수: 2,500명 ('21.01.18 기준 3,300명)
- 클래스 수: 424개 (1강부터 50강까지 다양, '20.4.부터 10강'을 표준 클래스 단위로 제작)
- 클래스 분야: 10개 (인문, 역사, 사회, 과학, 경제경영, 자기계발, 교육, 실용, 예술, 건강의학)
- 강의 수: 1,995편
- 2020년 신규 제작 클래스 83개, 강의 886편

### 나. 주요 일지

- 2020. 4. 6: 클래스e 인터넷 사이트 오픈

- 2020. 4. 27: 클래스e 1,2TV 대규모 블록 편성(주당 24편, 월 96편, 강사 10명)
- 2020. 5. 14: 클래스e 수강신청 서비스 오픈(코로나 19 장기화로 메뉴 숨김 처리)
- 2020. 5. 25: 클래스e 메인페이지 디자인 리뉴얼 및 큐레이션, 디자인 개선
- 2020. 7. 14: 클래스e 메인페이지 도서 정보 서비스 오픈
- 2020. 8. 26: 클래스e 구독서비스 출시(클래스 380개, 10개 카테고리, 약 1,500편)
- 2020. 9. 26: 클래스e 유료 구독서비스 출시(월 4,900원)
- 2020. 11. 16: 외부(네이버, 다음, 구글) 검색 및 배너 마케팅 진행
- 2020. 12. 18: 클래스e 메인페이지 리뉴얼 및 디지털 전용 콘텐츠 '편의점클라쓰e' 출시
- 2021. 1. 19: 디지털 전용 장편 '고전강독' 출시(시리즈1-양용의 교수의 마태복음 40강)

#### 다. 성과 : 구독 유지수 2,502명 (2021.12.31 기준)

## 2. 단행본 제작 및 판매사업

북팀에서는 크게 성인 분야와 어린이 분야로 나눠 도서를 기획 및 제작하고, 마케팅 활동을 진행하고 있다. 2020년 1월 출판 브랜드 'EBS BOOKS'를 런칭하여 첫 책 <펍아트# 페이퍼 토이북>을 출간한 이후, 지금까지 성인교양 도서 35권, 어린이교양 도서 15권, 총 50권을 출간하였다. 대표 도서로는 <클래스e>, <지식채널e>, <초등 어맛>, <이현석의 입이 트이는 영어> 시리즈가 있다.

도서 판매를 위한 마케팅은 오프라인과 온라인으로 나눠 진행하고 있다. 오프라인에서는 전국 서점의 매대 진열 광고, 전사 이벤트 진행, 사은품 판촉을 통해 독자와 책의 접점을 높이는 마케팅을 해왔다. 온라인에서는 패키지 광고, 북트레일러 제작, 인플루언서 바이럴 등을 진행하며 출판 브랜드 및 도서를 홍보해왔다.

### ■ 출간도서 현황

분야	카테고리	발간 책수	도서명
성인 교양	펍수	6	펍아트#페이퍼토이북
			펍아트#컬러링북
			펍수 디오리지널
			나는 너를 펍랑해 ; 펍수 엽서책
			펍수 에브리데이
			펍아트 페이퍼토이북 디럭스
	클래스e	13	한 공기의 사랑, 아낌의 인문학
			한동일의 공부법
			선거는 어떻게 대중을 유혹하는가
			커피의 본질
			70년대생이 운다
			모던 테크
			혼돈의 시대, 리더의 길
			2020 노벨상 강의
			마태복음서
			100년 전의 세계 일주
			돈의 기회
			치유하는 인간
			유치원의 힘

분야	카테고리	발간 책수	도서명
성인 교양	성인영어	2	김태연의 이지 잉글리시, 최고의 대화문 150 - 상황 편
			이현석의 입이 트이는 영어, 최고의 스피킹 60 - 일상생활 편
	IP 성인교양	9	1인용 인생 계획 (지식채널e)
			기억하는 인간 (지식채널e)
			신계속의 일단 하는 인생
			지능 전쟁
			우리의 상상은 현실이 된다
			밀레니얼 경제 (지식채널e)
			세상의 골목
			세상의 시장
부모교육	2	육아 불변의 법칙	
		0.1%의 비밀	
교육인사이트	2	다시, 공부 다시, 학교 무엇이 학교를 바꾸는가	
다이어리	1	EBS 수능만점 다이어리	
어린이 교양	어린이IP	5	서바이벌 히어로, 번개맨 1 - 지진편
			서바이벌 히어로 번개맨 2 - 화산
			보니하니 미스터리 월드 투어 1 영국
			보니하니 미스터리 월드 투어 2 프랑스
			최고다! 과학 호기심 딱지 1 - 주주와 수상한 동물원
	어린이 학습	2	EBS 초등 어맛! 어휘 맛집
			EBS 초등 어맛! 속담 맛집
	어린이 교양	8	구름 놀이터 - 곰디와 친구들 인성 그림책 배려
			콩닥콩닥 새 신발 - 곰디와 친구들 인성 그림책 우정
			함께하면 가벼워요 - 곰디와 친구들 인성 그림책
마음을 비추는 가로등 - 곰디와 친구들 인성 그림책 정직			
재미있는 ABC			
알록달록 색깔 여행			
ㄱ ㄴ ㄷ 동물세상			
123 하나둘셋			
합계		50	

### ■ 단행본 유통 현황

오프라인(교보문고, 영풍문고, 북센, 리브로)과 온라인(인터넷 교보, 예스24, 알라딘)에 도서를 공급하여 독자의 도서 구입 편의성을 증진하였다. 또한 주요 도서의 경우, 도서 판매 채널 및 홍보 채널과 연합해 마케팅하여 판매를 높였다.

## ■ 출간도서 마케팅 현황

도서명	마케팅 내역
한 공기의 사랑, 아낌의 인문학	온라인서점 패키지 광고
	교보문고 일산점 <작가의 숲 전시>
	교보문고, 영풍문고 주요 지점 평대 광고
0.1%의 비밀 외 5종	온라인서점 (LMS/연합행사) 광고 인스타그램큐레이션콘텐츠
한동일의 공부법	북트레일러
	교보문고, 영풍문고 주요 지점 평대 광고
	인스타그램 큐레이션 콘텐츠
	카드뉴스, 네이버포스트
기억하는 인간, 1인용 인생 계획	매경 5단 광고
	포브스
서바이벌 히어로 번개맨 1	2컷 뉴스
	교보문고 천호점 빅북설치
	서평단/ 네이버카페
이현석의 입이 트이는 영어	북트레일러 제작
EBS 수능 만점 다이어리	교재 광고 및 포스터 제작
평수 에브리데이	온라인서점 포스터 증정 이벤트
	홍보영상 제작 및 SNS 광고
	카드뉴스 제작 및 SNS 광고
	몰테일, 맘스홀릭 간접 바이럴
	인플루언서 모집
핑아트# 페이퍼토이북 디럭스	홍보영상 제작 및 SNS 광고
	온라인서점 포스터 증정 이벤트





# 방송제작본부

**개관**

2020년도 방송제작기획부는 프로그램 제작을 위한 제작 관리 및 지원시스템 확충 및 개선에 주력하면서 제작시설 미활용 공백을 최소화하도록 역점을 두어 추진하였다.

제작비의 효율적 집행을 위하여 매월 제작비 집행 현황을 분석한 후 제작 담당자와 공유하여 표준제작비 초과 집행을 사전에 예방하고 프로그램별 제작비 적정성, 적시성을 점검하여 제작비 예산액 이내 사업비 절감 집행을 유도하였다.

체계적인 스케줄 관리와 제작 시설 및 장비 가동률 분석 결과 등을 관련 부서와 공유하여 제작 환경 개선에 노력하였을 뿐만 아니라 방송장비 및 ATA Carnet(임시 수입통관증서) 등록 등 제작 프로세스와 직결되는 지원 업무를 원활하게 수행하였다.

또한 출연자상해보험, (관람객)영업배상책임보험에 가입하여 프로그램 제작 안전 시스템을 유지하였다.

전·후반기 R&D워크숍을 통하여 콘텐츠 개발 및 경쟁력 제고 방안을 도모하였고, 신규 콘텐츠 발굴을 위한 기획안 개발 회의와 기획안 모음집을 파일로 제작하여 송부함으로써 콘텐츠 경쟁력 제고를 꾀하고, 양질의 프로그램 제작과 시청률 제고를 위한 기반을 제공하였다.

**주요업무****1. 주요 업무 내용**

- 가. 직업 출연자(연예인)와의 출연료 등 협약 업무
- 나. 제작스케줄 운영 및 관리
- 다. 제작인력 운영 및 관리
- 라. 출연기념품 관리
- 마. 제작용 장비구매 의뢰 및 관리
- 바. CG 타이틀, 애니메이션 등 외부용역 제작업체 선정 및 계약
- 사. 외주시설 및 장비 업체 등록·관리·활용 및 용역비 지급
- 아. 프로그램 상품 협찬 업무
- 자. 제작비 예산통제 및 분석
- 차. 국외 출장 관리
- 카. 제작참여자 현황 관리 및 출연확인서 발급
- 타. 성우·음악, 음향효과요원 관리
- 파. NPS 인제스트 관리

## 2. 주요 업무 실적

### 가. TV제작 기본스케줄 배정 및 주간스케줄 운영

#### 1) 개요

- 2020년도 전·후반기 편성 개편에 따른 원활한 프로그램 제작을 위해 기본 스케줄 배정 및 조정과 방송시설 및 방송 장비 활용의 효율성 제고

#### 2) 실시 내역

- 2020년도 전·후반기 TV 스케줄 기본배정(2월, 8월)
- 기본배정 시설 및 장비: TV스튜디오(5실), FM스튜디오(5실), 종합편집실(5실), NLE편집실(9층 45방, 5층 6방), 더빙실(2실), ENG카메라(18팀), 중계차(1,2호)
- 주간스케줄 확정 및 조정: 56주(매주 목요일 확정 및 조정)

### 나. 제작비 예산 통제

(단위:건)

매 체 별	지상파 TV	EBS PLUS1	EBS PLUS2	디지털플랫폼	라디오 FM	합 계
통계건수	7,797	137	1,286	120	1,671	11,011

※ 디지털플랫폼 : 미래콘텐츠기획프로젝트팀

### 다. 제작 업무 지원

#### 1) 2020년도 한국방송연기자노동조합과 출연료 및 제반사항에 관한 협약 체결

가) 협약 체결일: 2020. 11.

나) 협약 주요 내용

- TV/R 음성출연료: 전년 대비 2% 인상
- TV 기본배역료: 전년 대비 2% 인상
- 복지기금: 50,000천원
- 연수비: 6,000천원

#### 2) 상품 협찬 업무

- 협찬상품심의위원회 개최: 2020. 3. / 9.
- 2020년도 협찬 유치 내역

집행기간	매체	해당 프로그램	협찬처	협찬상품	협찬총액
전반기 (3월~8월)	TV	고양이를 부탁해 등 3개 프로그램	헤븐리미디어 등 3개처	위생용품 등 15개 품목	67,345
후반기 (9월~2월)	TV	모여라 덩동댕 등 4개 프로그램	오애드 등 7개처	반려견 패드 등 24개 품목	187,704
	FM	모닝스페셜 등 2개 프로그램	하이델코리아 외 4개처	반찬이용권 등 4개 품목	33,198
합 계					228,247

## 3) CG 외부용역 계약

(단위: 천 원, 계약년도: 2020)

구분	프로그램	제작형식	총액 (V별도)	계약처	비고
1	최고다! 호기심 딱지	2D / 3D 애니메이션	33,800	태울그래픽스	
2	음악 나라의 엘리스	2D / 3D 애니메이션	25,960	(주)로프트	
합 계			59,760		

## 4) 2020 시설, 장비 외부용역 등록업체 현황

(기준년도: 2020년)

분야	연번	업체명	대표자	주 소	비고
디지털 편집	1	스톤(STONE)	이성석	경기도 고양시 일산서구 ***	
	2	이레	하범	서울시 은평구 인평터널로 ***	
	3	칸센	신건선	경기도 고양시 일산동구 ***	
	4	HND엔터테인먼트	임규홍	경기도 고양시 일산서구 ***	
	5	(주)티비미학	구본진	서울시 영등포구 여의도동 ***	
	6	플렉스 랩	김철수	경기도 성남시 중원구 성남대로 ***	
	7	(주)이미지팩트	이호중	서울 마포구 양화로8길 1***	
	8	더블스코어	남형호	경기도 고양시 일산동구 ***	
	9	한큐픽쳐스	한규진	서울시 조봉구 해등로 ***	
	10	(주)리타	정승희	서울시 강남구 도곡동 ***	
	11	(주)상록에스	정진홍	서울시 송파구 법원로 ***	
	12	마장박 스튜디오	박기완	경기도 용인시 기흥구 죽전로 ***	
	13	(주)월픽쳐스	조일	경기 성남 분당 방아로 ***	
	14	(주)아트박스 미디어	김혜진	경기도 고양시 일산동구 태극로 ***	
	15	(주)로프트	백광우, 최윤석	경기도 고양시 대산로 ***	
	16	(주)빅아이	유보람	서울시 마포구 잔다리로 ***	
음향	1	(주)웨이오디오	김도길, 정상원	경기도 고양시 덕양구 중앙로 ***	
	2	(주)현대음향	황세원	서울시 강서구 양천로 ***	
	3	파란음향	박기만	경기도 고양시 덕양구 대덕로 ***	
	4	(주)파란미디어	전순철	서울시 영등포구 여의도동 ***	
조명	1	준 조명	함형석	경기도 용인시 처인구 ***	
	2	(주)지포조명	김우신	경기도 하남시 서하남로 ***	
	3	(주)라이트스토리	노익진	경기 광명시 하안로 ***	
	4	스크린라이트(주)	정홍재	서울시 구로구 경인로 ***	
특수 장비	1	스툼프로덕션	곽영주	서울시 양천구 신정이펜1로 ***	
	2	뱅크이미지미디어	이준범	서울 마포구 망원동 방울내로 ***	
	3	제이미디어	임하준	경기도 고양시 덕양구 통일로***	
	4	(주)에이블테크	최혜경	경기도 고양시 일산동구 사리현로 ***	
	5	(주)베스트윈	최원국	경기도 고양시 일산서구 경의로***	
	6	월드미디어	이정희	경기도 고양시 일산동구 고양대로***	
	7	제이피 미디어	강현준	경기도 김포시 김포한강2로 ***	
특수 효과	1	제일특수효과기획	이화동	경기도 부천시 원미구 조마루로***	
	2	제일멀티시스템	이상민	경기도 김포시 통진읍 동을산로 ***	

분야	연번	업체명	대표자	주 소	비고
동시 녹음	1	사운드코리아	이현권	서울 마포구 망원동 ***	
	2	썬티비미학	구본진	서울시 영등포구 여의도동 ***	

#### 5) 출연자 단체상해보험 가입

가) 가입 기간: 2020. 1. 1~2020. 12. 31(1년)

나) 가입 대상자: 출연자 및 외부 스태프(1일 평균 120명)

다) 가입 업체: DB손해보험

라) 담보내역

- 출연진 단체상해 사망: 2억 원
- 출연진 단체상해 장애: 2억 원
- 상해입원의료비: 1천만 원
- 상해통원의료비 외래: 25만 원
- 상해통원의료비 처방조제비: 5만 원
- 상해입원일당: 입원1일당 3만 원

#### 6) 공개방송 영업배상 책임보험 가입

가) 가입 기간: 2020. 10. 9~2021. 10. 9(1년)

나) 프로그램: 모여라 덩동댕(26회), EBS 스페이스 공감(50회)

다) 가입 업체: DB손해보험

라) 담보내역

- 1사고당 보상한도: 3억 원
- 1사고당 치료비: 300만 원
- 자기부담금: 10만 원
- 치료비는 EBS 과실 유무와 관계없이 지급

## 개관

2020년 교육제작부는 <다큐프라임>을 중심으로 교육, 사회, 과학 분야에 집중한 대기획 다큐멘터리를 방송하였다. 특히 학교교육과 민주시민교육의 진정한 의미를 되새기는 대형 다큐멘터리를 제작, 대외적으로 긍정적인 효과를 일으켰다. 2020년 <다큐프라임>을 통해 방송한 모든 프로그램이 국내외 콘텐츠 시상식에서 수상을 하는 성과를 얻었다.

교육대기획 <다시, 학교> 10부작은 교육 혁신이라는 과제를 둔 우리의 교육을 집중 조명하고 학교의 본질에 대해 탐구했다. 교육에 대한 고정관념을 원리적으로 검증하고, 교육을 어떻게 혁신해 나가야 하는지 다각도로 접근하였다.

<무엇이 학교를 바꾸는가> 5부작은 혁신학교와 학교혁신 사례를 중심으로 우리나라 교육의 발전방향을 모색했다. 2009년 최초로 혁신학교가 지정된 지 10년이 지난 시점에서 초기 혁신학교 졸업생들과 혁신학교의 성장을 바탕으로 진정한 학교의 의미와 미래 교육에 대한 화두를 제시한 프로그램이다.

민주시민교육 5부작 <시민의 탄생>은 자율, 존중, 연대, 정의, 소통 등 민주주의의 가치를 전달하고, 민주시민교육의 필요성 도출해내고자 하였다. 이를 통해 시민으로서의 개인의 가치를 설득하고, '세계시민'으로의 성장을 성공적으로 제안하였다.

한편 2019년부터 방송된 <건축탐구 집>은 건축이라는 교육적 소재와 휴먼 다큐를 적절히 조화한 안정적인 포맷으로, 2020년에도 시청자에게 많은 사랑을 받아 대표적인 EBS 레귤러 다큐멘터리로 자리잡았다.

## 주요업무

## ■ 다큐프라임 &lt;다시, 학교&gt;

- 방송: EBS 1TV / 2020. 1. 6~2020. 1. 27 / 21:50~22:45
- 연출: 민정홍, 황정원, 김지원, 남정민
- 내용: 우리 교육에 대한 믿음들을 과학적, 논증적 방식으로 살펴보고, 교육과정과 교수법, 평가 및 학교 문화 등에 대한 교사와 학생들의 내밀한 생각을 들어본다. 이를 학교의 의미에 대해 질문을 던지고 우리 교육이 잃지 말아야 할 본령에 대해 생각해본다.
- 프로그램 부제 및 방영일

방송일	부제명
20200106	1부 가르치지 않는 학교
20200107	2부 교사의 고백 - 최태성의 세계학교탐방
20200108	3부 시험을 시험하다
20200113	4부 최고의 수업
20200114	5부 창의성의 발견
20200115	6부 학생다움을 묻는 어른들에게
20200120	7부 수학이 불안한 아이들
20200121	8부 잠자는 교실
20200122	9부 움직이는 학교
20200127	10부 교과서를 읽지 못하는 아이들

- 수상: 2020년 1월 이달의 좋은 프로그램 지상파TV부문

## ■ 다큐프라임 <무엇이 학교를 바꾸는가>

- 방송: EBS 1TV / 2020. 3. 17~3. 25 / 21:50~22:45
- 연출: 김시준, 빈정현
- 내용: 2009년 처음 혁신학교가 지정된 후 10여년이 지난 시점에서 혁신학교의 성과와 과제를 살펴본다
- 프로그램 부제 및 방영일

방송일	부제명
20200316	1부 학교 변화의 열쇠
20200317	2부 수업의 주인
20200318	3부 혁신의 또 다른 상상
20200323	4부 대학 갈 수 있을까?
20200324	5부 우리는 혁신학교 졸업생입니다

- 수상: 제 241회 이 달의 PD상 (3월) / 제33회 한국PD대상 작품상TV-시사·다큐

## ■ 다큐프라임 <뇌로 보는 인간>

- 방송: EBS 1TV / 2020. 3. 30~2020. 4. 7 / 21:50~22:45
- 연출: 이미솔
- 내용: 인간만이 가진 현상인 “예술, 종교, 폭력, 돈, 섹스”를 통해, 인간이라는 종은 어떻게 이 복잡한 현대 사회에 적응하고 있는지 탐구한다.
- 프로그램 부제 및 방영일

방송일	부제명
20200330	1부. 돈
20200331	2부. 폭력
20200401	3부. 예술
20200406	4부. 섹스
20200407	5부. 종교

- 수상: 제 242회 이 달의 PD상 (4월) / 제47회 한국방송대상 문화예술교양부문 / 2020년 4월 이달의 좋은 프로그램 지상파TV부문 / Korea UHD Award 2020 / 올해의 생명과학 보도상 / 2021년 제 54회 휴스턴 국제TV영화페스티벌 Film & Video Production 금상

## ■ 다큐프라임 <시민의 탄생>

- 방송: EBS 1TV / 2020. 4. 20~2020. 4. 28 / 21:50~22:45
- 연출: 백경석, 채라다
- 내용: 유튜버, 래퍼, 청소년 등이 출연하여 민주시민으로서 성장해야 할 청소년들의 고민을 시민의 권리와 역할의 측면에서 고찰하는 다큐멘터리
- 프로그램 부제 및 방영일

방송일	부제명
20200420	1부 악플수집가
20200421	2부 이런다고 바뀔까요?
20200422	3부 도시에 불시착한 신인류를 위한 사용설명서
20200427	4부 당신은 누구세요?
20200428	5부 연결자들

- 수상: 제47회 한국방송대상 사회공익부문 / 제19회 언론인권상 / 제12회 한국기독교언론대상 사회정의부문 / 2020 Media Awards 콘텐츠상 지상파방송 우수 콘텐츠상

## 다큐프라임 <패밀리 아시아>

- 방송: EBS 1TV / 2020. 5. 4~2020. 5. 5 / 21:50~22:45
- 연출: 정현숙
- 내용: 몽고, 캄보디아, 베트남, 인도, 한국 5개 나라의 결혼제도에 관한 다크로 결혼에 관한 아시아인들의 관점을 통해 가족이라나 무엇인지 돌아보는 다크멘터리
- 프로그램 부제 및 방영일

방송일	부제명
20200504	1부 나의 아버지
20200505	2부 나의 딸

- 수상: 2020 차세대미디어대전 방송콘텐츠 대상 최우수상

## 다큐프라임 <범의 땅>

- 방송: EBS 1TV / 2020. 6. 22~2020. 6. 23 / 21:50~22:45
- 연출: 서준
- 내용: 한반도에서 오랜 기간 우리 민족과 함께 했었지만 지금은 사라진 범(호랑이, 표범)의 생태를 러시아에서 촬영해서 보여주면서 범이 사라진 한반도의 야생생태와 범이 가지고 있었던 한국 역사, 문화의 의미에 대해서 고찰하는 다크멘터리
- 프로그램 부제 및 방영일

방송일	부제명
20200622	2부 - 범이 사라진 땅
20200623	1부 - 범의 나라

- 수상: 2021년 제 54회 휴스턴 국제TV영화페스티벌 Television / Cable / Web Production 최우수상

## 다큐프라임 <60세 미만 출입금지>

- 방송: EBS 1TV / 2020. 11. 16~2020. 11. 17 / 21:50~22:45
- 연출: 이승주
- 내용: 고령화 시대에 고령 1인 가구가 늘어나는 현실에서 노년의 관계와 성장에 대해서 고민해 보는 다크멘터리.



- 프로그램 부제 및 방영일

방송일	부제명
20201116	1부 함께, 독거
20201117	2부 젊음의 결말

- 수상: 2020년 11월 이달의 좋은 프로그램 지상파TV부문 / 2020년 11월 이달의 PD 상 / 2021년 제 54회 휴스턴 국제TV영화페스티벌 Television / Cable / Web Production 금상 / LA Independent Women Film Awards Best Feature & Best Director 상

## ■ 다큐프라임 <요리의 과학>

- 방송: EBS 1TV / 2020. 11. 30~2020. 12. 8 / 22:45~23:35
- 연출: 장후영
- 내용: 국립과천과학관 이정모 관장이 프리젠토로 출연. 요리를 열, 힘, 균, 맛이라는 4가지 과학적 요소로 분석
- 프로그램 부제 및 방영일

방송일	부제명
20201130	1부 열
20201201	2부 힘
20201207	3부 균
20201208	4부 맛

- 수상: 2021년 제 54회 휴스턴 국제TV영화페스티벌 Television / Cable / Web Production 대상

## ■ 미래교육 플러스

- 방송: EBS PLUS1 / 2020. 2. 28~2021. 2. 17 / 20:00~20:50
- 연출: 최홍석
- 내용: 미래교육을 위해 현재 우리가 준비해야 될 부분들을 테마별로 시리즈화하여 심도 있게 알아보고 방향을 제시한다.
- 프로그램 부제 및 방영일

방송일	부제명
20200228	배움의 기초, 문해력 1부 - 문해력, 왜 중요한가?
20200306	배움의 기초, 문해력 2부 - 문해력의 씨앗을 키워라!
20200313	체험교육 - 경험을 통해 성장하는 배움
20200320	디지털 리터러시 교육 1부 - 정보를 읽는 능력을 키워라!
20200327	디지털 리터러시 교육 2부 - 디지털 시민, 역량을 길러라!
20200401	수업 결손은 없다! 온라인 학습
20200408	지구를 지키는 환경교육 1부 - 위기의 지구, 교육의 길
20200415	지구를 지키는 환경교육 2부 - 위기의 환경교육, 무엇이 문제인가?
20200422	지구를 지키는 환경교육 3부 - 모두 함께 잘 사는 길
20200429	안전이 최우선이다 1부 - 생명을 구하는 안전교육

방송일	부제명
20200506	안전이 최우선이다 2부 - 스쿨 존을 사수하라!
20200513	안전이 최우선이다 3부 - 건강을 지키는 보건교육
20200520	안전이 최우선이다 4부 - 성평등 사회의 시작, 학교
20200527	삶을 위한 공부, 인권수업 1부 - 인권이 꽃피는 교실
20200603	삶을 위한 공부, 인권수업 2부 - 권리를 지키는 힘! 청소년 노동인권
20200610	온라인교육과 미래교육 1부 - 학교란 무엇인가?
20200617	온라인교육과 미래교육 2부 - 교사, 교육의 새로운 길을 만들다
20200624	온라인교육과 미래교육 3부 - 수업의 패러다임을 바꾸다
20200701	슬기로운 학교생활 1부 - 배움의 시작, 초등 1학년
20200708	슬기로운 학교생활 2부 - 고3, 위기를 기회로 바꿔라!
20200715	슬기로운 학교생활 3부 - 교육을 바꾸는 값이 가치, 교사공동체
20200722	미래 인재의 선택! ICT교육
20200729	생각을 표현하라! 비주얼씹킹 1부 - 이미지로 상상하는 힘
20200805	생각을 표현하라! 비주얼씹킹 2부 - 너의 생각을 그려 봐!
20200812	책을 읽는 즐거움 1부 - 독서는 학습이 아니다
20200826	책을 읽는 즐거움 2부 - 배움의 시작, 독서
20200902	내일을 위한 지혜, 역사교육 1부 - 역사는 암기 과목이 아니다
20200909	내일을 위한 지혜, 역사교육 2부 - 내 삶에 스며드는 공부
20200916	슬기로운 체험교육
20200923	모두 함께 성장하는 작은 학교 1부 - 위기에서 찾은 희망
20200930	모두 함께 성장하는 작은 학교 2부 - 마을, 학교와 함께하다
20201007	학습 격차, 어떻게 해결할 것인가?
20201014	상상을 현실로 메이커교육 1부 - 우리가 메이커다
20201021	상상을 현실로 메이커교육 2부 - 실패를 통해 배운다
20201028	배움에는 끝이 없다! 평생학습 1부 - 요람에서 무덤까지 배우는 삶의 지혜
20201104	배움에는 끝이 없다! 평생학습 2부 - 행동하는 학습시민
20201111	수업의 새로운 진화, 블렌디드 러닝 1부 - 학습 공간을 전환하라!
20201118	수업의 새로운 진화, 블렌디드 러닝 2부 - 변화하고 소통하라!
20201125	우리가 꿈꾸는 미래학교
20201202	꿈의 씨앗을 심어라, 꿈의학교 1부 - 학생 스스로 만드는 학교
20201209	꿈의 씨앗을 심어라, 꿈의학교 2부 - 더불어 함께하는 학교
20201216	삶과 함께하는 문화예술교육 1부 - 예술가의 눈으로 세상을 만나다
20201223	삶과 함께하는 문화예술교육 2부 - 언제 어디서나, 예술을 느끼다
20201230	내 마음의 심리방역 1부 - 마음의 근육을 키워라
20210106	내 마음의 심리방역 2부 - 활동으로 치유하라
20210113	2020년 교육을 돌아보다
20210120	2021년 교육이 풀어야 할 숙제
20210127	금융을 알아야 세상이 보인다 1부 - 삶을 위한 금융교육
20210203	금융을 알아야 세상이 보인다 2부 - 인생을 위한 투자
20210210	아이들의 안전한 울타리 1부 - 돌봄 빈자리를 메꿔라
20210217	아이들의 안전한 울타리 2부 - 함께 돌보는 사회, 마을 돌봄

## ■ 건축탐구 집

- 방송: EBS 2TV / 2020. 4. 7~2021. 3 24 / 21:00~21:50
- 연출: 추덕담 bin정현 박혜민 박은미 최재영 김택준 배우찬
- 내용: 집이라는 건축물을 통해 인간과 건축의 관계에 대해서 생각해 보고 한 인간의 삶과 가족 그리고 이웃과 사회에 대해서 더욱 이해할 수 있도록 하는 다큐멘터리
- 프로그램 부제 및 방영일

방송일	부제명
20200407	22년 동안 지은 집
20200414	인생 첫 집
20200421	다가구 사용설명서
20200428	100년 시간이 쌓인 집
20200505	나 혼자 짓는다
20200512	부부가 지은 집
20200519	어느 60대 부부의 세계
20200526	통일을 꿈꾸는 공간
20200602	엄마의 시간이 흐르는 집
20200609	인생을 바꾼 소나무
20200616	나무에게, 나무家
20200623	인생정원
20200630	슬기로운 리모델링
20200707	도심 속 나의 작은 집
20200714	황혼의 집, 비탈에 서다
20200721	명랑 촌집
20200728	사랑한다면 이 집처럼
20200804	자연을 품은 집
20200811	겉과 속이 다른 집
20200818	여름, 집으로의 초대
20200826	조화로운 집, 조화로운 삶
20200902	웰컴 투 기적의 집
20200909	원림(園林)에 살다
20200916	다시, 고향집으로
20200923	시골집, 삼대의 시간을 잇다
20200930	다시 보는 건축탐구-집 <종지 아니한家, 한옥>
20201007	다시 보는 건축탐구-집 <설레는家, 양옥>
20201014	집짓기 프로젝트 1부 365일간의 기록
20201021	집짓기 프로젝트 2부 365일간의 기록
20201028	곱게 나이 드는, 벽돌집
20201104	땅속 비밀의 집
20201111	인생 2막, 나의 화양연화
20201118	산중가옥, 자연에 물들다
20201125	집, 벽을 없애다
20201202	보이지 않는 집
20201209	맛있는 집, 달콤한 인생

방송일	부제명
20201216	세상에 하나뿐인 나의 집
20201223	노인을 위한 아파트
20201230	내가 지은 농막
20210106	집, 그것이 궁금하다
20210113	그림의 집을 찾아서
20210120	그 집으로의 특별한 초대
20210127	나의 집은 나의 별
20210203	원하고 바라는 대로
20210210	경이로운 지붕
20210217	고성 산불 그 후, 기억의 집
20210224	옛집, 공유 별장이 되다
20210303	특집 오래된 집 고쳐 살기 1부 서울의 골목집
20210310	특집 오래된 집 고쳐 살기 2부 내가 시골집에 사는 이유
20210317	특집 오래된 집 고쳐살기 3부 한옥 수선의 모든 것
20210324	네지붕 한 가족의 수상한 동거

- 수상: 제245회 이달의 PD상 (7월분)

## ■ 음악나라의 앨리스

- 방송: EBS 2TV / 2020. 11. 12~2020. 12. 4 / 18:45~19:00
- 연출: 백경석, 안상민
- 내용: EBS와 서울시향이 공동제작한 어린이를 위한 클래식/오케스트라 교육 프로그램. 음악나라의 앨리스와 음악토끼가 음악 지식을 전해주며, 초등교과서에 실린 음악을 서울시향이 연주한다.
- 프로그램 부제 및 방영일

방송일	부제명
20201112	1부 길고 짧은 것들이 모여서, 리듬
20201113	2부 누구나 만들 수 있는, 리듬
20201119	3부 오르락 내리락 가락
20201120	4부 혼자보다 여럿이 모이면, 소리의 어울림
20201126	5부 알면 알수록 신기한, 타악기
20201127	6부 줄로 내는 아름다운 소리, 현악기
20201203	7부 바람 터널의 비밀, 목관악기
20201204	8부 웅장하고 우렁차게, 금관악기

## ■ 어느 평범한 가족

- 방송: EBS 1TV / 2020. 10. 1 / 14:55~15:45
- 연출: 최홍석
- 내용: 결혼과 출산외 가족이 될 수 있는 입양과 가정위탁제도에 대한 소개를 하며 사례자들을 통해 제도의 필요성과 가족의 중요성을 이야기한다
- 프로그램 부제 및 방영일

방송일	부제명
20201001	어느 평범한 가족

## 개관

2020년 교양제작부는 국민의 평생 교육을 책임질 수 있는 다양한 프로그램을 기획, 제작하였다.

의학다큐 <명의>에서는 병마와 싸우는 의사와 생명의 의지를 놓지 않는 환자의 치열함을 가감없이 보여줬다. <EBS 스페이스 공감>을 통해 고품격 음악 프로그램을 심야에 편성하였으며 그 방송의 일부를 일정한 주제로 큐레이션을 하여 <공감 플러스>를 제작하였다. <지식채널>을 통해 바쁜 현대인들에게 우리 사회와 일상에 대해 진지하게 생각해보는 5분의 철학적 사유를 제공하였다. <EBS 초대석>에서는 화제의 인물을 스튜디오에 모셔와 그의 열정과 가치 그리고 인생철학을 심도깊게 들어보는 시간을 가졌다. <최고의 요리비결>에서는 매일 집에서 해 먹을 수 있는 실용적이고 간단한 요리법을 제공함으로써 시청자들의 생활에 다양한 재미와 실용을 제공하였다. <EBS 다큐 시선>에서는 우리 사회의 다양한 현상을 어떻게 바라볼 것인가? 라는 질문에 대해 다양한 시선을 제공함으로써 시청자들이 자신의 삶을 다시 한번 돌아볼 수 있는 기회를 제공하였으며, 이러한 다큐멘터리 정신을 계승 발전하여 <다큐 잇>을 방송하였다. <나눔 0700>에서는 우리 사회 소외된 이웃을 조명하고 그들에게 관심을 촉구함으로써 공영방송으로서의 사명을 다 하는 시간을 가졌다. <지식의 기쁨>에서는 우리 시대 지식인을 초대해 그들의 지식과 삶을 경연 형식으로 방송하였다.

## 주요업무

## ■ EBS 스페이스 공감

- 방송: (2020. 1. 3 기준) 금 23:35~24:25  
(2020. 5. 1 기준) 금 24:00~24:50
- 연출: 오한샘
- 조연출: 이슬기, 이수현
- 내용: 폭넓은 장르에 걸친 실력 있는 뮤지션의 라이브 공연을 기획, 공연, 방송함으로써 공연문화의 질적 발전에 기여하고, 예술적 가치가 높은 뮤지션과 관객이 소통하는 공간을 마련하여 기존 방송과 공연의 한계를 극복하는 프로그램이다.

방송일	부제명
20200103	1457회 - 여행스케치
20200110	1458회 - 블랙홀
20200117	1459회 - 강승원
20200124	1460회 - 임윤찬, 송지원
20200131	1461회 - 김중서
20200207	1462회 - 임형주
20200214	1463회 - 임헌일
20200221	1464회 - 선우정아 X 애리
20200228	1465회 - 히피는 집시였다 X 스마일리스마일
20200306	1466회 - 변진섭
20200313	1467회 - OurR(아월) X 그리즐리
20200320	1468회 - 다니엘 린데만 X 박종성

방송일	부제명
20200327	1469회 - 예결밴드 X 엑시트
20200403	1470회 - AKMU (#재활용)
20200410	1471회 - 임윤찬, 송지원 (#재활용)
20200417	1472회 - 예결밴드 X 엑시트 (#재활용)
20200424	1473회 - 임형주 (#재활용)
20200501	1474회 - 기억이 선명해지는 순간 by 015B
20200508	1475회 - 박혜경
20200515	1476회 - 서사무엘
20200522	1477회 - [재즈]라벤타나 / 김은미
20200529	1478회 - 기프트/김오키
20200605	1479회 - 웅산
20200612	1480회 - 하림
20200619	1481회 - 아베고 스트링 콰르텟/ 잼듀
20200626	1482회 - 하진/헤이맨
20200703	1483회 - 김경호
20200710	1484회 - 허소영/홍이삭
20200717	1485회 - 이선희
20200724	1486회 - 김필
20200731	1487회 - 최백호
20200807	1488회 - 불빨간사춘기
20200814	1489회 - 김완선
20200828	1490회 - 라클라쎬(성악) / 김진세(기타)
20200904	1491회 - 따마 / 호피플라
20200911	1492회 - 부활
20200918	1493회 - 크라이넛
20200925	1494회 - 루시/박혜원(HYNN)
20201002	1495회 - 강은일해금플러스/김민희
20201009	1496회 - 딕펄스
20201016	1497회 - 브랜드 최/첼리스트 조윤경
20201023	1498회 - 여유와 설빈 / 모과
20201030	1499회 - 슬릭/다비
20201106	1500회 - 기록: THE RECORD
20201113	1501회 - 이어진/ARI
20201120	1502회 - 조문근밴드/saay
20201127	1503회 - 이민혁/시와
20201204	1504회 - 고래야
20201211	1505회 - B1A4
20201218	1506회 - Merry Green Christmas! 음악의 정원
20201225	1507회 - 송년특집: 소리의 원형

## ■ 공감 플러스

- 방송: 금 13:50~14:40
- 연출: 오한샘
- 조연출: 이슬기
- 내용: <스페이스 공감>의 누적된 아카이브를 이용해 주제별, 테마별로 재조합해 새로운 콘텐츠를 생산하는 음악 컴필레이션 프로그램

방송일	부제명
20200417	만나고 헤어지고
20200424	언제 보아도 좋은 너
20200501	끝나지 않는 노래
20200508	오래전 그날
20200515	추억의 향기
20200522	추억은 리듬속으로
20200529	음악이 듣고 싶어 지는 어느 날
20200605	별빛과 햇빛 사이에서
20200612	나의 일주일
20200619	우리가 사랑했던 그 노래
20200626	기분 좋은 날
20200703	어른 아이에게
20200710	타임머신을 타고
20200717	마음속의 단어들
20200724	당신이 사랑하는 동안에
20200731	노래 타고 달리자
20200807	너의 손길 그리며
20200814	내 마음속 그대에게

## ■ 명의

- 방송: (본) 금 21:50~22:40 (재) 토 21:50~22:40 / 2020. 3. 30 편성  
(본) 금 21:50~22:45 (재) 토 21:50~22:45 / 2020. 8. 24 편성
- 연출: 김우철, 고영준, 장금희, 서상원, 윤성일, 이재구, 류국무, 박우준, 박경래, 임완식
- 조연출: 차은숙, 권은지, 윤예슬, 박기봉, 박송희, 조현지, 조세연, 이현희
- 내용: 메디컬 다큐멘터리 <명의>는 현직 의사를 대상으로 한 설문조사로 각 분야 최고의 의사를 선정, 환자와 질병을 대하는 그의 치열한 노력과 질병에 대한 정보, 오로지 <명의>만이 들려줄 수 있는 의학적 통찰력을 시청자에게 제공하는 프로그램이다. 특히 올 한 해는 <어머니의 눈물>, <아버지의 자리>, <전설의 외과의 10> 등의 기획을 통해 시청자에게 한층 더 가까이 다가가고자 했다.

방송일	부제명
20200103	부모가 되는 길 - 난임
20200110	인공관절수술, 늦출 수 없을까? - 퇴행성무릎관절
20200117	살을 빼야 하는 진짜 이유
20200124	설 특집 청산도로 간 의사
20200131	순간의 실수 치명적 위험 - 낙상



방송일	부제명
20200207	감기와 다르다 - 폐렴과 독감
20200214	가슴 통증을 놓치지 마라 - 심혈관 질환
20200221	경고! 비흡연폐암이 늘고있다
20200228	명의 스페셜 - 몸에 생긴 이상신호
20200306	명의 스페셜 - 소리없는 살인자 - 3대 대사성 질환
20200313	명의 스페셜 - 소리 없는 위협, 만성 공황병
20200320	명의 스페셜 - 간 건강을 지키는 법
20200327	명의 스페셜 - 노년의 적, 치매와 파킨슨병
20200403	뇌졸중, 막히거나 터지거나
20200410	명의스페셜 - 수술이 답? - 무릎, 척추 통증을 잡아라!
20200417	명의스페셜 - 혈관전쟁
20200424	명의스페셜 - 뼈 건강을 위협하다, 골감소증과 낙상
20200501	명의스페셜 - 당신이 꼭 알아야 할 무릎통증
20200508	명의스페셜 - 뇌종양, 그 한계를 넘다
20200515	명의 스페셜 - 심장의 경고, 부정맥, 심장판막증
20200522	명의 스페셜 - 첨단 뇌수술의 비밀
20200529	명의 스페셜 - 복부비만, 그 한계를 넘다
20200605	명의 스페셜 - 어지럼증, 만성피로증후군
20200612	명의스페셜 - 바람만 스쳐도 아프다-통풍
20200619	명의스페셜 - 전격해부, 고혈압
20200623	명의스페셜 - 일상을 위협한다! - 고관절 질환
20200703	명의스페셜 - 공포의 암 체장암, 담도암, 담낭암
20200710	명의스페셜 - 망가진 간, 회복할 수 있을까
20200717	갑자기 두통이 생긴다면?
20200724	흔한 위염 그러나 위험한 위염
20200731	변비와 설사, 당신의 장건강은 괜찮으십니까?
20200807	지방간의 숨겨진 진실
20200814	점의 경고, 흑색종
20200828	젊은데 벌써 탈모
20200904	어깨통증 수술해야할까?
20200911	간암은 어떻게 시작되는가
20200918	명의스페셜 - 참기 힘든 얼굴의 고통
20200925	명의스페셜 - 중년의 적, 호르몬 불균형
20201002	명의스페셜 - 내가 설마 심장마비
20201009	피부노화의 진실
20201016	건강 적색경보 고지혈증과 동맥경화
20201023	대장암, 피할 수 있다
20201030	다리, 통증에 울다-다리 혈관 질환
20201106	무릎, 왜 아픈걸까요? - 무릎 골관절염
20201113	착한 암은 없다 - 갑상선암의 두 얼굴
20201120	폐암, 초기에 잡자
20201127	숨어있는 암을 찾아라-위암
20201204	목 디스크가 아닌가요? - 경추 척수증

방송일	부제명
20201211	암보다 무서운 만성공팔병-공팔
20201218	일상을 위협한다, 통풍
20201225	느려진 걸음걸이, 뇌종양을 의심하라

## EBS 장학퀴즈 - 드림서클

- 방송: (2020. 1. 5 기준) 일 10:30~11:30  
(2020. 11. 15 기준) 일 11:30~12:30
- 연출: 이호
- 조연출: 김지윤, 박희성
- 내용: 국내 최장수 퀴즈프로그램 <장학퀴즈-드림서클>은 저마다 다양한 꿈을 안고 꿈을 위해 끊임없이 도전하고 노력하는 고등학생들을 대상으로 하는 프로그램이다. 시대적 교육 목표에 맞춰 '대한민국 최고 현직 멘토'를 만날 수 있는 기회를 주며, 교과목을 벗어나 자신이 꿈꾸는 '직업'에 대한 해박한 지식과 창의력을 뽐내는 퀴즈를 푼다.

방송일	부제명
20200105	1102회 - 버스킹 특집 1부
20200112	1103회 - 버스킹 특집 2부
20200119	1104회 - 능력자들 특집 1부
20200126	1105회 - 능력자들 특집 2부
20200426	1106회 - 외국인 특집 1부
20200503	1107회 - 외국인 특집 2부
20200510	1108회 - 리턴즈 특집 1부
20200517	1109회 - 리턴즈 특집 2부
20200524	1110회 - 경기자동차과학교등학교
20200531	1111회 - 경기 김포고등학교
20200705	1112회 - 경기 고양 백마고등학교
20200712	1113회 - 경기 파주 동패고등학교
20200719	1114회 - 서울 선정고등학교
20200726	1115회 - 경기 고양 대화고등학교
20201004	1116회 - 선후배 특집 1편
20201011	1117회 - 선후배 특집 2편
20201018	1118회 - 선후배 특집 3편
20201025	1119회 - 선후배 특집 4편
20201115	1120회 - 드림서클 - 래퍼 편
20201122	1121회 - 드림서클 - 수영 편
20201129	1118회 - 드림서클 - 셰프 편
20201206	1119회 - 드림서클 - 댄서 편
20201213	1124회 - 드림서클 - 물리학자 편
20201220	1125회 - 드림서클 - 축구선수 편
20201227	1126회 - 드림서클 - 뮤지컬 배우 편

## EBS 다크시선

- 방송: (2020. 1. 1 기준) 목 21:50~22:45
- 연출: 한송희, 문동현, 추덕담, 성기호, 김우철, 김평진, 김영상, 박혜민, 이규대, 박진현, 최홍석, 임완식, 최병혁, 박성우, 서상원
- 조연출: 최정균, 이하늘, 우지연, 최철영, 김채련, 안성철, 최한서, 이하원, 박한샘, 김봄비, 박현하, 여서희
- 내용: 사회의 다양한 현상과 이슈에 관한 화두를 던지는 위클리 다크멘터리. 일상적이고 표면적인 현상 너머의 것을 향한 깊이 있는 접근을 통해 사회 교육의 단초를 제공한다.

방송일	부제명
20200102	좌충우돌 요양원 생활기
20200109	엄마를 부탁해
20200116	백세시대, 우리는 어디로 가야 할까요
20200123	길 위로 출근합니다
20200130	베트남에서 창업하기, 괜찮을까요?
20200206	잊혀져 가는 것들에 대하여
20200213	2020 현실변호사
20200220	다큐 시선, 3년의 기록

## EBS 다크잇

- 방송: (2020. 4. 2 기준) 목 21:50~22:40  
(2020. 8. 24 기준) 목 19:45~20:35
- 연출: 박유준 박성우 임완식 강호진 문동현 손예은 최병혁 고명준 박준신
- 조연출: 김민경 이현희 이지연 이하원 김봄비 조남석 남소희 이상목
- 내용: 하나의 사물(it)으로 이어지는 (잇다) 세상의 다양한 스펙트럼을 보여준다.

방송일	부제명
20200402	반지하
20200409	들개
20200416	마스크
20200423	비닐봉지
20200430	자연인
20200507	고사리
20200514	청약통장
20200521	고물
20200528	연평도
20200604	복권
20200611	도시락
20200618	오래가게
20200625	체중계
20200702	벌레
20200709	치킨
20200716	고양이

방송일	부제명
20200723	캠핑
20200730	장갑
20200806	반지하
20200813	비닐봉지
20200827	가족사진
20200903	내 인생도 대리가 되나요?
20200910	덕분에, 인생은 아름다워
20200917	여기 사람 있어요
20200924	바다에 유령이 산다
20201001	주식, 아직도 안 하세요?
20201008	휴게실, 어디에나 있지만 아무데도 없는
20201015	채팅방, 당신을 초대합니다
20201022	단역배우, 나는 단역배우다
20201029	아이들이 사라지는 세상
20201105	특성화고, 내 생애 첫 직장
20201112	배달, 시키는 사회
20201119	오늘도 무대에서 기다립니다
20201126	학교 다녀오겠습니다
20201203	쓰레기산 그리고 사나이
20201210	50대 여성은 마감됐습니다
20201217	가족 간병

## ■ 세상에 나쁜 개는 없다

- 방송: - 2020. 1. 1~2020. 2. 9  
(본) 금 1부 22:45~23:05, 2부 23:05~23:35 / (재) 토 17:30~18:20  
- 2020. 2. 10~2020. 3. 29  
(본) 금 22:45~23:35 / (재) 토 16:50~17:40  
- 2020. 3. 30~2020. 8. 16  
(본) 금 22:40~23:30 / (재) 일 21:55~22:45  
- 2020. 8. 24~2020. 12. 27  
(본) 금 22:45~23:35 / (재) 일 21:45~22:35
- 연출: 이주희, 김현, 성승민, 서종철, 김경민, 이준수  
김현, 손예은, 김경민, 서종철, 이준수, 송태현  
김병수, 손예은, 김경민, 서종철, 이준수, 송태현, 김현수, 이정환
- 조연출: 이인환, 남소희, 황주영, 이규빈, 안태겸  
김태현, 배하영, 황주영, 안태겸, 남소희  
김태현, 배하영, 황주영, 안태겸, 남소희, 박송희, 여서희, 윤누리
- 내용: 반려견으로 인한 가정의 문제를 해결해주고 인간과 개 모두 더 행복하고 건강하게 살 수 있게 해주는 리얼리티 프로그램.

방송일	부제명
20200103	버려진 개, 유기견을 구하다
20200110	깜패 아빠견 몽치와 일곱 마리 새끼들
20200117	모녀 폭행건 우리! 가족끼리 왜 이래
20200124	누가 좀 말려줘요~! 에너지이저 달
20200131	집 나가면 개고생? 구름이의 은밀한 외출
20200207	견생극장, 군세어라 송송아!
20200214	모험과 환상의 나라, 여기는 북동월드
20200221	괴물이 된 개 구찌
20200228	디디 남매의 장난감 전쟁
20200306	신생아를 지키는 개, 다운이
20200313	어미 들개 복순이의 위험한 사생활
20200320	매드맥스 : 분노의 송곳니
20200327	똥 먹는 개가 사람 잡네
20200403	뺏으면 문다! 땅콩이의 경고
20200410	큰 개들의 전쟁 1부 진도VS풍산, 왕좌는 누가
20200417	큰 개들의 전쟁 2부 셰퍼드 형제의 혈투
20200424	미스터리견 폴리 네 눈엔 뭐가 보이니?
20200501	산불 그 후 1년, 남겨진 개 이야기
20200508	스치면 다쳐! 산군이 클라쓰
20200515	오 마이 독 아리는 우울해
20200522	치와와 가족의 위기 - 엄마는 싸이코
20200529	앵그리 칸쵸 - 매운맛을 보여 주마!
20200605	불도그의 세계 - 싸우는 게 죄는 아니잖아
20200612	외국인은 물러나시개 - 흥선천원군, 남돌
20200619	공격이 체질, 별이
20200626	유기견의 천국! 그곳에 무슨 일이?
20200703	후추의 SOS - 방귀 똥지 마!
20200710	우리 집에 고막파괴견이 산다
20200717	나는 트로트 가수와 산다
20200724	연쇄 살생견, 고돌이
20200731	분노의 질주 스피드광 루이
20200807	거침없이 하이킥! 5살 다운이와 못 말리는 코카
20200814	모녀 3대와 쉽독의 전쟁
20200828	남편만 구박하는 개 송송이
20200904	개그맨 장동민 구해줘! 공주
20200911	나의 가족, 반려견과의 아름다운 동행
20200918	뿌꾸의 이상한 식습관
20200925	난장 끝판왕 잭 러셀 테리어 모모
20201002	반려견 출산과 성장 100일간의 기록
20201009	애니멀 호더에게 구조된 개, 세상을 보다
20201016	TV 보고 짚는 개, 뭉이
20201023	진격의 입질犬, 동백이
20201030	돈 터치! 만지지 못하는 개

방송일	부제명
20201106	음식 날강도! 비글 호날두
20201113	개 때문에 이혼? 위기의 부부!
20201120	마약 탐지견의 세계
20201127	꽃하면 간다! 마운틴견 푸
20201204	서열 1위 집주인! 루루의 횡포
20201211	5년째 가려워하는 개, 봉봉이
20201218	헬스장에 스토키가 산다
20201225	장군이의 크리스마스 악몽

## 지식의 기쁨

- 방송: 월~금 (본) 10:00~10:30 / 월~금 (재) 24:25~24:55
- 연출: 김병수, 박준신
- 조연출: 윤누리, 허윤혜
- 내용: 인문, 과학, 역사, 예술 등 다양한 분야의 체계적인 강의를 통해 교육전문 공영 방송 EBS의 대표 강연 프로그램으로 자리매김할 수 있도록 한다.

방송일	부제명
20200101	감정 기억의 힘
20200102	여유를 가지는 방법
20200103	행복은 우리의 의무다
20200106	체면에 죽고 사는 중국인
20200107	무술 영화로 본 중화주의
20200108	‘관시’를 아시나요?
20200109	중국 남녀는 평등한가?
20200110	그때그때 다른 중국인
20200113	중국만의 공산당
20200114	하나의 중국을 위하여
20200115	천한 중국의 부활
20200116	한중관계의 걸림돌
20200117	중국과 미국 사이
20200120	용왕의 병은 무엇일까?
20200121	용궁의 서열
20200122	별주부의 면접시험
20200123	길짐승의 자리다툼
20200124	거짓말의 최후
20200127	최초의 신들
20200128	신들의 전쟁
20200129	올림포스 12신
20200130	인간의 탄생
20200131	영웅의 시대
20200203	모험, 영웅이 되는 길
20200204	트로이아 전쟁의 서막

방송일	부제명
20200205	트로이아 목마, 그 후
20200206	오디세우스의 귀환
20200207	로마의 건국 신화
20200210	신들의 전쟁과 대륙 이동
20200211	프로메테우스와 불
20200212	피에톤의 태양 마차와 황도
20200213	미노스의 미궁과 위상기하학
20200214	이카루스가 추락한 이유
20200217	신화는 살아 있다!
20200218	불행의 씨앗, 황금 사과
20200219	사랑의 신, 에로스의 연인
20200220	치명적 약점, 아킬레스건
20200221	천국과 지옥 사이
20200316	시계, 시간을 쪼개다
20200317	기차, 공간을 넓히다
20200318	거울, 몸을 비추다
20200319	사전, 세계의 크기를 정하다
20200320	연애편지, 사랑은 배우다
20200323	술, 신에게 닿다
20200324	TV, 가족을 바꾸다
20200325	보험, 불안을 팔다
20200326	동상, 영생을 꿈꾸다
20200327	국기, 나라를 흔들다

## ■ EBS 초대석

- 방송: - 2020. 1. 1~2020. 3. 29  
(본) 수 23:35~24:25 / (재) 수 13:55~14:45  
- 2020. 3. 30~2020. 8. 16  
(본) 수 13:50~14:40  
- 2020. 8. 24~2020. 12. 31  
(본) 수 13:50~14:40 / (재) 목 24:55~25:45
- 연출: 김우철, 김병수
- 조연출: 홍선아
- 내용: 국내·외 전문 영역의 저명 인사를 초대해 전문가들의 철학과 경험을 나눈다. 현재 우리 사회에 대한 시각과 나아갈 방향을 들어봄으로써 시청자들과 다양한 문제와 경험을 공유한다.

방송일	부제명
20200101	2020 대한민국 경제를 묻다 - 서중해 한국개발연구원(KDI) 경제정보센터 소장
20200108	2020 더 안전한 대한민국 - 정문호 소방청장
20200115	지금은 평생학습의 시대 - 최운실 유네스코평생교육 국제기구(UIL) 부의장
20200122	인재를 만든 아버지의 교육법 - 오영석 박사

방송일	부제명
20200129	번역으로 꿈꾸는 고전의 세계화 - 최병현 한국고전세계화연구소 소장
20200205	대한민국의 세계화를 위하여 - 서경덕 성신여자대학교 교양학부 교수
20200212	인권의 역사를 기록한 변호사 - 한승헌 변호사
20200219	현실과 상상의 경계를 넘나들다 - 김진명 소설가
20200226	바이러스와의 끝까지 않는 전쟁 - 김우주 고려대 구로병원 감염내과 교수
20200304	테러, 범죄로부터 세계를 지켜라 - 김종양 인터폴(국제형사경찰기구) 총재
20200311	지구는 개미들의 세상 - 김병진 원광대학교 생명과학부 명예교수
20200318	골드 핑거, 이란에 한의학 소개하다 - 이영림 한의학 박사
20200325	이념의 벽을 넘는 사랑의 전달자 - 인세반 유진벨재단 회장
20200401	못생긴 톱모델의 인생 런웨이 - 김동수 동덕여자대학교 모델과 교수
20200408	골프 여제, 세상을 빛내리 - 박세리 한국 여자 골프 국가대표팀 감독
20200415	오늘도 분쟁 지역으로 갑니다 - 김영미 분쟁 지역 전문 PD
20200422	주한 EU 대사가 본 2020 대한민국 - 미하엘 라이터 주한 EU 대사
20200429	세상을 바꾸는 대통령의 식탁 - 천상현 요리연구가
20200506	세상 모든 어린이의 우산을 꿈꿉니다 - 이제훈 초록우산 어린이재단 회장
20200513	술의 내면을 찾아 떠나는 여행 - 허시명 술 평론가
20200520	국민 어너니도 누군가의 딸이다 - 강부자 배우
20200527	불가능 뛰어넘는 기술, 재활 공학 - 김종배 연세대학교 작업치료학과 교수
20200603	냉철하지만 따뜻하게, 세상을 껴안다 - 은희경 소설가
20200610	5초를 위한 5만 번의 연습 - 양학선 체조선수
20200617	악의 마음을 읽는다는 것 - 권일용 대한민국 1호 프로파일러
20200624	소록도의 슈바이처 - 오동찬 국립소록도병원 의료부장
20200701	세계가 주목하는 빗물 박사 - 한무영 서울대학교 교수
20200708	지선아 사랑해 - 이지선 한동대학교 교수
20200715	대법관에서 크리에이터로 - 박일환 전 대법관
20200722	현 위의 인생 - 강은일 해금 연주자
20200729	미술은 놀이다 - 이주현 미술 평론가
20200805	모두를 위한 건축 - 조성룡 건축가
20200812	꿈을 설계하는 법 - 미키 김 글로벌 IT기업 G사 전무
20200826	영혼을 울리는 하모니카 - 전제덕 하모니카 연주자
20200902	대한민국 마음 주치의 - 이시형 정신과 의사
20200909	소릿길 48년 - 김영임 명창
20200916	어머니를 위한 밥상 - 임지호 자연 요리 연구가
20200923	밀라노 할머니의 인생수업 - 장명숙 패션 크리에이터
20200930	전통 음식의 맛과 멋 - 윤숙자 한식 연구가
20201007	한글과 사랑에 빠진 독일인 - 알브레히트 후베 덕성여자대학교 교수
20201014	63년차 배우로 산다는 것 - 김영옥 배우
20201021	고전은 삶의 설명서다 - 김현 서울대 인문학연구원 교수
20201028	한국 야구의 전설 - 이종범 전 야구 선수
20201104	금나나의 아름다운 도전 - 금나나 동국대 식품생명공학과 교수
20201111	미래는 스스로 만들어 가는 것 - 이민석 이노베이션 아카데미 초대 학장
20201118	푸른 눈의 한의사 - 라이문드 로이어 한의사
20201125	개와 사람이 함께 살아가는 법 - 설채현 수의사



방송일	부제명
20201202	언어 천재 타일러의 또 다른 꿈 - 타일러 라쉬 방송인
20201209	35년, 노래와의 짝사랑 - 주현미 가수
20201216	전통 가요 100년의 맥을 잇다 - 주현미 가수
20201223	쪽방촌의 슈바이처 - 신완식 무료 자선 병원 원장
20201230	한국 뮤지컬의 날짜 변경선 - 김준수 가수 겸 뮤지컬 배우

## ■ 최고의 요리비결

- 방송: (분) 월-금 10:50~11:20
- 연출: 김동준 신은예
- 조연출: 이서영, 박호현
- 내용: 요리의 대가와 함께 한식, 양식, 중식, 퓨전 등 다양한 종류의 요리를 배워 본다.

방송일	부제명
20200101	최경숙의 채소떡국과 방어콩고물구이
20200102	최경숙의 부추 소고기 두부찜
20200103	최경숙의 굴매생이찜과 봄동생채
20200106	임종연의 어묵탕×김치볶음밥
20200107	임종연의 낙지호롱×감자채전
20200108	임종연의 짜장덮밥×짜장면
20200109	임종연의 코다리무조림 ×무나물
20200110	임종연의 두부탕수×달걀토마토샐러드
20200113	김정은의 스테이크덮밥×해초샐러드
20200114	김정은의 토핑 유부초밥
20200115	김정은의 구운채소카레×연근유자초절임
20200116	김정은의 굴볶음우동×총각무피클
20200117	김정은의 시래기오징어튀김×튀김우동
20200120	윤숙자의 단호박새우 떡피자
20200121	윤숙자의 커피찰떡×커피지짐떡
20200122	윤숙자의 라이스와플×단호박라떼
20200123	윤숙자의 사과설기×사과계피차
20200124	윤숙자의 유자약식×유자화채
20200127	임효숙의 치즈 불고기×하트 맛살전
20200128	임효숙의 매생이굴국밥×콩나물파무침
20200129	임효숙의 닭고기온밥×순두부샐러드
20200130	임효숙의 뚝배기돈가스×오이절임
20200131	임효숙의 불낙볶음×참치주먹밥
20200203	김영빈의 게살볶음밥×구운 대파피클
20200204	김영빈의 즉석김치전골×목이버섯무침
20200205	김영빈의 브로콜리소고기볶음×달걀국
20200206	김영빈의 묵나물돌솥밥×밤생채
20200207	김영빈의 닭고기피자×토마토굴쥬절임
20200210	유재석의 유산슬 라면×유산슬 덮밥(1)

방송일	부제명
20200211	유재석의 유산슬 라면×유산슬 덮밥(2)
20200212	이특의 짬뽕라면
20200213	임형주의 찹스테이크×뱅크
20200214	이특의 샐러드 파전
20200217	고준영의 치킨 버거×민트 밀크셰이크
20200218	고준영의 스페니시 오믈렛×레몬소스 대구구이
20200219	고준영의 메이플 베이컨 와플×브로콜리 샐러드
20200220	고준영의 수플레팬케이크×밀크티
20200221	고준영의 추로스×피자 추로스
20200224	정호영의 해물 전골×명란달걀밥
20200225	정호영의 방어무조림×대패삼겹살 덮밥
20200226	정호영의 연어볼 초밥×소보로 비빔우동
20200227	정호영의 우영된장국×소고기우영볶음
20200228	정호영의 감태김밥×감태달걀말이
20200302	방영아의 귀리 톳 영양밥×냉이된장국
20200303	방영아의 바지락찜×봉골레 파스타
20200304	방영아의 더덕생채×더덕찜쌀튀김
20200305	방영아의 우영조림×우영주먹밥
20200306	방영아의 아귀찜×콩나물국
20200309	한명숙의 도다리숙국×시금치김무침
20200310	한명숙의 주꾸미간장볶음×봄나물 샐러드
20200311	한명숙의 꽃게탕×바지락비빔밥
20200312	한명숙의 육전×비빔국수
20200313	한명숙의 코다리조림×말린 도토리묵볶음
20200316	최인선의 1인 닭볶음탕×미나리전
20200317	최인선의 두부조림×세발나물골뱅이무침
20200318	최인선의 꼬막비빔밥×달래된장국
20200319	최인선의 육개장×편육무침
20200320	최인선의 제육고사리볶음×미나리볶음밥
20200323	박영란의 봄동차돌무침×꽃마늘물김치
20200324	박영란의 묵은지조림×뼈취포조림
20200325	박영란의 냉이청국장찌개×진미채 무침
20200326	박영란의 오징어젓갈×오징어젓무말랭이무침
20200327	박영란의 애호박된장지짐×갸오징어무침
20200413	송훈의 제육짜글이×제육볶음
20200414	송훈의 파김치 볶음밥×양파링밥전
20200415	송훈의 김치찌개×뼈등심구이
20200416	송훈의 전복 흑미 리소토
20200417	송훈의 버섯소스 등심스테이크
20200420	이재훈의 이태리퐁 가지구이×가지된장덮밥
20200421	이재훈의 닭고기간장덮밥×토마토닭다리조림
20200422	이재훈의 차돌짬뽕×레몬크림 새우
20200423	이재훈의 트러플라구파스타×토마토치즈샐러드

방송일	부제명
20200424	이재훈의 생선가스×아보카도 샌드위치
20200427	전진주의 해물순두부찌개×땅콩볶음밥
20200428	전진주의 방풍오이초무침×묵은지들깨볶음
20200429	전진주의 시금치프리타타×소고기 쌀국수볶음
20200430	전진주의 황태어갈탕
20200501	전진주의 삼겹살말이튀김×양파초절임
20200504	박보경의 고구마 바게트피자×과일 초콜릿퐁듀
20200505	박보경의 시리얼 치킨텐더×캐러멜소스 바나나구이
20200506	이종임의 전복버섯밥×달걀참나물국
20200507	이종임의 황태콩나물찜×오이고추 된장무침
20200508	이종임의 견과류떡갈비×당근사과주스
20200511	여경래의 새우두부찜×새송이 돼지고기볶음
20200512	여경래의 사천식가지볶음×사천식닭볶음
20200513	여경래의 돼지불고기덮밥×땅콩멸치볶음
20200514	박은영의 군만두
20200515	박은영의 탄탄면×고구마 빠스
20200518	최진훈의 메밀묵 무침×새우전
20200519	최진훈의 두부쌈장×모듬 쌈밥
20200520	최진훈의 감자 팬케이크×봄나물 과일샐러드
20200521	최진훈의 닭꼬치구이×양배추 피클
20200522	최진훈의 삼겹살 그라탕×민트탄산수
20200525	김선영의 불고기 장국×오징어 칠리볶음
20200526	김선영의 파인애플삼겹살찜×양배추겉절이
20200527	김선영의 화끈 닭강정×닭강정 유린기
20200528	김선영의 짜장 떡볶이×쟁반짜장
20200529	김선영의 어묵양배추잡채×어묵토스트
20200601	이선희의 열무김치×열무물김치
20200602	이선희의 오이소박이×오이물김치
20200603	이선희의 총각무동치미×총각무작두기
20200604	이선희의 부추김치×미나리김치×오리들깨구이
20200605	이선희의 배추김치×양배추김치
20200608	윤혜신의 코다리감자찜×오이탕탕이
20200609	윤혜신의 갈비탕×섞박지
20200610	윤혜신의 매운주꾸미볶음×콩나물국
20200611	윤혜신의 열무새우젓지짐×새우부추전
20200612	윤혜신의 감자미역찌개×애호박명란구이
20200615	선미자의 낙지콩나물덮밥×멸치무침
20200616	선미자의 우삼겹고추장찌개×오징어불고기
20200617	선미자의 꽃게미역국×꽃게무침
20200618	선미자의 목살뚝배기×어묵마늘종볶음
20200619	선미자의 안동 찜닭×명란감자새우무침
20200622	유귀열의 고추장불고기×오이양파무침
20200623	유귀열의 치즈감자채구이×감자행볶음

방송일	부제명
20200624	유귀열의 노각비빔국수×노각비빔밥
20200625	유귀열의 수리취떡×과일화채
20200626	유귀열의 통목살더덕구이×파래국수
20200629	정미경의 치즈불닭볶음밥×계살달걀탕
20200630	정미경의 황태찜쌀구이×황태채볶음
20200701	정미경의 궁중떡볶이×과배기가래떡
20200702	정미경의 김치우동떡배기×사부사부샐러드
20200703	정미경의 베이컨달걀덮밥×달걀카나페
20200706	이금희의 갈치조림×오이소고기볶음
20200707	이금희의 가지소고기밥×낙지무침
20200708	이금희의 닭겨자냉채×젓국수
20200709	이금희의 규아상×애호박채전
20200710	이금희의 잣설기×창면
20200713	김정호의 갈비맛 닭다리구이×구운 양배추무침
20200714	김정호의 등심스테이크×더덕조림
20200715	김정호의 불고기크로켓×오이지타르타르소스
20200716	김정호의 멧게비빔밥×곡물샐러드
20200717	김정호의 도라지 육회×들기름비빔면
20200720	신호섭의 골뱅이묵사발×열무메밀전
20200721	신호섭의 김치오므라이스×토마토오이냉국
20200722	신호섭의 낙곱새×부추사과무침
20200723	신호섭의 초계탕×초계면
20200724	신호섭의 광어물회×오이파프리카냉채
20200727	천상현의 된장찌개×시금치나물×김구이
20200728	천상현의 조기매운탕×어묵볶음
20200729	천상현의 닭백숙×해물파전
20200730	천상현의 성게비빔밥×냉메밀국수
20200731	천상현의 닭강정×바게트 멘보샤
20200803	여경래의 무조림×콩나물볶음×가죽나물볶음
20200804	여경래의 가지튀김×가지새우볶음
20200805	여경래의 마늘종삼겹살볶음×제육볶음
20200806	여경래의 탕수두부×중국냉면
20200807	여경래의 닭안심볶음밥×중화풍 덮밥
20200810	전진주의 파기름닭가슴살구이×시금치달걀볶음
20200811	전진주의 호박잎만두×청포묵무침
20200812	전진주의 매콤두부덮밥×고구마단호박샐러드
20200813	전진주의 유부귀리초밥×곤약비빔국수
20200814	전진주의 소고기청경채볶음×목살샐러드
20200817	윤숙자의 두부샌드조림×갯잎순볶음
20200818	윤숙자의 오징어곤약무침×총무김밥
20200819	윤숙자의 공취쌈밥×황태열무덮밥
20200820	윤숙자의 오리백숙×김치녹두전
20200821	윤숙자의 우영수제비×비름나물무침

방송일	부제명
20200824	정미경의 마늘토스트×전복마늘볶음밥
20200825	정미경의 파리고추멸치무침×양파달걀덮밥
20200826	정미경의 도라지나물×고구마줄기김치
20200827	정미경의 소고기청경채볶음×청경채김치
20200828	정미경의 가지나물×구운가지치즈롤
20200831	한명숙의 연어샐러드
20200901	한명숙의 찐옥수수×옥수수전×옥수수밥
20200902	한명숙의 옥수수술빵×황태호박국수
20200903	한명숙의 찢고추고기볶음×고추소박이
20200904	한명숙의 고춧잎나물×월과채
20200907	여경옥의 사천식삼겹살볶음×오이절임
20200908	여경옥의 토마토달걀볶음×마파두부
20200909	여경옥의 잡채×유린기
20200910	여경옥의 새우볶음밥×사천식가지튀김
20200911	여경옥의 짜장면×해물짬뽕
20200914	이재훈의 된장찌개×배추겉절이
20200915	이재훈의 감바스×해장파스타
20200916	이재훈의 에그인헬×오징어 샐러드
20200917	이재훈의 차돌박이 스파게티×바질레몬 에이드
20200918	이재훈의 돼지고기 바질덮밥×아보카도샐러드
20200921	성시경의 모시조개탕×조개찜
20200922	성시경의 삼겹살두부조림×전복버터밥
20200923	김정은의 김치볶음×공나물어묵무침
20200924	김정은의 대파불고기꼬치×주먹밥
20200925	김정은의 제육김밥×샐러드김밥
20200928	이종임의 토란탕×파산적
20200929	이종임의 울란×배숙
20200930	이종임의 삼색송편
20201001	이종임의 전어애호박조림×매콤어묵볶음
20201002	이종임의 낙지두부찌개×호박새우젓볶음
20201005	김도윤의 들기름 통밀국수×새우 통밀국수
20201006	김도윤의 비빔 칼국수×해물 칼국수
20201007	김도윤의 간장 메밀국수×된장 메밀국수
20201008	김도윤의 달걀국수×소고기 달걀국수
20201009	김도윤의 두부면×우동
20201012	이순옥의 부대찌개×두부구이
20201013	이순옥의 불고기전골×시금치나물
20201014	이순옥의 동태탕×오징어젓미나리무침
20201015	이순옥의 소고기우거지된장국×취포볶음
20201016	이순옥의 매운오징어볶음×땅콩조림
20201019	송바울의 고등어무즙조림×우영볶음
20201020	송바울의 소고기배추전골×무초절임
20201021	송바울의 마요알밥×차돌박이 샐러드

방송일	부제명
20201022	송바울의 간장보쌈뎃밥×삼겹살채소말이
20201023	송바울의 모듬채소튀김
20201026	김선영의 김치콩나물국×오징어채볶음
20201027	김선영의 순두부찌개×고사리들깨볶음
20201028	김선영의 황태구이×버섯볶음
20201029	김선영의 소고기무국×비름나물 무침
20201030	김선영의 낙지마리볶음×낙지볶음밥
20201102	이선희의 총각김치
20201103	이선희의 배추김치
20201104	이선희의 파김치×갯김치
20201105	이선희의 동치미×백김치
20201106	이선희의 굴각두기×나박김치
20201109	신호섭의 칠리청어볶음×카레코넛대구조림
20201110	신호섭의 소고기 찜×파파야 샐러드
20201111	신호섭의 치킨 코코넛밥×치킨 누들 수프
20201112	신호섭의 닭고기 조림×치킨 라이스
20201113	신호섭의 해산물 샐러드×스프링롤
20201116	이하연의 씨묵은지
20201117	이하연의 전라도식 배추김치
20201118	이하연의 고들빼기 김치
20201119	이하연의 흥갯김치
20201120	이하연의 석박지
20201123	유귀열의 김치밥×해물 달걀국
20201124	유귀열의 스테이크 뎃밥×차돌박이 대파 솔밥
20201125	유귀열의 매생이 굴국밥×파리고추 찜
20201126	유귀열의 삼겹살 김치볶음밥×밥달걀말이
20201127	유귀열의 꼬마김밥×주먹밥튀김
20201130	유태곤의 들깨 미역국×콩나물 돼지불고기
20201201	유태곤의 고추장 삼겹살×무쌈말이
20201202	유태곤의 차돌 된장찌개×미역 볶음밥
20201203	유태곤의 낙지골뱅이쫄면×치즈 달걀찜
20201204	유태곤의 얼큰 떡국×김치새우완자
20201207	최진훈의 단호박곤드레밥×고추장 감자조림
20201208	최진훈의 오리구이×부추무침
20201209	최진훈의 묵은지 등갈비조림×양파무침
20201210	최진훈의 청국장찌개×갈치양념구이
20201211	최진훈의 돼지두루치기×미역초무침
20201214	고준영의 간장 떡볶이×고추장 떡볶이
20201215	고준영의 백순대볶음×매운 순대볶음
20201216	고준영의 유자 닭강정×매콤 닭강정
20201217	고준영의 족발무침×꽃게라면
20201218	고준영의 멸치우동×마라볶음우동
20201221	방영아의 버섯 들깨탕×소고기 버섯 전골

방송일	부제명
20201222	방영아의 오징어묵국×오징어전
20201223	방영아의 시래기 된장국×얼큰 시래기국
20201224	방영아의 애호박찌개×애호박전
20201225	방영아의 단호박조림×무말랭이무침
20201228	선미자의 꼬막 순두부찌개×오징어 어묵무침
20201229	선미자의 두부조림×고구마밥
20201230	선미자의 해물섞어찌개×미역자반
20201231	선미자의 소고기 사태찜×통들깨 도토리묵무침

## ■ 나눔0700

- 방송: 토(본)ITV 14:20~14:50 / 일(재)2TV 06:00~06:30
- 연출: 김동관, 홍승후
- 조연출: 이나경
- 내용: 우리 사회의 다양한 소외계층을 위해 EBS의 사회적 책임을 다할 수 있도록 사회 공헌의 허브 역할을 함

방송일	부제명
20200104	무너진 행복을 찾아서
20200111	유빈 씨의 외로운 홀로서기
20200118	희귀암에 걸린 아들, 6년의 사투 그 후
20200125	2019년 여러분이 되찾아준 희망
20200201	부모를 지키는 아들
20200208	네 식구의 시린 겨울나기
20200215	411호 엄마와 407호 남동생
20200222	엄마의 아직 못다 한 이야기
20200229	생사의 갈림길에 선 남편
20200307	코로나 19로 위기에 처한 사람들
20200314	학교에 가고 싶은 17살 소년
20200321	신생아 현서와 곰팡이 집
20200328	잔인한 봄, 꽃 가게의 눈물
20200404	지현아, 엄마가 지켜줄게
20200411	500회의 나눔, 끝나지 않은 기적
20200418	포기할 수 없는 부자의 꿈
20200425	동협 씨의 잘라낼 수 없는 희망
20200502	컨테이너 집, 눈물의 내리사랑
20200509	13살 진서의 희망 일기
20200516	100년 된 흙집에서 꿈꾸는 희망
20200523	이번엔 내가 엄마를 살릴게
20200530	14살 암 투병 소녀의 간절한 소원
20200606	엄마를 살린 딸, 6살 지민이
20200613	닭갈비 집 두 남매 이야기
20200620	바지락 노부부에게 무슨 일이?

방송일	부제명
20200627	하늘이 맺어준 특별한 가족, 지성이네
20200704	56살 간암 아빠와 3살배기 딸의 사연은?
20200711	학교에 가고 싶은 15살 소년의 꿈
20200718	무허가 비닐하우스 노부부 이야기
20200725	봉곡리 귀염둥이, 은진이
20200801	그리운 아빠의 목소리
20200808	끝까지 포기할 수 없는 딸, 가람이
20200815	구멍 뚫린 집
20200822	어느 노부부의 불타버린 희망
20200829	안마도 토박이, 치매 노모와 효자 아들
20200905	보고 싶은 아빠의 얼굴
20200912	어느 산골 마을 아빠의 소원
20200919	우리에게... 이별이 올까요?
20200926	26살 아빠와 3살배기 딸
20201003	아빠와 같은 하늘 아래
20201010	미소천사 민선이의 39번째 수술
20201017	천안함 마지막 생존자 어머니의 눈물
20201024	아들이 돌아왔다
20201031	엄마라는 이름으로
20201107	느린 아들과 용감한 엄마
20201114	아빠, 떠나지 말아요
20201121	고물 동상이몽
20201128	떠나보낼 수 없는 내 손주!
20201205	사라지는 아빠의 기억
20201212	하늘이 보내준 아들
20201219	아빠가 아파서 미안해
20201226	엄마 없는 하늘 아래



## 개관

EBS 라디오는 EBS FM 청취층 및 국내 라디오 청취 패턴, 오디오 클럽 시장 이용층 의 콘텐츠 소비 경향을 파악하여 시대의 흐름에 부합하는 콘텐츠 개발에 중점을 두었다. 또한 온라인, 모바일 플랫폼에서 화제를 불러 일으킬 수 있는 실험적 콘텐츠 개발을 지속해서 진행하였고, 전문가형 진행자 섭의를 통한 프로그램의 개성 강화에 노력하였다.

공영성 강화를 위해서 오랜 역사를 바탕으로 10년 넘게 축적된 <지식채널e> 콘텐츠 중에서 양질의 아이টে을 엄선하여 <오디오 지식채널e>를 신설하였다.

또한 청소년의 고민과 관심사에 귀 기울여 소통하는 <청소년 소통 프로젝트 경청> 시간대를 주말 저녁 프라임 시간대로 조정하여 생방송으로 진행함으로써 청취자의 소통과 접점을 확대하였다.

그리고 어학 프로그램에서는 관심도가 높아진 회화 카테고리, 미취학 아동 대상 콘텐츠를 신설하여 제작하였고, 오디오 플랫폼에서 높은 실시간/일간 순위를 기록한 콘텐츠인 <권주현의 진짜 영국 영어>를 신규 편성하여 제작하였다.

## 주요업무

## 1. 프로그램 편성 변화 및 신설

## 가. &lt;Start English(영어회화 레벨 1)&gt;

<Easy English>보다 한 단계 낮은 <Start English(영어회화 레벨1)> 콘텐츠 개발로 EBS FM <입문-초급-중급> 영어 로드맵을 완성하였다.

## 나. &lt;오디오 천국&gt;

기존 주 6일 60분 편성이었던 <오디오 천국>을 주 7일 120분으로 확대 편성하여 실험적이고 다양한 양질의 콘텐츠를 제작하여 청취자에 제공하였다.

## 다. &lt;밤의 라디오&gt;

라디오를 사랑하는 DJ의 따뜻하고 다정한 목소리, 그리고 밤 감성 가득한 음악들이 하루 일과를 마치고 잠자리에 들기 전, 또 아직 끝나지 않은 하루를 보내는 선물 같은 시간을 제공하였다.

## 2. 특집 및 공개방송 개최

## 1) &lt;세계 음악 기행&gt;

- 방송일시: 2020. 1. 13
- 내용: 크로스오버 그룹, 미라클라스와 함께하는 청취자 공개방송
- 연출: 방성영

## 2) &lt;백성문의 오천만의 변호인&gt;

- 방송일시: 2020. 12. 20 / 27
- 내용: '나의 법적 권리를 찾아서'나홀로 소송 특집방송
- 연출: 이미숙, 정정화

## 3) &lt;웹소설 창작 특강&gt;

- 방송일시: 2020. 6. 10~12. 31
- 내용: 웹소설의 창작 노하우와 장르 문법 특집방송
- 연출: 강동걸

## 3. 전국 중고등학교 영어듣기평가

- 방송시간: 11:00~11:20
- 주관: 시도 교육청, 교육과정평가원
- 내용: 전국 16개 시도교육청 주관으로 중, 고등학교 1,2,3학년 학생들을 대상으로 한 전국 중, 고등학교 영어듣기 평가가 4월과 9월 두 차례에 걸쳐 EBS 라디오를 통해 실시되었다.

## 4. 프로그램 목록

## 1) &lt;포켓 중국어&gt;

- 방송시간: (월)~(토) 05:00~05:10
- 내용: 하루에 한 문장, 포켓에 쏙! 패턴으로 쉽게 배우는 중국어

## 2) &lt;라디오 초·중급 일본어&gt;

- 방송시간: (월)~(토) 05:10~05:30
- 내용: 다양한 테마와 소재로 이루어진 일본어 문장을 학습할 수 있으며, 이를 통하여 일상생활에서부터 업무나 시험에 이르기까지 여러 분야에서 유감없이 발휘할 수 있는 일본어 실력을 키운다.

## 3) &lt;라디오 초·중급 중국어&gt;

- 방송시간: (월)~(토) 05:30~05:50
- 내용: 중국어 학습자들이 대화, 이야기, 사설 등 다양하고 흥미로운 소재로 학습한다.

## 4) &lt;권주현의 진짜 영국 영어&gt;

- 방송시간: (월)~(토) 05:50~06:00
- 내용: 생생한 영국 정통 영어를 학습한다.

## 5) &lt;Easy Writing&gt;

- 방송시간: (월)~(토) 06:00~06:20
- 내용: 유일한 라디오 영어작문 프로그램으로 참신한 교재로 하루에 5문장을 영작해 보며 관련된 표현과 어휘를 익힌다.

- 6) <귀가 트이는 영어>
- 방송시간: (월)~(토) 06:20~06:40
  - 내용: 영어 청취력 향상을 위해, 영어 듣는 귀를 연다!
- 7) <입이 트이는 영어>
- 방송시간: (월)~(토) 06:40~07:00
  - 내용: 일상생활에서 자주 사용하는 생활 밀착형 주제를 하루에 하나씩 선정하여 실 생활에 꼭 필요한 영어를 학습한다.
- 8) <Start English>
- 방송시간: (월)~(토) 07:00~07:20
  - 내용: 영어 회화 초보자에게 꼭 필요한 영어를 학습한다.
- 9) <Easy English>
- 방송시간: (월)~(토) 07:20~07:40
  - 내용: '이럴 땐 영어로 어떻게 이야기하지'한 번 고민해보고 알게 된 영어가 머릿속에 더 오래 남는다! 내가 하고 싶은 말을 우리말로 먼저 듣고 영어로 생각해보는 Easy English!
- 10) <Power English>
- 방송시간: (월)~(토) 07:40~08:00
  - 내용: 요일별 테마에 맞게 구성된 다이얼로그와 지문&표현 등을 통해 중·고급 수준의 영어회화를 익힌다.
- 11) <최수진의 모닝 스페셜>
- 방송시간: (월)~(일) 08:00~10:00
  - 내용: 영어를 통해 다양한 지식을 습득하며, 생방송으로 청취자와 소통한다.
- 12) <백성문의 오천만의 변호인>
- 방송시간: (월)~(일) 10:00~11:00
  - 내용: 생활속 법률 정보를 제공한다.
- 13) <EBS 라디오 스페셜>
- 방송시간: (월)~(일) 11:00~12:00
  - 내용: 기존 방송 프로그램 중 다시 듣고 싶은 프로그램을 방송.
- 14) <윤고은의 EBS 북 카페>
- 방송시간: (월)~(일) 12:00~14:00
  - 내용: 편안한 분위기 속에서 책 한 권을 만나는 방송.
- 15) <이승열의 세계 음악 기행>
- 방송시간: (월)~(일) 14:00~16:00
  - 내용: 다양한 세계음악을 감상한다.
- 16) <오천만의 재무상담>
- 방송시간: (월)~(일) 16:00~17:00
  - 내용: 실용적인 재무 정보를 청취자에게 제공한다.

- 17) <오디오 천국>
  - 방송시간: (일)~(일) 17:00~19:00
  - 내용: 다양한 주제의 오디오 콘텐츠를 제공한다.
- 18) <밤의 라디오> (후반기)
  - 방송시간: (일)~(일) 22:00~24:00
  - 내용: 다양한 주제의 오디오 콘텐츠를 제공한다.
- 19) <초급 미얀마어>
  - 방송시간: (일) 06:30~07:00
- 20) <초급 캄보디아어>
  - 방송시간: (일) 07:00~07:30
- 21) <초급 인도네시아어>
  - 방송시간: (일) 07:30~08:00
- 22) <초급 태국어>
  - 방송시간: (일) 08:00~08:30
- 23) <초급 베트남어>
  - 방송시간: (일) 08:30~09:00
- 24) <청소년 소통 프로젝트-경청>
  - 방송시간: (일) 19:00~21:00

## 개관

지식채널e프로젝트팀은 EBS의 대표 프로그램중 하나인 지식채널e 프로그램을 확대 강화하고, 방송프로그램을 출판과 인터넷, 모바일 서비스와 연계함으로써 이용자 서비스 편의성을 제고와 함께 EBS의 중장기적 수익기반을 창출하기 위해 2020년 1월 출범하였다. 출범 이후 제작시스템의 대폭적인 혁신을 통해 제작비용을 절감하고 제작편수를 기존의 주당 4편에서 주당 24편으로 대폭 확대하였으며, 프로그램의 내용면에서는 인문/사회/과학/예술 등 주제별, 요일별로 차별화함으로써, 프로그램의 체계성과 주제 전문성을 강화하고 학습자들의 이용편의성을 제고하였다. 방송 프로그램의 출판 연계성 강화를 위해서는 북&렉처프로젝트팀과 협업하여 지식채널e 방송 아이템을 선별하여 주제별로 4권의 지식채널e 서적을 발간하였다. 지식채널e 프로그램의 인터넷 서비스 고도화를 위해 인터넷모바일부와 협업하여 기존 아이템 2000여편의 검색어 서비스를 추가하고 홈페이지 서비스를 리뉴얼하였다. 2020년 지식채널e 프로그램의 시청률은 0.26으로 전년 대비 30% 상승하였으며, vod 히트수는 37,027,667건으로 전년대비 74.2% 상승하였다.

## 주요업무

## 1. 인원

- 팀장: 박성오
- CP: 김한동 이창용 이선희 이한규
- 조연출: 김수빈, 이하늘, 권희주, 윤은지, 이은지

## 2. 방송일시 (매주 월 - 목)

- 1TV 매주 월- 목 24:15~24:45(본방) / 24:45~25:15(전주재방)
- P1 매주 월- 목 26:20~26:50 (본방) / 26:50~27:20 (재방)
- P2 매주 월- 목 21:50~22:20 (본방)

## 3. 방송내용

구분	방송일자	부제
1	20200101	그런데 그것이 실제로 일어났습니다
2	20200102	..를 믿으십니까?
3	20200106	블루스, 전설의 시작
4	20200107	약이 된 글
5	20200108	우리 동네 붕어빵
6	20200109	이런 상상 - 얼굴 없는 미래
7	20200113	고요 속의 외침
8	20200114	당신도 영웅이다
9	20200115	연필의 고백

구분	방송일자	부제
10	20200116	세로선을 찾아서
11	20200116	잘 지내나요, 이방인?
12	20200120	어디로 가고 있나요?
13	20200121	모두의 의자
14	20200122	교실수면탐구생활
15	20200123	인기 검색어
16	20200127	한 사람을 위한 미술관
17	20200128	'검은 늑대'가 전해준 이야기
18	20200129	여자의 물건
19	20200130	모던하고 위태로운 도시, 경성을 거닐다
20	20200204	러브하우스의 공식
21	20200204	모두의 베토벤
22	20200205	하면 좋습니까?
23	20200206	지금은 연애 중♥
24	20200210	어디로 가고 있나요? -2부
25	20200211	구해줘, 고양이 홈즈
26	20200212	향기로운 친구
27	20200213	나의 어찌씨
28	20200217	그들 각자의 시간
29	20200218	아주 오래된 이웃
30	20200219	리뷰(Review)
31	20200220	오늘도 사라지는 중입니다
32	20200225	유사 인간
33	20200225	오, 나의 사랑스러운 협연자
34	20200226	'빠른'입니다
35	20200228	모든 걸 기억하는 여자지만 기억하는 남자
36	20200302	1만 번의 순간
37	20200303	낙타와 박쥐는 어떻게 만났을까?
38	20200304	자기만의 방
39	20200305	금요일에 만나요
40	20200310	누군가 깨어있다
41	20200310	마지막 A
42	20200311	모든 사라지는 것들은 뒤에 여백을 남긴다.
43	20200312	그 날을 기다리며
44	20200316	도달하고 싶은 세계
45	20200317	리본이 필요해
46	20200318	성렬e에요
47	20200319	달라진 한 표의 의미
48	20200324	작아서 좋은 삶, 이끼
49	20200324	[이런 상상] 영어 좀 하는 나라
50	20200325	친구 추가 하시겠습니까?
51	20200326	알 수 없는 연결고리
52	20200330	물론 읽지는 않았습시다

구분	방송일자	부제
53	20200330	문제적 문제
54	20200330	의심할 수 없는 진리
55	20200330	모든 판단을 중지하라
56	20200330	조선의 왕, 묘호(廟號)의 비밀
57	20200331	불편한 즐거움
58	20200331	반응이 없습니다
59	20200331	"이곳엔 두려워하는 군중이 없다"
60	20200331	우주는 주인이 없다 1부_아빠, 우주 쓰레기는 누가 치워요?
61	20200331	어떤 자전거
62	20200401	수상한 방문자
63	20200401	그의 이름은 134340 Pluto
64	20200401	어떤 여정
65	20200401	플라스틱의 탄생
66	20200401	kg의 재탄생
67	20200402	끝없이 오래된 것들의 비밀을 풀다
68	20200402	달콤한 거짓말
69	20200402	눈에 붙이는 렌즈
70	20200406	모두의 사전
71	20200406	안네의 마지막 일기
72	20200406	이것은 무엇인가?
73	20200406	무엇이 진짜인가?
74	20200406	조선의 감찰반, 사헌부
75	20200407	나무에게 묻는다
76	20200407	파블로프의 개 - 두 번째 이야기 700마리의 이름
77	20200407	우주는 주인이 없다 2부 우주에 뛰어든 펭귄은 누구인가?
78	20200407	위험한 가면
79	20200407	아빠의 꿈
80	20200408	프린키피아 발간의 조력자
81	20200408	패러데이 그림이 만든 방정식
82	20200408	인류를 구원한 질소
83	20200408	추락하지 않는 엘리베이터
84	20200408	우주로 간 망원경
85	20200409	왓팜(Wampum)의 일생
86	20200409	트로트가 돌아왔다
87	20200409	바다 밑을 지도로 그리다
88	20200413	비정한 세계
89	20200413	이불 밖은 위험해
90	20200413	어떻게 살 것인가?
91	20200413	우리의 시작은 평등하다
92	20200413	어찰 정치의 달인 정조
93	20200414	투표를 안 하면 어떻게 될까?
94	20200414	이런 놀이터 어때요?
95	20200414	우주는 주인이 없다 3부 우주를 구하는 수학 게임

구분	방송일자	부제
96	20200414	출생의 비밀
97	20200414	이타적 선택
98	20200415	조선시대 과학수사
99	20200415	지구의 나이는 몇 살인가?
100	20200415	시계는 멈추지 않았다
101	20200415	생명을 살리는 비타민
102	20200415	갈릴레오의 위성
103	20200416	조선의 감염병
104	20200416	내 이름은 메리 맬런
105	20200416	튀코 브라헤의 유언
106	20200420	무엇이 옳은가? -칸트의 선택-
107	20200420	타인이라는 지옥 자유라는 형벌
108	20200420	내가 촌도쿠라니...!
109	20200420	내가 시를 지으면
110	20200420	신하에게 휴가를 준 왕
111	20200421	실패의 또 다른 이름
112	20200421	26만의 과거
113	20200421	고래의 수학
114	20200421	세상을 바꾼 기적의 노래 1부 크리스마스 휴전
115	20200421	세상을 바꾼 기적의 노래 2부 장벽 너머
116	20200422	흰자위의 비밀
117	20200422	한 개의 시험관은 전 세계를 뒤집는다
118	20200422	루트 2의 비밀
119	20200422	당연하지 않은, 당연한 숫자
120	20200422	구멍 난 종이
121	20200423	배가 산으로 간 전투
122	20200423	그런 건 어디서 배웠니?
123	20200423	빛을 따라간 사람들
124	20200427	나는 누구인가? 1부. 페르소나
125	20200427	나는 누구인가? 2부. 멀티 페르소나
126	20200427	리틀 넬은 죽었나요?
127	20200427	나는 시다
128	20200427	최강의 무기 노
129	20200428	어느 공발바닥의 하루
130	20200428	회원가입 하시겠습니까?
131	20200428	직원을 무능하게 만드는 방법
132	20200428	2.5센티미터의 발견
133	20200428	어쩌다 우리가 이렇게 됐을까...
134	20200429	노스트라다무스, 전염병을 예방하다
135	20200429	사물 배터리 시대
136	20200429	그래도 대륙은 이동한다
137	20200429	대륙을 움직이는 힘
138	20200429	튀코 초신성



구분	방송일자	부제
139	20200430	역사를 바꾼 종이 한 장
140	20200430	열한 달
141	20200430	꽃의 유혹
142	20200504	도서관을 구하라
143	20200504	2114년에 만나요
144	20200504	내가 사는 이유
145	20200504	신이라 불린 남자
146	20200504	아내를 팝니다
147	20200505	타조가 위기를 만나면?
148	20200505	좋은 어른이 되려면
149	20200505	말을 걸다
150	20200505	치매를 기록하다
151	20200505	사랑의 이름으로
152	20200506	물방울 속의 작은 동물들
153	20200506	우리는 만날 수 있을까?
154	20200506	해성이 온다
155	20200506	달에 붙인 거울
156	20200506	코로나19 백신 개발
157	20200507	아무도 모르는 탐험가
158	20200507	상냥하고 흉악한
159	20200507	물봉선이 폭발한 이유
160	20200511	그들이 있었다
161	20200511	그런 좀비는 없다
162	20200511	주인공은 누구인가?
163	20200511	진리는 변화한다!
164	20200511	의식의 흐름에 따라
165	20200512	나의 비밀 친구에게
166	20200512	이런 바보 없습니다
167	20200512	누구나 인생에 공통기 한 번쯤은 있잖아요
168	20200512	치매라도 괜찮아
169	20200512	슈퍼맨의 환상
170	20200513	나는 기생이다
171	20200513	유전자를 자르다 유전자 가위
172	20200513	미지의 빛을 발견하다
173	20200513	한밤의 과학실험
174	20200513	생존의 무기
175	20200514	답장 한 번 받은 적 없지만
176	20200514	안녕? 나는 댓글이야
177	20200514	꽃의 기다림
178	20200518	고슴도치의 사회적 거리두기
179	20200518	빠른 손절이 답
180	20200518	참을 수 없는 간편함
181	20200518	시간 여행을 떠나는 방법

구분	방송일자	부제
182	20200518	소년의 시간
183	20200519	[코로나 단상] 나는 사라질 것입니다
184	20200519	[코로나 단상] 바이러스가 쏘아 올린 일상론日常論
185	20200519	[코로나 단상] 코로나 시대의 타인他人
186	20200519	[코로나 단상] 악수의 종말
187	20200519	[코로나 단상] A or B
188	20200520	빌게이츠가 똥을 든 이유
189	20200520	몸의 가격을 계산하는 방법
190	20200520	세균 포식자, 박테리오파지
191	20200520	검소한 과학, 걱정기술
192	20200520	년 뉘데 내 취향 다 아니?
193	20200521	조선의 백과사전
194	20200521	나는 2002년생입니다
195	20200521	네펜데스의 변신은 무죄
196	20200525	전설 같은 이야기
197	20200525	변호사 이태영
198	20200525	[좌절의 정석 1부] 유지하고 계속하라
199	20200525	[좌절의 정석 2부] 위대한 정신 승리
200	20200525	다시 쓰는 사람
201	20200526	버릴 수 없어
202	20200526	나는 자살유가족입니다
203	20200526	피하거나 끌어안거나
204	20200526	지금은 어디로 갔는가
205	20200526	손이 말했다
206	20200527	춤추는 과학자들
207	20200527	모든 접촉은 흔적을 남긴다
208	20200527	당신 얼굴?
209	20200527	코알라 똥의 비밀
210	20200527	미분을 알아야 세상이 보인다
211	20200528	게으름은 나쁘다?
212	20200528	이것은 실제상황
213	20200528	화산 곁에 사는 이유
214	20200601	최고의 소설
215	20200601	동화로 남은 이야기
216	20200601	완바오 산에서 생긴 일
217	20200601	해적왕 정일수
218	20200601	질투는 좋고 시기는 나쁘다
219	20200601	나의 이름은
220	20200602	어디선가 나를 찾는 전화벨이 울리고
221	20200602	나는 북유럽에 산다
222	20200602	할인의 비밀
223	20200602	내가 여기 있었다
224	20200602	[전쟁 1부] 침팬지 전쟁

구분	방송일자	부제
225	20200602	내 생애 첫 시
226	20200603	흰개미집을 닮은 건물
227	20200603	영구동토층이 녹는다
228	20200603	물 위의 도시
229	20200603	달의 뒷면엔 무엇이 있을까?
230	20200603	한라산 날씨, 예측이 어려운 이유
231	20200603	건강한 똥을 찾습니다
232	20200604	우아함의 기술
233	20200604	소리의 비밀
234	20200604	초록의 고백
235	20200604	보이는 것보다 가까이 있습니다
236	20200604	소리 없는 세계 1-대사 없음, 표정도 없음
237	20200604	소리 없는 세계 2-소리 없는 영화는 계속 된다
238	20200608	474쪽짜리 유언
239	20200608	고래 같은 책
240	20200608	나는 N잡러입니다
241	20200608	그 음악 속에는
242	20200608	사유의 자세
243	20200608	행복을 찾아서
244	20200609	날자, 날아보자꾸나
245	20200609	2020년 5월의 어느 슬픈 날
246	20200609	얼굴들
247	20200609	여덟 살의 어떤 날
248	20200609	너와 나의 온도 차
249	20200609	[전쟁 2부] 집단의 탄생, 전쟁의 시작
250	20200610	돌고래의 소리
251	20200610	숨어있는 조종자 기생충
252	20200610	지구의 둘레는 얼마나 될까?
253	20200610	지구는 얼마나 무거울까?
254	20200610	3D 프린터로 만든 인공지능
255	20200610	독도 바다를 그리다
256	20200611	빨간 우체통
257	20200611	마술사의 완벽한 마법
258	20200611	내 그림은 몇 살인가요? 1부 - 다시 해보겠습니다
259	20200611	내 그림은 몇 살인가요? 2부 - 맛있는 티보
260	20200611	가난한 화가의 사랑법
261	20200611	아녜스 바르다, 일상이 예술이 될 때
262	20200615	간혀있다
263	20200615	사랑해주세요
264	20200615	불온 낙서
265	20200615	직업의 탄생
266	20200616	'라떼'의 변명
267	20200616	당신이 알고 있는 이야기?

구분	방송일자	부제
268	20200616	나무늘보의 이유 있는 게으름
269	20200616	[전쟁 3부] 전쟁 없는 인류는 가능할까
270	20200617	육지로 간 물고기
271	20200617	두오모의 돔에 얽힌 과학
272	20200617	우주에서 날아온 돌, 운석
273	20200617	사막메뚜기의 재앙
274	20200617	대멸종
275	20200618	나는 무엇일까요
276	20200618	선전은 예술이다
277	20200618	소리를 보여드립니다
278	20200618	그 도시의 기억법
279	20200618	먹지 마세요. 연주 하세요.
280	20200622	사라진 영웅들
281	20200622	나를 잊지 말아요
282	20200622	이상한 연극
283	20200622	너무 평범한 사람
284	20200622	직업의 종말
285	20200623	나를 찾아주세요
286	20200623	당신의 튜브 1부-경험을 공유하다
287	20200623	당신의 튜브 2부- 바보상자
288	20200623	착하지 않아도 괜찮아
289	20200623	No맨이 필요해
290	20200624	집의 진화 패시브하우스
291	20200624	빙하코어 1부 지구의 타임캡슐
292	20200624	빙하코어 2부 얼음에 남겨질 코로나19의 흔적
293	20200624	내 이름은 정자새입니다
294	20200625	얼굴 없는 배우들
295	20200625	친애하는 달에게
296	20200625	영감을 찾습니다 1 -코끼리 대탈출 사건
297	20200625	영감을 찾습니다 2 - 우연이라고 말하지 마
298	20200629	자그마한 권리
299	20200629	암호를 해독하라
300	20200629	백년을 살면
301	20200629	200억짜리 아이디어
302	20200630	나는 문제없어
303	20200630	벽화와 금붕어
304	20200630	괘락의 첩바퀴
305	20200630	당신의 튜브 3부-새로운 노동자의 탄생
306	20200701	극락조 춤의 유혹
307	20200701	여우야 여우야 뭐하니?
308	20200701	그들이 살아남은 이유
309	20200701	호모사피엔스의 비밀
310	20200701	기생충의 계획

구분	방송일자	부제
311	20200702	이상한 나라로 통하는 문
312	20200702	나의 인생은 비록 슬프지만
313	20200702	검은 건반, 흰 건반
314	20200702	완벽한 검정을 찾아서
315	20200702	벽이 있는 곳이라면, 어디든
316	20200706	욕망의 정석 1부 착한 사람은 없다
317	20200706	욕망의 정석 2부 나를 슬프게 하는 기쁨
318	20200706	세상을 바꾼 이야기
319	20200706	평범한 소설
320	20200706	아름다운 기계
321	20200707	내 인생의 오답노트
322	20200707	편리하긴 합니다만
323	20200707	우리 개는 안 물어요
324	20200707	근거 없는 자신감의 근원
325	20200707	FLEX 해버렸지 뭐야
326	20200708	얼음의 역사
327	20200708	소리로 소음을 잡는다
328	20200708	GPS는 어떻게 내 위치를 알까
329	20200708	수학자도 잘 모르는, 소수
330	20200709	책을 수선해 드립니다
331	20200709	특별 출연: 종잇조각
332	20200709	듣는다는 것
333	20200709	몸으로 말해요
334	20200713	개처럼 살았던 철학자
335	20200713	우리는 아무것도 모른다
336	20200713	웃음 뒤에 남겨진 것
337	20200713	무엇이든 물어볼게요
338	20200714	실패가 씨앗이 되면
339	20200714	삼겹살 블랙홀
340	20200714	사람은 무엇으로 움직이는가
341	20200714	The talk
342	20200715	www 탄생
343	20200715	www. 그 후 30년
344	20200715	지구 1도씨
345	20200715	색은 어디에서 왔을까
346	20200715	독으로 생존하다 상자해파리
347	20200716	별에서 온 건축가1 - 예술이 된 건축
348	20200716	별에서 온 건축가2 - 건축가의 불가능한 꿈
349	20200716	소설이라도 써보자
350	20200716	독창성도 복사가 되나요?
351	20200716	고백할까요 말까요
352	20200720	뽕땅이 없으면
353	20200720	당신의 선택

구분	방송일자	부제
354	20200720	유토피아
355	20200720	누구나 시인
356	20200720	마지막 선
357	20200721	모두의 일상이 당연해지기를
358	20200721	퇴사 시리즈 1- 말리지 마세요
359	20200721	퇴사 시리즈 2- 유령 회사 동기들
360	20200721	베이비 올마이티(Baby Almighty)
361	20200721	다음 이 시간에
362	20200722	볼턴&와트
363	20200722	노트르담 대성당 과학으로 복원하다
364	20200722	차세대 배터리 어디까지 왔을까
365	20200722	오래달리기로 살아남은 인류
366	20200723	우리만 몰랐던 화가
367	20200723	문구 이야기 1 : 클립의 모험
368	20200723	문구 이야기 2 : 내 인생의 하이라이트
369	20200723	네가 알던 내가 아냐
370	20200727	11일 간의 실종
371	20200727	어느 밤새에 관한 보고서
372	20200727	시대를 앞서간 여인
373	20200727	“지금 가고 있어”
374	20200728	시금치와 1만 보
375	20200728	사랑이라 말하지 않기를
376	20200728	상대적이고 절대적인
377	20200728	당신의 감정 기억
378	20200729	세상을 밝히는 식용유 조명
379	20200729	태풍 이름은?
380	20200729	미래 기술 양자컴퓨터
381	20200729	유일하게 원인이 밝혀진 암
382	20200729	산호가 열 받았다
383	20200730	뇌는 알고 있다
384	20200730	행복의 이유
385	20200730	교과서 너머의 이야기
386	20200730	디자인입니다 1 - 불편함을 디자인합니다
387	20200730	디자인입니다 2 - 평범함을 디자인합니다
388	20200803	상상의 노틸러스는 현실이 된다
389	20200803	네가 사는 그 집
390	20200803	베스트셀러의 법칙
391	20200803	오컴의 면도날
392	20200803	단지 사랑받고 싶었을 뿐
393	20200804	시그널, 우리를 구하는 신호
394	20200804	참치 같은 인생
395	20200804	산타와 OO를 마실래
396	20200804	님아, 그 스포를 하지 마오

구분	방송일자	부제
397	20200804	공평하게 쿠키를 나눠 먹는 법
398	20200805	심해, 우주보다 낫선
399	20200805	심해, 또 다른 세상을 발견하다
400	20200805	반려동물과의 아름다운 이별
401	20200805	자궁경부암 백신을 맞는 남자들
402	20200806	그려보니 솔찬히 좋구만
403	20200806	시네마 천국으로 떠난 사람
404	20200806	스파이더, 맨
405	20200806	안도타다오, 포기를 모르는 건축가
406	20200810	다다를 수 없는 나라
407	20200810	파란 책 속에 묻혀 있는 여성
408	20200810	흐려진 꼬레아노를 찾아서
409	20200810	결혼해주오
410	20200811	90%의 스트라디바리우스
411	20200811	오! 헤런
412	20200811	최초의 사나이
413	20200811	바람과 함께 사라진 이유
414	20200812	이상룡의 마지막 유언
415	20200812	고기를 맛있게 굽는 방법
416	20200812	대한독립군 대장
417	20200812	보통 사람들의 과학
418	20200812	내가 만들어 쓰는 전기
419	20200813	이래 봐도 토스터입니다
420	20200813	그녀의 프레임
421	20200813	고양이 별로 돌아갑니다
422	20200813	당신의 이별을 전시해드립니다
423	20200813	세상의 모든 어머니를 위한 노래
424	20200824	빨간 맛
425	20200824	양반의 나라, 노비의 나라
426	20200824	세라비가 사는 곳
427	20200824	어떤 곳도 아닌 곳
428	20200824	언어의 괴물
429	20200825	역시 내가 귀여운 탓인가
430	20200825	어떤 여름은 소리로 기억된다
431	20200825	조금 괴로운 당신에게
432	20200825	완벽한 나의 완벽한 하루
433	20200825	조건부 연결고리
434	20200826	감정까지 읽는 인공지능 스피커
435	20200826	지구가 도는 속도
436	20200826	공룡의 후손들
437	20200826	닭은 정말 멍청할까?
438	20200827	같이 밀어줄게
439	20200827	다시 태어난 것 같아요

구분	방송일자	부제
440	20200827	여름밤, 도시의 노래
441	20200827	장난감 병원으로 오세요
442	20200831	폐허가 된 낙원
443	20200831	만덕 할망의 소원
444	20200831	아무것도 모르는 철학자
445	20200831	이상 혹은 김해경
446	20200901	아파트 탐구 1- 난 그 집 반달세
447	20200901	당신은 조종당하고 있다
448	20200901	알맹이만 팝니다
449	20200901	아무도 그들의 죽음을 모른다
450	20200902	왜 딱따구리는 두통을 앓지 않을까?
451	20200902	지구의 자전 속도가 느려지는 이유
452	20200902	효과적으로 눈물 흘리는 법
453	20200902	네안데르탈인을 밝히다
454	20200902	다윈의 예언
455	20200903	방향이라 말하지 말아요
456	20200903	나의 정원, 나의 삶
457	20200903	가장 보통의 행복
458	20200903	알폰스 무하 1부- 아름다운 그림의 주인
459	20200903	알폰스 무하 2부- 무하 이후의 체코
460	20200907	대신 읽어드립니다
461	20200907	건축왕 정세권
462	20200907	누가 그들을 죽였나
463	20200907	나, 홀든 콜필드
464	20200907	어느 철학자의 시간
465	20200908	먼저 같은 차별도 있습니다
466	20200908	공정한 세상에 대한 믿음과 착각
467	20200908	말로도 때리지 마세요
468	20200908	아파트 탐구 2- '단지'널 사랑해, 미워해
469	20200908	아파트 탐구 3- 아파트를 왜 찌냐구요?
470	20200909	제 2의 지구는 있을까?
471	20200909	인간은 왜 태어나자마자 걷지 못할까
472	20200909	하브루타 학습법, 질문과 답
473	20200909	바다거북 출생의 비밀
474	20200910	식구가 많아서
475	20200910	실패를 기억하는 기계
476	20200910	네 바퀴의 도전
477	20200910	나도 그릴 수 있겠다
478	20200914	이것은 공상이 아니다
479	20200914	길 위에서
480	20200914	세상에 없던 글
481	20200914	포노족의 꿈
482	20200915	[화장실의 심리학] 1부. 세상에 나쁜 똥은 없다



구분	방송일자	부제
483	20200915	귀여운 판다의 역설
484	20200915	어른의 높이
485	20200915	세모 혹은 동그라미
486	20200916	디자인 수업은 선택이 아닌 필수
487	20200916	모험 놀이터
488	20200916	화성을 제2의 지구로 테라포밍
489	20200916	우리는 화성인이 될 수 있을까?
490	20200916	속도보다 방향, 슬로 리딩
491	20200917	시간도 복원할 수 있나요?
492	20200917	전지적 드론 시점
493	20200917	보내지 못한 편지
494	20200917	조명의 재조명
495	20200917	E벤져스
496	20200921	실패한 탐험대
497	20200921	그 사진이 데려간 곳
498	20200921	보이지 않는 도시
499	20200921	그러는 동안
500	20200921	모든 가능성에 관한 이야기
501	20200922	[화장실의 심리학] 2부. 방귀와 찰스 다윈
502	20200922	답은 정해져 있다
503	20200922	빠앗긴 가난 - 경험해 보시겠습니까?
504	20200922	빠앗긴 문화 - 내 머리를 건드리지 마
505	20200922	위험 신호가 울리고 있습니다
506	20200923	세상을 바꾸는 오픈 소스
507	20200923	우리나라 최초의 공중 시계
508	20200923	종자의 방주
509	20200923	아주 긴 실험
510	20200924	있는 그대로가 아름답다
511	20200924	:)
512	20200924	벽으로 드나드는 건축
513	20200924	좀비 영화의 공식
514	20200928	돌아오지 못한 사람들
515	20200928	소비하는 사회
516	20200928	고독한 소설가
517	20200928	반짝 반짝 불가사리
518	20200929	마스크, 얼굴 반쪽이 사라진 세상
519	20200929	무덤 위에 사는 사람들
520	20200929	위인전의 침묵
521	20200929	지루한 건 참을 수 없어
522	20200930	원시시대의 공동육아
523	20200930	집회 참가인원이 다른 이유
524	20200930	비행기 창문의 비밀
525	20200930	우리도 모두 돌연변이다

구분	방송일자	부제
526	20200930	황금비율은 없었다
527	20201001	그리움으로 그리다
528	20201001	카레의 모험
529	20201001	BGM을 깔아드립니다
530	20201001	피노키오 1부 - 한 나무토막이 있었답니다
531	20201001	피노키오 2부 - 피노키오의 모험은 계속 된다
532	20201005	공부하는 아이들
533	20201005	그 시절의 패셔니스타
534	20201005	로댕과 함께한 시간
535	20201005	우키시마호의 진실
536	20201005	기록 너머에 있는
537	20201006	할머니의 트랙터, 그게 뭐 이상한가요?
538	20201006	틈'을 조심하세요
539	20201006	파리 한 마리가 미치는 영향에 대하여
540	20201006	나는 나를 모릅니다
541	20201006	+1의 가능성
542	20201007	빙붕, 녹아내리는 빙하를 막다
543	20201007	너도 사이버 멀미하니?
544	2020107	스푸트니크 1부 - 우주에서 온 거대한 충격
545	20201007	스푸트니크 2부 - 한국의 로켓 청년들
546	20201008	편지할게요
547	20201008	파올라 이야기
548	20201008	고딕체로부터
549	20201008	6.25 물결의 기록
550	20201012	제1의 보물
551	20201012	E 빠진 글
552	20201012	헌책은 사랑을 싣고
553	20201012	인간의 조건
554	20201013	주머니 속 토끼 발의 정체
555	20201013	시간에 갇힌 사람들
556	20201013	[각 이코노미의 환상] 1부. 각 워커
557	20201013	딸이 울었다
558	20201014	빙붕이 무너지는 이유
559	20201014	유리세공기술 전수의 비밀
560	20201014	자연에서 찾은 짝퉁이, 벨크로
561	20201014	체온계에 숨어있는 우주기술
562	20201014	안전과 더미의 진화
563	20201015	열일곱 자로 쓴 시
564	20201015	영화 낯설게 보기1 - 그대로 멈춰라
565	20201015	영화 낯설게 보기2 - 그림 밖의 그림
566	20201015	오 마이 갓
567	20201015	지도를 바꾸면 세상이 바뀔지도
568	20201019	고양이로 콜레라를 막을 순 없어요!

구분	방송일자	부제
569	20201019	태양이 사라진 날
570	20201019	깊은 바닷속을 흐르는
571	20201019	내겐 너무 무거운 책
572	20201019	아는 것이 힘이다?
573	20201020	6이면 충분해
574	20201020	맛있는 데스노트
575	20201020	우리 같이 놀아요
576	20201020	[각 이코노미의 환상] 2부. 고스트 워커
577	20201020	장르는 강아지물
578	20201021	가축 1부 - 왜 길들였을까?
579	20201021	가축 2부 - 어떻게 길들였을까?
580	20201021	가장 작은 우주선, 우주복
581	20201021	무지개는 일곱 색깔이 아니다
582	20201022	예술하는 습관
583	20201022	말하지 않아도 알아요
584	20201022	영화가 하고 싶어서
585	20201022	우리의 목소리를 찾아서
586	20201026	살리는 약
587	20201026	괴짜 양반 여행기
588	20201026	철의 마법사
589	20201026	걷는 인간
590	20201027	내가 주식으로 망한 이유
591	20201027	이건 좀 슬픈데
592	20201027	어린 왕자야, 그런 일이 진짜로 있단다
593	20201027	기다림의 미학
594	20201028	달나라 병원을 만드는 일
595	20201028	나이가 들면 시간이 빨리 가는 이유
596	20201028	지구자기장, 지구를 보호하다
597	20201028	지구자기장, 남북이 뒤바뀌나
598	20201028	20달러 보스
599	20201029	위험한 놀이터로 놀러 오세요
600	20201029	경성, 오래된 미래
601	20201029	동물을 위한 예술1 - 개를 위한 미술관
602	20201029	동물을 위한 예술2 - 무엇을 굶고 있나요?
603	20201029	주의 : 공유하지 마시오
604	20201102	배달 왔습니다
605	20201102	당신은 나의 애인입니다
606	20201102	그 가을의 행운
607	20201102	지금은 행복하지 않지만
608	20201102	낙원을 찾아서
609	20201103	같이 좀 불편합시다
610	20201103	소리 양념의 비밀
611	20201103	소심하지만 강력한

구분	방송일자	부제
612	20201103	넵'의 기원
613	20201103	그곳에서, 지금, 무엇이든
614	20201104	그렇게 고양이가 왔다
615	20201104	우주로 간 고양이, 펠리세트
616	20201104	우리가 세상을 인지하는 법
617	20201104	빈집, 빌려주실래요?
618	20201105	소설 속 요리를 맛보다
619	20201105	인형이 깨어났다
620	20201105	어디까지 접어 봤니?
621	20201105	"안녕"이라는 말 대신
622	20201109	싸우기 싫어요
623	20201109	동물농장
624	20201109	생명을 살리는 발명품
625	20201109	이 사람 좀 봐주세요.
626	20201110	정의의 정의
627	20201110	너와 나의 길티 플래저
628	20201110	이 정도는 당연히 알지?
629	20201110	세상의 중심에서 나만 외치다
630	20201111	일단, 한번 해보는 거야!
631	20201111	이산화탄소 발견
632	20201111	빌게이츠도 투자한 이산화탄소 포집기술
633	20201111	머랭 좀 쳐봤니?
634	20201111	가늘지만 강하다 탄소나노튜브
635	20201112	무심한 듯 시크하게 우아한 남자들의 세계
636	20201112	화장,시대를 담다
637	20201112	가장 나다운 얼굴
638	20201112	비행이 끝나고 난 뒤
639	20201112	뮤즈라고 부르지 마세요
640	20201116	일상(日常)의 역사
641	20201116	이야기를 찾습니다!
642	20201116	인형 우편배달부의 편지
643	20201116	쓸데없는 관청
644	20201116	돌아갈 수 없다면
645	20201117	교과서 한 권의 기적
646	20201117	아이들의 목소리
647	20201117	우리가 상심의 시대를 건너는 방법
648	20201117	화면 너머 보이는 - 이런 살색
649	20201117	화면 너머 만난 - 데이터를 줍는 아이들
650	20201118	수소, 에너지가 되다
651	20201118	맛을 배우는 아이들
652	20201118	바다의 괴물 '블롭'
653	20201118	1등이 꼭 승리하진 않는다
654	20201119	감자 하나에 인생을 건 청년들

구분	방송일자	부제
655	20201119	이것은 인형극이 아니다
656	20201119	〈이상한 나라의 앨리스〉 1부 모두가 앨리스입니다
657	20201119	〈이상한 나라의 앨리스〉 2부 저도 앨리스입니다만
658	20201123	사라지지 않는
659	20201123	걸작이다!
660	20201123	곰 한 마리
661	20201123	사랑하는 철학자
662	20201124	내 운명을 바꾸는 휴리스틱
663	20201124	삶의 기록, 그리고 어떤 선택의 기록
664	20201124	내 그럴 줄 알았다
665	20201124	불쾌한 골짜기에 오신 것을 환영합니다
666	20201125	끈질기게 살아남는
667	20201125	수소, 도시를 바꾸다
668	20201125	웨어러블 로봇을 입다
669	20201125	역사를 뒤흔든 작은 발명품
670	20201125	달이 녹슬고 있다
671	20201126	힙스터들의 판소리
672	20201126	어느 평범한 샐러리맨의 특별한 습관
673	20201126	습작의 기억
674	20201126	열에 아홉 <sup>⑩</sup>
675	20201126	모두가 42번을 달고 뛴다는 것
676	20201130	나일강이 남긴 것들
677	20201130	존재했고, 사랑했던 그의 이야기
678	20201130	돌아온 물의 비밀
679	20201130	세상을 푸는 방법
680	20201130	경계가 사라진 학교
681	20201201	장기 없는 사회
682	20201201	지불의 고통
683	20201201	너의 열여덟
684	20201201	알고 싶지 않은 TMI
685	20201201	모두의 차별
686	20201202	한국에서 온 크리스마스트리
687	20201202	다른 대학이 가르치지 않는 것
688	20201202	왜 37℃일까?
689	20201202	내 귀에 귀벌레
690	20201203	순간을 디자인하다, 불꽃 디자이너
691	20201203	환기가 필요한 순간
692	20201203	당신의 이름으로 나를 부를 때
693	20201203	열정 같은 소리 해보겠습니다
694	20201207	최후의 여왕
695	20201207	우리는 젊지 않다
696	20201207	작은 질문, 과학의 시작
697	20201207	먹고 사는 문제

구분	방송일자	부제
698	20201208	<지식채널e X 브이로그> 2020을살다-사는건영화같지만은않아서
699	20201208	세계 최고의 레스토랑에 예약하시겠습니까?
700	20201208	우다 루프로 비행하라
701	20201208	지워진 목소리
702	20201209	크리스마스섬에 첫 비가 내리면
703	20201209	적외선이 치료 효과가 있을까
704	20201209	4000년 된 유망주
705	20201209	오이 싫어하세요?
706	20201209	내겐 너무 긴 3분
707	20201210	기적을 출력하시겠습니까?
708	20201210	역사에서 사라진 화가, 이쾌대
709	20201210	잠시 멈추셔도 좋습니다
710	20201210	빨강에 파란이 일 때
711	20201210	코치 리의 작은 기적
712	20201214	내 안의 누군가
713	20201214	아름답고 저주받은
714	20201214	흩어진 유물들
715	20201214	어느 해방자(解放者)의 꿈
716	20201214	당당히 모릅니다
717	20201215	<지식채널e X 브이로그> 2020을 살다 - 외국에서 부친 편지
718	20201215	보이는 것이 전부는 아니지만
719	20201215	성공 비결의 함정
720	20201215	승자의 저주
721	20201215	슬기로운 미디어 사전
722	20201216	아마존을 살리는 사하라의 죽은 물고기
723	20201216	치료도 못하고 백신도 없는
724	20201216	이런 것도 창업이 되나요?
725	20201216	공장에서 농사를 짓는 게 가능해?
726	20201217	작은 것들을 위한 세상
727	20201217	길이 똑똑해진다
728	20201217	내 마음의 블루 스크린 복구법
729	20201217	쇼는 계속된다
730	20201221	마지막 밤까지의 이야기
731	20201221	모두의 화가
732	20201221	어느 섬의 비밀
733	20201221	아르케를 찾아서
734	20201222	<지식채널e X 브이로그> 2020을 살다 부모라는 이름으로
735	20201222	<지식채널e X 브이로그> 2020을살다-마지막비행
736	20201222	<지식채널e X 브이로그> 2020을살다-나는이시국의고3입니다
737	20201222	<지식채널e X 브이로그> 2020을살다-보건교사손은지,체육교사최지인
738	20201223	산타는 지금 어디쯤 있을까?

구분	방송일자	부제
739	20201223	눈꽃이 내린다
740	20201223	플라로이드 사진 좋아하세요?
741	20201223	회전문의 존재 이유
742	20201223	너의 이름은 길치
743	20201224	노라노, 한국 패션의 역사
744	20201224	얼굴 없는 디자이너
745	20201224	장벽 없는 예술: 공연을 통역하다
746	20201224	땡큐, 박성연
747	20201224	요람에서 무덤까지
748	20201228	복불의 시작
749	20201228	그의 이름은
750	20201228	아무것도 하지 않을 줄 모르는 이유
751	20201228	누구나 자유롭기를
752	20201228	실패해도 괜찮아
753	20201229	<지식채널e X 브이로그> 2020을 살다- 특별했던 15일의 기록
754	20201229	<지식채널e X 브이로그> 2020을 살다- 스리잡러를 아시나요?
755	20201229	<지식채널e X 브이로그> 2020을 살다- 당신이 보지 못했던
756	20201229	<지식채널e X 브이로그> 2020을 살다- 독일 여자 한국 남자
757	20201229	<지식채널e X 브이로그> 2020을 살다- #덕분에 #고맙습니다
758	20201230	메이 데이, 메이 데이
759	20201230	모든 것을 바꾼 디자인 학교
760	20201230	무엇이든 처음이 있다
761	20201230	눈이 내려도 눈을 뿌리는 이유
762	20201231	예술은 멈추지 않는다 1부 이 시국에 음악이라니
763	20201231	예술은 멈추지 않는다 2부 어느 날 뉴욕이 멈췄다
764	20201231	예술은 멈추지 않는다 3부 다만, 코로나에 걸렸을 뿐
765	20201231	예술은 멈추지 않는다 4부 디자인이 백신이다

## 개관

미래콘텐츠기획프로젝트팀은 EBS의 새로운 수익원이 될 미래콘텐츠 발굴을 운영 목적으로 하여 2020년 1월 한시전문조직으로 신설되었다. 미래콘텐츠기획프로젝트팀은 첫째, 새로운 시도, 두려움 없는 도전을 향한 팀, 둘째, 신규 아이디어 안착을 위한 인큐베이팅 팀이라는 정체성을 가지고, 제대로 된 '기획의 시간'에 대한 갈증으로 가득했던 주니어PD들을 위한 다양한 실험과 끊임없는 시도를 장려하며, 최소 보장된 기간 동안, 실험적인 아이디어 발굴, 이의 파일럿을 통한 가능성을 타진하기로 한다. 팀의 구체적인 목표는 첫째, 수용자 빅데이터, 국내외 디지털 환경 분석 R&D를 통한, 방송&모바일 미래형 콘텐츠 기획 및 제작, 둘째, VR 등 신기술을 이용한 아이템 발굴 및 콘텐츠 기획, 제작하는 것을 목표로 운영되었다.

## 주요업무

## ■ 전문가들 : 랜선돈기행

- 방송: Youtube 모모(momoe) 채널
- 연출: 최정균
- 출연: 슈카, 박정호, 박종복
- 내용 '로드뷰로 세상을 돌아다니며 일상 속 모든 것을 '돈'이라는 관점에서 바라보는 TMI 경제수다 프로그램'을 표방한 실물경제 교육 프로그램. 경제 유튜버 '슈카', 경제교육 전문가 박정호, 부동산 전문가 박종복 3인이 스튜디오에 모여 부동산, 증권, 기업의 역사 등 실물경제 전반의 역사와 작동원리, 투자전망 등을 이야기하며 경제에 대한 실용적 지식을 제공한다.
- 프로그램 부제 및 탑재일

탑재일	부제명
20200824	EP.1 카지노 잭팟의 규모가 궁금하다! / 현대, 봉은사, 코엑스, 카지노
20200831	EP.2 슈카가 알려주는 전기차 시장 / 청담, 테슬라, 전기차, 금, 명품, 루이비통
20200907	EP.3 바이오주의 미래 / 인천 송도, 바이오, 셀트리온, 삼성바이오로직스, 센트럴파크, 국제학교, 채드워, 스타벅스 건물주
20200914	EP.4 당신의 서랍 속에 5천만 원이 숨어있다? / 인천 차이나타운, 화교, 포춘쿠키, 현상금, 아래아한글, 제지업, 쿠팡, 아마존
20200921	EP.5 국회의사당의 가격 / 여의도, 국회, 수소, 현대자동차, 한강, 라면, 치킨, 배달의민족, 아마존, 쿠팡, 아파트
20200928	EP.6 대형빌딩 건물주가 되려면? / 여의도, LG, 배터리, 주식, 부동산, 시범아파트, 63빌딩, 트럼프
20201005	EP.7 주식투자를 원숭이가 잘할까? 인간이 잘할까? / 영등포, 롯데, 신세계, 경성방직, 타임스퀘어, 모텔, 호텔, 넷마블, 코웨이, MLB
20201012	EP.8 이모티콘 작가돼서 돈 벌기? / 판교, 카카오, 카카오게임즈, 카카오뱅크, NC 소프트, 게임, 배틀그라운드, 삼성중공업, 현대백화점
20201019	EP.9 삼성전자 주식 매수하실 분 주목! / 수원, 삼성전자, 반도체, TSMC, 화성, 행궁, 통닭, 치킨, 극한직업, 공유주방, SK, 하이닉스



## K-POP 가사도우미

- 방송: Youtube 모모(momoe) 채널
- 연출: 최수진
- 출연: 김태원, 강승윤
- 내용: 글로벌 시장에 깊숙이 스며들어 현재 가장 힙한 콘텐츠로 주목받고 있으며, 이젠 문화 장르로까지 자리매김하고 있는 한국가요 K-POP. 이에 세대를 아우르는 신, 구 싱어송라이터 두 사람을 통해 K-POP에 숨겨져 있는 가사의 의미, 적용될 수 있는 문학작품과 다양한 인문학적 이슈까지 살펴보면, 이를 통해 덕질도 하고 문학에도 관심을 기울여 보는 프로그램.
- 프로그램 부제 및 탑재일

탑재일	부제명
20200819	EP.1 월클 BTS... 가사까지 어나더레벨인 건 반칙 아니냐며...♥
20200826	EP.2 아이유(IU) 올린 OPPA 당장 나와;; 다들 3단고음에 한번씩은 진심이었잖아?
20200902	EP.3 물거품은 내가 할게 EXO는 왕자님만 해..!
20200909	EP.4 아가새들은 좋겠다,,, GOT7 노래 가사만 읽었는데 소설 한 편 읽은 기분일테니까,,,
20200916	EP.5 승유나,, 본업까지 'AH YEAH' 잘해버리면 어떡해,,,? WINNER의 가사로 배워보는 쿨한 이별
20200923	EP.6 왜들 그리 다운돼있어? '오만'과 '편견' 내려놓고 아무노래나 일단 틀어~!
20200930	EP.7 다들 준호네 집 가느라 아직 여기까진 못 왔지? 컨셉 끝판왕 VIXX 자체가 'FANTASY'아닌지
20201007	EP.8 누군가 K-한(-)의 미래를 묻거든 고개를 들어 (여자)아이들을 보게 하라(뿌듯)
20201021	시즌 2 EP.1 몽글몽글 날 위로해주는,,,좀비?! / 김태원도 인정한 명곡,,/ 데식이들,,, 사랑해,,,못 잃어,,,
20201028	시즌 2 EP.2 선미 저격총 따라해본 사람 다 드루와 / 이렇게 예쁜 선미를 누가 두고 가셨나
20201104	시즌 2 EP.3 태민에게 세뇌된 채 고개 끄덕이는 우리,,, 사랑해 이태민,,,
20201111	시즌 2 EP.4 화사가 직접 말하는 'Maria'?! 본업 최고 잘하는 안혜진 / 1가구 1화사 법제화해주세요
20201118	E시즌 2 P.5 후이가 직접 설명하는 '청개구리'?! 저 구름 동산 위에 바다같은 우물 짓고 펜타곤 덕질할래요
20201125	시즌 2 EP.6 내 P;π 다 방탄이 가져가,,, (오열) 배운 변태 빅히트와 BTS가 만들어낸 레전드 곡 / BTS - 피 땀 눈물
20201202	시즌 2 EP.7 최애는 최애고 악뮤는 악뮤잖아요? 어떻게 타이틀만 사랑하겠어, 악뮤를 사랑하는 거지 / 레전드 수록곡 '물 만난 물고기'
20201209	시즌 2 EP.8 뜨겁고 차갑던 그 계절들 매순간 태연은 반짝였잖아 / 가슴 말랑해지는 태연의 '사계'

## 잠깐만

- 방송: Youtube 모모(momoe) 채널
- 연출: 양성부
- 출연: 김선정 문중호 이해지 구혜리 김정현 김필수 등
- 내용: '드라마로 배우는 토막 상식'을 기치로 패러디와 B급 유머를 가미한 숏폼 콘텐츠. '아침 드라마에 진심이 돼 버린 EBS'라는 홍보 문구로 짐작하듯이 아침 드라

마의 클리셰를 웰메이드로 제시하다가 갑작스럽게 그 속의 의문을 해결해주는 정보 프로그램으로 돌변하는 형식이다. 후반에는 발리우드적인 춤과 노래를 곁들여 B급 정서를 완성한다.

• 프로그램 부제 및 탑재일

탑재일	부제명
20200821	EP.1 니가 감히내 아들을 꼬셔? 이거 먹고 떨어져!! ??? : 아싸 개꿀
20200828	EP.2 나도 몰랐던 내 딸이 있다고?! 묻고 유전자 검사로 가!!! (feat. 예나 선정이 딸이에요)
20200904	EP.3 사랑에 빠진 게 죄는 아니라고? 상상도 못한 대사와 상상도 못한 오피스텔 명의 로그
20200911	EP.4 아들이 사랑한 남편의 내연녀,,,? K-아침드라마,, 혼란하다 혼란해,,
20200918	EP.5 마음을 그렇게 쓰니까 머리카락도 도망가지!! 인성 문제있는 친구랑 머리채 뜯고 싸우면 안 되는 이유
20200925	EP.6 누구...세요...? 여기가 어디죠...? 전... 누구죠...? 저세상 멘봉의 현장
20201002	EP.7 이 결혼 허락해주십시오! 무릎과 맞바꾼 사랑
20201009	EP.8 이 드라마 고구마 전개 맛집이네,,, 작가님 사이다 좀 주세요,,,, 숨 막혀요,,,

## ■ 오늘의 청소년

- 방송: Youtube 모모(momoe) 채널
- 연출: 이고은
- 출연: 이고은(내레이션)
- 내용: ‘다시 보고 싶은 EBS 프로그램이 있으신가요? 대신 자료실 뒤져드리겠습니다.’는 문구를 전면에 내세운 EBS 영상 아카이브 활용 프로그램. 90년대 초반 청소년들의 삶을 보여주었던 ‘오늘의 청소년’속 청소년의 생생한 모습과 문화를 보여주며 현재의 청소년과 비교해보고 과거와 교감한다. 담당PD인 이고은PD가 1인 프로덕션 방식으로 제작했으며 내레이션도 담당했다.
- 프로그램 부제 및 탑재일

탑재일	부제명
20200804	EP.1 임영웅 팬들의 과거? 거침없이 사랑을 표현하던 90년대 덕질 클래스
20200806	EP.2 기억하나요? 쿡방의 원조 '꼬마요리사' 그리고 라면 끼리기 전에 튀김 좀 튀겼던 특별게스트
20200813	EP.3 이 소년은 신화가 됩니다. 김동완의 데뷔작 '우리는 와이틴' Kim Dong Wan
20200818	EP.4 스마트폰은 없어도 PC통신은 있다! 90년대 세기말 아이돌 팬덤 문화
20200820	EP.5 자유를 잃고 성적을 얻다 / 90년대 수능 1세대의 험난한 고3생활
20200825	EP.6 당신의 첫사랑 기억하시나요? 90년대 10대들의 연애이야기
20200828	EP.7 인생은 한 치 앞을 알 수 없는 것. 90년대 소년소녀들의 꿈은 이뤄졌을까?
20200901	EP.8 삭발? 재밌잖아요! 브레이크가 고장 난 90년대 청소년들의 패션과 다이어트
20200903	EP.9 대.단.하.다 진짜! 소리가 절로 나오는 93 대전엑스포 (테슬라 보고 있냐?)
20200910	EP.10 이렇게 풋풋해도 되는거야? 김동완의 마지막 승부! Kim Dong Wan
20200911	EP.11 출생의 비밀? 카이스트 연루설? 당신이 몰랐던 곰돌이의 비밀! 90년대 추억 속으로!
20200915	EP.12 이렇게 입으면 당신도 강북 멋쟁이! 교복이 부활한 이유와 90년대 교복 코드법

탑재일	부제명
20200917	EP.13 지금까지 숨겨 왔던(?) EBS 90년대 희귀영상 대방출! (차두리, 신세경, 서문탁, 이소은, 임창정)
20200922	EP.14 부모님의 간섭은 싫지만 첫사랑은 하고 싶었던, 90년대 사춘기의 추억
20200924	EP.15 실패한 감독은 어떻게 오스카를 탔을까? 20대 초보 감독부터 천만 감독까지. 봉준호 인터뷰 모음

## e중생활

- 방송: Youtube 모모(momoe) 채널
- 연출: 최수진, 양성부, 이고은, 최정균
- 출연: 양성부, 이고은, 최정균
- 내용: 신생 '미래콘텐츠기획프로젝트팀'에 배치된 PD들. 하지만 팀원들에게 주어진 '미래'라는 숙제는 암담하기만 한데...미래 콘텐츠가 살아남느냐? 내가 살아남느냐?의 좌충우돌기를 담은 PD들의 고군분투와 각 콘텐츠가 기획되기까지의 과정을 담은 비하인드 영상 시리즈.
- 프로그램 부제 및 탑재일

탑재일	부제명
20200801	EP.1 이게 제 미래인가요? 회사 로비에서 트윙킹 칩했습니다.
20200808	EP.2 미래 콘텐츠,, 그게 뭔데,, 어떻게 하는건데,,,? 라고 물으신다면 대답해 드리는 게 인지상정-☆★
20200815	EP.3 미래 찾아 삼만리_진짜_레알_마지막_최최최최종(feat. 샌프란시스코)
20200822	EP.4 [잠깐만 비하인드] 의사쌤이 왜 아침드라마에서 나와...? 아침드라마X 교양이 말이 되는 곳,, 여긴 바로 EBS-(짱긋)
20200829	EP.5 [전문가들 비하인드] 로드뷰만 가지고도 밤샐 수 있을 것 같은 새롭들,,, TMT가 셋인 촬영장 엿보기
20200905	EP.6 [K-POP 가사도우미 비하인드] 아무지게 보내보는 손키스,,,♥ 승유니랑 태워니랑 100만 뷰 가자야!!!
20200912	EP.7 [오늘의 청소년 비하인드] 여기 완전 레트로 맛집이네 / 최초공개하는 EBS 비밀의 공간까지?!?
20200919	EP.8 [POISON 제작기] 어떻게 VR을 빼놓고 미래콘텐츠를 논하죠? 코시국 맞춤 VR, 커밍쑈!

## POISON (VR콘텐츠)

- 방송: SXSW 2021 World Premiere(미국), 부천판타스틱국제영화제(한국), Strasbourg European Fantastic Film Festival(프랑스) 등 초청
- 연출: 이미솔
- 내용: 포이즌 ('POISON')은 고품격 다큐멘터리를 만들어 온 EBS가 VR로 선보이는 과학 콘텐츠이다. 'POISON'의 관객은 '코로나 바이러스'가 된다. 코로나 바이러스의 입장에서 인간 몸에 침투하여 인간을 감염시키는 경로를 체험하는 콘텐츠이다. 체험을 통해 자연스럽게 감염 기전을 학습하는 효과를 기대하는 실감형 교육 콘텐츠.

EBS



# 유아어린이 특임국

## 개관

유아·어린이특임국은 2020년 조직개편과 더불어 애니메이션부와 팽TV, 유아어린이 사업 부문이 각각 분리, 독립, 이관되었다. 애니메이션부의 업무는 콘텐츠 기획센터 글로벌 애니 부로, 팽TV는 스마트 사업센터 팽TV&브랜드 스튜디오로, 유아 어린이 사업부문은 스마트 사업센터, 콘텐츠 사업부로 이관되었다. 전반적인 업무축소에도 불구하고 유아·어린이특임국은 2020년부터 전세계적으로 유행하기 시작한 코로나19 바이러스로 인해 어린이집과 유치원, 학교를 가지 못하는 유아어린이들을 위한 유익한 교육 콘텐츠 제작을 계속하였다.

## 주요업무

### 1. 프로그램 제작

#### 가. 덩동댕 유치원

- 방송: 월~금 08:00~08:30
- 연출: 방영찬, 최현선, 이상헌(전), 박혜민, 최현선, 이상헌(후)
- 내용: 1982년 방송을 시작한 <덩동댕 유치원>은 명실상부한 우리나라 최초, 최장수 유아교육프로그램으로 시대상에 따라 캐릭터와 내용 구성 또한 변천되어왔다. 2019년 <덩동댕 친구들>이라는 이름의 캐릭터 기반 드라마 포맷으로 새로운 변화를 시도했으나 자극적인 캐릭터와 내용에 대한 시청자들의 반응이 좋지 않았다. 이에 따라 2020년, 개편 1년 만에 또 한 번의 전면 개편을 단행하여 <덩동댕 유치원 - 또또리숲의 요정친구들>이 탄생하였다. 개편 <덩동댕 유치원>은 자극적이고 비교육적인 유아 콘텐츠들 사이에서 유아 교육물의 기본에 충실한 프로그램, 유아 시청자의 올바른 정서함양을 도울 수 있는 순수한 캐릭터와 자극적이지 않은 내용을 주요 컨셉으로 기획되었다. 우리네 숲에서 쉽게 만날 수 있는 도토리과 버섯, 꽃과 바위에서 태어난 또또리, 푸푸리, 만드리, 떼구리라는 유아 수준의 착한 심성을 가진 요정들이 솔이라는 어린이 인간 친구를 사귀며 다양한 경험과 배움을 통해 유아들에게 꼭 필요한 지식은 물론, 인성, 사회성을 함께 길러 나간다는 즐거리였다. 월요일에서 금요일까지 요일별 다른 주제를 가지고 상반기에는 동화와 동요, 인성드라마, 만들기, 안전교육 등의 아이টে으로 구성되었다. 하반기에는 코로나19 바이러스가 확산세를 타며 유아 출연자 보호의 일환으로 어린이 출연자가 출연하지 않게 되었으나 체험교육, 과학실험 등의 아이টে이 강화되며 프로그램의 내실은 더욱 다져지게 되었다. 특히 야외 학습 활동에 많은 제약이 생긴 유아시청자들을 위해 캐릭터들이 직접 현장에 나가보고 만들고 체험해보는 콘텐츠들이 개발되어 시청자들의 호평을 받았다.

방송일자	부제명
20200504	또또리숲에 초대합니다 / 말하는 감사 카드
20200505	똥 누는 꼬끼리 / I love my family
20200506	솔이의 관촬아 관촬아 양보해도 관촬아/감기에 걸렸어요
20200507	참 좋은 말 / 개미 가족

방송일자	부제명
20200508	낯선 사람을 따라가지 않아요/홍부네 집-가족
20200511	이야기숲 '만약에'- 토끼의 재판 / 하늘 동물원
20200512	로봇 친구 만나면 정말 좋겠네 / Let's go on a picnic
20200513	떼쟁이는 이제 그만!/미세먼지가 싫어요
20200514	숲속의 음악가 / 새 동지 탐험
20200515	찌릿찌릿 전기 조심/임금님의 나들이-거짓말
20200518	이야기숲 '만약에'-벌거벗은 임금님 / 철쭉철쭉 파도 드림
20200519	고물이는 친구가 필요해 / Who says?
20200520	거짓말 대소동/몸에서 나는 소리
20200521	도레미 송 / 산개구리의 노래
20200522	잘 쓰면 약 못 쓰면 독/고양이 목에 방울 달기-두려움
20200525	이야기숲 '만약에'-빨간 모자 / 나무야, 따뜻한 바람이 되어줄게
20200526	솔이가 여럿 / Let's water the trees
20200527	솔이의 관찰아 관찰아 나눔의 기쁨/나무처럼 쑥쑥!
20200528	화가 / 나무야 나무야
20200529	횡단보도 안전하게 건너기/소년과 나무-성장
20200601	이야기숲 '만약에'- 신데렐라 / 손가락 도장 꼭꼭
20200602	키 쑥쑥! 농구 골대 / I can ride a scooter
20200603	솔이의 관찰아 관찰아 세상에서 가장 아름다운 사과/손바닥이 까졌어요
20200604	고양이야 나랑 놀자 / 벚나무와 개미
20200605	놀이터에서 안전하게 놀자/까치의 자랑-자신감
20200608	이야기숲 '만약에'- 잭과 콩나무 / 울고 웃어요, 감정 컵
20200609	입이 큰 상어 / I am happy
20200610	솔이의 관찰아 관찰아 저도 관찰아/눈곱이 끼었어요
20200611	호키포키 / 제비야 날아라
20200612	스마트 폰 괴물이 나타났다!/늑대가 화났어요
20200615	이야기숲 '만약에'- 방귀쟁이 며느리 / 꽃과 나비
20200616	빛소리를 만들자 / What color is this?
20200617	솔이의 관찰아 관찰아 서투러도 관찰아/햇볕에 탔어요
20200618	간다 간다 / 나비 날개의 비밀
20200619	높은 곳은 위험해!/세상에서 가장 아름다운 것-아름다움
20200622	이야기숲 '만약에'- 토끼와 거북 / 동동이의 시장 바구니
20200623	달려라, 버스! / How much is it?
20200624	솔이의 관찰아 관찰아 끝까지 들어요/건강하게 먹어요
20200625	곰 세 마리 / 먹이그물
20200626	비 오는 날의 약속 / 돈 한 냥으로 뭘 할까?-현명한 소비
20200629	이야기숲 '만약에'- 브레멘 음악대 / 모래랑 놀아요
20200630	알록달록 머리카락 / We build a sandcastle
20200701	솔이의 관찰아 관찰아 화가 나/이가 빠졌어요
20200702	숲 속 작은집 / 꿀벌은 꽃가루 배달부
20200703	바이러스의 전파를 막아라 / 연못의 주인은 누구?-공존
20200706	이야기숲 '만약에'- 빨간 부채 파란 부채 / 데굴데굴 바퀴 그림
20200707	숲요정들의 생일 파티 / Let's wash the car

방송일자	부제명
20200708	솔이의 관촬아 관촬아 용기가 필요해/모기에 물렸어요
20200709	싱그러운 여름 / 개미의 길
20200710	만약에 불이 나면 / 시골 쥐의 선택-편리함
20200713	이야기숲 '만약에'- 해와 바람 / 친구를 위한 마음 편지
20200714	별별 맛이 다 있는 아이스크림 가게 / Camping with my friend
20200715	솔이의 관촬아 관촬아 할 수 있어/너무 더워요
20200716	산에 나무가 없으면 / 사냥꾼 식물
20200717	식중독을 조심해요 / 진정한 우정-친구
20200720	이야기숲 '만약에'- 양치기 소년 / 동동이의 멋진 꿈
20200721	내 맘대로 셉글라스 / My dream
20200722	솔이의 관촬아 관촬아 누구나 잘 하는 게 있어/빠가 부러졌어요
20200723	바나나 미소 / 갯벌은 소중한
20200724	물놀이를 할 때는 / 청년의 꿈-직업
20200727	이야기숲 '만약에'- 요술 항아리 / 생일 축하 팡팡이
20200728	거미와 거미줄 / Whose birthday is it?
20200729	솔이의 관촬아 관촬아 누구나 무서운 게 있어/동생이 생겼어요
20200730	수박파티 / 변신 천재 카멜레온
20200731	강아지에게 물리지 않으려면 / 생일이 사라졌다! - 생일
20200803	이야기숲 '만약에'- 백설공주 / 울고 웃어요, 감정 컵
20200804	우주로 날아가자 / I can ride a scooter
20200805	솔이의 관촬아 관촬아 아빠! 고마워요! 사랑해요/몸에서 나는 소리
20200806	내가 호 불러줄게요 / 개미 가족
20200807	예방주사를 왜 맞아야 하나요 / 고양이 목에 방울 달기-두려움
20200810	이야기숲 '만약에'- 임금님 귀는 당나귀 귀 / 꽃과 나비
20200811	물고기를 잡아요 / We build a sand castle
20200812	솔이의 관촬아 관촬아 약속은 꼭 지키는 거야/나무처럼 쑥쑥!
20200813	잘잘잘 / 제비야 날아라
20200814	만약에 길을 잃으면 / 까치의 자랑-자신감
20200817	이야기숲 '만약에'- 황금알을 낳는 거위 / 우리 할머니
20200818	또또리의 여행가방 / 아기 곰은 내 친구
20200819	솔이의 관촬아 관촬아 엄마의 잔소리/What is this?
20200820	악기놀이 / 매미의 탄생
20200821	미세먼지 많은 날엔 / 소인국에 간 걸리버
20200824	이야기숲 '만약에'- 호랑이와 꽃감 / 내 동생
20200825	누가 똥을 싸고 갔을까? / 달팽이와 우산
20200826	관촬아 관촬아 우리 집 위층에 공룡이 살아요 / Let's clean
20200827	종이접기 / 선인장은 대단해
20200828	안전하게 버스 타요 / 거인국에 간 걸리버-크기
20200831	이야기숲 '만약에'- 양초 도깨비/아빠 힘내세요!
20200901	또또리는 자동차를 탈 수 있을까? / 산토끼와 다람쥐
20200902	관촬아 관촬아 칭찬이 좋아 / Today's weather
20200903	대문 놀이 / 거미줄의 비밀
20200904	키보드 대장이 되고 싶어! / 거지가 된 왕자 - 부러움

방송일자	부제명
20200907	이야기숲 '만약에'- 토끼와 자라 / 아기 도깨비
20200908	목이 긴 새는 누굴까? / 구름과 솜사탕
20200909	괜찮아 괜찮아 할아버지의 선물/The dog is my friend
20200910	모두 다 뛰놀자 / 최고 비행사 잠자리
20200911	앗! 끼지 않게 조심해요! / 누가 진짜 왕자일까? - 용기
20200914	이야기숲 '만약에'- 호랑이 형님 / 씨앗과 토마토
20200915	자동차는 어떻게 만들어질까? / 갈매기와 섬집 아기
20200916	미안해 고마워 사랑해 /Let's take a shower
20200917	산중호걸 / 물에 사는 식물
20200918	지구를 부탁해 / 토끼의 간을 구하라! - 생명
20200921	이야기숲 '만약에'- 세 가지 소원 / 가을 들판의 허수아비
20200922	거북이 모양의 배가 있을까? / 아기 염소와 작은 동물원
20200923	순서대로 차례차례/Good morning
20200924	숲속을 걸어요 / 꼬꼬닭이 꼬끼오!
20200925	욕실에서 지켜야 할 약속 / 토끼의 간은 어디에? - 꾀
20200928	이야기숲 '만약에'- 청개구리 이야기 / 달팽이와 우산
20200929	바퀴가 열 개이면서도 한 개인 자동차는? / 아빠 힘내세요!
20200930	친구의 물건도 소중한해/Where are the pigs?
20201001	한가위 / 새의 깃털
20201002	윙윙 벌이 나타났어요 / 토끼와 거북이의 달리기 경주 - 공정함
20201005	이야기숲 '만약에'- 개와 고양이 / 잠자리와 가을 길
20201006	공룡이 살아있을까? / 바람과 바람개비
20201007	우리 모두 다 같이 손 씻자/Pajama party
20201008	꼭꼭 약속해 / 천하장사 장수풍뎅이
20201009	미술용품도 안전하게 / 약속을 지킨 설씨 아가씨 - 약속
20201012	이야기숲 '만약에'- 마지막 잎새 / 비행기와 반달
20201013	우주의 별들을 보려면? / 개구리와 약속
20201014	집으로 소풍 가자/It's my turn
20201015	모두 다 꽃이야 / 귀뚜라미 음악회
20201016	안전하게 걸어요 / 빵을 훔친 장발장 - 탐욕
20201019	이야기숲 '만약에'- 해와 달이 된 오누이 / 도토리야 아기다람쥐
20201020	바다에 사는 코끼리가 있을까 / 해요 음악대
20201021	만나면 인사해요/Let's help
20201022	네 잎 클로버 / 버섯의 신비
20201023	계단에서 걸어 다녀요 / 용서 받은 장발장 - 용서
20201026	이야기숲 '만약에'- 피리 부는 사나이 / 바둑이 방울
20201027	인어공주를 찾아서 / 하모니카와 고향의 봄
20201028	그냥 두고 나갔더니/Can you fly?
20201029	다섯 글자 예쁜 말 / 누에와 비단실
20201030	자동차 가까이에서는 놀지 않아요 / 네로는 가난했지만 - 편견
20201102	이야기숲 '만약에'- 고양이 목에 방울 달기 / 코끼리와 악어 떼
20201103	로봇 강아지의 친구들을 찾아서 / 파란 가을 하늘
20201104	내 마음이 기쁘단다/Where is the supermarket?



방송일자	부제명
20201105	콩콩콩 콩나물 / 숲속 사냥꾼 사마귀
20201106	위험해! 숨 막힐 수 있어! / 정직했던 네로 - 정직
20201109	이야기숲 '만약에'- 당나귀와 소금 / 귀뚜라미와 하품
20201110	로봇 물고기가 있을까 / 좋은 말과 장난감 기차
20201111	또 이를 거야?/In the kindergarden
20201112	숨사탕 / 달팽이의 비밀
20201113	뜨거워! 조심해! / 도적 대장, 홍길동 - 의로움
20201116	이야기숲 '만약에'- 사이좋은 형제 / 낙엽과 나뭇잎 배
20201117	무슨 소리일까? / 연과 애벌레의 꿈
20201118	연습하면 할 수 있어요!/How much is it?
20201119	도토리의 꿈/꿈틀꿈틀 지렁이
20201120	함부로 문을 열어주면 안 돼요 / 진정한 우정-친구
20201123	이야기숲 '만약에'- 잠자는 숲속의 공주 / 우리 할머니
20201124	지구야 아프지마 / 아기 꿈은 내 친구
20201125	이랬다가 저랬다가 번덕쟁이/Camping with my friend
20201126	꼬르륵 냐냐 쿵쿨/누가 씨앗을 심었나
20201127	위험해! 침대에서는 뛰지 마! / 연못의 주인은 누구?-공존
20201130	이야기숲 '만약에'- 장발장 / 내 동생
20201201	우주 비행사가 되고 싶어 / 달팽이와 우산
20201202	우리 모두 다 같이 이 꿈자/My dream
20201203	겨울바람/가을꽃이 활짝 피었습니다
20201204	너무 길면 위험해 / 까치의 자랑-자신감
20201207	이야기숲 '만약에'- 방귀시합 / 아빠 힘내세요!
20201208	튼튼한 집을 짓고 싶어 / 산토끼와 다람쥐
20201209	예쁜 말 고운 말을 써요! / I can ride a scooter
20201210	꼬마 눈사람/단풍과 낙엽
20201211	조심해! 눈길은 미끄러워! / 고양이 목에 방울 달기-두려움
20201214	이야기숲 '만약에'- 성냥팔이 소녀 / 가을 들판의 허수아비
20201215	떼구리가 아픈 이유를 찾아라 / 잠자리와 가을 길
20201216	끝까지 해내는 거야 / Whose birthday is it?
20201217	관찰아요/엄마 소도 얼룩소
20201218	엘리베이터에서 지켜야 할 약속/소인국에 간 걸리버 - 도전
20201221	이야기숲 '만약에'- 크리스마스 선물 / 씨앗과 토마토
20201222	눈, 그대로 멈춰라 / 갈매기와 섬집 아기
20201223	네가 웃으면 나도 행복해 / Who says?
20201224	울면 안 돼 / 뱀이다!
20201225	눈썰매도 안전하게!/거인국에 간 걸리버 - 크기
20201228	이야기숲 '만약에'- 비겁한 박쥐 / 아기 도깨비
20201229	작은 집을 찾아라 / 구름과 숨사탕
20201230	사람 많은 곳에서는! / I am happy
20201231	아름다운 세상 / 신나는 채색강 탐험

## 나. 모여라 덩동댕

- 방송: 토 08:30~09:00
- 연출: 강태욱(전), 방영찬(후)
- 내용: 2020년 전반기는 전 세계적 재앙이었던 코로나19 바이러스의 전파가 본격화한 시기로 국내 유일의 '찾아가는 유아교육 공개방송'을 표방해온 <모여라 덩동댕> 역시 어린이 관객들의 안전을 위해 2020년 1월 이후 전격 '비대면 공연'으로 전환하게 된다. 갑작스런 대면 공개방송 중단으로 인해 기 방송분의 '재구성 방송'도 병행하게 되며 방송 내외적으로 침체기를 맞이했다. 2020년 3월 1.22%이던 4-9세 타겟시청률이 2020년 5월 0.38%로 급락한 것이 이를 방증한다. 이와 함께 지난 10여 년간 큰 변화가 없었던 주요 캐릭터와 배우진에 대한 개편의 요청도 생겨나기 시작했다. 아저씨 트로트가수를 연상시키는 악당 나잘난, 더잘난과 하이힐에 미니스커트를 입은 번개걸 캐릭터가 시대착오적이라는 시청자들의 지적 역시 꾸준히 제기되었다. 코로나19 바이러스로 인한 공개방송 포맷의 중단과 시대착오적 캐릭터들에 대한 변화의 요청은 하반기 '제작진과 출연진의 전면 개편'이라는 거대한 변화로 이어졌고 5주의 준비 기간을 거쳐 2020년 10월 10일 <모여라 덩동댕>은 '번개별 이야기'라는 새로운 캐릭터와 세계관의 이야기를 시작하게 된다. 새로운 <모여라 덩동댕>은 번개맨과 똑딱이, 똑딱아빠를 뺀 모든 캐릭터가 새롭게 탄생하였고 배우진 역시 4대 번개맨인 '허만'을 필두로 방송인 출신이 아닌 뮤지컬과 연극계의 젊은 배우들로 전격 교체되었다. 형식 역시 지역 대공연장에서 이뤄지는 공개방송이 아닌 EBS 스튜디오에서 제작되는 어린이 뮤지컬의 포맷으로 한시적으로 변경되었으며 어린이 출연자 보호를 위해 아역 출연 역시 일시 배제되었다. 방송 외적으로는 여러모로 규모가 작아진 형국이 되었지만, 방송 내적으로는 '어린이의 사회성 증진을 위한 교육적 메시지 강화', '대결 구도 속의 폭력성 감소', '반짝이, 아라, 아차, 별나무 등 개성적이고도 진취적인 여성 캐릭터 확충'과 '변화하는 시대상 반영 및 양성평등 정신의 강화' 등을 목표로 삼아 공개방송의 운영에 밀려 그간 신경을 많이 쓰지 못했던 작품 자체의 내실을 더욱 다지게 되었다. 이러한 노력의 방증으로 개편 직전 2020년 9월 0.30%까지 떨어졌던 4-9세 타겟시청률은 2020년 12월 0.87%로 세 배 가까이 상승하였다.

방송일자	부제명
20200104	새해 소원을 말해봐 / 열두 띠 이야기
20200111	번개타운 미술관 / 늑대와 아기 염소들
20200118	최고의 악당은 누구일까? / 구두장이 요정
20200125	내 마음의 복주머니 / 야광귀
20200201	펄펄조이의 생일 파티 / 고추 먹은 원숭이
20200208	오늘은 정월대보름 / 씨앗 한줌
20200215	걱정 인형 / 개구리의 결혼식
20200222	겨울요정 고마워 / 훈장님의 꿀단지
20200229	나는 마리오란 말이오! / 잠자는 숲속의 공주
20200307	우리가 사랑한 번개맨 / 금도끼, 은도끼
20200314	꽃이 활짝 피어나 / 일곱 난쟁이들의 꿈 찾기
20200321	오래 오래 우리는 친구 / 아기 돼지 삼형제의 새 친구
20200328	나무 할아버지의 약속 / 용감한 양치기
20200829	고마워요 번개맨(1)
20200905	고마워요 번개맨(2)

방송일자	부제명
20200912	고마워요 마리오
20200919	고마워요 나잘난/더잘난
20200926	고마워요 번개걸
20201003	펄펄조이와 올라, 피어나
20201010	번개별 이야기
20201017	번개파워 이야기
20201024	번개별의 웃음파워 / 황금거위
20201031	재미송의 구슬가방 / 브레멘 음악대
20201107	똑딱이의 요술막대 / 흑부리 할머니
20201114	아라는 뭐든지 다 알아 / 아기 돼지 삼형제
20201121	와이파이 무지개(1)
20201128	와이파이 무지개(2) / 늑대가족 이야기
20201205	아라의 비밀 / 임금님 귀는 당나귀 귀
20201212	번개별 쇼
20201219	번개별의 크리스마스
20201226	사탕별 모험

#### 다. 방귀대장 뽕뽕이

- 방송: 월, 화 08:45~09:00
- 연출: 김성수
- 내용: <방귀대장 뽕뽕이> 본연의 모습과 기획의도를 살려 캐릭터를 바로잡고, 어려지는 주 시청층과 트렌드를 반영하고자 했다. 월요일은 3~5세 영유아 생활습관 교육을 메인 주제로 삼아 아이들이 '뽕뽕이'를 통해 쉽고 재미있게 생활습관을 익힐 수 있도록 구성했으며, 화요일은 아이들이 좋아하는 동요를 다양하게 반복적으로 불러보도록 구성했다.

방송일자	부제명
20200511	강아지가 멍멍멍 오늘의클래식동요,가보트
20200512	통통 송송 공놀이
20200513	칫솔이랑 치카치카
20200518	맑고 맑은 강물에 오늘의클래식동요,송어
20200519	후프로 점프!
20200520	혼자서도 잘 벗어요
20200525	빠꾸기가 노래해 오늘의클래식동요,뽕뽕알츠
20200526	팔랑팔랑 보자기
20200527	장난감을 제자리에
20200601	나는 고양이 오늘의클래식동요,고양이춤
20200602	폴짝폴짝 뛰어봐
20200603	손을 씻어요

방송일자	부제명
20200608	가나다라 캉캉 오늘의클래식동요,천국과지옥서곡중캉캉
20200609	페트병을 후~
20200610	신발을 신어요
20200615	깜짝 놀랐지? 오늘의클래식동요,놀람교향곡
20200616	양말이 말이야
20200617	다녀오겠습니다!
20200622	달려라 우편마차 오늘의클래식동요,크시코스의우편마차
20200623	방석이란 방방
20200624	따로 모아 버려요
20200629	백조와 함께 춤을 오늘의클래식동요,백조의호수
20200630	줄줄이 줄놀이
20200701	내 옷은 내가 정리해요
20200706	앞으로 가자 오늘의클래식동요,터키행진곡
20200707	부채를 펼럭
20200708	내 손으로 쓸고 닦고!
20200713	살금살금 다가가서 오늘의클래식동요,유모레스크
20200714	종이가방 배달가요
20200715	멋지게 인사해요
20200720	아장아장 아기 코끼리 오늘의클래식동요,아기코끼리의걸음마
20200721	이불 놀이터
20200722	뽀글뽀글 목욕이 좋아
20200727	나는 신이 나! 오늘의클래식동요,라데츠키행진곡
20200728	날아라 종이컵
20200729	깨끗하게 손 씻자
20200803	우리는 짝꿍 오늘의클래식동요,젓가락행진곡
20200804	상자로 놀자!
20200805	건강하게 여름 나기
20200810	정글로 떠나자!
20200811	풍선
20200812	신나게 침방 물놀이!
20200817	그러면 안 돼
20200818	종이
20200819	숟가락으로 남남
20200824	다그닥 달려요 오늘의클래식동요,윌리엄텔서곡
20200825	통통 승승 공놀이

방송일자	부제명
20200831	파란 하늘이 좋아 오늘의클래식동요,아름답고푸른도나우강
20200901	후프로 점프!
20200907	일하자 일해 오늘의클래식동요,카르멘
20200908	팔랑팔랑 보자기
20200914	난 너를 사랑해 오늘의클래식동요,미뉴에트
20200915	폴짝폴짝 뛰어봐
20200921	안녕 나비야 오늘의클래식동요,꽃의왈츠
20200922	페트병을 후~
20200928	집으로 가는 길 오늘의클래식동요,군대행진곡
20200929	양말이 말이야
20201005	좋아해! 오늘의클래식동요,엘리제를위하여
20201006	방석이랑 방방
20201012	휘파람을 휘리리 오늘의클래식동요,휘파람부는사람과개
20201013	줄줄이 줄놀이
20201019	사자왕이 간다 오늘의클래식동요,동물의사육제
20201020	부채를 펄럭
20201026	행복한 농부 오늘의클래식동요,행복한농부
20201027	종이가방 배달가요
20201102	모두 잘 자요 오늘의클래식동요<야상곡>
20201103	이불 놀이터
20201109	춤 춤시다 오늘의클래식동요,헝가리무곡
20201110	날아라 종이컵
20201116	나는 누구일까요? 오늘의클래식동요,아이네클라이네나흐트뮤직
20201117	상자로 놀자!
20201123	강아지가 멍멍멍 오늘의클래식동요,가보트
20201124	짜공을 찾아라!
20201130	맑고 맑은 강물에 오늘의클래식동요,송어
20201201	수를 세요 척척
20201207	빠꾸기가 노래해 오늘의클래식동요,빠꾹왈츠
20201208	모양으로 척척
20201214	나는 고양이 오늘의클래식동요,고양이춤

방송일자	부제명
20201215	위 아래 척척
20201221	가나다라 캉캉 오늘의클래식동요,천국과지옥서곡중강강
20201222	집을 지어요 척척
20201228	깜짝 놀랐지? 오늘의클래식동요,놀람교향곡
20201229	몸으로 척척

## 라. 생방송 특!특! 보니하니

- 방송: 월~금 18:00~18:55
- 연출: 황준성,박진우,성승민,김효진
- 내용: <생방송 특! 특! 보니하니>는 데일리 생방송 프로그램으로, 매일 저녁 다른 코너로 어린이들의 학습과 오락을 책임지고 있다. 보니 하니의 캐릭터를 강화하였으며, 애플리케이션을 통한 시청자들의 참여를 확대하였으며 학교, 생활 밀착형 아이টে을 강화하여 제작하였다.

방송일자	부제명
20200120	4009회-슬기로운 학교생활
20200121	4010회-우당탕탕 경찰서5
20200122	4011회-선물폭탄퀴즈쇼
20200123	4012회-보니쇼하니쇼
20200124	4013회-초등력자
20200127	4014회-슬기로운 학교생활
20200128	4015회-우당탕탕 경찰서5
20200129	4016회-선물폭탄퀴즈쇼
20200130	4017회-보니쇼하니쇼
20200131	4018회-초등력자
20200203	4019회-슬기로운 학교생활
20200204	4020회-우당탕탕 경찰서5
20200205	4021회-선물폭탄퀴즈쇼
20200206	4022회-보니쇼하니쇼
20200207	4023회-초등력자
20200210	4024회-슬기로운 학교생활
20200211	4025회-우당탕탕 경찰서5
20200212	4026회-선물폭탄퀴즈쇼
20200213	4027회-보니쇼하니쇼
20200214	4028회-보라하라
20200217	4029회-슬기로운 학교생활
20200218	4030회-우당탕탕 경찰서5
20200219	4031회-선물폭탄퀴즈쇼
20200220	4032회-보니쇼하니쇼
20200221	4033회-보라하라
20200224	4034회-슬기로운 학교생활
20200225	4035회-우당탕탕 경찰서5

방송일자	부제명
20200226	4036회-선물폭탄퀴즈쇼
20200227	4037회-보니쇼하니쇼
20200228	4038회-보라하라
20200302	4039회-슬기로운 학교생활
20200303	4040회-우당탕탕 경찰서5
20200304	4041회-선물폭탄퀴즈쇼
20200305	4042회-보니쇼하니쇼
20200306	4043회-보라하라
20200309	4044회-슬기로운 학교생활
20200310	4045회-우당탕탕 경찰서5
20200311	4046회-선물폭탄퀴즈쇼
20200312	4047회-보니쇼하니쇼
20200313	4048회-보라하라
20200316	4049회-슬기로운 학교생활
20200317	4050회-우당탕탕 경찰서5
20200318	4051회-선물폭탄퀴즈쇼
20200319	4052회-보니쇼하니쇼
20200320	4053회-보라하라
20200323	4054회-슬기로운 학교생활
20200324	4055회-우당탕탕 경찰서5
20200325	4056회-선물폭탄퀴즈쇼
20200326	4057회-보니쇼하니쇼
20200327	4058회-보라하라
20200330	4059회-슬기로운 학교생활
20200331	4060회- 우당탕탕 경찰서5
20200401	4061회- 선물폭탄퀴즈쇼
20200402	4062회-보니쇼하니쇼
20200403	4063회-보라하라
20200406	4064회-슬기로운 학교생활
20200407	4065회- 우당탕탕 경찰서5
20200408	4066회- 살리도
20200409	4067회-보니쇼하니쇼
20200410	4068회-보라하라
20200413	4069회-슬기로운 학교생활
20200414	4070회- 우당탕탕 경찰서5
20200415	4071회- 살리도
20200416	4072회-보니쇼하니쇼
20200417	4073회-보라하라
20200420	4074회-슬기로운 학교생활
20200421	4075회- 우당탕탕 경찰서5
20200422	4076회- 살리도
20200423	4077회-보니쇼하니쇼
20200424	4078회-보라하라

방송일자	부제명
20200427	4079회-슬기로운 학교생활
20200428	4080회- 우당탕탕 경찰서5
20200429	4081회- 살리도
20200430	4082회-보니쇼하니쇼
20200501	4083회-보라하라
20200504	4084회-슬기로운 학교생활
20200505	4085회- 우당탕탕 경찰서5
20200506	4086회- 살리도
20200507	4087회-보니쇼하니쇼
20200508	4088회-보라하라
20200511	4089회-슬기로운 학교생활
20200512	4090회- 우당탕탕 경찰서5
20200513	4091회- 살리도
20200514	4092회-보니쇼하니쇼
20200515	4093회-보라하라
20200518	4094회-슬기로운 학교생활
20200519	4095회- 우당탕탕 경찰서5
20200520	4096회- 살리도
20200521	4097회-보니쇼하니쇼
20200522	4098회-보라하라
20200525	4099회-슬기로운 학교생활
20200526	4100회- 우당탕탕 경찰서5
20200527	4101회- 살리도
20200528	4102회-보니쇼하니쇼
20200529	4103회-보라하라
20200601	4104회-슬기로운 학교생활
20200602	4105회- 우당탕탕 경찰서5
20200603	4106회- 살리도
20200604	4107회-보니쇼하니쇼
20200605	4108회-보라하라
20200608	4109회-슬기로운 학교생활
20200609	4110회- 우당탕탕 경찰서5
20200610	4111회- 살리도
20200611	4112회-보니쇼하니쇼
20200612	4113회-보라하라
20200615	4114회-슬기로운 학교생활
20200616	4115회- 우당탕탕 경찰서5
20200617	4116회- 살리도
20200618	4117회-보니쇼하니쇼
20200619	4118회-보라하라
20200622	4119회-슬기로운 학교생활
20200623	4120회- 우당탕탕 경찰서5
20200624	4121회- 살리도



방송일자	부제명
20200625	4122회-보니쇼하니쇼
20200626	4123회-보라하라
20200629	4124회-슬기로운 학교생활
20200630	4125회-우당탕탕 경찰서5
20200701	4126회-살리도
20200702	4127회-보니쇼하니쇼
20200703	4128회-보라하라
20200706	4129회-슬기로운 학교생활
20200707	4130회-우당탕탕 경찰서5
20200708	4131회-살리도
20200709	4132회-보니쇼하니쇼
20200710	4133회-초등력자
20200713	4134회-슬기로운 학교생활
20200714	4135회-우당탕탕 경찰서5
20200715	4136회-살리도
20200716	4137회-보니쇼하니쇼
20200717	4138회-초등력자
20200720	4139회-슬기로운 학교생활
20200721	4140회-우당탕탕 경찰서5
20200722	4141회-살리도
20200723	4142회-보니쇼하니쇼
20200724	4143회-초등력자
20200727	4144회-슬기로운 학교생활
20200728	4145회-우당탕탕 경찰서5
20200729	4146회-살리도
20200730	4147회-보니쇼하니쇼
20200731	4148회-초등력자
20200803	4149회-슬기로운 학교생활
20200804	4150회-우당탕탕 경찰서5
20200805	4151회-살리도
20200806	4152회-보니쇼하니쇼
20200807	4153회-초등력자
20200810	4154회-슬기로운 학교생활
20200811	4155회-우당탕탕 경찰서5
20200812	4156회-살리도
20200813	4157회-보니쇼하니쇼
20200814	4158회-초등력자
20200817	4159회-슬기로운 학교생활
20200818	4160회-우당탕탕 경찰서5
20200819	4161회-살리도
20200820	4162회-보니쇼하니쇼
20200821	4163회-초등력자
20200824	4164회-슬기로운 학교생활

방송일자	부제명
20200825	4165-우당탕탕 경찰서
20200826	4166회- 살리도
20200827	4167회-보니쇼 하니쇼
20200828	4168회- 초등력자
20200831	4169회- 슬기로운 학교생활
20200901	4170-우당탕탕 경찰서
20200902	4171회- 살리도
20200903	4172회-보니쇼 하니쇼
20200904	4173회- 초등력자
20200907	4174회- 슬기로운 학교생활
20200908	4175-우당탕탕 경찰서
20200909	4176회- 살리도
20200910	4177회-보니쇼 하니쇼
20200911	4178회- 초등력자
20200914	4179회- 슬기로운 학교생활
20200915	4180회-우당탕탕 경찰서
20200916	4181회- 살리도
20200917	4182회-보니쇼 하니쇼
20200918	4183회- 초등력자
20200921	4184회- 슬기로운 학교생활
20200922	4185-우당탕탕 경찰서
20200923	4186회- 살리도
20200924	4187회-보니쇼 하니쇼
20200925	4188회- 초등력자
20200928	4189회- 슬기로운 학교생활
20200929	4190회-우당탕탕 경찰서
20201005	4191회- 슬기로운 학교생활
20201006	4192회-우당탕탕 경찰서
20201007	4193회- 살리도2
20201008	4194회-보니쇼 하니쇼
20201009	4195회-갈라쇼
20201012	4196회- 슬기로운 학교생활
20201013	4197회-우당탕탕 경찰서
20201014	4198회- 살리도2
20201015	4199회-보니쇼 하니쇼
20201016	4200회-갈라쇼
20201019	4201회- 그릴 법한 보하스쿨
20201020	4202회-우당탕탕 경찰서
20201021	4203회- 살리도2
20201022	4204회-보니쇼 하니쇼 게임 원정대
20201023	4205회-갈라쇼
20201026	4206회- 그릴 법한 보하스쿨
20201027	4207회-우당탕탕 경찰서

방송일자	부제명
20201028	4208회- 살리도2
20201029	4209회-보니쇼 하니쇼 게임 원정대
20201030	4210회-갈라쇼
20201102	4211회- 그렐 법한 보하스쿨
20201103	4212회-우당탕탕 경찰서
20201104	4213회- 살리도2
20201105	4214회-보니쇼 하니쇼 게임 원정대
20201106	4215회-갈라쇼
20201109	4216회- 그렐 법한 보하스쿨
20201110	4217회-우당탕탕 경찰서
20201111	4218회- 살리도2
20201112	4219회-보니쇼 하니쇼 게임 원정대
20201113	4220회-갈라쇼
20201116	4221회- 그렐 법한 보하스쿨
20201117	4222회-우당탕탕 경찰서 미스터리 수사대
20201118	4223회- 살리도2
20201119	4224회-보니쇼 하니쇼 게임 원정대
20201120	4225회-갈라쇼
20201123	4226회- 그렐 법한 보하스쿨
20201124	4227회-우당탕탕 경찰서 미스터리 수사대
20201125	4228회- 살리도2
20201126	4229회-보니쇼 하니쇼 게임 원정대
20201127	4230회-갈라쇼
20201130	4231회- 그렐 법한 보하스쿨
20201201	4232회-우당탕탕 경찰서 미스터리 수사대
20201202	4233회- 살리도2
20201203	4234회-보니쇼 하니쇼 게임 원정대
20201204	4235회-갈라쇼
20201207	4236회- 그렐 법한 보하스쿨
20201208	4237회-우당탕탕 경찰서 미스터리 수사대
20201209	4238회- 살리도2
20201210	4239회-보니쇼 하니쇼 게임 원정대
20201211	4240회-갈라쇼
20201214	4241회- 그렐 법한 보하스쿨
20201215	4242회-우당탕탕 경찰서 미스터리 수사대
20201216	4243회- 살리도2
20201217	4244회-보니쇼 하니쇼 게임 원정대
20201218	4245회-갈라쇼
20201221	4246회- 그렐 법한 보하스쿨
20201222	4247회-우당탕탕 경찰서 미스터리 수사대
20201223	4248회- 살리도2
20201224	4249회-보니쇼 하니쇼 게임 원정대
20201225	4250회-갈라쇼

방송일자	부제명
20201228	4251화- 그걸 법한 보하스쿨
20201229	4252화-우당탕탕 경찰서 미스터리 수사대
20201230	4253화- 살리도2
20201231	4254화-보니쇼 하니쇼 게임 원정대

## 마. 최고다 호기심딱지

- 방송: 월, 화, 수, 목, 금 19:30~19:45(2017. 3. 30~8. 25)
- 연출: 하성현, 우지연
- 내용: 3-5세 유아 어린이들이 궁금해하고 호기심을 가질 만한 모든 것에 대해서 재미난 동화와 이야기를 통해 궁금증을 해결한다.  
스토리 CG 실물 모형 등을 사용하여 흥미를 불러 일으키고 신체 모형을 통해 몸과 건강 안전에 대한 이해도를 높인다.

방송일자	부제명
20200101	흠추는 똥
20200106	거북목이 쑥
20200107	흠추는 똥
20200108	칠복이의 질식 사건
20200113	코딱지 파면 안 돼요! 안 돼!
20200114	미세먼지가 뭔지?
20200115	에취 재채기
20200120	흑흑! 흑이 났어요!
20200121	오줌! 참으면 병 돼!
20200122	조심해! 핫팩
20200127	지독한 방귀 냄새의 비밀!
20200128	땀은 왜 날까?
20200129	저팔계의 겨울 피부 사랑
20200203	귀를 지키는 귀지
20200204	다리에 쥐가 났어요
20200205	눈동자 요정을 보호하라!
20200210	심장이 두근두근!
20200211	뼈가 부러졌어요!
20200212	독을 뿌리는 파상풍
20200217	꺼억! 트림은 왜 나올까?
20200218	성장호르몬 선생님이 떴다!
20200219	멀미가 괴로워!
20200224	무시무시한 수족구병
20200225	귀신보다 무서운 설탕!
20200226	소화 삼총사
20200302	드르렁 드르렁, 코는 왜 골까?
20200303	여름엔 조심해! 식중독
20200304	여드름이 꽃피운 사랑
20200309	아기 탄생의 비밀
20200310	붕어빵 프로젝트! 유전자
20200311	발목이 삐끗
20200316	쿨쿨 잠의 요정 멜라토닌

방송일자	부제명
20200317	저절로 뚝~떨어지는 피딱지
20200318	신종 바이러스 예방 대작전
20200323	칠복이의 질식 사건
20200324	손오공의 금연 선언
20200325	이불에 그린 오줌 지도
20200330	코딱지 파면 안 돼요! 안 돼!
20200331	미세먼지가 뭔지?
20200401	흑흑! 흑이 나왔어요!
20200402	위험한 장난, 감전 사고
20200403	전자레인지의 비밀
20200406	오줌! 참으면 병 돼!
20200407	지독한 방귀 냄새의 비밀!
20200408	땀은 왜 날까?
20200409	BTG와 함께하는 가스 안전
20200410	뽀글뽀글 비누특공대
20200413	귀를 지키는 귀지
20200414	다리에 쥐가 나왔어요
20200415	비상! 꽃가루 알레르기
20200416	뼈를 짚는 엑스레이
20200417	소화기야! 불을 부탁해
20200420	심장이 두근두근
20200421	뼈가 부러졌어요!
20200422	꺼억! 트림은 왜 나올까?
20200423	뜨거운 달님, 백열전구
20200424	눈을 조심해! 레이저
20200427	성장호르몬 선생님이 떴다!
20200428	무시무시한 수족구병
20200429	비상! 무더위 주의보
20200430	코로나19 소독 대작전!
20200501	햇빛의 돋보기 서커스
20200504	귀신보다 무서운 설탕!
20200505	드르렁 드르렁, 코는 왜 골까?
20200506	여름엔 조심해! 식중독
20200507	코로나19 바이러스의 비밀 침투
20200508	나침반 속 자석 응원단
20200511	공포영화보다 오싹한 냉방병
20200512	간질간질 알미운 모기!
20200513	아기 탄생의 비밀
20200514	이어폰의 공격
20200515	전기를 만드는 쿫바람
20200518	붕어빵 프로젝트! 유전자
20200519	쿨쿨 잠의 요정 멜라토닌
20200520	저절로 뚝~ 떨어지는 피딱지
20200521	영양분을 만드는 엽록체 레스토랑

방송일자	부제명
20200522	가위손의 녹 이야기
20200525	피부 지킴이 자외선 차단제
20200526	손오공의 금연 선언
20200527	비만탈출작전 1
20200528	출동! 리모컨 부대
20200529	부글부글 콜라가 평
20200601	비만탈출작전 2
20200602	간질간질 참을 수 없는 무좀
20200603	연습훈련, 독감예방주사
20200604	변기 뚜껑과 대장균의 비밀
20200605	햇빛의 무지개 서커스
20200608	밤이면 밤마다 요충
20200609	충치균의 설탕파티
20200610	기억이 깜빡깜빡
20200611	어질어질 빈혈
20200612	조심! 드라이아이스맨
20200615	저승사자, 일산화탄소
20200616	코피가 주르륵
20200617	겨울식중독, 노로바이러스
20200618	코감기! 귀를 조심해
20200619	지구 수비대와 오로라
20200622	비상! 강추위 주의보
20200623	공공 동상에 걸렸어요
20200624	거북목이 쑤욱
20200625	땀 냄새의 정체
20200626	공기들의 장풍 대결, 장마
20200629	춤추는 똥
20200630	칠복이의 질식 사건
20200701	에취 재채기
20200702	모기의 비밀 요원
20200703	곰팡이 습격 사건
20200706	조심해! 핫팩
20200707	저팔계의 겨울 피부 사랑
20200708	멀미가 괴로워!
20200709	열이 날 때 왜 덜덜 떨까?
20200710	구름마을의 번개 소동
20200713	소화 삼총사
20200714	여드름이 꽃피운 사랑
20200715	발목이 삐끗
20200716	생명을 살리는 4분의 기적
20200717	목마른 피 사총사
20200720	신종 바이러스 예방 대작전
20200721	이불에 그린 오줌 지도

방송일자	부제명
20200722	위험한 장난, 감전 사고
20200723	눈병! 비비면 위험해
20200724	눈동자 요정을 지켜라
20200727	전자레인지의 비밀
20200728	BTG와 함께 가스 안전
20200729	뽀글뽀글 비누특공대
20200730	위험해! 음식 알레르기
20200731	투명 망토를 입은 물방울
20200803	뼈를 짚는 엑스레이
20200804	소화기야! 불을 부탁해
20200805	뜨거운 달님, 백열전구
20200806	코로나 예방, 안전한 물놀이
20200807	팝콘과 마법 빗자루
20200810	눈을 조심해! 레이저
20200811	코로나19 소독 대작전!
20200812	햇빛의 돋보기 서커스
20200813	생명을 살리는 나눔 헌혈
20200814	비상! 차 안, 열사병
20200817	코로나19 바이러스의 비밀 침투
20200818	나침반 속 자석 응원단
20200819	이어폰의 공격
20200820	헬멧의 경고
20200821	벌똥벌은 똥이 아니야
20200826	전기를 만드는 콧바람
20200827	단추형 전지 삼키면 위험해!
20200828	코털장군의 숨쉬기 작전
20200902	영양분을 만드는 엽록체 레스토랑
20200903	피 사충사의 죽음, 멍
20200904	유리 조각을 밟았어요
20200909	가위손의 녹 이야기
20200910	코피 막기 작전
20200911	조심해! 말라리아 모기
20200916	출동! 리모컨 부대
20200917	커피! 마시면 위험해
20200918	비타민D의 뼈 튼튼 작전
20200923	부글부글 콜라가 평
20200924	체온 올리고 면역력 쑥쑥
20200925	야생 진드기 주의보
20200930	변기 뚜껑과 대장균의 비밀
20201001	위험해! 폐렴
20201002	왕왕 벌에 쏘았어요
20201007	햇빛의 무지개 서커스
20201008	아빠의 비듬 사건

방송일자	부제명
20201009	물집 터트릴까?
20201014	어질어질 빈혈
20201015	위험해! 턱에 쓴 마스크
20201016	뱀에게 물렸어요
20201021	조심! 드라이아이스맨
20201022	마음의 감기, 우울증
20201023	개에게 물리지 않게 조심!
20201028	코감기! 귀를 조심해
20201029	꽃도령 삼총사의 스마트폰 사용법
20201030	바다의 악당, 비브리오패 공격
20201104	햇빛의 돋보기 서커스
20201105	과호흡! 숨쉬기 힘들어요
20201106	일부러 토하면 위험해
20201111	나침반 속 자석 응원단
20201112	출동! 친환경 용사
20201113	목에 가시가 걸렸어요
20201118	전기를 만드는 콧바람
20201119	쌀밥 우주선을 탄 영양맨들
20201120	짜게 먹으면 안 돼요
20201125	가위손의 녹 이야기
20201126	흰머리는 왜 날까?
20201127	표피장군도 못 막는 화상
20201202	부글부글 콜라가 평
20201203	통증 신호를 막는 마취맨
20201204	사라져라, 쓰레기몬스터
20201209	햇빛의 무지개 서커스
20201210	움직이면 커지는 흉터
20201211	찌릿찌릿 살을 파고드는 발톱
20201216	빗방울요정의 오염 이야기
20201217	고장 난, 손목터널 기차
20201218	집먼지진드기의 똥 공격
20201223	조심! 드라이아이스맨
20201224	백혈병을 이긴 천사
20201225	하늘이 주는 선물, 눈
20201230	지구 수비대와 오로라
20201231	아빠의 발 냄새 사건



## 바. 또깨비 가족

- 방송: 목, 금 9:15~09:30
- 연출: 이예진
- 내용: 반인 반도깨비 또깨비 가족이 사람 사회에서 함께 살며 겪는 다양한 문제들에 답을 찾아가며 다각적 문제 해결 능력과 융합적 사고를 기른다. 정답 같은 답이 아니라 각자의 위트가 있는 다양한 답을 들어보고 태양이와 수빈이 역시 나름의 답을 찾아 내어보는 스토리 구조를 가지며 제작 한다.

방송일자	부제명
20200430	솔직하게 말할까?
20200501	소중한 나의 보물!
20200507	또 하나의 가족!
20200508	돈이 많으면 다 행복할까?
20200514	여자라서 안 된다고?
20200515	내가 더 행복해지는 선행
20200521	감기 때문에
20200522	울고 싶지 않아
20200528	으악~ 멀치가 나타났다!
20200529	이기고 싶어!
20200604	쓰레기! 잘 버리고 있나요?
20200605	무서운 걸 어떡해
20200611	그냥 가도 될까?
20200612	쓰레기! 나도 줄일 수 있어!
20200618	미안해 고마워 사랑해
20200619	미루기 대장 태양
20200625	사랑이란 무엇일까?
20200626	발명은 어떻게 하는 걸까?
20200702	형은 괴로워!
20200703	배려는 언제 필요할까?
20200709	아이들은 몰라요
20200710	아! 샘이 난다!
20200716	게임 참 재미있지만!
20200717	엄마 아빠 싸우면 난 어떡해?
20200723	달님이는 하늘로 갔을까?
20200724	나는 뭘 잘하지?
20200730	돈이 많으면 다 행복할까?
20200731	내가 더 행복해지는 선행
20200806	그냥 가도 될까?
20200807	미안해 고마워 사랑해
20200813	사랑이란 무엇일까?
20200814	배려는 언제 필요할까?
20200820	아이들은 몰라요
20200821	엄마 아빠 싸우면 난 어떡해?
20201029	새 친구 노을이
20201030	나의 빵점 시험지는 어디에?

방송일자	부제명
20201105	그만 좀 싸워!
20201106	칭찬 왕이 될 거야!
20201112	엄마는 다 계획이 있구나
20201113	너는 나의 오른팔
20201119	도깨비 방망이가 나타났다!
20201120	가족사진 찍는 날
20201126	혹시? 이런 게 질투!
20201127	새 차로 뭐가 좋을까?
20201203	쓰는 대로 일기장
20201204	오늘은 엄마가 요리사
20201210	투명 인간이 된 태양이
20201211	나만 따라와
20201217	할아버지의 여자 친구
20201218	가훈 대소동
20201224	외계인을 만나고 싶어
20201225	나는야 흥런타자!
20201231	싫으면 싫다고 말해

#### 사. 생방송 우리집 유치원

- 방송: 월, 화, 수, 목 09:40~10:30
- 연출: 정영홍, 이상현, 신은예, 강민, 김효진
- 내용: 코로나19로 인해 유치원과 어린이집을 가지 못하는 아이들의 마음과 아이들을 돌보는 부모님들의 마음을 함께 격려하는 프로그램으로 어린이들에게 즐거운 놀이경험을 지원하며 부모님들의 보육 교육에 대한 부담을 완화시켜 주기위하여 제작하였다. EBS의 모든 유아 프로그램 콘텐츠를 재구성한 놀이중심, 유아 중심 프로그램이다.

방송일자	부제명
20200413	새친구
20200414	건강한 봄맞이
20200415	개구리와 나비
20200416	꽃밭에서
20200420	사이좋은 우리 동네
20200421	뽕뽕 자동차
20200422	나는 될 터이다
20200423	맛있어져라, 주방도구
20200427	나의 몸
20200428	건강하게
20200429	튼튼해지려면
20200430	맛있는 과일과 채소
20200504	멋진 나
20200506	야옹멍멍 우리 가족

방송일자	부제명
20200507	엄마 아빠 사랑해
20200511	숲속 친구들
20200512	바닷속으로
20200513	하늘 위로
20200514	자연을 사랑해
20200518	놀라운 발명
20200519	편리한 도구
20200520	무엇을 탈까?
20200521	환경을 지켜요
20200525	자랑스러운 우리나라
20200526	알고 싶은 이웃나라
20200527	추운나라 더운나라
20200528	건강하게 이기자
20200601	28회 목장 친구들
20200602	29회 농사를 지어요
20200603	30회 바닷가에 살아요
20200604	31회 재미있는 집
20200608	32회 나의 기분
20200609	33회 친구가 좋아
20200610	34회 널 사랑한단다
20200611	35회 마음을 나눕니다
20200615	36회 재미있는 장난감
20200616	37회 밖으로 나가 놀자
20200617	38회 상상하며 놀아요
20200618	39회 전통놀이
20200622	40회 도서관에 가요
20200623	41회 동화 속 친구들
20200624	42회 음악과 이야기
20200625	43회 내가 만든 동화책
20200629	44회 악기 놀이
20200630	45회 몸에서 나는 소리
20200701	46회 무슨 소리일까요?
20200702	47회 자연의 소리
20200706	48회 시원한 여름
20200707	49회 맛있는 여름
20200708	50회 여름을 건강하게
20200709	51회 여름 숲 여름 바다
20200713	52회 봄 여름 가을 겨울
20200714	53회 재미있는 동물, 신기한 식물
20200715	54회 땅 속에서 하늘까지
20200716	55회 자연에서 놀아요
20200720	56회 난 할 수 있어요
20200721	57회 꼭꼭 약속해

방송일자	부제명
20200722	58회 힘 모아 마음 모아
20200723	59회 언제나 우린 친구
20200810	60회 다시 만나, 반가워
20200811	61회 나의 여름방학
20200812	62회 더위를 이기자
20200813	63회 튼튼한 여름
20200817	64회 아기가 태어났어요
20200818	65회 아기동물들
20200819	66회 식물이 쑥쑥
20200820	67회 사랑으로 자라요
20200824	68회 가족을 지켜라
20200825	69회 식물의 슈퍼용사
20200826	70회 서로 돕는 동물들
20200827	71회 동물과 하나되어
20200831	72회 빗방울이 똑똑똑
20200901	73회 소중한 물
20200902	74회 물을 마셔요
20200903	75회 물이랑 놀아요
20200907	76회 후~후~ 연주해
20200908	77회 바람아저씨는 대단해
20200909	78회 공기야 어딴니?
20200910	79회 공기랑 놀자
20200914	80회 우리나라 지도
20200915	81회 우리나라 최고
20200916	82회 건강한 우리 음식
20200917	83회 우리 놀이 한마당
20200921	84회 쿵더덕 얼쑤!
20200922	85회 아름다운 옛날 집
20200923	86회 지혜로운 옛날 물건
20200924	87회 예의바른 우리나라
20200928	88회 우리나라를 빛낸 사람들
20200929	89회 우리나라 보물
20200930	90회 어깨춤이 덩실덩실
20201001	91회 밝은 달 추석
20201005	92회 신나는 풍물놀이
20201006	93회 한지랑 놀아요
20201007	94회 고운 우리 색
20201008	95회 자랑스러운 한글
20201012	96회 가을 음악회
20201013	97회 가을 손님
20201014	98회 열매가 주렁주렁
20201015	99회 울긋불긋 단풍
20201019	100회 100회 특집, 황금들판에서 번개파워

방송일자	부제명
20201020	101회 낙엽으로 놀자
20201021	102회 분주한 가을 준비
20201022	103회 열매가 토실토실
20201026	104회 클래식에 풍덩~
20201027	105회 옛날 우리 그림
20201028	106회 그림속으로
20201029	107회 생생한 미술
20201102	108회 서로 서로 사이좋게
20201103	109회 우리가 만드는 평화
20201104	110회 지구마을 친구들
20201105	111회 세계는 다양해
20201109	112회 출동! 119
20201110	113회 감기야 덤벼라
20201111	114회 바른 생활 대작전
20201112	115회 도전! 안전맨
20201116	116회 공룡이 궁금해
20201117	117회 범인이 궁금해
20201118	118회 로봇이 궁금해
20201119	119회 내 몸이 궁금해
20201123	120회 나는 발명왕
20201124	121회 소중한 우리 지구
20201125	122회 우주로 송송~
20201126	123회 편리하게 도와줘요
20201130	124회 돈이 뭐니?
20201201	125회 용돈으로 뭐할까?
20201202	126회 시장에 가면
20201203	127회 마음을 나누는 시장
20201207	128회 겨울왕국
20201208	129회 따뜻한 겨울 준비
20201209	130회 쿨쿨 겨울잠
20201210	131회 신나는 겨울 놀이
20201214	132회 내친구 눈사람
20201215	133회 사랑을 나누는 겨울
20201216	134회 맛있는 겨울
20201217	135회 안전한 겨울
20201221	136회 장난감 음악회
20201222	137회 얼음나라에서 놀아요
20201223	138회 어떤 선물일까?
20201224	139회 메리 크리스마스
20201228	140회 자신있게 도전
20201229	141회 야호! 겨울방학이다
20201230	142회 형님반에 간다네
20201231	143회 나의 새해 소망

## 아. 자이언트 펭TV

- 방송: 목, 금 08:45~08:55
- 연출: 이슬예나, 송준섭, 임문식
- 내용: 어린이 시청자들과 TV를 넘어 모바일 오프라인에서 소통하고 호흡하는 프로그램으로 기획되었으며 코믹하게 생긴 커다란 펭귄 탈인형 펭수가 초등학생계의 최고 인기 크리에이터에 도전하는 과정을 리얼하게 보여준다.

방송일자	부제명
20200103	컬링, 좋아하세요?
20200110	펭수 밴드(2)
20200117	농장 매니저 펭수
20200124	펭수, 취준생 만나다
20200131	펭력사무소-편의점(2)
20200207	붕어빵 장수(2)
20200214	펭수기획 - 금연 편
20200221	펭귄극장
20200228	펭수vs임문식이(2)
20200306	자이언트 펭TV 대빵 선거
20200313	펭TV의 밤
20200320	매니저 삭발 공방
20200327	납량특집 - 따라귀신

## 자. 덩동덩 친구들, 장난감 나라의 비밀

- 방송: 월~금 16:40~17:00
- 연출: 박유림, 최현선
- 내용: 장난감 세계에서 벌어지는 다양한 사건 사고를 통해 생활 습관, 인성, 예체능 등을 자연스럽게 배우는 4-7세 유아어린이 대상 드라마로 제작되었다. 노래 율동 연기가 뛰어난 출연자를 캐스팅을 하여 덩동덩 친구들 캐릭터를 개발하였으며, 갈등을 해소하고 사건을 해결하며 유아 어린이가 주체적으로 자라날 수 있도록 기획한 프로그램이다.

방송일자	부제명
20200104	새해 소원을 말해봐 / 열두 띠 이야기
20200111	번개타운 미술관 / 늑대와 아기 염소들
20200118	최고의 악당은 누구일까? / 구두장이 요정
20200125	내 마음의 복주머니 / 야광귀
20200201	펄펄조이의 생일 파티 / 고추 먹은 원숭이
20200208	오늘은 정월대보름 / 씨앗 한줌
20200215	걱정 인형 / 개구리의 결혼식
20200222	겨울요정 고마워 / 훈장님의 꿀단지
20200229	나는 마리오란 말이오! / 잠자는 숲속의 공주
20200307	우리가 사랑한 번개맨 / 금도끼, 은도끼
20200314	꽃이 활짝 피어나 / 일곱 난쟁이들의 꿈 찾기
20200321	오래 오래 우리는 친구 / 아기 돼지 삼형제의 새 친구
20200328	나무 할아버지의 약속 / 용감한 양치기

EBS



학교교육본부

## 개관

미래교육기획부는 EBS 고교강의 커리큘럼 수립 및 학습서비스 기획, EBSi 사이트 기획, 고교강의 예산 및 대외 협력업무 등의 업무를 수행하는 부서로 EBS 고교강의 사업의 목표인 사교육비 절감 및 교육기회 형평성 제고를 위해 고교학습지원을 위한 개인 맞춤형 내신·수능대비 학습 콘텐츠 제공, 온라인 입시설명회, 교과서 강의 확대, 청각·시각 장애인을 위한 서비스 등을 추진하였다.

2020년에는 특히 코로나19로 인한 긴급 재난 상황에서 학교에 가지 못하는 학생들을 위한 온라인 개학을 추진하여 온라인클래스와 위성채널을 통해 학교 수업과 동일한 시간표로 구성된 학습 콘텐츠를 제공하였다. 뿐만 아니라 학습 공백으로 인한 불안 해소와 자기주도학습 지원을 위해 EBSi 사이트를 통한 <5일만에 끝내는 라이브 특강>, <2주 라이브 특강>과 같은 생방송을 기획하였고 신학기 추천 커리큘럼과 맞춤형 커리큘럼을 기획하여 154,903편의 콘텐츠를 제공함으로써 공교육 보완에 이바지하였다.

또한 전 학년 대상 학교 시간표에 맞춘 12개 채널 ‘EBS 라이브 특강’을 개설하여 학습 공백에 발빠르게 대응함으로써 성공적인 원격교육 지원 사례로 BBC, NHK 등 해외 언론을 통해 소개되면서 대표적 K-EDU로 주목받았다. 더불어 ICT 연계 교육콘텐츠 사업의 콘텐츠 총괄 기획과 예산 운영을 담당하면서 미래형 교육기반 조성과 활성화를 지원하였다.

대면모임이 어려운 상황에서도 화상회의와 서면을 병행하여 ‘시·도교육청 장학사 협의회’와 ‘교사자문위원회’를 운영하여 교육 현장의 요구를 수렴하고자 하였고, 청각장애 학생들의 학습권 보장을 위해 자막파일을 제공하고 <꿈장학생> 선발로 어려운 환경 속에서 꿈을 키우는 학생을 발굴하는 등 사회공헌 사업도 실시하였다.

## 주요업무

## 1. 2020년 고교강의 콘텐츠제작 현황: 총 13,487편(540개 강좌)

구분	강좌수	편 수	편수비율
방송	157	4,037	21%
인터넷강의	383	9,450	79%
합계	540	13,487	100%

※ 주매체에 따른 구분이며, 방송 강의도 인터넷에 전부 탑재됨

## 2. ICT 연계 교육콘텐츠 개발 육성 및 통합관리

## 가. 목적

지식정보사회 도래에 따라 급변하는 교육환경에 능동적으로 대처할 수 있는 미래인재 양성의 교육체제 및 미래환경을 구축하고, 다양한 학생의 흥미와 학습 여건 차이에 따른 개별 학습 성취도 등의 요인을 고려한 미래형 맞춤형 교육체제를 지원한다.



## 나. 개요

- 지원방향: ICT 활용 교수학습 개선 및 콘텐츠 개발 관련 사업 통합·조정을 통해 ICT 연계 교육 등 지식융합교육 강화 지원, 시도교육청, 학교의 특성과 여건 등을 고려한 미래형 교육기반 조성 및 활성화 지원
- 추진 체계 및 기관별 역할

교육부	EBS (콘텐츠 총괄 기획 및 통합관리)	사업 위탁운영기관
<ul style="list-style-type: none"> <li>• 기본계획 수립</li> <li>• 특별교부금 교부</li> <li>• 사업 추진 및 성과관리</li> </ul>	<ul style="list-style-type: none"> <li>• 운영계획 수립 및 예산 재배정</li> <li>• 공동활용 기획 수립 및 운영</li> <li>• 사업운영 및 전문가 협의체 운영</li> </ul>	<ul style="list-style-type: none"> <li>• 콘텐츠 개발</li> <li>• 서비스 운영</li> <li>• 공유 기반 조성 협조</li> </ul>

## 다. 고교강의 실적

- 학교수업 지원을 위한 클립영상 139편 제작 및 EBSi 사이트 탑재

## 3. 원격교육공공플랫폼 운영

### 가. 목적

EBS는 언제 어디서나, 집에서도 학교처럼, 학습 결손을 최소화하고자 노력했다. 코로나19로 인해 초유의 개학 연기 사태가 발생하면서 4차에 걸친 개학연기에 따른 ‘온라인 개학’이 전격 시행되면서, EBS는 방송과 온라인 플랫폼을 총동원하여 학교현장을 지원하는데 집중했다. 방송통신위원회와 교육부 등 정책당국과 함께 국가 재난 시 학습 공백에 대응했다.

### 나. 개요

EBS는 코로나19에 따른 원격교육지원 비상대책단을 신속히 가동하여 전국 학생들이 온라인 개학에 따른 학교교육을 보완할수 있는 즉각적이고 신속한 대응체계 수립했다. 이에 일환으로 전면 원격수업 지원을 위한 온라인클래스를 신속히 구축하였고, 학교 수업시간과 동일한 시간대에 라이브 특강과 안정적인 학교보완 콘텐츠를 제공하면서 학부모와 학생, 교사들에게 큰 만족도를 얻었다.

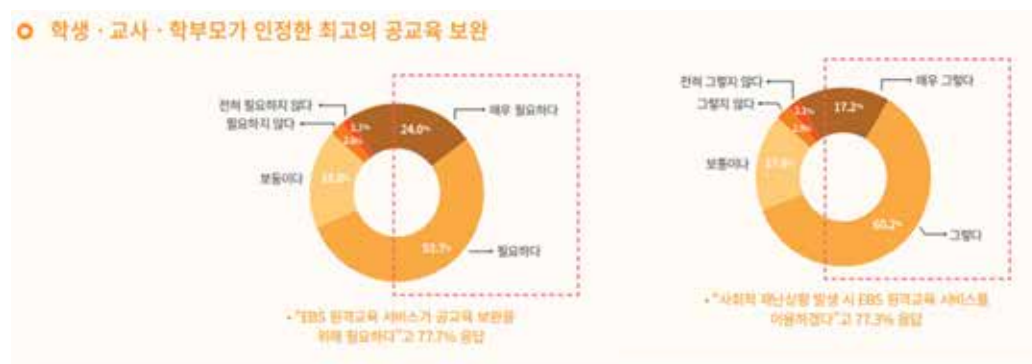

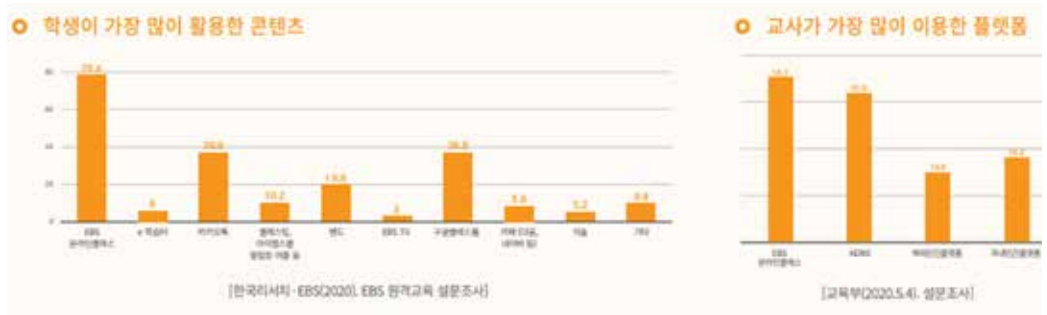

코로나19에 따라 EBS는 온·오프라인 융합교육을 지원할 수 있도록 공공학습관리시스템 운영 및 고도화를 지속적으로 추진하고 있으며, 안정적인 공공학습관리시스템 운영 사업을 추진하고 있다.

#### • 공공학습관리시스템 긴급 구축 및 운영 현황

구분		온라인클래스
학교급		중·고등학교
구축초기	긴급구축	<ul style="list-style-type: none"> <li>• (최초 2020. 3.) 동시접속 2,500명 → (온라인 개학 2020. 3.) 동시접속 30만명 → (안정화 2020. 4.) 동시접속 300만명</li> <li>※ (3. 18) 동시접속 30만 명(서버set 1→10개)</li> <li>(3. 23) 동시접속 150만 명(서버set 10→50개)</li> <li>(4. 6) 동시접속 300만 명(서버set 50→100개)</li> </ul>
	장애대응	(장애발생 2020. 4. 9~4. 19) 사용자 집중 접속으로 DB 서버 과부하 (CPU 사용율 100%), WAS-DB 구간 병목현상 발생 등으로 접속지연 반복 발생 (안정화, 2020. 4.) DB 튜닝, 네트워크 대역폭 확대로 서비스 안정화
안정화	탄력운영	<ul style="list-style-type: none"> <li>• (7. 1) 인프라 운영 비용 절감을 위해 WEB/WAS 축소, 동시접속 기준 50만 인프라로 감축</li> </ul>
		<ul style="list-style-type: none"> <li>• (8. 23) 사회적 거리두기 2단계 격상에 따라 동시접속 기준 240만 인프라로 안정화</li> <li>• (9. 10) 사회적 거리두기 완화에 따라 동시접속 기준 50만 인프라 운영 규모로 감축</li> </ul>

#### 다. 운영실적

- (공공학습관리시스템 구축 및 안정화) 기존 소규모 LMS를 일일 각 300만 명이 이용 가능한 공공학습관리시스템으로 긴급 전환
  - 전환 과정에서 시스템 불안정 등 문제가 발생하였으나 학급별 분산 배치, 민간합동 점검 TF, 실시간 현장기술 상황실 등 긴급대응체계를 구축하여 단기간 내 안정화
- (효율적 자원 운영) 코로나 상황에 따른 사용자 수 변화 등을 고려하여 서비스 자원 규모를 탄력적으로 조정하여 클라우드 운영비 등 절감
- (온라인클래스 기능 고도화) 실시간 쌍방향 화상 수업 기능 구현, 교사의 학습관리<sup>①</sup>, 학생은 학습편의성<sup>②</sup> 향상을 위해 기능 고도화 추진
  - ① 교사 학습관리: 학생 진도율 관리, 이수증 발급, 콘텐츠 관리, 강좌노출 예약, 쪽지, SMS, 화상수업(화면필기, 질문-발표하기, 주의환기, 채팅 등)
  - ② 학생 학습편의: 플레이어 개선, 학습이력 관리, 과제/퀴즈 확인, 모뎀등의 등
- (콘텐츠 활용 원격수업 지원) 다양한 원격수업 콘텐츠를 확보하여 공공학습관리시스템에서 제공하고, 교사 자체 제작 콘텐츠 탑재 지원을 위한 기능 개선\* 등 원격수업

#### 현장 안착 지원

- ※ EBS(중학 프리미엄 강좌, 만점왕), 방송중·고(62과목) 등 EBS 온라인클래스 62천여 편 제공(2020. 12. 기준)
- \* 영상파일 트랜스 코딩(저용량 변환), 스토리지 용량 증설 추진 등
- (EBS 프로그램을 통한 보충학습 지원) 개학연기에 따른 학습공백 최소화를 위해 학년별 EBS 2주 라이브 특강(2020. 4.), EBS 우리집 유치원 제작·송출 및 초등 1·2학년 방송프로그램 (2020. 4.~2021. 2.) 제작·송출

## 4. EBS 온라인 개학 및 라이브 특강 기획 운영

### 가. 목적

코로나 19로 인한 긴급 재난 상황에서 학습 공백을 최소화하고 불안을 해소하기 위해 온라인클래스와 위성채널을 통한 온라인 개학을 지원하고 생방송 프로그램과 자기주도학습을 위한 사이트 큐레이션을 기획했다.

### 나. 주요내용

- 학습 공백 시기 자기주도 학습 지원을 위한 맞춤형 커리큘럼 기획
- <5일만에 끝내는 라이브 특강>, <2주 라이브 특강> 등 생방송 기획
- 고교 대상 154,903편 콘텐츠 기반의 신학기 추천 커리큘럼 기획
- 학교수업 보완을 위한 교과서 진도특강 확대 및 조기 오픈하여 온라인클래스 제공
- 온라인클래스 및 위성채널 온라인 개학을 위한 현 교육과정 기반 강의 콘텐츠 분류 및 지원
- EBSi 사이트 큐레이션 <나에게 딱 맞는 EBSi 학습패키지>을 통한 맞춤형 커리큘럼, 대입상담실, 신학기 내신 학습법 등 제공

## 5. 입시정보 큐레이션

### 가. 목적

대입 모집 전형의 다양화 및 입시 정책 변화에 따른 신속하고 정확한 대입정보 제공의 필요성 증대로 입시 전문가와 EBSi 강사진의 시기적절한 입시·학습전략 칼럼 제공을 통한 서비스 접근성 및 이용자 만족도 강화

### 나. 서비스 경과(2020년 기준)

- 입시전략 칼럼 업로드 현황

순번	주제	오픈일
1	[2021] 2021학년도 대입전형의 특징 및 대비방안	20200210
2	[2021] 수시 전형 요강 분석 및 특징	20200320
3	[2021] 학생부교과전형의 이해와 대비 방법	20200320
4	[2021] 학생부종합전형의 이해와 대비 방법	20200320
5	2021학년도 대입 전형 및 고3 학모평 일정 변경 공지	20200403
6	[2021] 적성고사의 이해와 대비 방법	20200414
7	[2021] 자연계 논술전형 대비 가이드 라인 1부	20200416

순번	주제	오픈일
8	[2021] 자연계 논술전형 대비 가이드 라인 2부	20200416
9	[2021] 인문계 논술전형 대비 가이드 라인	20200416
10	[2021] 팬데믹 입시, 어떻게 대비할까	20200508
11	2022 대학입학전형 시행계획 분석	20200515
12	고3 수시전형 지원전략	20200716
13	고1, 2 수시전형 대비방안	20200720
14	교대수시전형 대입의 이해 및 지원 전략	20200720
15	우수인재를 양성하는 특성화학과 입시 대비법	20200720
16	2021 인문계 논술전형 지원전략	20200730
17	2021 대입 자기소개서 작성법	20200730
18	2021 농어촌 특별전형 지원전략	20200812
19	2021 자연계 논술의 이해와 대비방안	20200813
20	[예비 고3] 겨울방학 대비 입시 전략	20201216
21	[예비 고2] 겨울방학 대비 입시 전략	20201216
22	[예비 고1] 겨울방학 대비 입시 전략	20201216

#### • 학습전략 칼럼 업로드 현황

순번	주제	오픈일
1	[고3] 내신 및 수능 균형잡힌 학습법과 EBSi 활용법(국,수,영,한,사,과)	20200221
2	[고2] 시기별 내신 학습법과 EBSi 활용법(국,수,영,사,과)	20200221
3	[고1] 시기별 내신 학습법과 EBSi 활용법(국,수,영,사,과)	20200221
4	[2021] 시기별 EBSi 모의고사 강좌 활용법(국,수,영)	20200427
5	[고3] 6월 모의평가 대비 및 이후 학습법(국,수,영,한,사,과)	20200601
6	[고2] 6월 학력평가 대비 및 이후 학습법(국,수,영,사,과)	20200601
7	[고1] 6월 학력평가 대비 및 이후 학습법(국,수,영,사,과)	20200601
8	[고3] 9월 모의평가 대비 영역별 학습법(국,수,영,한,사,과)	20200810
9	수능 D-100 학습법(국,수,영,한,사,과)	20200825
10	[고1] 9월 학력평가 이후 학습전략(국,수,영,사,과)	20200918
11	[고2] 9월 학력평가 이후 학습전략(국,수,영,사,과)	20200920
12	[고3] 9월 모의평가 이후 학습전략(국,수,영,한,사,과)	20200920

#### • 서비스 이용 현황

구분	원고 개수	게시물 개수	조회 수
입시전략 칼럼	22	22	86,148
*학습전략 칼럼	64	15	128,868
합계	84	37	215,016

## 6. 고교강의 자막파일 제작

### 가. 목적

청각장애 학생 대상 EBS 주요 수능강좌의 자막서비스를 통하여 EBS의 공영성을 강화하고 청각장애 학생들의 실질적인 교육형평성 제고에 기여

## 나. 자막파일 제작 현황

(단위:편)

주요 시리즈	제공영역	제작편수
수능개념	국어, 수학, 영어, 한국사, 사회, 과학	1,652
수능특강	국어, 수학, 영어, 한국사, 사회, 과학	2,167
수능완성	국어, 수학, 영어, 사회, 과학	878
학력·모의평가·수능 해설	국어, 수학, 영어, 한국사, 사회, 과학	390
교과서 진도특강	국어, 수학, 영어, 사회, 과학	469
내신만점 수능특강	국어, 수학, 영어, 사회, 과학	406
학교시험 3주완성	국어, 수학, 영어, 한국사, 사회, 과학	665
FINAL 실전모의고사	국어, 수학, 영어, 한국사, 사회, 과학	206
수능의 7대함정	국어, 수학, 영어, 사회, 과학	235
그 외		1,817
총 합계		8,885

## 7. 고교강의 만족도조사

### 가. 목적

전국 일반계 고교 학생, 학부모, 교사를 대상으로 EBS 고교강의 활용실태 및 만족도, 수능 시험 체감 연계율, 사교육 실태 등을 조사하여 EBS 고교강의 개선을 위한 기초 자료 수집

### 나. 조사 대상

구분	내용
모집단	전국(6대 광역시를 포함한 17개 시도) 인문계 고등학교 교사, 고교강의 학습자, 고등학생 학부모
조사지역	서울/경기/인천, 부산/울산/경남, 대구/경북, 광주/전북/전남/제주, 대전/충북/충남/세종, 강원

### 다. 조사 기간

• 2020. 12. 4~12. 23

### 라. 조사 결과

항 목	• 2020년도 EBS 고교강의 및 교재 만족도
시행시기	• 2020. 12. 4~12. 23
용역기관	• 한국리서치
조사규모	• 학생 : 1,080명 • 교사 : 550명 • 학부모 : 1,000명
활용률 (학부모 : 권유율)	• 학생 : 91.3% • 교사 : 97.3% • 학부모 : 67.0%
사교육비 절감 (월평균)	• 51.9만 원

항목	• 2020년도 EBS 고교강의 및 교재 만족도
시청방법	• 학생 - 동영상 + 교재 : 55.9% - 교재만 : 24.3% - 동영상만 : 11.1%
만족도	• 학생 - 동영상 : 96.8% - 교재 : 94.0%
효과 (긍정율) 수능시험 도움	• 교사 : 87.8% • 학부모 : 95.3%

## 8. EBS 꿈 장학생

### 가. 취지와 목적

- 어려운 학습 환경 속에서도 자신의 꿈을 이루기 위해 최선을 다한 장학생을 선발하여 대한민국 교육 희망의 메시지 전달
- EBS 수능강의 동영상 및 서비스를 적극 활용하여 높은 학업 성취도를 이룬 사례를 발굴, 소개함으로써 EBS 수능 사업의 사회적 기여 홍보

### 나. 시상식 진행

- 코로나19로 인해 시상식 미진행, 장학증서 및 장학금 전달
- 수상자: 대상 1명 포함 총 20명

## 9. EBS 시·도교육청 연구협의회

### 가. 목적

- ‘교육부-시·도교육청-EBS’ 긴밀한 협력 체계 구축
- 고교강의 관련 주요 현안에 대한 전문가 의견 수렴
- 학교교육 현장의 요구를 파악하여 고교강의 개선 방향 모색

### 나. 운영실적

- 2020. 3.~12.(10개월), 총 1회 개최  
※ 코로나19로 인해 오프라인 모임 미진행

### 다. 주요내용

- 2020년 EBS 고교강의 추진실적 보고
- 2021년 EBS 고교강의 발전 방향 논의 및 사업계획 의견 수렴
- 원격교육 내실화를 위한 EBS 고교강의 역할 모색

## 10. EBS 교사 자문위원회

### 가. 목적

- 학교교육 관련 사업기획과 콘텐츠 제작에 현장 전문가의 의견을 수렴하여 반영
- 학교교육 현장의 요구를 파악하여 고교강의사업과 교육콘텐츠의 개선 방향 모색

### 나. 구성: 총 37명( 시도교육청별 추천 교사)

### 다. 운영 결과

- 운영 기간: 2020. 3.~2021. 2.(12개월) / 총 2회  
(※ 코로나19로 서면 의견 수렴 진행)
- 제1차: 2020. 7. 30(목)~8. 31(월) / 서면 의견 수렴
  - 안건: EBS에서 추진한 원격교육지원사업(온라인클래스, 자기주도학습, 라이브클래스 등)의 장·단점과 향후 기능개선을 위한 아이디어 제언  
원격교육으로 우려되는 학생 및 교사의 디지털 교육격차를 경감하기 위해 EBS가 제공했으면 하는 콘텐츠나 서비스 제언  
2020학년도 커리큘럼을 바탕으로 2021학년도 EBSi 커리큘럼에 대한 제언
- 제2차: 2020. 11. 27(금)~12. 17(목) / 서면 의견 수렴
  - 안건: 2021년부터 운영될 맞춤형 수준별 커리큘럼에 관한 제언 및 상/중/하 수준별 단계 명칭에 대한 의견 제언  
교사의 역량 차이로 인한 학력 격차를 줄이고 보다 나은 원격 수업을 위해 EBS가 지원했으면 하는 콘텐츠나 서비스에 대한 제언

## 11. 인공지능 단추 서비스 성과분석 연구

### 가. 목적

인공지능 기반 문제 추천 서비스인 단추(DANCHOO)의 성과를 분석하고 현장 활용도를 높이기 위한 개선 방안을 도출한다.

### 나. 연구 기간

- 2020. 5.~ 2020. 12.(연구 책임자, 전주대학교 박찬홍 교수)

### 다. 방법

구분	내용
학습분석	2020. 1. 1~9. 30까지 단추서비스에 접속한 학습자 중 3, 9월 모의고사 성적이 입력된 학습자 기준으로 사용실태 및 학습 분석 데이터 도출
설문분석	2020. 10. 6~10. 19까지 EBSi 사이트를 통해 설문조사 진행
텍스트 마이닝	2020. 1. 1~8. 30까지 단추 서비스 사용 후기 분석
눈동자 추적	2020. 10. 22~10. 23까지 세종시 소재 고등학교 방문하여 단추 서비스 이용 경험이 있는 고등학생 대상으로 눈동자 추적 및 회상적 사고기술 진행

## 라. 연구결과

- 단추 서비스는 현재 수능 준비를 위한 자기주도 학습에 주로 활용되고 있으며, 자신의 수준에 맞는 문제를 풀 수 있어 중, 하위권 학생들에게 적합한 맞춤형 교육을 제공하고 있음
- 단추 서비스로 인해 학생들의 사교육 이용이 감소하였음
- 스스로 학습하기 위한 동기와 학습 효과의 향상을 확인하였음



## 개관

학습콘텐츠제작부는 2020년 1월 말부터 시작된 코로나19 재난 상황에서 학습 공백을 메우기 위한 대안으로 온라인클래스, 온라인 개학을 실시하였다. 이를 통해 초1·2학년 대상 프로그램은 포함해 초3~6, 중·고 전 학년 모두 라이브를 통해 학교 수업을 대체할 수 있었다. 이러한 교육 재난 상황의 발빠른 대응은 궁극적으로 공교육을 내실화하고 지역 간, 계층 간 학습 격차를 해소하는 데 기여하였으며, 실질적으로 사교육을 대체하는 효과를 거두어 우리 사회의 교육 안전망 역할을 수행하였다.

코로나19로 인해 개학이 계속 늦추어지자, 자기주도적 학습이 가능한 단계별, 수준별 콘텐츠도 개발하여 서비스하였다.

고교강의사업은 교육 정책 지원과 학교교육 보완을 위하여 다양한 콘텐츠를 기획 및 제작하여 제공하였다. 2015 개정교육과정의 목표로 하는 학생 참여형 수업을 위한 현장 지원용 콘텐츠도 기획하여 제공하였다.

초등강의사업은 교과 콘텐츠 외에 학교 생활 전반의 지침이 될 수 있는 콘텐츠를 기획·개발하여 제공하였으며, 중등강의사업은 이용자 활용도를 증대시킬 수 있는 클립형 콘텐츠, 교과 영역을 세분화한 교육콘텐츠 등을 기획·개발하여 제공하였다.

또한, 오프라인 입시설명회 역시 코로나의 여파로 온라인 입시설명회로 대체하였다. 오프라인 설명회와 마찬가지로 지역별 맞춤형 입시 콘텐츠를 제작하였다. 그 외에도 시기별 입시 정보 및 학습법 등 수험생에게 필요한 다양한 콘텐츠를 제작하여 서비스하였다. ‘월간 입시’, ‘입시 컨설팅 솔루션’ 등 다양한 형태의 입시 콘텐츠의 제작은 이용자 만족도에 크게 기여하였다.

2020년 학습콘텐츠제작부는 다양한 학습 콘텐츠 제작뿐만 아니라 강의 품질 제고에도 주력하였다. 강의를 제작하는 교과전문제작자(ECD), 카메라맨, 코디업체를 새롭게 엄선하고 이들에 대한 철저한 교육과 연수를 통해 강의 제작 참여 인력을 고도화하였으며, 온라인 검수를 강화하여 강의 오류도 최소화하기 위해 노력하였다.

2020년은 학습콘텐츠제작부에 있어서 교육 재난 상황의 첨병 역할을 톡톡히 하여 해외에서도 우수 사례로 소개될 정도로 보람된 한 해를 보냈다. 앞으로도 학습콘텐츠제작부는 공교육 보완과 사교육비 경감을 뛰어넘어 교육 격차 해소를 위해 최선의 노력을 다할 것이다.

## 주요업무

## 1. 콘텐츠 제작 현황

구분	강좌수	편수	편수비율
고교 방송	157	4,037	24%
고교 인터넷 강의	380	9,311	55%
초등 방송	6	1,200	7%
중학 방송	9	2,468	14%
합계	1,008	17,774	100%

## 2. LIVE 특강 프로그램

### 가. 목적

- 코로나19로 인해 등교, 개학이 연기됨에 따라 교육 재난 상황을 극복하고 학교 교육을 보완하기 위해 라이브 특강 진행
- 2015 개정교육과정이 목표로 하는 ‘학생 참여형 수업’ 현장 적용 지원을 위한 콘텐츠 제공
- 초중학의 경우 전학년 라이브 특강을 통해 학습 공백 방지 및 학습법, 학교 생활 솔루션(시험, 학교 행사, 일과, 친구 관계 등) 등을 제공

### 나. 현황

대상(학년)	프로그램명	편수
고3	3월 고교 라이브 강의	4
고3	6월 모의평가 라이브	4
고3	9월 모의평가 라이브	4
고3	대수능 라이브	4
초1,2	초등 생활 달인이 되는 라이브 토크쇼	2
초1~6	샘들이 알려주는 초등 생활	2
중1~3	중학 내신 SOS	2
고1~3	고민타파 무엇이든 물어보세요	4
고1~3	고교 2주 라이브 특강	152
중1~3	중학 2주 라이브 특강	228
초1~6	초등 2주 라이브 특강	304
고1~3	5일만에 끝내는 라이브 특강	63
	총	773

## 3. 펜데믹 맞춤형 콘텐츠 기획

### 가. 목적

- 수능 콘텐츠, 내신 콘텐츠, 대학별 콘텐츠를 기획하여 제공
- 오프라인 입시설명회를 대체하여 온라인 입시설명회 제작
- 2015 개정교육과정 기반 교과서 강좌 확대 개발

### 나. 제작 편수: 총 1,996편

### 다. 제작 방법

- 편 별로 영역별 ECP, ECM, ECD와 강사 협의 후 주제 선정→자료 조사 및 확보→녹화 제작→인터넷 탑재

### 라. 제작 현황

- 1) 2015 개정교육과정 기반의 교과서 강좌: 801편
  - 고교 교육과정에 충실한 기본개념 위주의 학습 강의 ‘교과서 진도 특강’: 574편
  - 시험대비 단기 특강 ‘교과서 시험직전 요약’: 227편

- 2) 2022 뉴수능 스타트: 211편
  - 2015 개정교육과정 분석을 반영한 국어, 영어, 수학 기본개념 강좌
  - 국어(31편), 수학(150편), 영어(30편) 개념 클립
- 3) 과목별 집중관리: 253편
  - 개학 연기에 따른 관리 부족 현상 해소 및 여름방학 관리를 위한 강좌
  - 코로나19 바이러스 여파로 인한 사교육비 절감을 위한 집중관리 강좌 제작
- 4) 입시 컨설팅 솔루션: 59편
  - 입시 기반 학생 및 학부모를 위한 진로 진학 콘텐츠 제작
  - 학과, 직업 소개 및 학생에게 맞는 전형을 찾기 위한 스텝별 콘텐츠 제작
- 5) 월간 입시: 14편
  - 코로나로 인한 입시정보 부족 문제 해소 및 새로운 형식의 입시 콘텐츠 기획
  - 월별로 필요한 입시 정보를 월간 잡지 형식의 동영상으로 제작하여 제공
- 6) 중학 어휘가 독해다: 44편
  - 문해력이 부족한 학습자를 위한 콘텐츠 기획
  - 중학 교과서 필수 어휘를 총 정리하여 국어 학습의 기본기를 다지기 위한 콘텐츠 제작
- 7) 과학 클립: 167편
  - 학교 현장에서 직접 실험하기 어려운 주제를 선정하여 실험 콘텐츠 제작
  - 2D, 3D를 활용한 입체형 클립형 콘텐츠 제작
- 8) 10 CUT 고전 소설: 30편
  - 고전 소설 주요 장면 및 전체 줄거리를 감상할 수 있는 콘텐츠 제작
  - 이용자 요구에 의해 2019년에 이어 추가 제작
- 9) 중학 수학의 답: 300편
  - 학습 부재 현상을 위한 기초 수학에 대한 강의 기획
  - 코로나 여파로 온라인 개학이 어려운 학생을 위한 보충 강의 제작
- 10) 중학 ICT 3분 클래스: 176편
  - 과목별 필수 개념을 재미 요소와 함께 시각화하여 제공

## 4. EBS 온라인 개학 운영

### 가. 목적

- 코로나19 확산에 따라 개학 연기가 지속됨에 따라 온라인 개학 시행으로 긴급 상황에 신속 대응
- VOD 캐스팅 서비스로 학업 손실 방지에 기여

### 나. 운영 방법

- 온라인 개학 지원을 위해 EBS러닝(12개 채널 운영)을 운영하여 전학년 VOD 캐스팅 서비스
- EBS방송(초1·2) 및 PLUS 방송 등 학년별 TV 채널을 통해 실시간 수업 지원

## 다. 운영 현황

학년	기간	프로그램	편수
초1	20200420~20200426	EBS 온라인 개학 초등1 학교 등교 준비	5
초2	20200420~20200426	EBS 온라인 개학 초등2 학교 학습 준비	5
초3~초6	20200420~20200522	EBS 온라인 개학 1학기	368
중1~중3	20200420~20200522	EBS 온라인 개학 1학기	276
초1	20200504~20200626	EBS 온라인 개학 초등 봄 1-1	23
초2	20200504~20200626	EBS 온라인 개학 초등 봄 2-1	25
초3~초6	20200525~20200605	EBS 온라인 개학 1학기 연장	136
중1~중3	20200525~20200605	EBS 온라인 개학 1학기 연장	76
초1	20200629~20200731	EBS 온라인 개학 초등 여름 1-1	107
초2	20200629~20200731	EBS 온라인 개학 초등 여름 2-1	107
초1	20200803~20200830	[EBS 온라인 개학] 초등 여름 1-2	51
초2	20200803~20200830	[EBS 온라인 개학] 초등 여름 2-2	51
초3~초6	20200831~20200929	EBS 온라인 개학 2학기	352
중1~중3	20200831~20200929	EBS 온라인 개학 2학기	264
초3~초6	20201005~20201030	EBS 온라인 개학 2학기 연장(10월)	304
중1~중3	20201005~20201030	EBS 온라인 개학 2학기 연장(10월)	228
초1	20201005~20201103	EBS 온라인 개학 초등 가을 1-2	18
초2	20201005~20201103	EBS 온라인 개학 초등 가을 2-2	18
초3~초6	20201102~20201127	EBS 온라인 개학 2학기 연장(11월)	320
중1~중3	20201102~20201127	EBS 온라인 개학 2학기 연장(11월)	240
초1	20201105~20201231	EBS 온라인 개학 초등 겨울 1-2	159
초2	20201105~20201231	EBS 온라인 개학 초등 겨울 2-2	159
초3~초6	20201130~20201231	EBS 온라인 개학 2학기 연장(12월)	368
중1~중3	20201130~20201231	EBS 온라인 개학 2학기 연장(12월)	276
	총	24개 프로그램	3,936

## 5. 입시설명회

### 가. 목적

- 코로나-19 바이러스로 인해 오프라인 지역 순회 입시정보 설명회를 온라인 입시설명회로 대체
- 고품질 입시정보 서비스 제공을 통한 입시정보 관련 사교육비 절감에 기여
- 지역별, 계층별 입시정보 격차 해소를 통한 실질적 교육평등권 구현
- 수능제도 변경에 따른 수험생 및 학부모의 불안감 해소
- 온라인 입시설명회 외 월간입시, 입시 컨설팅 솔루션 등 다양한 콘텐츠를 통한 입시정보 제공
- EBS 고교강의 영역별 대표 강사 및 진로진학 입시 전문 강사 진행

## 나. 개최 현황

구분	비대면 입시설명회	온라인 입시설명회	월간 입시
개최횟수	12	70	14

※ 2020년 코로나 바이러스로 인한 온라인 설명회 대체 제작

## 다. 온라인 입시설명회 세부 현황

일자	제목	대상
20200302	입시, 골든타임을 잡아라!	고3
20200311	대학 입시 오해와 진실	고3
20200316	슬기로운 고3 생활	고3
20200325	무조건 성적이 오르는 썬 공부법(feat.꿀팁대방출)	고3
20200326	2021, 대입을 말하다	고3
20200318	2021, 대구·경북 지역 대입을 말하다	고3
20200323	2021, 서울 지역 대입을 말하다	고3
20200317	2021, 경기·인천 지역 대입을 말하다	고3
20200323	2021, 부산·울산·경남 지역 대입을 말하다	고3
20200323	2021, 전주·전북 지역 대입을 말하다	고3
20200319	2021, 광주·전남 지역 대입을 말하다	고3
20200317	2021, 강원 지역 대입을 말하다	고3
20200323	2021, 세종·충북 지역 대입을 말하다	고3
20200331	2021, 충남·대전 지역 대입을 말하다	고3
20200331	2021, 제주 지역 대입을 말하다	고3
20200423	시간 부~~자 되세요! 자투리 시간 활용법!	고3
20200429	코로나19도 19살 꽃길을 막을 수 없다	고3
20200508	합격 성공사례- 나를 찾고 있는 대학 찾기	고3
20200507	2015 개정교육과정으로 수능 범위가 바뀌었다	고3
20200507	대입용어를 알면 합격이 보인다(1) : 수능	고3
20200507	대입용어를 알면 합격이 보인다(2) : 학생부	고3
20200507	대입용어를 알면 합격이 보인다(3) : 전형 방법	고3
20200520	예체능(음악/미술/체육/연극영화) 입시의 모든 것	고3
20200520	특수목적대(경찰/사관/KAIST 등) 전형의 모든 것	고3
20200615	5가지 키워드로 보는 대입	고3
20200630	의과대(의예/치의예/한의예/수의예) 전형의 모든 것	고3
20200630	교육대학(초등교육과) 전형의 모든 것	고3
20200630	농어촌 전형의 모든 것	고3
20200630	특성화고 졸업자 전형의 모든 것	고3
20200715	2021학년도 검정고시 대입의 모든 것	고3
20200624	[전북 입설] 빨리 정하고 준비하라!	고3
20200724	[춘천 입설] 영어 등급 올리는 필살기	고3
20202724	[춘천 입설] 내 것이 되는 내 공부	고3
20200724	[춘천 입설] CHANGE!, CHOICE!, CHALLENGE!	고3
20200908	변화의 시대, 전문대학 이해하기	고3
20200908	전문대 입학 전형의 특징	고3

일자	제목	대상
20200825	[춘천 입설] DRIVE-IN 1부_수시 및 학생부 작성 기본사항	고3
20200825	[춘천 입설] DRIVE-IN 2부_학생부 및 자소서 작성	고3
20200904	[원주 입설] 고3 마지막 학기 공부하기	고3
20200904	[원주 입설] 시기 맞춤형 입시 지원 전략	고3
20200915	수시 대비 자소서 꿀팁	고3
20200915	슬럼프 극복 및 멘탈 관리법	고3
20201006	수능 D-50, To Do List	고3
20201110	예비 고1 학부모에게 고함!	고3
20201110	예비 고3 학부모에게 고함!	고3
20201023	수능 수학 능력치 최대로 끌어올리는 3가지 방법	고3
20201116	실수가 많은 수능 마의 4교시 극복하기	고3
20201116	예비 고3(현 고2) 대입을 말하다	고2
20201116	예비 고2(현 고1) 대입을 말하다	고1
20201116	예비 고1(현 중3) 대입을 말하다	예비고1
20201204	뉴수능 스타트 국어 학습법	고1,2
20201113	뉴수능 스타트 수학 학습법	고1,2
20201118	뉴수능 스타트 영어 학습법	고1,2
20201204	뉴수능 스타트 일반사회 선택 가이드 및 공부법	고1,2
20201201	뉴수능 스타트 지리 학습법	고1,2
20201118	뉴수능 스타트 물리학 학습법	고1,2
20201118	뉴수능 스타트 화학 학습법	고1,2
20201118	뉴수능 스타트 생명과학 학습법	고1,2
20201118	뉴수능 스타트 지구과학 학습법	고1,2
20201127	[대구 입설] 예비 고3 대구 지역 수험생 입시 전략	고1,2
20201127	[대구 입설] 예비 고1 대구 지역 고교생활 안내	예비고1
20201210	[울산 입설] 2022~2023학년도 대입 전형의 특징 및 효율적인 지원전략	고1,2
20201210	[울산 입설] 2024학년도 대입 제도의 이해 및 대비방안	예비고1
20201210	[거제 입설] 03/04년생을 위한 모르면 손해보는 입시 이야기<1교시>	고1,2
20201210	[거제 입설] 03/04년생을 위한 모르면 손해보는 입시 이야기<2교시>	고1,2
20201214	[가평 입설] 고1,2를 위한 합격하는 전략적 입시 큐레이팅	고1,2
20201214	[가평 입설] 예비 고1을 위한 고교 대비 입시 전략	예비고1
20201231	[광주 입설] 예비 고2~예비 고3을 위한 광주 지역 수험생 입시정보를 말하다	고1,2
20201221	정시 지원 포트폴리오 만들기(feat. 서울 주요 15개 대학 중심)	고3
20201228	정시 합격 예측법	고3

※ 농어촌지역, 검정고시, 특성화고졸업자, 예체능 등 다양한 대상의 콘텐츠 제공

## 6. 온라인 1:1 입시상담

### 가. 운영

- 1) EBSi 내 1:1 맞춤형 입시상담서비스를 제공하는 온라인 대입상담실 운영
- 2) 전국 수험생뿐 아니라 학생 전체를 대상으로 한 맞춤 상담 서비스 제공
- 3) 대입상담실 커뮤니티 밴드를 통한 자료 상호 공유 네트워크 확장
- 4) 예체능 전문교사 참여를 통한 다양한 분야 서비스 제공

나. 운영 기간: 2020. 1. 1~12. 31

다. 참여교사 수: 29명(일반진로진학 27명, 예체능 2명)

구분	1월	2월	3월	4월	5월	6월	7월	8월	9월	10월	11월	12월	계
상담 교사수 (명)	29	29	29	28	28	28	28	28	28	27	27	27	-
질문수	488	490	574	1033	563	387	460	1280	4838	352	266	766	11,497
답변수	488	490	574	1033	563	387	460	1280	4838	352	266	766	11,497
답변률 (%)	100	100	100	100	100	100	100	100	100	100	100	100	100

※ 검수완료 및 검수불가를 포함한 전체 건수임.

## 7. 강의 검수시스템 운영

가. 운영 기간: 2020. 1. 1~12. 31

### 나. 운영 목적

- 고교강의 콘텐츠의 내용 및 표현 적합성 검토를 통한 강의 품질 향상
- 교과전문성을 보유한 검수요원(현직교원)을 통한 내용 검토의 전문성 강화
- 고교강의 내용에 대한 피드백을 통해 강의 경쟁력 제고

### 다. 운영 현황

#### 1) 추진 현황

- 디지털 파일로 녹화된 콘텐츠를 「온라인검수시스템」을 통하여 교과전문 검수요원과 영역별 ECP(교과전문 책임프로듀서)가 사전 검수 담당
- 교과전문 검수요원에게는 검수 수행 실적에 따라 월별로 검수로 지급
- 2020년(2020.01.01~2020.12.31) 검수 교사 총 90명이 검수 활동 진행

2) 검수는 단일검수(1편 1검수)를 기본으로 하되, 역사(한국사, 동아시아사)는 내용 및 표현 적합성 검수 강화를 위해 검수 교사를 증원하여 1편 2검수에서 1편 3검수로 확대하여 운영

## 8. 강사평가

### 가. 목적

- EBSi 강사 역량을 정량(60%)과 정성(40%)으로 평가
- 신규 강의 배정 및 강사 노출 등에 주요 자료로 활용

### 나. 평가방식

정량평가(60)			정성평가(40)		계
총히트수	평균이용건수	평균수강률	CP평가	CM평가	
20%	30%	10%	30%	10%	100%

### 다. 영역별 우수 강사 및 강의 이용 건수

순서	영역	우수 강사명	강의 이용건수
1	국어	윤혜정	6,783,577
2	수학	정승제	2,542,653
3	영어	주혜연	12,975,820
4	사회(역사)	최태성	1,981,117
5	사회(윤리)	강승희	2,082,499
6	사회(지리)	이진웅	1,959,526
7	사회(일반사회)	박봄	3,667,422
8	과학	박주원	1,845,002
9	과학	정영일	1,757,814

## 9. 교사 지원을 위한 EBSi 학습콘텐츠 통합관리 시스템(CMS)

### 가. 목적

EBSi 학습콘텐츠 통합관리 시스템(교사지원센터)을 통한 교사들의 교수 연구 및 강의 자료 지원을 목적으로 한 교사지원센터 콘텐츠 기획 및 제작 외 강의자료 제공

### 나. 개요

EBSi 교사지원센터는 수업 시간에 교사가 손쉽게 EBS 수능강의 콘텐츠를 수업 및 평가 자료로 활용할 수 있는 기반 마련 및 콘텐츠 제공

### 다. 개발 실적

- 1) 영단어 활용을 위한 'CORE 이미지 VOCA' 클립형 콘텐츠 제작:30건
- 2) 방과 후 수업교실 활용자료(2015교육과정) 개편 업데이트:25건
- 3) 고교 강의자료 CG 업로드:137,759건



## 10. 질의응답(Q&A) 서비스 운영

가. 운영 기간: 2020. 1. 1~12. 31

나. 운영 목적

- 일반 강의에서 해결할 수 없는 문제를 온라인 Q&A 서비스를 통하여 해결
- 수능강의 내용에 피드백을 통한 강의 참여율 향상 제고

다. 운영 현황 및 실적

- 수험생이 탑재한 질문에 답변을 해줌으로써 개인별 맞춤형으로 진행
- 1~12월까지 총 370,822건 답변

## 11. 인력 공모 및 평가

가. 강사 공모

공모 목적	우수강사 확보를 통한 고교 교과 프로그램 경쟁력 강화 초, 중학 신규 학습콘텐츠의 질 제고
공모 기간	20200814~20201030
선발 인원	28명(초등 13명, 중학 8명, 고등 7명 선발)

나. ECD 공모

공모 목적	EBS 학습콘텐츠 질 제고 및 콘텐츠 제작 업무 수행을 위하여 선발 운영 초, 중, 고교 학습 콘텐츠의 원활한 제작
공모 기간	20200902~20201012
선발 인원	30명(수능 25명, 영어 5명 선발)

다. 카메라맨 공모

공모 목적	EBS 학습콘텐츠 질 제고 및 콘텐츠 제작 업무 수행을 위하여 선발 운영 초, 중, 고교 학습 콘텐츠의 원활한 제작
공모 기간	20200902~20201012
선발 인원	25명

라. 코디업체 공모

목적	EBS 학습콘텐츠 질 제고 및 콘텐츠 제작 업무 수행을 위하여 선발 운영 초, 중, 고교 학습 콘텐츠의 원활한 제작
기간	20200902~20201012
업체 수	6개 업체

## 마. 미술업체 공모

목적	EBS 학습콘텐츠 질 제고 및 콘텐츠 제작 업무 수행을 위하여 선발 운영 초, 중, 고교 학습 콘텐츠의 원활한 제작
기간	20200902~20201012
업체수	14개 업체

## 12. 주요 연수 및 교육

### 가. 목적

- 고교강의 및 서비스 제반 운영에 필요한 참여자 전문성 확보를 위해 실시
- EBS 수능 강의 연간 커리큘럼 개발을 위한 온라인 회의 실시

### 나. 현황

- 강의 콘텐츠/서비스 기획 및 CP 공동 시사, 타사 모니터링 등 진행
- 코로나19의 확산으로 참여자 능력 개발을 위한 교육프로그램 운영을 비대면으로 진행
- 비대면 회의 한계를 극복하기 위한 제작진 및 강사 1:1 미팅 강화
- 공동 시사회 외에 제작 진행 상황 공청을 통한 빠른 피드백 전달

#### 1) 수능강의 사업 고도화를 위한 워크숍

- 수능강의 사업 고도화를 위한 아이디어 발굴 및 콘텐츠 회의 진행

#### 2) 수능강의 연간 커리큘럼 개발을 위한 집중 워크숍

- 수능강의 연간 커리큘럼 개발 및 시리즈 기획 회의

#### 3) 역량 강화를 위한 연수 참여

- 업무 관련 역량 강화를 위한 연수 진행

#### 4) 영역별로 수시로 영상 모니터링

- 영역별 수시 모니터링 및 타사 콘텐츠 분석 등 제작 역량 강화를 위한 제작진 회의 진행

#### 5) 우수 강사 육성, 프로그램 업그레이드 등 제작 역량 강화

- 개별 과제물(타사 및 자체 강의 모니터링 등)로 대체 실시

연수일시	연수명	참가자
20200306	입시설명회 온라인 대체를 위한 긴급 회의 및 입시 콘텐츠 기획	7명(입시CP, 매니저, 입시ECD5명)
20200623	학습콘텐츠 제작진 역량 강화를 위한 LMS 개편 서비스 안내 및 시연	45명(학습콘텐츠제작부장, 에듀테크팀, ECP, ECD 등)
20200724	2020년 EBS 입시설명회 제작진 워크숍 실시 계획	20명 (2020년 EBS 입시설명회 제작 스태프)
20201031	수능 라인 강사 영역별 워크숍 및 수능개념 강좌 회의	20명(과학탐구CP, 과탐ECD, 조연출, CG, 강사 등)
20201102	2022년 수능개념 진행 방향 회의 및 수학 영역 워크숍	18명 (수학CP, 수학ECD, 강사, 조연출 등)
20201103	2020년 영어 영역 워크숍 및 수능개념 강좌 회의	10명 (CP, ECD, AD, 수능개념 라인 강사 외)
20201103	사회탐구영역 2022 수능개념 강의 제작 방향 논의 및 추후 계획 수립	22명(사탐CP, 박봄, 이진웅, 민병권, 류성완 외)

연수일시	연수명	참가자
20201106	수능 라인 강사 영역별 워크숍 및 수능개념 강좌 회의	11명(국어CP, 국어ECD, 국어강사 8명 등)
20201215	2021년 ebs 고교 영어 신규강사 연수 워크숍	15명(영어CP, 영어ECD, 조연출, CG, 신규강사 등)
20201215	2021년 ebs고교 국어 신규강사 연수 워크숍	11명(국어CP, 국어ECD, 조연출, CG, 신규강사 등)

## 개관

2020년 1월 조직개편으로 기존의 소프트웨어교육사업, 수학교육사업, 실감형 콘텐츠 제작사업이 창의융합교육부로 통합되었다. 2020년 창의융합교육부는 이와 같이 사업을 추진함에 있어, 교과과정에 기반한 기본교육과 창의융합형교육 등을 통해 학교교육현장에서 활용 가능한 콘텐츠 제작 및 이를 서비스 하기 위한 플랫폼을 운영하면서 교육의 내실화를 도모해왔다. 소프트웨어교육은 개정 국가교육과정 (2015)에 따르면 2018년부터 중학교와 고등학교 각 34차시 이상, 2019년 초등학교 5,6학년 실과시간에 17차시 이상으로 '소프트웨어' 과목이 필수화 되었고 학교교육보완과 평생교육을 사명으로 하는 한국교육방송공사 또한 이에 부응한 조직을 운영하게 된 것이다.

소프트웨어교육사업은 SW에 관심 있는 사람 누구나 시간과 장소에 구애받지 않고 수준별 맞춤형 자기주도 학습이 가능한 서비스를 지원하는 SW교육 플랫폼 '이숲'(EBS소프트웨어, www.ebssw.kr) 서비스를 운영하고 있으며, 2015 개정 교육과정에 따른 SW교육 교실수업 지원 콘텐츠 제작 및 서비스를 통해 초·중·고등학교 SW 교사들의 학습 부담 경감 효과를 가져오고 있다.

수학교육사업은 정부의 '수학교육 선진화 방안(2012)' 및 '제2차 수학교육 종합계획(2015)'에 따라 '수학 흥미 및 동기유발 자료 중심 사이트 EBSMath(www.ebsmath.co.kr)'를 구축·운영하고 있으며, 2012년 사이트 구축 및 중학 수학 콘텐츠 개발을 시작하여 2013년 3월 14일에 정식 오픈하였으며, 2014년에는 중학교 전 학년 대상 서비스를 시작하였고, 2015년에는 초등학교 대상, 2018년부터는 고등학교 대상 콘텐츠를 제작하여 현재 초등학교 3학년에서 고등학교 3학년까지의 수학 학습 콘텐츠를 서비스하고 있다. 학생들이 수학의 원리와 개념을 쉽게 이해하고, 일선 교사들이 수업 현장에서 널리 활용하는 동영상, 웹툰, 인터랙티브(게임) 등의 다양한 유형의 흥미로운 수학 콘텐츠를 제공한다는 EBSMath의 사업목적을 달성하고자 고품질 수학 콘텐츠 제작, 사이트의 사용자 편의성 및 접근성 강화, 그리고 EB-SMath 홍보 마케팅 다각화를 적극적으로 추진하였다.

실감형 콘텐츠 제작사업은 ICT 기술의 발전에 발맞춘 VR 콘텐츠 개발을 통해 교육현장에서 사용 가능한 실감형 콘텐츠를 제작하여 수업방식의 다변화, 현장실습 효과의 극대화, 다양한 플랫폼으로의 변화를 추진, 국민 누구나 실감형 콘텐츠를 접할 수 있도록 저변 확대를 위해 추진되었다.

## 주요업무

## 1. 소프트웨어교육사업

## 가. 주요업무 추진 현황

## 1) 추진 목표

- 소프트웨어 교육 플랫폼 '이숲' 서비스 안정적인 운영
- 평생교육용 소프트웨어 교육 콘텐츠 기획·제작
- 소프트웨어 교육 의무화에 따른 교실수업지원 콘텐츠 제작 및 서비스
- 소프트웨어 교육콘텐츠의 활용 홍보 및 현장 강의
- 소프트웨어 교육 서비스를 통한 학교교육, 평생교육 지원
- 소프트웨어 교육을 통한 대내외 연관 네트워크 구축

## 2) 추진 경과

- 2020년 1월: EBS-SW 온라인 교육 플랫폼 정식 오픈
- 2020년 3월: EBS-SW 온라인 교육 플랫폼 개발·운영 사업 협약
- 2020년 3월: 소프트웨어(SW)교육 교실 수업 지원 콘텐츠 개발 사업 협약
- 2020년 4월: EBS-SW 온라인 교육 플랫폼 2단계 개발 사업자 선정
- 2020년 6월, 10월: 과기정통부 및 교육부 공동주최 온라인코딩파티 참가

## 나. 세부 추진 실적

### 1) 'EBS 전국민 온라인 소프트웨어 플랫폼' 운영

- 클라우드 기반 중단 없는 서비스 제공
- 안정적 서비스를 위한 운영 관리
- 소프트웨어 교육 플랫폼 이용자 편의 지원
- 기능 개선

### 2) 평생교육용 소프트웨어 교육 콘텐츠 기획제작

- 소프트웨어 교육 활성화를 위한 핵심 콘텐츠 140차시 제작
  - 소프트웨어 교육 지원을 위한 웹 및 텍스트 코딩 영역 강의형 콘텐츠 80차시 제작

분야	콘텐츠명	제작편수
텍스트 코딩	C++로 게임 만들기	20
웹언어 코딩	HTML과 CSS로 웹 페이지 마스터하기	15
텍스트 코딩	JAVA로 안드로이드 어플 만들기	20
웹언어 코딩	Java Script로 웹 게임 만들기	15
텍스트 코딩	Python으로 만드는 나만의 미술작품	10
	5종	80

- 인공지능 기초 학습 및 체험형 강좌 60차시 제작

분야	콘텐츠명	제작편수
인공지능 기초	구글 AI 실험! 완전 정복!	10
인공지능 기초	딥러닝 병아리반 with 파이썬	10
인공지능 기초	아두이노로 배우는 스마트홈프로젝트	10
인공지능 기초	자율 주행을 통해 배우는 AI 파이썬	10
인공지능 기초	차근차근 AI	10
인공지능 기초	AI와 친해지기	10
	6종	60

- 에듀테인먼트형 콘텐츠(컴퓨팅 사고력 측정) 1종 제작
- 뚜앙과 블록코딩 첫걸음 <변수> 영역 10개 미션 추가 제작
- EBS 인기캐릭터 '펍수'를 활용한 '달려라 펍수' 코딩교육 콘텐츠 제작
- 소프트웨어 플랫폼 '이숲' 중장기 발전방안 연구(2020년 3월 ~ 10월)
- 소프트웨어 의무화 지원 교실수업지원 콘텐츠 제작
  - 초등 저학년(3~4학년) 대상 콘텐츠 제작(이것 참 쉽네 시즌2)

#	주제	관련교과	내용
1	아픈 컴퓨터를 고쳐라 - 새 컴퓨터를 살 절호의 기회?!	[창체] 정보	- 느려진 컴퓨터 살리기 - 컴퓨터 주변 먼지 제거 (화재 위험) - 컴퓨터 보안 상태 확인 - PC 최적화를 위한 안 쓰는 프로그램 제거
2	엄마, 아빠도 모르는 나만의 비밀번호는?! - 내 생애 최초의 비밀번호	[창체] 정보	- e학습터 접속하기 (cls.edunet.net) - e학습터 회원가입 방법 - 회원가입 시 부모님 동의받기 - 나만의 비밀번호 설정하기 (개인정보보호)
3	컴퓨터 속에 우리 학교와 선생님이?! - 학교에 안 가도 선생님이 있다구~	[창체] 정보	- e학습터 게시판 사용하기 - 인터넷 창을 열고 검색사이트 이용하기 (저작권 윤리) - 조사한 내용을 게시판에 정리해서 올리기 (인터넷 게시판 예절 지키기)
4	집에서 견학을 간다고?! - 온라인으로 떠나는 박물관 현장학습!	[창체] 정보	- 실제 체험학습 전 온라인으로 미리 살펴보기 - 온라인 박물관 사이트 접속(정확한 자료가 있는 사이트 이용하기) - 사이트 이용하고 URL 공유하기
5	견학 보고서를 만들라구?! - 문서작성 프로그램 사용하기	[창체] 정보	- 조사한 자료를 활용하여 보고서 만들기 - 문서작성 프로그램은 무엇인가? - 표와 내용, 그림, 글꼴 변경 등을 활용하여 나만의 보고서 만들기 - 보고서 e학습터 게시판에 올리기
6	내가 하고 싶은 말 200% 전달 방법! - 에스더의 발표 꿀팁	[창체] 정보	- 보고서를 바탕으로 발표자료 만들기 - 발표프로그램(PPT)은 무엇인가? - 사진/동영상 등을 활용하여 발표자료 작성하기 - 슬라이드쇼를 이용해 발표해보기
7	나도 뮤직비디오 감독! - 펑스더 데뷔 MV 촬영기	[창체] 정보	- 동영상을 활용하여 뮤직비디오 만들기 - 사진/동영상을 찍을 땐 상대의 허락받기 (초상권 침해 금지) - 비디오편집기 사용법 - 편집된 영상에 자막과 음악을 넣기
8	It's alright~ 우리 집으로 가자~♬ - 발표 프로그램으로 초대장 만들기	[창체] 정보	- 캡처 도구 활용해 동영상 화면 캡처하기 - PPT 프로그램으로 편집 이미지 만들기 - 삽입/디자인 기능을 활용해 이미지 꾸미기 - 완성된 초대장 저장하기
9	펑스더의 핫 데뷔 쇼케이스 - 친구들에게 초대장 보내기	[창체] 정보	- 초대장을 보내기 위해 메일 사이트에 접속 - 메일을 확인하는 주인공 (스팸메일의 위험성) - 초대장 이미지 첨부해서 친구에게 메일 보내기 - 지도를 바로 볼 수 있도록 QR코드 삽입! - 친구에게 초대장을 담은 메일 전송
10	에스더와 함께 방구석 여행을 떠나요~☆ - 인터넷 지도로 명소 둘러보기	[창체] 정보	- 인터넷 지도사이트에 접속하기 - 거리뷰를 통해 가는 길 미리 둘러보기 - 거리뷰로 우리나라 곳곳의 명소 가보기 - 해외 지도 사이트로 해외 명소 구경하기

## - 초등 고학년(5~6학년) 대상 콘텐츠 제작(AI야 놀자)

#	주제	관련교과	내용
1	아픈 컴퓨터를 고쳐라 - 새 컴퓨터를 살 절호의 기회?!	[창체] 정보	- 느려진 컴퓨터 살리기 - 컴퓨터 주변 먼지 제거 (화재 위험) - 컴퓨터 보안 상태 확인 - PC 최적화를 위한 안 쓰는 프로그램 제거
2	인공지능이 뭐예요?	[실과] SW교육 [6살-04-07]	- 인공지능은 생각하는 기계 - 생각할 수 있는 기계를 의미하는 인공지능의 개념 이해 - 인공지능의 활용으로 달라진 생활 모습
3	생활 속 인공지능을 찾아라!	[실과] SW교육 [6살-04-07]	- 인공지능과 인공지능이 아닌 것 찾기 - 생활 속 인공지능과 인공지능이 아닌 것 비교
4	인공지능은 언제부터 시작되었을까?	[실과] SW교육 [6살-04-10]	- 생각할 수 있는 기계의 역사 - 앨런 튜링과 튜링 테스트의 역사
5	데이터, 누구냐 넌?	[실과] SW교육 [6살-04-10]	- 데이터의 개념알기 - 데이터의 개념과 다양한 형태 살펴보기
6	한눈에 쏙, 데이터 표현	[실과] SW교육 [6살-04-08]	- 데이터 시각화 방법 - 데이터 시각화를 통한 데이터 표현의 이해
7	데이터 분석이란?	[실과] SW교육 [6살-04-09]	- 데이터 분석 방법 - 데이터 분석으로 보는 세상
8	데이터 과학, 그것이 알고 싶다!	[실과] SW교육 [6살-04-11]	- 데이터 과학 이해 - 데이터 과학의 발전과 미래
9	인공지능의 공정성에 영향을 주는 데이터	[실과] SW교육 [6살-04-11]	- 데이터 편향성 - 데이터 편향성으로 살펴보는 데이터의 중요성
10	인공지능 알고리즘이 궁금해요!	[실과] SW교육 [6살-04-07]	- 예측, 분류 방법 - 예측과 분류 알고리즘 살펴보기
11	인공지능을 만드는 방법, 머신러닝	[실과] SW교육 [6살-04-07]	- 머신러닝 이해 - 머신러닝 개념과 사례 살펴보기
12	정답이 필요해! 지도학습	[실과] SW교육 [6살-04-07]	- 지도학습 이해 - 지도학습의 개념과 사례 살펴보기
13	끼리끼리 나눌 땐 비지도학습	[실과] SW교육 [6살-04-07]	- 비지도학습 이해 - 비지도학습의 개념과 사례 살펴보기
14	잘하면 상을 주는 강화학습	[실과] SW교육 [6살-04-07]	- 강화학습 이해 - 강화학습의 개념과 사례 살펴보기
15	인간의 뇌를 흉내 낸 딥러닝	[실과] SW교육 [6살-04-07]	- 딥러닝 이해 - 딥러닝의 개념과 사례 살펴보기
16	인공지능과 직업의 변화	[실과] SW교육 [6살-04-07]	- 인공지능으로 인한 직업의 변화 살펴보기 - 사람과 인공지능의 협업 및 나의 직업 탐색하기
17	인공지능 기술을 올바르게 사용하자!	[실과] SW교육 [6살-04-07]	- 인공지능과 윤리적 문제 - 인공지능으로 인한 윤리적 문제 살펴보기
18	인공지능과 사람의 관계	[실과] SW교육 [6살-04-07]	- 사람과 인공지능과의 관계 - 인격체로서의 인공지능 살펴보기
19	엔트리 인공지능 활용 ①	[실과] SW교육 [6살-04-07]	- 엔트리의 인공지능을 활용한 프로그래밍 - 음성인식 인공지능을 활용한 프로그래밍
20	엔트리 인공지능 활용 ②	[실과] SW교육 [6살-04-07]	- 엔트리의 인공지능을 활용한 프로그래밍 - 이미지 인식 인공지능을 활용한 프로그래밍

## - 중학생 대상 콘텐츠 제작(인공지능 첫 걸음-데이터에서 딥러닝까지)

#	주제	관련교과	내용
1	인공지능, 상상에서 실현까지	[중학교 정보] [중학교 사회]	1950년대부터 시작된 인공지능에 대한 세상의 기대와 실망 속에서도 곳곳이 발전해 온 인공지능 연구자들의 이야기를 알아본다.
2	인공지능의 시작, 탐색(Search)	[중학교 정보] [중학교 수학]	퍼즐 게임을 해결할 수 있는 탐색기법 원리를 알아보고, 게임에 적용해 본다.
3	알파고의 필승 전략	[중학교 정보] [중학교 수학]	이세돌을 꺾은 알파고의 필승 전략인 탐색기법 원리를 알아보고, 게임에 적용해 본다.
4	인공지능은 세상을 어떻게 인식할까?	[중학교 정보] [중학교 수학] [중학교 국어]	자율주행 자동차가 세상을 인식하는 과정에서 사용되는 센서들 간의 관계를 알아본다.
5	인공지능, 인간을 보다	[중학교 정보] [중학교 수학]	센서를 활용하여 얼굴을 인식하는 원리를 알아보고, 얼굴 인식 프로그램을 만들어 본다.
6	말을 알아듣는 똑똑한 사물, 인공지능	[중학교 정보] [중학교 수학]	센서를 활용하여 음성을 인식하는 원리를 알아보고, 음성으로 제어하는 프로그램을 만들어 본다.
7	우리, 친해질 수 있을까?	[중학교 정보] [중학교 수학]	주어진 자료를 구별해 보는 과정을 트리구조로 나타내고, 분류 프로그램을 만들어 본다.
8	아인슈타인 VS 아인슈타인	[중학교 정보] [중학교 수학] [중학교 과학]	몇 가지 정보를 입력하면, 정보를 입력한 사람의 특징을 추론해서 말해주는 프로그램을 만들어 본다.
9	전문가의 비법서, AI 전문가 시스템	[중학교 정보] [중학교 수학]	인공지능의 학습 과정(지도학습)을 알아보고, 이미지 학습을 한 후 만들어진 모델을 활용한 프로그램을 만들어 본다.
10	똑똑한 AI의 비밀, '지도학습'	[중학교 정보] [중학교 기술·가정] [중학교 도덕]	인공지능의 학습 과정(지도학습)을 알아보고, 텍스트 학습을 한 후 만들어진 모델을 활용한 프로그램을 만들어 본다.
11	인공지능만의 공부법, '비지도학습'	[중학교 정보] [중학교 수학]	인공지능의 학습 과정(비지도학습)을 알아보고, 연관성을 활용한 추천 프로그램을 만들어 본다.
12	AI, 학습으로 보는 눈도 달라졌어요	[중학교 정보] [중학교 수학]	[내가 만든 인공지능 ①] 이미지 데이터 학습 모델을 생성하고 활용할 수 있다.
13	글속에 담긴 수많은 정보를 AI는 알고 있다	[중학교 정보] [중학교 수학]	[내가 만든 인공지능 ②] 텍스트 데이터 학습 모델을 생성하고 활용할 수 있다.
14	말 한 마디면 척척! 나만의 'AI 음성비서'	[중학교 정보] [중학교 수학]	[내가 만든 인공지능 ③] 음성 데이터 학습 모델을 생성하고 활용할 수 있다.
15	미래 예언가, AI	[중학교 정보] [중학교 수학]	데이터로 미래를 예측하는 원리를 알아보고, 예측 프로그램을 만들어본다.
16	스스로 학습한다, 인공지능경망(퍼셉트론)	[중학교 정보] [중학교 수학]	인공신경망의 하나인 퍼셉트론의 기본원리를 이해하고, 다중 퍼셉트론을 이용하여 XOR 문제를 해결해 본다.
17	시도하고, 실수하라	[중학교 정보] [중학교 수학]	강화학습의 원리를 이해하고 다양한 사례를 살펴본다.
18	내 이름은 챗봇(Chat Bot)	[중학교 정보] [중학교 수학]	인공지능이 인간과 상호작용을 위해 필요한 지식이 많음을 이해하고, 인간의 언어를 이해하는 챗봇을 만들어 본다.
19	21세기 新 아누스의 등장	[중학교 정보] [중학교 수학]	인공지능이 사회에 끼칠 수 있는 긍정적, 부정적 영향에 대해서 알아본다.
20	미래의 일하는 방식, 인간 + AI	[중학교 정보] [중학교 수학]	인공지능과 협업하여 일하는 것이 일상이 될 미래의 일하는 방식에 대해서 알아본다.



## - 고등학생 대상 콘텐츠 제작(수학과 함께하는 AI기초)

#	단원	부제(내용)
1	[1강] AI란 무엇인가?	- 인공지능은 무엇일까? - 인공지능은 어떻게 발전해왔을까? - 인공지능은 어디에 활용할까? - 인공지능과 수학은 어떤 관련이 있을까? ④ 인공지능의 개념과 활용, 수학과와의 관련성 등을 알아본다.
2	[2강] 생활 데이터 처리하기 1	- 알고리즘과 순서도 - 명제, 조건, 논리곱과 논리합 - 수열, 명제 ④ 생활 데이터 표현 처리라는 인공지능 학습을 위한 수학 개념을 배워본다.
3	[3강] 생활 데이터 처리하기 2	- 유동인구 데이터를 컴퓨터의 데이터로 저장한 후 출력하기 - 유동인구 데이터를 수열로 총합과 평균 구하기 - 주어진 수열 데이터를 꺾은선 그래프로 표현하기 - 유동인구로 합과 평균을 다시 구해 그래프와 함께 출력하기 ④ 생활 데이터의 표현 방법을 배워본다.
4	[4강] 생활 데이터 처리하기 3	- 데이터 구조화하기, 데이터 저장하기 - 파일로 저장된 데이터 불러와 출력하기 - 데이터로부터 시간대별 평균 유동 인구수를 구한 후 출력하기 - 정리한 데이터를 꺾은선 그래프로 표현하기 ④ 생활데이터를 다루고 해석하는 방법을 알아본다.
5	[5강] 이미지데이터 처리하기 1	- 행렬의 합과 차 - 행렬의 실수배 ④ 이미지 데이터 표현 방법을 위한 행렬에 대해 배워본다.
6	[6강] 이미지 데이터 처리하기2	- 2차원 배열의 정보를 화면으로 출력하기 - 행렬의 성분 값을 바꾸어 다른 색으로 표현하기 ④ 이미지 데이터 표현 중 화면 출력 & 다른 색으로 표현하는 방법을 익힌다.
7	[7강] 이미지 데이터 처리하기3	- 이미지 데이터를 겹쳐서 표현하기 - 여러 색을 갖는 이미지 데이터 표현하기 ④ 행렬의 합과 차이를 이용해 이미지 데이터를 표현하는 방법을 익힌다.
8	[8강] 이미지 데이터 처리하기4	- 이미지 데이터 겹쳐놓기 - 컬러 이미지를 흑백 이미지로 만들기 ④ 합성한 이미지의 출력과 저장, 컬러 이미지를 회색 이미지로 저장하기 등 이미지데이터 가공 방법을 익힌다.
9	[9강] 소리 데이터 처리하기1	- 삼각함수와 사인함수 - 확률 변수와 분포 ④ 소리데이터 표현과 가공을 위한 삼각함수의 기원과 사인함수, 확률 변수와 분포에 대해 알아본다.
10	[10강] 소리 데이터 처리하기2	- 삼각함수 - 일반각과 호도법 ④ 소리데이터를 가공하기 위한 삼각함수에 대해 더 알아본다.
11	[11강] 소리 데이터 처리하기3	- 소리데이터 표현하고 다루기 ④ 컴퓨터에서 만든 디지털 데이터를 우리가 들을 수 있는 소리로 만드는 과정을 공부해본다.
12	[12강] 소리 데이터 처리하기4	- 소리데이터에 필요한 외부 모듈과 환경 변수 설정 - 사인함수를 이용해 임의의 소리 데이터 만들기 - 생성한 소리 데이터를 wav 형식의 파일로 저장하기 - 잡음 데이터 만들기 등 ④ 진폭 값을 설정해 임의의 소리를 만들어 본다.
13	[13강] 소리 데이터 처리하기5	- sin파형의 소리와 잡음 소리 합성하기 - 음성 카드 만들기 ④ 생활 속의 소리 합성하기 등 소리데이터를 가공하는 방법에 대해 알아본다.

#	단원	부제(내용)
14	[14강] 내가 만약 축구팀 감독이라면 1(수학개념)	- 산점도, 상관관계, 유클리디안 거리 ● 데이터 학습에 필요한 산점도, 상관관계 등 개념을 알아본다.
15	[15강] 내가 만약 축구팀 감독이라면 2	- 데이터 수집하기 - 데이터 불러오기 - 데이터 다루기 ● 데이터를 수집하고 다루는 방법 등에 대해 알아본다.
16	[16강] 내가 만약 축구팀 감독이라면 3	- 비슷한 특징의 데이터끼리 묶기 - K-평균 군집화 알고리즘의 동작과정 알아보기 - 프로그램 작성하기 - 문제 해결하기 ● 데이터를 학습하는 방법을 알아본다.
17	[17강] 고호가 그린 붓꽃은 어떤 종류일까 1	- 분류학습 - 대푯값 (평균/분산 및 표준편차/중앙값/최빈값) ● 데이터의 분류를 위한 분류 함수에 대해 배워본다.
18	[18강] 고호가 그린 붓꽃은 어떤 종류일까 2	- 데이터 수집하기 - 데이터 불러오기 - 데이터 다루기 - 데이터 시각화하기 ● 데이터 수집, 불러오기, 시각화하기 등을 배우고 실습해본다.
19	[19강] 고호가 그린 붓꽃은 어떤 종류일까 3	- K-NN 알고리즘이란 - K-NN 알고리즘을 이용한 붓꽃 분류기 프로그램 작성하기 ● 정리한 데이터를 바탕으로 붓꽃 분류기 프로그램을 만들어 본다.
20	[20강] 냉장고가 아이스크림을 자동으로 주문해 준다면 1	- 도수분포표 - 히스토그램 ● 데이터를 다루기 위한 도수분포표와 히스토그램에 대해 배워본다.
21	[21강] 냉장고가 아이스크림을 자동으로 주문해 준다면 2	- 함수 극한, 연속, 도함수 - 다변수함수와 편미분 ● 데이터 학습을 위한 함수에 대해 배워본다.
22	[22강] 냉장고가 아이스크림을 자동으로 주문해 준다면 3	- 데이터 수집하기, 출력하기 - 데이터 다루기, 시각화하기 - 기온변화 데이터를 찾아서 저장하기 - 아이스크림 구매여부와 관련된 데이터를 찾아 출력하기 - 도수분포구간을 재설정하여 출력하기 - 계급별 아이스크림 쇼핑 클릭량의 평균 구하기 ● 데이터를 수집, 도수분포구간을 활용한 데이터 출력 등에 대해 배워본다.
23	[23강] 냉장고가 아이스크림을 자동으로 주문해 준다면 4	- 선형회귀모델 이해하기 - 좋은 직선을 찾는 기준, RMSE - 최소의 평균제곱근오차를 찾는 기준, LSM ● 평균 기온을 바탕으로 아이스크림의 쇼핑 클릭량을 예측하는 인공지능 프로그램을 만들어본다.
24	[24강] 냉장고가 아이스크림을 자동으로 주문해 준다면 5	- 프로그래밍으로 해결하기 - 모델학습하기 - 문제 해결하기 ● 프로그래밍으로 해결하는 방법을 배워본다.
25	[25강] 아기가 내는 소리로 마음을 알 수 있다면 1	- 확률 분포 - 수열 ● 확률 분포와 수열에 대해 알아본다.
26	[26강] 아기가 내는 소리로 마음을 알 수 있다면 2	- 지수 함수 - 로그 함수 ● 로지스틱함수를 학습하기 위해 지수함수와 로그 함수에 대해 알아본다.

#	단원	부제(내용)
27	[27강] 아기가 내는 소리로 마음을 알 수 있다면 3	- 특정 폴더에 저장한 소리 파일의 제목 출력하기 - 여러 개의 소리 데이터를 불러와 그래프로 표현하기 - 여러 소리 중 긴 소리 데이터의 그래프를 다른 색으로 표현하기 ④ 아기가 내는 소리를 분석해서 어떤 상태인지를 알려 주는 인공지능 기술의 원리에 대해 알아본다.
28	[28강] 아기가 내는 소리로 마음을 알 수 있다면 4	- 학습 데이터 추출하기 - 학습 데이터 특성 시각화하기 - S모양의 곡선, 로지스틱 함수 ④ 학습 데이터를 추출해 시각화하는 방법 등에 대해 배워본다.
29	[29강] 아기가 내는 소리로 마음을 알 수 있다면 5	- 최소 비용함수를 찾는 방법, 최대우도 추정법 - 최대의 우도함수를 찾는 방법, 경사 하강법 ④ 최대우도 추정법과 경사 하강법에 대해 알아본다.
30	[30강] 기부된 의류를 자동으로 분류할 수 있다면 1	- 프로그래밍으로 해결하기 - 모델 학습하기 - 평가하기, 문제 해결하기 ④ 자동으로 의류를 분류하는 인공지능 프로그램을 만들어본다.
31	[31강] 기부된 의류를 자동으로 분류할 수 있다면 2	- 행렬의 곱 ④ 다층 신경망의 각 부분을 이해하기 위한 행렬의 곱을 배워본다.
32	[32강] 기부된 의류를 자동으로 분류할 수 있다면 3	- 데이터 프레임의 값을 리스트에 저장하기 - 훈련 데이터와 테스트 데이터 출력하기 - 데이터를 활용하여 바지 이미지 출력하기 - 9개의 이미지로 출력하기 ④ 자동으로 의류를 분류할 수 있는 컴퓨터 프로그램을 만들기 위한 데이터 수집, 불러오기, 시각화하기 등에 대해 배워본다.
33	[33강] 기부된 의류를 자동으로 분류할 수 있다면 4	- 신경망 모델의 기본단위 퍼셉트론 - 퍼셉트론을 활용하여 간단한 문제 해결하기 - XOR은 퍼셉트론으로 해결할 수 있을까? ④ 퍼셉트론으로 문제를 해결하는 방법에 대해 알아본다.
34	[34강] 기부된 의류를 자동으로 분류할 수 있다면 5	- 다층 신경망/ 퍼셉트론 f 변형 - 활성화 함수 g - 퍼셉트론간의 신호를 전달하는 순전파 ④ 다층신경망과 순전파 등에 대해 알아본다.
35	[35강] 기부된 의류를 자동으로 분류할 수 있다면 6	- 파라미터를 결정하는 비용함수 - 경사 하강법을 적용한 train 함수 - 평가를 위한 예측함수와 정확도 함수 정의하기 - 모델 학습하기 ④ 비용함수, 예측함수, 정확도 함수 등 다양한 함수에 대해 알아본다.

### 3) 활용 연수 및 홍보

- 소프트웨어 미래채움 지역센터 지원을 위한 공유·확산 사업 추진

#	구분	내용	세부
1	네트워킹 데이	소프트웨어 온라인 시스템 운영	- 네트워킹 행사 유튜브 및 '이숲' 생방송 - 10개 지역 센터 및 관계자 화상 연결
		주요프로그램	- SW미래채움 사업 현황 및 성과 공유 - 특강(SW를 통한 사회적 가치 실현 강사) - 토크콘서트 - 10개 센터 소개 및 경험 공유 - 실시간 화상 연결을 통한 Q&A

#	구분	내용	세부
2	페스티벌	사전학습 운영	- 문제해결 프로젝트 수행을 위한 사전 학습 - 강사의 경우 수업콘텐츠 공모전 안내 - 사전학습 완료시 이수증 제공
		프로젝트 수행	- 멘토(강사)와 학습자가 팀을 구성해 챌린지 도전 - SW를 활용하여 코딩 작품 개발 - 프로젝트 완료 시 이수증 제공
		강사 대상 수업 과정안 공모전	- 10개 지역센터 강사 대상 수업 과정안 공모 - 공모 결과의 이숲 공유를 통한 확산
3	다큐멘터리 제작	제작	- 전문 제작사 공모를 통해 사업자 선정 - SW교육의 필요성 및 SW교육 인프라 격차 해소 강조 - SW미래채움 사업 우수사례를 통한 사업 필요성 강조 - 네트워킹데이, 페스티벌 등 행사 내용 소개
		방송	- 2021년 초 EBS 2TV 방송 편성 - '이숲' EBS 스페셜 메뉴를 통해 VOD 서비스

- 17개 시도교육청 강사요원 연수 및 전북교육청 선도교원 일반연수
- KAIST, 대한로봇스포츠포럼과 '이숲' 서비스 활용을 위한 협약 체결
- 이화여대 미래교육연구소와 '이숲' 활용을 위한 MOU
- 대구광역시교육청과 '이숲' 활용을 위한 MOU 체결
- '이숲' 플랫폼을 활용한 다양한 이벤트 추진(온라인 코딩파티, 소프트웨어 교육 페스티벌 등)

## 2. 수학교육사업

### 가. 융합형 수학교육 콘텐츠 제작

#### 1) 2015개정 교육과정을 반영한 초등 수학교육 콘텐츠 제작: 52편

- 교육과정 개정에 따라 신설·변경된 내용의 <초등 3·4학년 개념형 콘텐츠>

#	단원	부제(내용)
1	덧셈과 뺄셈	수의 크기, 자리로 말해요 1 [수의 역사부터 자릿수 개념 정리]
2	덧셈과 뺄셈	덧셈과 뺄셈! 넌 누구냐? 1 [수학에서 말하는 덧셈과 뺄셈의 개념]
3	덧셈과 뺄셈	숨겨진 세상! 백호의 덧셈 공장 [자릿수 정렬, 받아올림]
4	덧셈과 뺄셈	숨겨진 세상! 백호의 뺄셈 공장 [자릿수 정렬, 받아내림]
5	덧셈과 뺄셈	수의 크기, 자리로 말해요 2 [자릿수 개념 정리]
6	덧셈과 뺄셈	덧셈과 뺄셈! 넌 누구냐? 2 [수학에서 말하는 덧셈과 뺄셈의 개념]
7	곱셈	수캐슬의 곱셈 파티 1 [곱셈]
8	곱셈	수캐슬의 곱셈 파티 2 [곱셈]
9	곱셈	수학탐정 백호! 안 보이는 0을 찾아서 [곱셈 자릿수, 받아올림] 1
10	곱셈	수학탐정 백호! 안 보이는 0을 찾아서 [곱셈 자릿수, 받아올림] 2
11	곱셈	수캐슬의 곱셈 파티 3 [곱셈]
12	측정	수학 시간 여행 - 단위 1
13	측정	수학 시간 여행 - 단위 2
14	측정	늘어나라, 측정봉! - 모든 다리의 길이를 재어라! 1 (cm, mm)
15	측정	늘어나라, 측정봉! - 모든 다리의 길이를 재어라! 2 (m, km)
16	측정	수상한 마트-돌이와 무게 단위가 사라졌어요! 1 (돌이)

#	단원	부제(내용)
17	측정	수상한 마트-들이와 무게 단위가 사라졌어요! 2 (무게)
18	측정	[수학TV] 도전 1km를 찾아라! (1)
19	측정	[수학TV] 도전 1km를 찾아라! (2)
20	측정	약속 시간은 언제인가요? 1
21	측정	시간 재판
22	측정	[수학TV] 도전 1g을 찾아라! (1)
23	측정	[수학TV] 도전 1g을 찾아라! (2)
24	곱셈	세상을 바꾸는 곱셈 [실생활 속 곱셈]
25	도형	수학 시간 여행 - 도형 1
26	도형	수학 시간 여행 - 도형 2
27	도형	놀러와요, 도형나라 [선의 종류] 1
28	도형	백호 수학 탐정! 도형 마을의 도둑을 찾아라! [사각형] 1
29	도형	놀러와요, 도형 나라 [여러가지 도형] 1
30	도형	세상의 각이 없다면? [각]
31	도형	누가 누가 입을 크게 벌렸을까? [각의 크기 비교]
32	도형	[활동형5] 사장님, 각도만큼 잘라주세요[각도의 합과 차] 1
33	도형	오늘부터 우리는 90, 이제 우리는 수직 관계. [수직과 수선, 평행과 평행선]
34	도형	원이 없는 나라 [원]
35	도형	삼각형 분류의 달인 [삼각형]
36	도형	백호 수학 탐정! 도형 마을의 도둑을 찾아라! [사각형] 2
37	도형	메시지를 해석하라! [평면도형의 이동]
38	도형	[활동형6] 사장님, 각도만큼 잘라주세요[각도의 합과 차] 2
39	도형	[활동형7] 미션! 모든 삼각형 각도의 합은 같다!? [삼각형, 사각형 각도의 합](1)
40	도형	[활동형7] 미션! 모든 삼각형 각도의 합은 같다!? [삼각형, 사각형 각도의 합](2)
41	나눗셈	나눗셈 나라-무엇이든 나뉘요1
42	나눗셈	나눗셈 나라-무엇이든 나뉘요2
43	나눗셈	곱셈과 나눗셈은 무슨 관계일까?
44	나눗셈	나눗셈의 나머지에 관하여
45	나눗셈	여러이 하는 계산은 나눗셈으로!
46	덧셈과 뺄셈	[활동형9] 교과서 밖의 연산 - 어림셈 1 (우리가 수학을 하는 이유)
47	덧셈과 뺄셈	[활동형10] 교과서 밖의 연산 - 어림셈 2 (우리가 수학을 하는 이유)
48	분수와 소수(분수)	분수의 발명 1
49	분수와 소수(분수)	분수의 발명 2
50	분수와 소수(분수)	분수도 셀 수 있다 - 단위 분수
51	분수와 소수(분수)	분수 작명소: 진분수, 가분수, 대분수
52	분수와 소수(분수)	최고의 분수 요리 비결

## 2) 자기주도 학습이 가능한 초등 융합형 콘텐츠: 42편

- 초등 융합형 애니메이션 및 웹툰 <세미와 수학 마법학교>(부제 동일)

#	학년	단원	차시	부제(내용)
1	3-4	규칙 찾기	글자 배열에서 규칙 찾기	패턴을 찾는 자가 마법을 지배한다!
2		규칙 찾기	수 배열표	두근두근 주말 데이트! 극장 VS 도서관
3		규칙 찾기	도형 배열에서 규칙 찾기	흥고하! 수포자인가 천재인가
4		규칙 찾기	글자 배열에서 규칙 찾기	수상한 러브레터와 흥고와의 첫 데이트
5		규칙 찾기	계산식에서 규칙 찾기	수학마법학교 살인 사건
6		규칙 찾기	일상생활에서 규칙 찾기	진짜 범인은 누구!
7		규칙과 대응	생활 속에서 대응 관계를 찾아 식으로 나타내기	수학마법학교의 동아리 축제
8	5-6	비와 비율	두 수 비교하기	사랑의 레시피
9		비와 비율	비율이 사용되는 경우 알아보기	돌카페 일일 알바
10		비와 비율	비율이 사용되는 경우 알아보기	귀신이 나오는 폐가촌
11		비와 비율	백분율	흥고하가 머물곳은 어디
12		비례식과 비례배분	비의 성질 이해하기	흥고하의 동가식서가속
13		비례식과 비례배분	간단한 자연수의 비로 나타내기	개교기념일
14		비례식과 비례배분	비례식	무지개를 찾아서
15		비례식과 비례배분	비례식의 성질	엑스돌이의 검은구슬
16		비례식과 비례배분	비례배분	무한루프! 반복되는 하루에서 탈출하기

- 초등 융합형 인터랙티브 - <PLAY 세미>

#	학년	단원	차시	부제(내용)
1	3-4	규칙 찾기	글자 배열에서 규칙 찾기	패턴을 찾는 자가 마법을 지배한다!
2		규칙 찾기	도형 배열에서 규칙 찾기	마법지팡이를 만난 흥고하
3		규칙 찾기	계산식에서 규칙 찾기	함께 풀어요 세미's 코드
4		규칙과 대응	생활 속에서 대응 관계를 찾아 식으로 나타내기	세미와 친구들의 매직큐브 공방 탐.방.기!
5	5-6	비와 비율	두 수 비교하기	세미의 빙수 만들기
6		비와 비율	비율이 사용되는 경우 알아보기	저 푸른 초원 위에 제주 목장에서
7		비와 비율	백분율	알뜰살뜰 수학마법학교 나눔 장터
8		비례식과 비례배분	간단한 자연수의 비로 나타내기	수학마법학교 미술실을 꾸미자
9		비례식과 비례배분	비례식의 성질	자린고비의 계산법
10		비례식과 비례배분	비례배분	삼각로맨스 속 보물을 찾아 떠나요!

## 3) 디지털 세대를 위한 인터랙티브(게임) 콘텐츠 제작: 10편

- 초등수학 과정 중 인터랙티브에 적합한 기초 연산과정을 게임으로 구현

#	단원	부제(내용)
1	마법사의 타워	자연수의 혼합계산(5학년1학기)
2	바다 왕국을 지켜라!	약수와 배수(5학년1학기)
3	마녀의 비밀기지	분수의 곱셈(5학년2학기)
4	마법사들의 전쟁	곱셈(3학년1학기)

#	단원	부제(내용)
5	우주 몬스터 대격돌	곱셈(3학년2학기)
6	우주선 탈출 대작전-초등편	합동과 대칭(5학년2학기)
7	마법사의 보물 상자-초등편	다각형의 둘레와 넓이(5학년1학기)
8	낚시 랜드	나눗셈Ⅱ(3학년2학기)
9	심해 탐사	분수와 소수(3학년1학기)
10	사탕 나라	나눗셈Ⅰ(3학년2학기)

#### 4) 기존 콘텐츠의 보완, 확장 콘텐츠 제작: 10편

- 고교 개념형 수독 시리즈 보완 콘텐츠인 <고교 수독 I 웹툰>

#	대단원	소단원	부제(내용)
1	수학	확률과 통계	선분의 외분을 이해하고, 외분점의 좌표 구하기
2	수학	두 점 사이의 거리	좌표평면을 이용하여 도형 문제 해결하기
3	수학	평행이동	점의 평행이동과 도형의 평행이동을 혼동하지 않기
4	수학	명제와 조건	'모든'이나 '어떤'을 포함한 명제의 참, 거짓 판별하기
5	수학	명제의 역과 대우	충분조건과 필요조건 헷갈리지 않기
6	수학	산술평균과 기하평균 사이의 관계	산술평균과 기하평균 사이의 관계를 제대로 이해하기
7	수학	함수	함수의 그래프인 것을 찾아보자!
8	확률과 통계	모집단과 분포	올바른 표본추출의 중요성
9	확률과 통계	모집단과 분포	모평균과 표본평균이란?
10	확률과 통계	모평균의 추정	모평균의 추정

#### 5) 디지털 문항 및 초등 통계 콘텐츠

- 디지털 문항 및 콘텐츠 개발: 초등 교과 학습 보완 콘텐츠인 단원별 문제지

#	학년	학기	단원	수준
1	초3	1학기	덧셈과 뺄셈	기본 / 심화
2			평면도형	기본 / 심화
3			나눗셈	기본 / 심화
4			곱셈	기본 / 심화
5			길이와 시간	기본 / 심화
6			분수와 소수	기본 / 심화
7		2학기	곱셈	기본 / 심화
8			나눗셈	기본 / 심화
9			원	기본 / 심화
10			분수	기본 / 심화
11			들이와 무게	기본 / 심화
12			자료의 정리	기본 / 심화

#	학년	학기	단원	수준
13	초4	1학기	큰 수	기본 / 심화
14			각도	기본 / 심화
15			곱셈과 나눗셈	기본 / 심화
16			평면도형의 이동	기본 / 심화
17			막대그래프	기본 / 심화
18			규칙 찾기	기본 / 심화
19		2학기	분수의 덧셈과 뺄셈	기본 / 심화
20			삼각형	기본 / 심화
21			소수의 덧셈과 뺄셈	기본 / 심화
22			사각형	기본 / 심화
23			꺾은선그래프	기본 / 심화
24			다각형	기본 / 심화
25	초5	1학기	자연수의 혼합 계산	기본 / 심화
26			약수와 배수	기본 / 심화
27			규칙과 대응	기본 / 심화
28			약분과 통분	기본 / 심화
29			분수의 덧셈과 뺄셈	기본 / 심화
30			다각형의 둘레와 넓이	기본 / 심화
31		2학기	수의 범위와 어렵하기	기본 / 심화
32			분수의 곱셈	기본 / 심화
33			합동과 대칭	기본 / 심화
34			소수의 곱셈	기본 / 심화
35			직육면체	기본 / 심화
36			평균과 가능성	기본 / 심화
37	초6	1학기	분수의 나눗셈	기본 / 심화
38			각기둥과 각뿔	기본 / 심화
39			소수의 나눗셈	기본 / 심화
40			비와 비율	기본 / 심화
41			여러 가지 그래프	기본 / 심화
42			직육면체의 부피와 겉넓이	기본 / 심화
43		2학기	분수의 나눗셈	기본 / 심화
44			소수의 나눗셈	기본 / 심화
45			공간과 입체	기본 / 심화
46			비례식과 비례비분	기본 / 심화
47			원의 넓이	기본 / 심화
48			원기둥, 원뿔, 구	기본 / 심화

• 초등 통계 콘텐츠 개발: 이지통계 중학교용의 확장 콘텐츠인 이지통계 초등학교용

#	그래프	학년/학기	구분	그래프 종류
1	막대그래프	4학년/1학기	교과서형	가로형/세로형
			실용통계형	기본형/나란형/쌓는형/분리형/양쪽형
2	꺾은선그래프	4학년/2학기	교과서형	기본형
			실용통계형	기본형/두 자료형



#	그래프	학년/학기	구분	그래프 종류
3	띠그래프	6학년/1학기	교과서형	가로형/세로형
			실용통계형	기본형/두 자료형
4	원그래프	6학년/1학기	교과서형	원형
			실용통계형	원형/도넛형/두 자료형
5	그림그래프	3학년/2학기 6학년/1학기	교과서형	기본형

#### 6) 실감형 콘텐츠 및 홍보영상 제작: 5편

- 프로젝션 맵핑 기술을 활용한 공간 체험형 수학 학습 콘텐츠 1편(초등 4~6학년 대상)
- EBSMath 사이트 소개 및 수학의 중요성을 부각한 홍보 영상 4편

#	부제	내용
1	개미들의 로또	로또에 당첨될 확률, 벼락맞을 확률보다 낮다는데, 그 확률이 얼마인지 경우의 수와 확률 개념을 통해 알아본다.
2	개미들의 무도회	개미무도회의 남/녀 관계에서 암개미는 한 마리의 수개미를 반드시 선택하고, 수개미는 선택을 받지 못할 수도 있는 상황! 이러한 상황을 극복하고 행복한 무도회를 위한 1대 1 대응까지 함수의 개념을 알아본다.
3	개미들의 사건 해결	살인 사건 속 혈흔에 숨겨진 수학적 원리를 통해 삼각함수의 개념을 알아본다.
4	개미들의 카트 경주	안전거리는 공주거리 + 제동거리로 계산할 수 있다. 공주거리는 속도에 비례하지만 제동거리는 속도의 제곱에 비례함을 계산해봄으로써 교통안전에 대한 경각심까지 일깨울 수 있다.

#### 나. EBSMath 사이트 성과 요약

- 온라인 개학(온라인 정규 수업)으로 인한 이용건수 및 방문자 수 대폭 증가
  - 사이트 이용건수(히트수) 2,270만 건 돌파 → 전년대비 198% 성장
  - 사이트 방문자 수 920만 명 돌파 → 전년대비 338% 성장
  - 이용 증가에 따른 고객센터 대응 강화
- 사이트 서비스·기능 개선
  - 마이페이지 개선, 나의 성취도 테스트 서비스 신설 등 사용자 니즈에 대한 대응
  - 학교급별 추천 콘텐츠 제공 및 인기 콘텐츠 영역 신설로 모바일 사용자 편의성 제고
- 온·오프라인 활용 확산
  - 사이트 내 학습 콘텐츠 이용 유도, 전년 동기 대비 참여자 수 44% 증가
  - EBSMath 사이트 소개 및 활용법을 안내하는 가정통신문 배포
  - 교육박람회 참여를 통한 사이트 이용자와의 직접 확대

#### 다. 연구지원 및 운영

- 1) 사이트 이용률 제고를 위한 가정통신문 발송, 사이트 내 이벤트 실시, 교육박람회 등 오프라인 행사 참여, 교육 관련 유관기관 협조 요청 등 각종 홍보 활동 전개
  - 주요 EBSMath 활용 확산 활동 내용

내 용	실 적	협력 유관기관
온라인 홍보마케팅	온라인 이벤트 진행(2020.01.~2020.12. 12회)	EBS자체 시행
온라인클래스 연동 한국과학창의재단 이벤트 참여	사이트 유입 및 콘텐츠 이용건수 증가	EBS, 한국과학창의재단
가정통신문	각 시·도교육청을 통해 학교 단위 가정통신문 배포	시·도교육청
교육박람회 참여	대형 키오스크 및 스크린을 통한 EBSMath 콘텐츠 체험 기회 제공(2회)	EBS자체 시행

## 2) EBSMath 커리큘럼 연구

- 인공지능 기반 EBSMath 학습 서비스 연구
- 초등 저학년 커리큘럼 연구

## 3) EBSMath 자문위원회 개최

- 교육부 수학교육종합계획에 따른 EBSMath 사업의 향후 발전 방향 논의

# 3. 실감형콘텐츠제작사업

## 가. 추진 목표

- 에듀테크 기반 고품질 교육 콘텐츠 개발 및 학교 교육 현장의 활용 활성화
- 수업 연계를 통한 초등학교 현장에서 활용이 가능하도록 교육용 실감콘텐츠 제작

## 나. 추진 경과

- 실감형 콘텐츠 제작
- 학습 연계 현장 체험 학습 실시
- 콘텐츠 확산

## 다. 세부 추진 실적

### 1) 실감형 콘텐츠 20편 제작

#	분야	구분	주제	개발형태	주요내용
1	실감콘텐츠	360VR	공산성1	VR	흙도 돌덩이처럼 단단해질 수 있다? 공산성을 지은 백제인들의 특별한 방법
2	실감콘텐츠	IPVR	공산성2	VR	상과 계곡을 이용해 높은 방어력을 자랑하는 공산성 탐방
3	실감콘텐츠	360VR	송산리 고분군1	VR	1500년의 백제 역사 속으로! 황금이 가득~ 무령왕릉 대탐험
4	실감콘텐츠	IPVR	송산리 고분군2	VR	백제의 웅진 시기 지배 계층 왕과 왕족들의 무덤 탐방
5	실감콘텐츠	360VR	관북리유적	VR	관북리유적에서 만나보는 왕의 생활
6	실감콘텐츠	IPVR	나성	VR	사비도성 방어를 위한 외곽성 나성 탐방
7	실감콘텐츠	360VR	정림사지	VR	역사가 남긴 조각을 맞춰 다시 만나보는 정림사지
8	실감콘텐츠	IPVR	능산리 고분군	VR	백제 사비시기의 왕실 무덤을 따라 백제시기 왕실 무덤 역사 탐방

#	분야	구분	주제	개발형태	주요내용
9	실감콘텐츠	360VR	신진도 보물선	VR	바닷속 타임캡슐을 열다! 신진도 보물선
10	실감콘텐츠	IPVR	신두리 해안사구	VR	우리나라 최대의 사구지대 신두리 해안사구 탐방
11	실감콘텐츠	360VR	미륵사지	VR	동아시아 최대 규모의 사찰, 미륵사지에 얽힌 백제 무왕과 왕비의 이야기
12	실감콘텐츠	IPVR	왕궁리 유적	VR	백제 후기 궁궐의 구조와 기능 축조 과정을 따라 왕궁리 유적 탐방
13	실감콘텐츠	360VR	봉산탈춤	VR	우리나라의 대표 가면극 <봉산탈춤> 체험하기
14	실감콘텐츠	IPVR	금산사	VR	신라 불교의 중심 사찰, 불교 문화의 중심 금산사 탐방
15	실감콘텐츠	360VR	광한루원	VR	신선이 꿈꾸던 곳에서 피어난 사랑 이야기 춘향전과 광한루원
16	실감콘텐츠	IPVR	남원읍성	VR	남원읍성 최후의 전투 남원읍성 탐방
17	실감콘텐츠	360VR	내장산	VR	내장산의 봉우리를 따라 '내장산'과 '내장사'탐방
18	실감콘텐츠	IPVR	동학농민운동	VR	탐관오리에 분노한 농민들! <동학농민운동>
19	실감콘텐츠	360VR	전주향교	VR	조선시대 전라북도의 대표 중·고등학교! 전주향교를 찾아가다
20	실감콘텐츠	IPVR	경기전	VR	조선 왕실의 역사와 전통이 담긴 '어진', 경기전 탐방

## 2) 실감형 콘텐츠의 공익형 교육 플랫폼 서비스 개선

- 사용자(일반, 교사) 중심의 서비스를 위한 EBS 초등 사이트 개편 및 콘텐츠 업로드

## 3) EBS와 경기대학교 간 <첨단 미디어 센터 구축 및 첨단 교육 콘텐츠 제작협력을 위한 업무협약서> 체결

- VR·AR 콘텐츠 제작 및 운용을 위한 전략적 제휴
- 첨단융합콘텐츠 공동개발, VR 콘텐츠 체험관 운영 등 첨단 교육서비스 확대

## 개관

에듀테크팀은 초중고, 영어, 수학, 이솝, 온라인클래스 등 EBS의 공교육 보완 사이트를 구축 및 운영 업무를 수행하는 팀이다.

2020년은 코로나19로 인한 사상 초유의 개학연기 및 온라인 개학이 시행된 해로, 교육 공백 최소화를 위해 초·중·고 전 학년별 “EBS 라이브 특강”과 “EBS 온라인 개학”을 초중고 사이트에서 진행했으며, 전국 초·중·고생 300만 명이 동시접속 가능한 “온라인클래스”를 구축하여 전례 없는 사회적 교육 재난 상황 속에서 공공원격교육플랫폼인 “온라인클래스”를 교사와 학생에게 제공하였다.

특히 공공원격교육플랫폼인 ‘온라인클래스’는 교육부 및 시·도교육청의 지원으로 등교수업이 불가능한 사회적 상황에서 수업 결손 최소화를 위해 교사들이 온라인을 통해 학습을 만들어 학습 콘텐츠를 구성하고, 학생들의 학습을 관리 할 수 있는 기능을 EBS 콘텐츠와 함께 제공하여 운영된 첫해로 기록되었고, EBS 교육사이트의 모바일 데이터 무료사업과 함께 진행되어 교사 및 학생 이용자가 별도 데이터 과금없이 온라인학습이 가능하도록 하였다. 이 결과로 공공원격교육서비스의 중요성과 온라인클래스의 운영 성과를 대외적으로 인정받아 과학기술정보통신부 주최의 “2020년 제15회 대한민국 인터넷 대상”에서 대통령상을 수상하기도 하였다.

또한, EBS의 전체 웹서비스 인프라 구조를 기존 IDC기반의 온프레미스에서 클라우드 인프라로 전환하는 사업이 시행된 해였다. 이를 통해 코로나19와 같은 원격교육 수요의 급격한 사용자 증가에 맞춘 유연한 대응이 가능하며, 자기주도 맞춤형 AI 시스템 서비스 제공 등 웹서비스가 클라우드 환경 내에서 비용효율적인 운영을 가능하게 하였다.

## 주요업무

## 1. EBSi 서비스 운영 실적

## 가. 회원 수 비교

(단위:명)

기 간	가입 회원 수	누적 회원 수
2020 1.~12.	543,121	1,195,528

## 나. 일평균 콘텐츠 이용현황

- 일평균 순 방문자 수: 244,508명(로그인 무관) - 전년대비 약 85% 증가
- 일평균 다운로드 및 스트리밍 수(2020. 1.~12.)

(단위:건)

기 간	일평균 스트리밍 수	일평균 다운로드 수	합 계
평균	557,781	240,493	798,274

### 다. 주요 서비스 내용

- 코로나19로 인해 개학이 연기 됨에 따라 자기주도학습 신학기 추천 커리큘럼 서비스 진행(2020. 2.)
- 개학연기에 따른 EBSi, 유튜브 Live진행(2020. 2.~2020. 4.)
  - 무엇이든 물어보세요, 5일만에 끝나는 라이브 특강, EBS2주 라이브 특강
- 수강중 이메일 발송 서비스 오픈(2020. 3.)
- EBSi 앱 리뉴얼 오픈(2020. 3.)
- 무상교재 학습관리 시스템 오픈(2020. 4.)
- 일부 서비스 통합(2020. 12.)

## 2. EBSi 인공지능 단추 운영 실적

### 가. 목적

EBS 고교 서비스의 ICT 기반 고도화를 통한 자기 주도 학습 지원 강화 및 빅데이터 및 인공지능 기술을 활용하여 수준에 맞는 학습방법 및 자료 제공

### 나. 서비스 개요

- 인공지능 서비스 구축 완료 후 베타서비스 오픈을 통한 본 서비스 오픈('19. 2.)
- 학습 현황에 대한 AI 학습지표 개선 및 문제은행 통합 서비스 추진
- 푸리봇 문제 검색 운영 (교재별 문제 제공 및 스킨 기능 추가)
- 서비스 이용진수

(단위: 건)

2019년	2020년
34,183,191	54,276,557

## 3. EBS 교사지원센터 교수학습공모전 진행

### 가. 목적

- EBS 교사지원센터 활용 증진을 도모 및 교수학습방법 개선에 기여
- 현장 연구 참여 및 활성화 유도를 통한 신규 수업 자료 개발로 공교육 보완
- 수업자료를 활용한 미래지향적 교수법을 통해 학습효과 제고 기여

### 나. 공모 개요

- 공모부문 : 수업지도안 및 교수학습 자료
- 참가대상 : 전국 고교 교사(개인 및 2인 이상 팀 구성)
- 접수기간 : 2020. 8. 4(수)~2020. 9. 27(일)

### 다. 공모결과

- 15명(팀)을 선발하여, 교육부 장관상, EBS 사장상 수여
- EBS교사지원센터에 수상작 무료 다운로드 게재하여 활용

## 4. EBS 교육사이트 모바일 데이터 무료사업 진행

### 가. 목적

- 과학기술정보통신부가 2019년부터 교육복지차원에서 저소득층 중고교생의 EBS 교육 콘텐츠 모바일 데이터 요금을 지원하는 사업

### 나. 서비스 개요

- 통신3사(KT, SKT, LGU+)의 부가서비스로 14세이상 20세 미만인 기초생활수급자 및 차상위계층에 대해 교육 콘텐츠(EBS)이용시 모바일 데이터 무료로 지원
- 코로나19로 인해 과학기술정보통신부, 교육부 협조로 2020년 일시적으로 12월 31일 까지 별도 신청없이 누구나 EBS 교육 콘텐츠 전체 모바일 데이터 무과금 이용 진행
- 한국정보통신진흥협회(KAIT), 통신3사(KT, SKT, LGU+)와 EBS가 계약 체결

## 5. 온라인클래스 구축 및 운영

### 가. 목적

- 코로나19 확산으로 개학 연기 및 온라인 개학에 대비하여 온라인 학습 지원 필요
- 초·중·고 및 기타학교 교사와 학생이 EBS 학습 콘텐츠를 활용하여 학교 수업을 대체 할 수 있는 원격교육 서비스 제공
- 국가 재난 상황에서 학습 공백 방지와 학업성취도 제고에 기여

### 나. 서비스 개요

- 주요 일정

202002	• 온라인클래스 개발 시작(0225)
202003	• 온라인클래스 오픈(0302)
202004	• 인프라 확장(100개 서버군)
202004	• 온라인 개학 대비 시스템 최적화 작업
202004~05	• 시스템 보안 진단 및 개선 강화
202006~07	• 학급 및 강좌 관리 편의 기능 추가(배움터 관리, 강좌 가져오기 등)
202008	• 2학기 대비 시스템 최적화 작업 및 학기 구분 기능 추가
202009~10	• 학급 및 강좌 관리 편의 기능 추가(출결 조회, 강의 예약 오픈 등)
202011~12	• 화상강의 시범 서비스

- 주요 특징

구분	내용
학급 서비스	• 교사가 학생과 소통하고 관리할 수 있는 온라인 교실 지원
학습 서비스	• LMS(학습관리) 및 LCMS(학습콘텐츠관리) 기반의 온라인 학습 지원
강의 유형	• 동영상, 문서, 이미지, 텍스트, 퀴즈, 토론 등 다양한 강의 유형 제공
강의 콘텐츠	• 교사가 직접 제작한 강의뿐만 아니라, EBS에서 제작한 강의도 시의적절하게 제공하여 풍부한 강의 콘텐츠 제공

## 다. 인프라 구성

- 온라인 개학 대비 전국 초·중·고 및 기타학교 교사와 학생(300만 명 동시 접속)이 원활하게 이용 가능한 시스템 구성
- 퍼블릭 클라우드를 활용하여 플랫폼 이용자 수에 따라 탄력적 자원 구성 및 운영

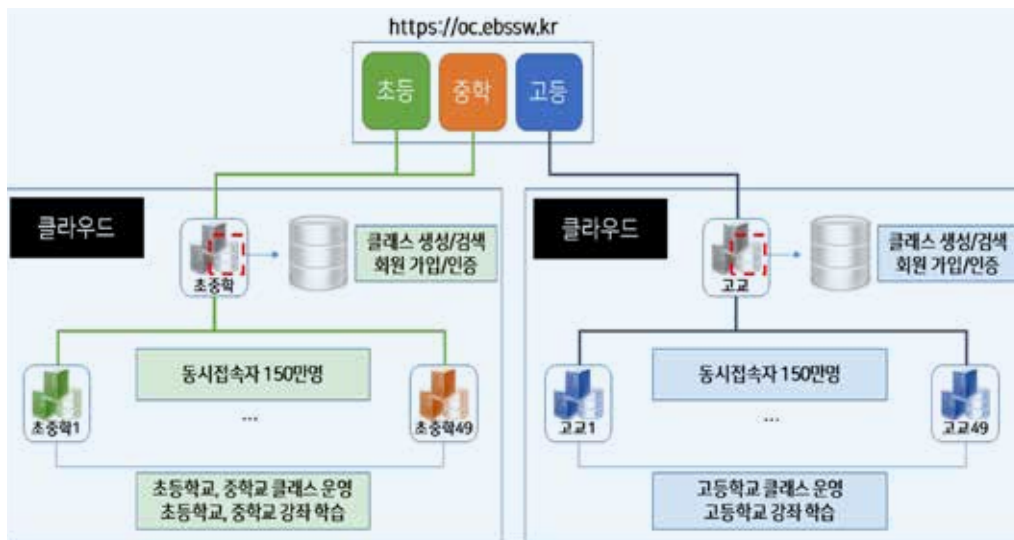

## 라. 2020년 운영 실적

- 이용 교사 및 학생수

(단위:명)

구분	초등학교	중학교	고등학교	계
교사 회원수	46,912	70,130	90,820	207,862
학생 회원수	406,124	951,371	1,076,090	2,433,585

- 학급 및 강좌 개설수

(단위:건)

구분	초등학교	중학교	고등학교	계
학급 개설수	42,821	89,152	118,705	250,678
강좌 개설수	169,992	223,727	201,395	595,114

- 강의 등록 및 이용수

(단위:건)

구분	초등학교	중학교	고등학교	계
강의 등록수	3,488,690	7,829,769	7,112,198	18,430,657
강의 이용수	137,685,388	572,111,190	481,568,207	1,191,364,785

## 마. 대외 평판

- 교사들이 원격수업 시 가장 많이 활용한 플랫폼 1위(35.1%)
    - 일선 학교 교사가 직접 원격 학급을 개설하고 EBS의 모든 강의 콘텐츠를 활용 가능
- 【교육부(2020. 5.) 교원 224,894명 대상 설문】

- 고등학생 이용 경험 1위 “EBS 온라인클래스”
  - 1위 EBS 온라인클래스(78.4%), 2위 구글클래스룸(36.8%), 3위 카카오톡(36.6%)
  - 【한국리서치·EBS(2020). 고등학생·교사·학부모 2,050명 대상 설문】
- 교사들이 원격수업 시 가장 많이 이용한 플랫폼 1위 “EBS 온라인클래스”
  - 교사들이 원격수업 수업 콘텐츠로 주로 활용한 자료는 “EBS 강의(42.1%)”
  - 【한국리서치·EBS(2020). 고등학생·교사·학부모 2,050명 대상 설문】
- 과학기술정보통신부 주최, “2020년 제15회 대한민국 인터넷 대상” 대통령상 수상

## 6. 초·중학 EBS 서비스 운영 실적

### 가. 회원 수

(2020. 12. 31 기준, 단위:명)

구분	신규 가입자 수	누적 회원 수
초등	869,264	2,216,545
중학	524,506	1,963,704

### 나. 서비스 중인 콘텐츠 수

(2020. 12. 31 기준)

구분	강좌	강의
초등	284	6,971
중학	216	8,291
중학 프리미엄	850	20,489

### 다. 연간 일평균 콘텐츠 이용현황

- 일평균 방문자 수: 185,002명(초등), 136,865명(중학)
- 일평균 다운로드 및 스트리밍 수



(단위:건)

구분	일평균 스트리밍 수	일평균 다운로드 수	합계
초등	328,838	5,935	334,773
중학	191,824	8,314	200,138

### 라. 주요 개선 및 운영 업무

- 온라인 개학 지원을 위한 라이브 특강 전용 학습 플레이어 신규 개발
- 중학 학년/연도별 영어듣기 능력평가 관련 서비스 개편 및 구축
- 교재 시리즈별 제공, 무빙 썸네일 레이아웃 고도화 등 UI/UX 개선



		
〈라이브 특강 플레이어 화면〉	〈중학 영어듣기 능력평가 화면〉	〈교재 강좌 화면〉

## 마. 초중학 사이트 만족도 조사

- EBS 초중학 사이트 회원 대상으로 온라인 설문조사 진행 : 2020. 11. 30~12. 22

구분	참여자 수	만족도 점수(100점 기준)
초등	2,316	89.5점
중학	5,266	89.6점

## 7. 클립뱅크 EBS 서비스 운영 종료

- EBS 클립뱅크는 2020년 1월 31일로 정식 서비스를 종료하였으며, 초등/중학 클립 및 문화유산코리아 클립 동영상은 초등/중학 사이트에서 제공 및 유튜브를 통해 일부 클립동영상을 제공하고 있다.

### 가. 회원 수

(2020. 1. 31 기준, 단위:명)

구분	신규 가입자 수	누적 회원 수
클립뱅크	57	284,043

### 나. 서비스 중인 콘텐츠 수

(2020. 1. 31 기준)

구분	클립 동영상(누적)	스토리북 콘텐츠(누적)
클립뱅크	82,574	361편(1,723차시)

### 다. 연간 일평균 콘텐츠 이용현황

(2020. 1. 31 서비스 종료 기준)

구분	일평균 방문자 수	일평균 페이지뷰	일평균 콘텐츠 이용자 수
클립뱅크	4,286	13,058	1,237

## 8. EBS 공통API 기반 고교강의 재구축 및 패밀리사이트 클라우드 전환 개발 사업 시작

### 가. 개요

EBS 인프라 장비 노후화로 인한 장애발생 및 신규 서비스 개선이 어려워지고, 신규 장비에 대한 막대한 비용이 들어감에 따라 EBS는 사용량만큼 이용료를 내는 클라우드 시스템 구축에 전사적으로 검토하게 되었다.

### 나. 진행과정

EBS 패밀리사이트(메인, 초등, 중학, 고교, 영어, 수학, EBS랑) 7개 사이트에 대해 공통API(통합 SSO, 통합LMS, 통합게시판 등)기반의 고교강의 전면 재구축 및 패밀리사이트 클라우드 전환 개발 사업을 추진하게 되었다. 이에 공고를 통해 2020년 7월 (주)쌍용정보통신이 주관 개발사업자로 참여하여 2020년 7월 ~ 2021년 4월까지 클라우드 전환 사업을 진행하게 되었다.

### 다. 클라우드 서비스 장점

기존 IDC 기반 인프라를 구매하는 것은 대규모 장비 구입비 및 유지보수비용을 들어가며 또한 5~6년 후 장비 노후화로 신규 장비를 다시 도입해야 한다. 하지만 클라우드 서비스는 최신의 인프라 장비를 사용하고 시기별로 장비 운용이 쉬우며 사용량만큼 비용이 지급되기 때문에 IDC 기반 인프라보다 비용 감축이 용이하다.

### 라. EBS 패밀리사이트 클라우드 추진 전략

EBS 패밀리사이트를 클라우드로 전환하기 위해 공통API 기반의 DB 구조 설계 및 사이트별 상이했던 프레임워크 및 개발버전을 통일함으로써 효율적인 개발환경을 만들었으며, 오픈소스를 적극 활용하여 DB, WAS/WEB, SSO(회원관리시스템), 통합검색을 오픈소스로 구현함으로써 솔루션 구매 비용 및 유지보수비용을 낮출 수 있게 설계하여 사업을 진행할 수 있도록 하였다.

※ EBS 공통API 흐름도



※ 오픈 소스 기반 기술 스택 적용



## 9. EBS 웹서비스 클라우드 도입

### 가. 개요

EBS 웹서비스 인프라는 그동안 데이터센터 기반 온프레미스(On-premise)\* 환경에서 운영하였으나, 유사시 신속한 자원 증설이 어렵고 IT자원의 비효율적 사용 등의 한계가 있었다. 이러한 문제점을 개선하고 IT고정비용 절감 및 사이트 이용자 요구사항에 신속하고 유연하게 대응하고자 디지털 전환(Digital Transformation)을 위한 클라우드 서비스를 도입하였다. \*) 온프레미스(on-premise) : 서버를 클라우드와 같은 원격 환경이 아닌, 자체 보유한 전산실 서버에 직접 설치하고 운영하는 전통적인 방식

### 나. 진행경과

2020년 10월 EBS 웹서비스 클라우드 도입을 위한 퍼블릭 클라우드 제공사(Cloud Service Provider) 및 인프라 운영사(Managed Service Provider)를 선정하였으며, IDC 내 네트워크, 스토리지, 백업 등 전 시스템 대상으로 클라우드 전면 전환을 통해 IT비용절감 뿐 아니라 유연한 플랫폼 기반 안정적인 웹서비스 제공이 가능하도록 클라우드 구축 및 전환 사업을 시작하였다.

클라우드 구축	스토리지/백업	<b>데이터 스토리지</b> <ul style="list-style-type: none"> <li>블록 스토리지</li> <li>서버(WEB/WAS/DB/보안/관리/기타)</li> </ul>	<b>NAS / 백업</b> <ul style="list-style-type: none"> <li>공유 NAS</li> <li>메일서버, 백업(별도영역 보관), 기타 필요 영역</li> </ul>	
	네트워크/보안	<b>스위치/방화벽</b> <ul style="list-style-type: none"> <li>Router, L3 SW, L2 SW, L4(LB)</li> <li>Firewall(ACG)</li> </ul>	<b>모니터링/탐지/로그시스템</b> <ul style="list-style-type: none"> <li>Security Monitoring, Control</li> <li>IPS, DDoS, WAF, ITSM, Log</li> </ul>	
		<b>화선/서비스 구성</b> <ul style="list-style-type: none"> <li>고객센터, EBS본사, 콘텐츠공급, 기타</li> </ul>	<b>VPN 및 접근제어 시스템</b> <ul style="list-style-type: none"> <li>IPSec/SSLVPN, VDI, DB 접근제어</li> </ul>	
	소프트웨어	<b>OS</b> <ul style="list-style-type: none"> <li>LINUX(CentOS 7.x) : 신규, 변경</li> <li>Windows(2016) : 이관</li> </ul>	<b>상용 솔루션 패키지</b> <ul style="list-style-type: none"> <li>PC 보안, 백신관리, 백업서버</li> <li>NMS, TMS, OMC, APM, 기타</li> </ul>	

## 다. 관련 현황 및 통계

EBS 메인, 고교강의, 초등, 중학, 영어, 수학 및 외국어 7개 패밀리사이트를 서비스하는 183대 물리 시스템 대상으로 서비스 분석 및 아키텍처 설계를 통해 약 350여대의 클라우드 목표 시스템으로 구성하고, 전환할 수 있도록 계획을 수립하였다.

### 1) EBS 웹서비스 클라우드 전환 규모 (예상)

부문	IDC 기반 시스템	클라우드 전환 예정
통합메인	서버 33식	서버 61식
고교강의	서버 52식	서버 76식
초등·중학	서버 22식	서버 36식
영어	서버 10식	서버 22식
수학	서버 12식	서버 20식
외국어	서버 14식	서버 14식
보안/기타	서버 40식	서버 124식
계	서버 183식	서버 353식

### 2) EBS 웹서비스 클라우드 구성도

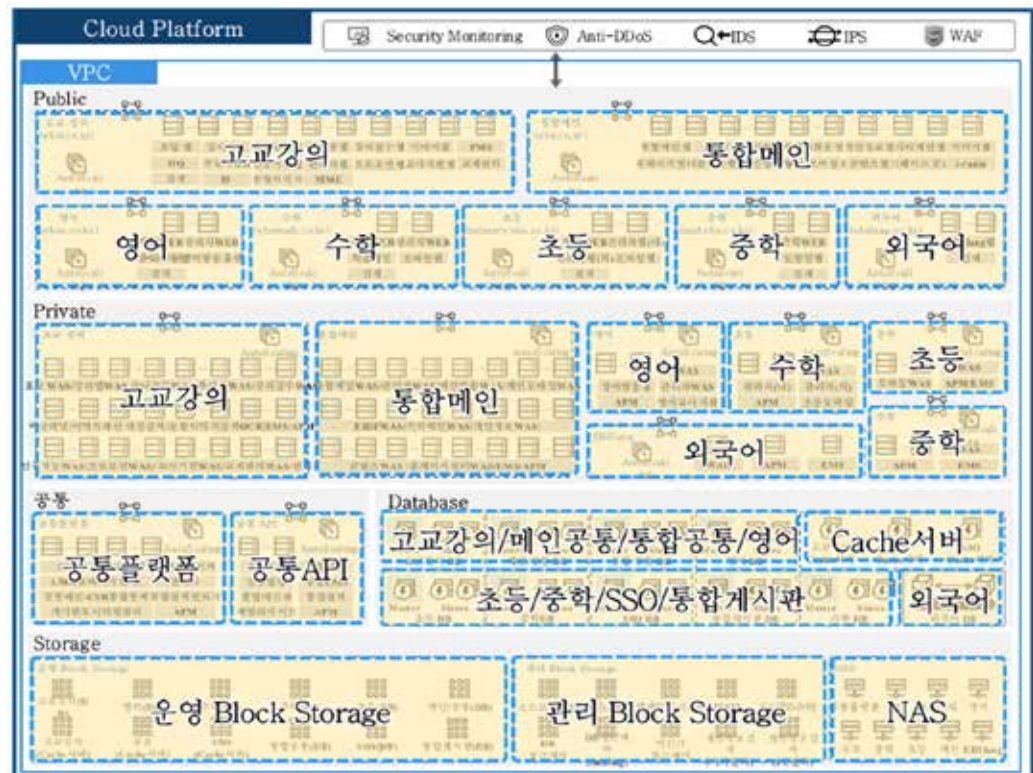

**개관**

2020년 영어인공지능 프로젝트팀은 EBS English 채널 및 EBSe 사이트를 통해 사교육비 경감, 교육 기회 격차 해소, 전 국민 영어교육 강화에 기여하고자 다음과 같은 세 가지 목표를 설정하였다.

첫째, 다양한 멀티미디어 요소를 활용한 학습 프로그램 제작 및 방송을 통해 학교 현장을 지원함으로써 학교교육을 보완하고

둘째, 코로나19로 인한 학업 결손을 지원하기 위해 인공지능 기반 교육 환경을 조성하여 지역·계층 간 교육격차를 해소하기 위해 노력하며

셋째, EBS English에서 제공하는 콘텐츠를 유튜브 및 모바일 캘린더 앱을 통해 접근할 수 있도록 함으로써, 시공간 제약 없는 학습 편의성을 제공한다.

위의 목표에 따라, ■인공지능 기반 영어 말하기 학습시스템 <AI 팽톡> 구축 ■42개 방송 프로그램 5,553편 제작 ■<EBSe 방과후 영어교실> 교재 46권 개정 작업 및 콘텐츠 신규 제작 ■<EBSe> 앱 및 <편리딩> 앱 고도화 ■사이트 재구조화 기획 ■<EBSe 찾아가는 활용 설명회> 35회 진행 등을 수행하였다.

**주요업무****1. EBS English 채널 운영**

가. 채널명: EBS English(PLUS3)

나. 방송개시: 2007. 4. 6

다. 방송시간: 1일 18시간(06:00~24:00)

라. 인터넷 사이트: www.ebse.co.kr/모바일 웹:m.ebse.co.kr

마. 운영 목표



## 2. 2020년 EBS English 편성

### 가. 편성 목표 및 방향

- 교과과정 및 학년별 교과서 분석을 기반으로 멀티미디어 콘텐츠 제작
- 인공지능 기반 교육 환경 최적화로 학습 결손 및 교육격차 해소
- 코로나19로 인한 비대면 학습 환경 최적화 콘텐츠 제작
- 효율적인 제작비 집행과 콘텐츠 제휴를 통한 신규 프로그램 기획

## 3. EBS English 방송 프로그램 및 온라인 콘텐츠 제작 현황

### 가. 방송 프로그램 제작 현황(총 3,398편)

대상	프로그램명	제작편수
초등학생 이하	〈로켓걸〉 등 11개 프로그램	920편
청소년/성인	〈왕초보 영어〉 등 13개 프로그램	2,478편
합계		3,398편

### 나. 온라인 콘텐츠 제작 현황(총 2,966편)

구분	프로그램명	제작편수
방송 프로그램 분절	〈왕초보 영어 대화 완성〉 등 7개 콘텐츠	1,141편
EBS ENGLISH YouTube	〈쇼미더 컬러〉 등 14개 콘텐츠	1,158편
영자신문기사	〈NE Times〉 등 6종 영자신문	667편
합계		2,966편

## 4. EBS English 사이트, 모바일 앱 운영 현황

### 가. 운영개요

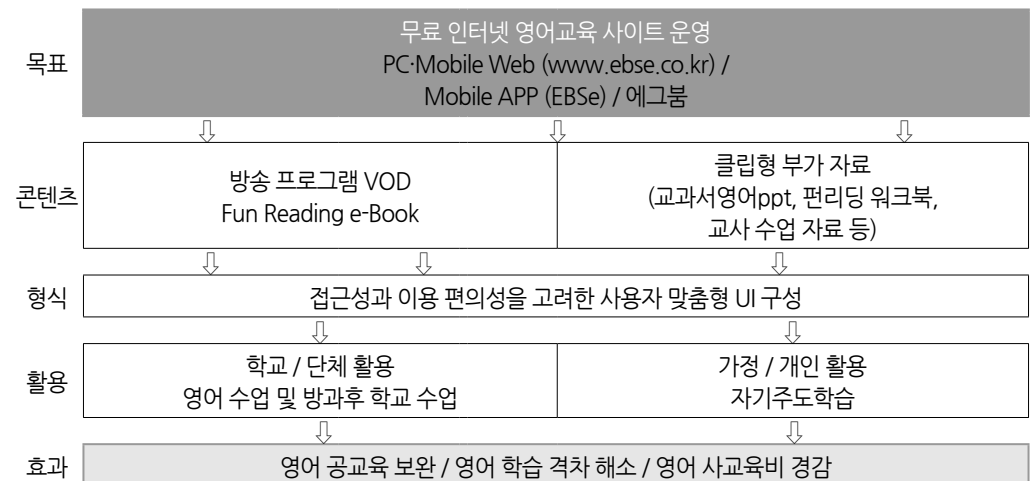

## 나. 추진 현황

목적	주요 서비스	일평균 방문자수
EBSe 사이트 메인 페이지 리뉴얼	<ul style="list-style-type: none"> <li>AI 맞춤 추천 서비스 신규 제공</li> <li>e건어때 테마 콘텐츠 추천 서비스 신규 제공</li> <li>기존 강좌별에서 강의별 썸네일 및 무빙썸네일 제공</li> <li>방송프로그램, e클립, 온라인 콘텐츠 추천 필터 적용</li> </ul>	5.3만
편리딩 북 큐레이션	<ul style="list-style-type: none"> <li>편리딩 신규 도서 안내 제공</li> <li>매일 1권의 북 큐레이션인 오늘의 편리딩 신규 제공</li> </ul>	
A핑톡 학생·선생님 서비스 연동	<ul style="list-style-type: none"> <li>A핑톡 활용 신청 서비스 신규 제공</li> <li>EBSe 교사지원센터 내 A핑톡 메뉴 연동</li> </ul>	
APP 서비스 강화 및 개선	<ul style="list-style-type: none"> <li>Apple 로그인 제공</li> <li>멀티 태스킹 화면 기능 제공</li> </ul>	

## 다. 사이트, 모바일 운영 실적

### 1) 봄 편성 개편 안내

- 목적: EBS English 방송 편성 안내
- 시기: 2020. 3. 30(월)
- 내용: 신규 프로그램 홈페이지 개설 및 편성 안내 페이지



### 2) 가을 편성 개편 안내

- 목적: EBS English 방송 편성 안내
- 시기: 2020. 8. 24(월)
- 내용: 신규 프로그램 홈페이지 개설 및 편성 안내 페이지



### 3) <초등 4학년 영어 교과서 프로그램> 서비스 오픈

- 편성 시기: 2020. 4.
- 제작 편 수: 방송용 콘텐츠 850편, 미디어 콘텐츠 1,208편

### 4) EBSe 사이트 메인 페이지 리뉴얼

- 내용: AI 맞춤 콘텐츠 추천 서비스 탑재한 메인 페이지 제공
  - 인공지능이 추천하는 맞춤형 콘텐츠 서비스
  - 방송 프로그램, e클립, 온라인 콘텐츠를 쉽게 찾을 수 있는 추천 필터 제공
  - 기존 강좌 썸네일에서 강의별 썸네일 및 무빙 썸네일 제공



### 5) 편리딩 신규 콘텐츠 제공 및 북큐레이션 서비스

- 내용: 편리딩 신규도서 안내 및 북큐레이션 서비스 제공
- 시기: 2020. 9.
  - 핵심 문구와 함께 한 권씩 추천하는 오늘의 편리딩 북 큐레이션 제공
  - 신규 도서 270책(300권 분권) 탑재 및 공지사항 프로모션 서비스 제공

### 6) EBSe 사이트 내 AI핑톡 학생·선생님 서비스 연동

- 내용: AI핑톡 서비스 이용을 위한 학생용 페이지 및 EBSe 교사지원센터 내 AI핑톡 선생님 메뉴와 LCMS 사이트 연동
- 시기: 2020. 11.
  - EBSe 공지사항 내 시도교육청별 AI핑톡 활용 신청 안내 제공
  - EBSe 교사지원센터 내 AI핑톡 선생님 페이지 및 LCMS 사이트 연동

### 7) EBSe 사이트 운영 실적

- VOD 히트 수: 27,306,539건 (전년대비 8.9% 증가, 2019년 25,076,157건)
- 사이트 이용 실적
  - 누적 가입자 수: 5,166,009명
  - 콘텐츠 스트리밍 수: 33,429,368회
  - 콘텐츠 다운로드 수: 1,318,015회

### 라. EBS English 유튜브 운영

- EBSe 홍보영상 및 대상별 EBSe 활용가이드 영상 탑재로 사이트 유입 확대
  - 2019년 296편 → 2020년 1,158편으로 콘텐츠 확대 탑재
- 해외(재외통포), 국내 거주 외국인 학교 방과후 활동을 위한 콘텐츠 제휴 마케팅
  - (주)샘표 / Fantastic Korean Dishes
- 영어&한글 자막 기능 추가 서비스 확대



## 5. 인공지능 기반 영어 말하기 시스템 <AI 핑톡> 구축

### 가. 사업 개요

수행 배경	교육부 초등학교 영어교육 내실화 추진 계획 발표('19.7)
수행 목표	1·2차 시범서비스 운영을 통한 성공적인 AI 영어말하기 연습시스템 구축
수행 내용	<ul style="list-style-type: none"> <li>• 2015 개정 교육과정 성취 기준 및 국제 표준기준에 부합하는 학습콘텐츠 개발 및 학교, 가정에서 활용 가능한 수준별 맞춤 영어말하기 학습 플랫폼 구현</li> <li>• 교과서 영어(토픽월드), 생활 영어(스피킹), 자유 대화(렛츠톡), 사물 인식을 통한 단어 학습(스캔 잇), 자유 토론(스쿨톡) 등 총 2,752종의 학습콘텐츠 탑재</li> <li>• 빅데이터, 인공지능 및 ETRI 음성엔진을 활용한 영어말하기 서비스 및 AR 기술을 활용한 실감형 교육서비스 구축</li> <li>• 학습자의 실시간 발화 데이터 및 축적된 학습 데이터를 분석하여 종합적인 영어 학습 역량 평가 구현</li> <li>• 학교 현장에서의 활용도 최적화를 위한 학습 콘텐츠관리시스템(LCMS) 구축</li> <li>• 데이터 관리, 서비스 모델 확대에 유연하게 대응 가능한 G-클라우드 기반의 플랫폼 구현</li> </ul>
기대 효과	교육 사각지대 해소 / 사교육 의존도 개선 / 영어말하기 자신감 형성

### 나. 사업 일정

구분	주요 내용
2020년	<ul style="list-style-type: none"> <li>• AI 영어말하기 연습시스템 구축 사업 워크숍 진행(1월)</li> <li>• 1차 시범학교 운영(안) 수립 및 시범학교 선발(1-2월)</li> <li>• 사내 브랜드 네이밍 공모(3월)</li> <li>• 교사 온라인 연수 및 교사 자문회의 진행(4월)</li> <li>• 1차 시범학교 운영(4-5월)</li> <li>• AI 핑톡 홍보 영상 제작(6월)</li> <li>• 1·2차 전문가 자문회의 진행(6월, 12월)</li> <li>• AI 영어말하기 연습시스템 구축 사업 중간보고 진행(8월)</li> <li>• 장학사 온라인 연수 진행(9월)</li> <li>• AI 핑톡 스킴 관련 콘텐츠 제작업체 선정(10월)</li> <li>• 2차 시범학교 운영 계획안 수립 및 시범학교 운영(10-12월)</li> <li>• 2020 ASIA TEFL 'AI 핑톡' 소개(11월)</li> <li>• 1,2,3 단계 감리 수행(썬씨에이에스)</li> <li>• 2020 'AI 핑톡' 비대면 워크숍 진행(12월)</li> </ul>

### 다. 사업 실적

#### 1) <AI 핑톡> 1차 파일럿 개발 및 서비스 핵심 내용

- 2015 개정 교육과정 성취기준에 부합하는 영어 말하기 연습 콘텐츠 제공
- 4학년 1학기 수준에 해당하는 '월드3'토픽 20종과 자유 대화 연습을 위한 렛츠톡 에피소드 3종 제공

2) <AI 펭톡> 2차 서비스 개발 완료 및 핵심 내용

- 2015 개정 교육과정 성취기준에 부합하는 영어 말하기 연습 콘텐츠와 상황 기반 생활영어 학습 콘텐츠 제공
- 초등 3~6학년을 대상으로 총 2,752종의 학습활동 제공
- 교사/학생용 웹페이지 개발 및 학습·콘텐츠관리시스템(LCMS) 구축

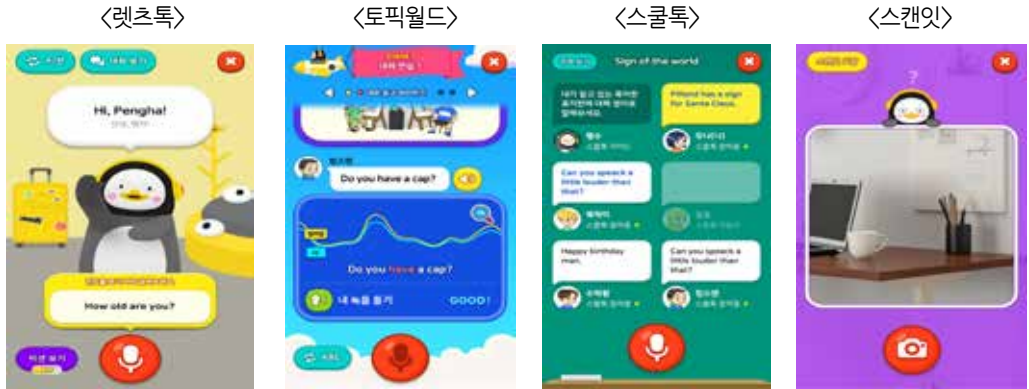

• <AI 펭톡> 서비스 콘텐츠 구성도

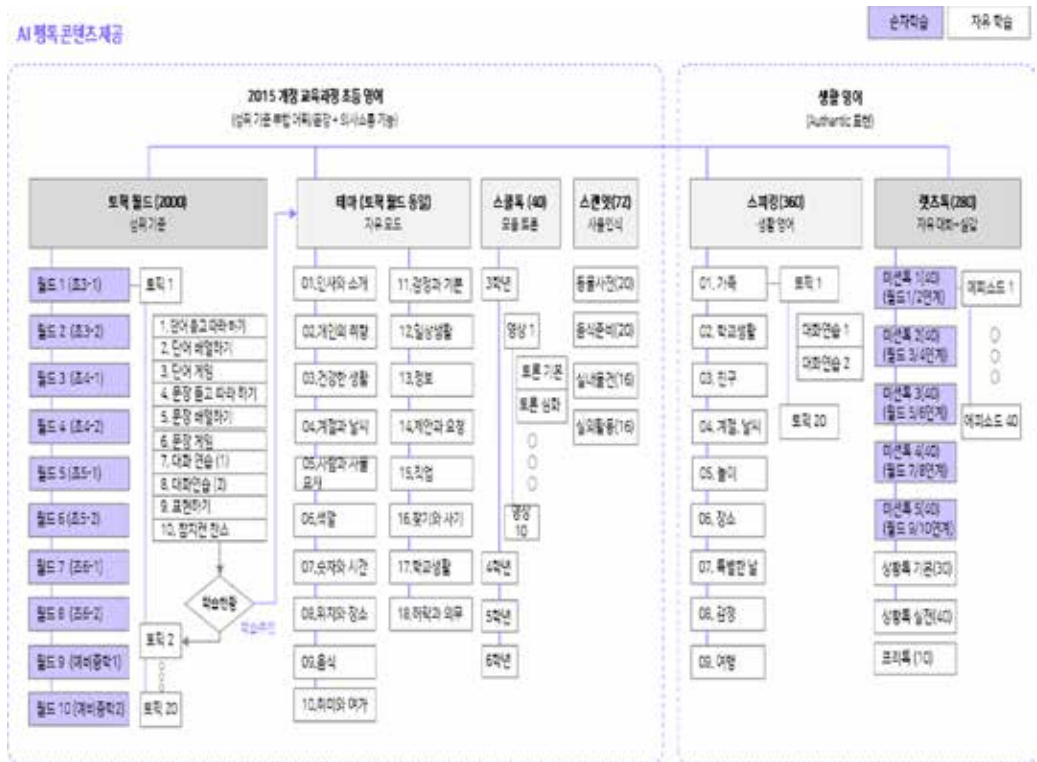

라. 1,2차 시범서비스 운영 및 성과 분석

1) 1차 시범학교 운영

- 운영 기간: 2020. 4. 27~2020. 5. 22
- 운영 목적: AI펭톡의 교육적 효과를 분석하고 실질적인 학교 현장 반응을 조사
- 운영 결과: 초등 4학년 대상, 최종 45개교, 733명의 학습 이력 존재  
(공식 운영 기간 기준 실제 AI펭톡 학습 이력 데이터만 집계)

## 2) 2차 시범학교 운영

- 운영 기간: 2020. 11. 2~2020. 12. 7
- 운영 목적: AI펍톡의 교육적 효과를 분석하고 내년 3월 전국단위 서비스 운영 대비
- 운영 결과: 초등 3~6학년 대상, 최종 157개교, 13,374명의 학습 이력 존재  
(공식 운영 기간 기준 실제 AI펍톡 학습 이력 데이터만 집계)

## 3) 1·2차 운영 성과 분석

- 제목: 초등 4학년 <AI펍톡> 시범학교 실험 결과
- 연구원: 책임연구원 김희삼(광주과학기술원 교수) 외 2인
- 시행 방법: 4학년 2개 학급을 실험군 반과 비교군 반으로 나누고 4주간의 성과분석
- 주요 내용:
  - <AI 펍톡> 에 대한 학생·교사 만족도 및 학습 성과 분석
  - <AI 펍톡>이 초등학생의 영어 말하기 학습 성과를 높이고 영어 격차를 완화

## 6. 연구조사 및 홍보 현황

### 가. 'EBSe 활용교사' 7기 운영

- 17개 시도 교육청 소속, 총 122명
- EBSe 활용교사단 상·하반기 워크숍 진행
- EBSe 교사단 소속 학교 중심으로 EBSe 콘텐츠 활용 지원:
  - EBSe 콘텐츠 활용 가이드라인, 콘텐츠 맵, 기념품 등
- 검수, 집필 자문 등으로 활용교사 역할 강화

### 나. '찾아가는 EBSe 활용 설명회' 실시

- 초·중·고 교사/학생, 학부모 대상 EBS English 채널 소개 및 콘텐츠 활용 설명
- 현장 교사들의 의견 청취 및 수용도 조사
- COVID-19로 인해 대상별 활용가이드 영상 유튜브 탑재

### 다. EBSe 웹사이트 내 이벤트 실시

- 총 18회, 참여자 수 27,357명

### 라. EBSe 콘텐츠 활용 홍보 관련 회의 및 워크숍

- 목적: 영어교육 정책 방향 및 EBSe 사업 내용 공유를 통해 학교 현장 의견 수렴, EBSe 활용도 제고

일자	내용	참석인원
20200402	<ul style="list-style-type: none"> <li>• EBSe 활용교사(AI 펍톡 1차 시범학교 교사) 대상 AI 펍톡 콘텐츠 및 EBSe 콘텐츠 활용 안내</li> <li>• EBSe 활성화 관련 담당자들 간 협력체제 구축</li> </ul>	EBSe 활용교사 50명 EBS 관계자 6명 NHN 3명
20200925	<ul style="list-style-type: none"> <li>• EBSe 담당 교육부, 장학사 협의회</li> <li>• AI 펍톡 콘텐츠 안내 및 시범학교 운영 계획</li> </ul>	교육부 3명 시도교육청 장학사 17명 EBS 관계자 20명
20201222	<ul style="list-style-type: none"> <li>• EBSe 담당 교육부, 장학사, 활용교사 협의회</li> <li>• 2020 EBSe 사업실적 및 2021 주요 사업 안내</li> <li>• EBSe 활용교사 활동 실적 및 계획 공유</li> <li>• EBSe 활성화 관련 담당자들 간 협력체제 구축으로 EBSe 발전 방향 모색</li> </ul>	교육부 3명 시도교육청 장학사 17명 EBSe 활용교사&AI 펍톡 시범학교 담당교사 196명 EBS 관계자 12명

## 마. 교육 박람회

- 목적: 교육 박람회 참가를 통한 EBSe 콘텐츠 인지도 제고

일자	행사명	장소	내용
20200116 ~ 0118	EDUTEK KOREA 2020	코엑스	<ul style="list-style-type: none"> <li>• 온라인/모바일 전용 콘텐츠 체험 - 3분 e클립 주요 콘텐츠 - 펀리딩 앱 체험</li> <li>• EBSe 주요 프로그램 소개</li> <li>• 레벨테스트 진행</li> <li>• &lt;English Go Go&gt; 영어 퀴즈쇼 이벤트 클래스</li> <li>• &lt;니콜의 초등교과영어 퀴즈왕을 찾아라&gt; 이벤트</li> <li>• 활용 안내 브로슈어 및 영자 신문 제공</li> </ul>
20200813 ~ 0815	2020 초등교육박람회	코엑스	<ul style="list-style-type: none"> <li>• AI 팽톡 체험존</li> <li>• 온라인/모바일 전용 콘텐츠 체험 - 3분 e클립 주요 콘텐츠 - 펀리딩 앱 체험</li> <li>• EBSe 주요 프로그램 소개</li> <li>• 레벨테스트 진행</li> <li>• &lt;오감만족영어클래스&gt; 이벤트 클래스</li> <li>• &lt;울려라 영어 골든벨&gt; 이벤트 클래스</li> <li>• &lt;슬기로운 왕초보 영어 탈출&gt; 특강</li> <li>• 포토존 SNS 공유 이벤트</li> <li>• EBS English 유튜브 구독 이벤트</li> <li>• 틱톡&amp;삼성 캘린더 이벤트</li> </ul>
20201127	Asia Tefl	킨텍스	<ul style="list-style-type: none"> <li>• AI 팽톡 체험존</li> <li>• 아시아 영어교육관계자 대상 AI 팽톡 콘텐츠 &amp; EBSe 채널 안내 연수</li> </ul>

## 6. 연구 용역

- 제목: 2020년 EBS 영어교육방송 운영성과 분석
- 연구원: 책임연구원 홍선호(서울교육대학교 영어교육과 교수) 외 3인
- 주요내용
  - EBSe 방송 채널/사이트에 대한 인식 및 평가
  - EBSe 포털, 모바일 웹/앱의 장점 및 향후 개선 방안
  - EBSe 콘텐츠의 학교 현장 보급 확대 현황 분석
  - EBSe 방과후 영어 및 교과서 영어 프로그램에 대한 만족도 및 개선 방향



# 출판국

(학교교육본부 소속)

## 개관

교재기획출판부는 2020년 약 882억 원의 매출이 발생하여 단위 사업부별로는 가장 큰 부분을 차지하는 동시에 기관의 안정적인 수익원 역할을 하고 있다. 고교 교재 개발 부서인 교재개발부와 교재강의 제작 부서인 학습콘텐츠제작부·창의융합교육부의 긴밀한 협조 아래 직영 발행한 초·중·고 교재를 전국 65개 총판과 5개 온라인서점 사이트를 통해 전국 각지의 학생들에게 유통 및 공급하고 있다.

또한 수능연계 정책과 관련하여 2020년도에도 수능연계 교재 총 49책을 발행하였고, 특히 정가를 전년도 수준으로 유지함으로써 사교육비 부담을 경감하려는 노력을 지속하였다.

수능연계 및 고교 교재뿐만 아니라 초등 교재인 <만점왕>, <만점왕 수학 플러스>, <기초 영독해>, 중학 교재인 <뉴런>, <필독>, 고교 교재인 <뉴수능스타트>, <개념완성>, <파이널 실전 모의고사> 등의 발행을 통해 초등·중학 교육 부문 학습을 지원하였다. 또한 교재별로 인터넷·모바일 동영상강의와 문항풀이 콘텐츠는 물론 COVID-19로 인한 학습결손과 교육격차 해소를 위해 교수학습 자료 지원 서비스를 강화하여 EBS 사이트/모바일 무료 PDF, MP3, QR코드, 워크시트, 포스터 등 비대면 가정학습을 위한 다양한 자료를 함께 제공하여 학습 편의성을 향상시켜나가고 있다.

출판사업 외에도 지역/계층 간 교육격차 해소를 위해 EBS 교재 무상지원과 시각장애 학생을 위한 교재 점역사업 지원을 통해 교육기회의 형평성 제고 및 EBS의 공익적 역할을 위해 노력하고 있다.

## 주요업무

## 1. 교재 기획

## 가. R&amp;D 연구조사를 통한 교재 기획·개발

교재기획출판부는 학습 소비자들에게 실질적인 도움을 주면서 시장 경쟁력 있는 양질의 학습참고서 및 교재를 개발·보급하기 위한 목적으로 출판국 내 교재개발부와 R&D 협의체를 구성하여 국내외 출판시장 동향분석, 교육정책 분석·사회적 이슈 조사, 주요 경쟁사 브랜드/마케팅 전략 및 포트폴리오 분석, 소비자 정량조사 및 타사 유사제품 비교평가, 커리큘럼 연구용역, 교재 개발 프로세스 개선안 수립 등을 진행하고 있으며, 지속적이고 체계적인 R&D 연구조사 결과와 객관적 데이터를 바탕으로 초등·중학·고교의 학교급별 학습자와 교수자의 다양한 요구를 반영함으로써 학습에 유익·효과적인 신간 교재를 기획·개발하고 있다.

## 나. 교재 발행 현황

## 1) 총 594책: 신규·개정 266책, 재판 328책

- 초등 84책, 중학 60책, 고교 185책, 연계(서책) 49책, 강의노트 202책, 단행본 14책

## 2) 초중고 비연계 교재 신규 개발

- 만점왕 수학 플러스, 기초 영독해, 중학 뉴런 3학년, 올림포스·개념완성·수능특강 사용설명서 선택과목 추가 등

[단위: 책]

구분	신규	개정	재판	계	주요 신간
초등	15	-	69	84	만점왕 수학 플러스 기초 영독해
중학	11	2	47	60	뉴런 3학년
고교비연계	84	10	91	185	올림포스 언어와매체 개념완성 사탐/과탐Ⅱ 각 4과목 수능특강 사용설명서 4과목 (영어독해, 수학 가/나, 한국사)
고교연계*	49(3)	-	-	49(3)	수능특강, 수능완성
강의노트	93	-	109	202	수능개념
학습단행본	2	-	12	14	한국사능력검정시험 기본/실력
합계	254	12	328	594	

※ 고교 연계: 수능특강 28책, 수능완성 21책(단, 제2외국어 3책(한문·중국어·일본어)은 강의노트로 전환)

## 2. 직영출판

### 가. 개요

교재기획출판부에서는 지정 인쇄소 및 물류센터를 통해 인터넷 서점 및 전국 총판 등으로 교재를 공급하는 과정을 관리하며, 교재의 원활한 유통 및 판매를 위해 각종 마케팅 활동을 진행하고 있다.

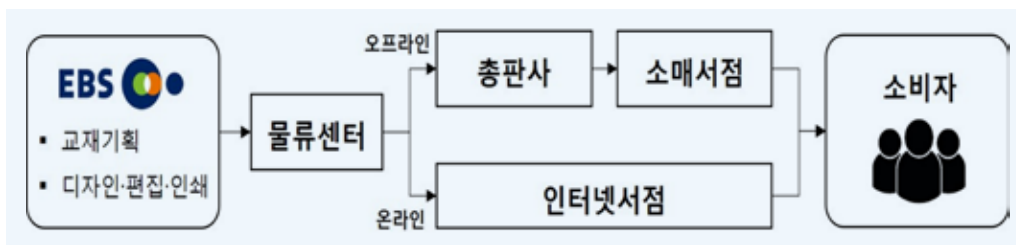

<EBS 직영교재 공급 흐름도>

### 나. 교재 유통관리

#### 1) 물류

운영 방법	담당 교재	해당 업무
외부업체 위탁운영	초·중·고교 교재 및 단행본	교재 입·출고, 보급, 보관, 반품관리

2) 총판: 전국 65개처를 통한 서점 및 학교 공급

3) 온라인서점: 5개처 직접 공급(에스24, 알라딘, 교보문고, 인터파크, ST유니타스)

## 다. 교재 제작(인쇄)업체 운영

### 1) 2020년 총 9개 처 운영

- 매년 제작(인쇄)업체를 공개경쟁입찰을 통해 선정함으로써 제작비용 절감
- 무결점·무오류 교재 제작을 통한 소비자 만족도 제고 노력

### 2) 감리요원 운영

- 교재의 인쇄·제본 오류를 최소화하기 위하여 교재 제작시 5명의 감리요원을 현장에 투입하여 교재의 품질 제고에 기여

## 라. EBS 수능교재 정가산정 자문위원회 운영

- 1) 목적: 수능교재 정가산정 전반에 대한 자문을 통해 대내외 투명성 확보
- 2) 구성: 위원은 외부전문가 포함 총 6명으로 구성

## 마. 출판(학습도서) 마케팅 활동

### 1) 오프라인 마케팅: 총판 간담회 및 판촉행사 등

- 초등교육박람회 참가 및 오프라인 사이니지 광고 등 진행

### 2) 온라인 마케팅: EBS 초·중·고 사이트 및 온라인서점을 통한 홍보

- EBS 사이트 무료강의와 연계한 교재 홍보 이벤트 진행, 온라인서점 EBS 브랜드전 진행 등

### 3) 온라인 SNS 마케팅

- EBS BOOK STORY 브랜드 런칭 및 고객 참여형 마케팅 추진(교재 브랜드 홍보 및 체험단 운영 등)
- SNS 5개 채널(유튜브, 블로그, 페이스북, 인스타그램, 카카오톡 플러스친구)

### 4) 각종 홍보물 제작

- 교재 홍보 포스터, 교재 활용안내서, 사은품 등 제작하여 총판/서점에 배포

## 3. 대행출판 사업

### 가. 개요

EBS는 전문 출판사와의 제휴 및 대행출판을 통해 학습도서를 발행한다. 초등학생의 방학기간 중 자율학습을 위한 「여름방학생활」·「겨울방학생활」, 탐구활동 증진을 위한 「창의체험 탐구생활」을 발행하며, 성인 영어학습을 위한 「왕초보 영어 2020」 및 중학·고교용 「영단어 학습장」을 발행하고 있다.

### 나. 대행출판 교재 현황

대상	교재명	발행시기	대행사
초등	초등 방학생활(여름·겨울 등 12책)	6월, 12월	한국교원단체총연합회
초등	초등창의체험 탐구생활(2책)	6월, 12월	한국교원단체총연합회
일반	왕초보 영어 2020(상)(1책)	3월	서울문화사
중고	영단어 학습장(2책)	5월	서울문화사



## 4. 교재광고 사업

EBS 학습교재 지면에 대학 및 교육 관련 기관·단체 등의 광고를 게재함으로써 학생들에게 입시 및 교육관련 정보를 제공하고 기관 부가 수입 창출에 기여하고 있다.

## 5. 교재 무상지원

### 가. 개요

EBS는 2004년부터 수능강의 사업 이익의 사회 환원을 통해, 교육기회 형평성 제고 및 교육격차 해소에 기여함으로써 공익적 책무 이행을 다하고자 교재 무상지원을 실시하고 있다.

### 나. 교재 무상지원 내역(2020년)

지원대상(연인원)	지원부수	지원규모(정가기준)	비고
56,064명	200,963부	2,143백만 원	

## 6. 교재 점역지원

### 가. 개요

EBS는 직영교재에 대한 시각장애 학생들의 교육기회 형평성 제고 및 학습 접근성 보장을 위해 2004년부터 국립특수교육원과의 연계를 통해 점역사업을 지원하고 있다. 점역된 EBS 교재는 국립특수교육원 시각장애 학생 사이트(에듀에이블, [eduable.net](http://eduable.net))에 탑재하여 점자 교재로 활용할 수 있도록 지원하고 있다.

### 나. 교재점역지원 내역(2020년)

제공 형태	점역 대상 교재	점역책수	수행기관	비고
일반 점역 파일	초등·중학·고교교재	79책	국립특수교육원	

※ 2019년까지 매년 발행되는 초등, 중학 교재 점역을 완료하여, 2020년부터는 고등교재만 점역파일 제작

## 개관

교재개발부에서는 학교교육을 보완하고 가계의 사교육비 지출 경감을 위하여 교육과정과 학생 및 교사 등의 요구를 반영한 교재를 기획·개발하고 있다. 사교육비 경감을 목표로 하여 지속적으로 시행되고 있는 EBS 교재의 '수능 연계정책'을 성공적으로 수행하기 위하여 새 교육과정 내용에 따른 신유형 문항 연구 및 개발 등에 중점을 두었다.

수능 연계 교재의 품질 제고 및 오류 최소화를 위하여 교육부 및 한국교육과정평가원(KICE)과 긴밀히 교류·협력하여 '2021학년도 수능-EBS 프로세스 개선안' 적용 및 집필·검토·KICE 감수 확대 강화, 「수능연계교재 완성도 제고 종합 대책(안)」 반영 등 연계교재 개발 프로세스를 지속적으로 개선하였다.

또한 학습자 요구 선별 반영 및 공교육 보완, 새 교육과정 적용 및 개편 수능 체제 최적화를 위해 시리즈 특성에 따른 최적의 프로세스 구축, 품질 향상 및 개발 비용 절감 등의 교재 개발 프로세스 개선 및 효율화를 이루었다. 2020년에 교재개발부에서 개발·보급한 교재는 고교 272책, 초등·중학·단행본 158책으로 총 430책이다.

## 주요업무

## 1. 교재 발행 현황

구분	대상	시리즈명	총 발행 책수	비고
연계	고3 /수험생	수능특강	47	PDF 19책 포함
		수능완성	40	PDF 19책 포함
	소 계		87	
고교 일반 (비연계)	고3 /수험생	EBS 수능기출의 미래	18	
		수능연계교재의 VOCA	1	
		수능특강 사용설명서	13	
		수능연계완성 : 3주 특강 고난도·신유형	2	
		수능연계완성 : 4주 특강 고난도·신유형	4	
		수능의 7대 함정	9	
		FINAL 실전모의고사	12	
		고난도 시크릿X 봉투모의고사	4	
		만점마무리 봉투모의고사	10	
		만점마무리 봉투모의고사 RED Edition	2	
소 계		75		

구분	대상	시리즈명	총 발행 책수	비 고
고교 일반 (비연계)	고1/고2	[고1 예비] 2021년, 내 등급은?	1	
		뉴 수능 스타트	7	
		50일 수학	2	
		Grammar Power	3	
		Listening Power	2	
		Reading Power	4	
		Voca Power	2	
		개념완성	19	
		개념완성 문항편	6	
		국공따	6	
		국어 독해의 원리	5	
		국어 문법의 원리	2	
		단기 특강 : 내신&수능 길잡이	8	
		수능 감(感) 잡기	6	
		수능특강 Light	3	
		수학의 왕도	6	
		어휘가 독해다!(고교)	1	
		올림포스	16	
		올림포스 고난도	5	
		올림포스 닥터링	5	
윤혜정의 나비효과 입문편	1			
소 계		110		
합 계		272	PDF 38책 포함	

구분	대상	시리즈명	총 발행 책수	비 고	
초등 중학 단행본	중학	TV중학	3		
		마이코치	6		
		영어 듣기평가	3		
		중학 뉴런	19		
		중학 예비과정	5		
		징검다리	3		
		필독	6		
		한장수학	6		
		30일 수학	2		
		고등예비과정	6		
		어휘가 독해다!(중학)	1		
		소 계	60		
	학습 단행본	소프트 웨어	2		
		자투리 활용백서	2		
		토익	4		
		한국사능력 검정시험	2		
		EBS 생활 영어	2		
		수학과 함께하는 AI 기초	1		
		EBS 왕초보 영어	1		
	소 계	14			

구분	대상	시리즈명	총 발행 책수	비 고
초등 중학 단행본	초등	4주 완성 독해력	6	
		계산왕	12	
		만점왕 단원 평가	8	
		만점왕	40	
		만점왕 수학 플러스	12	
		스토리 한국사	2	
		영독해	1	
		영문법	2	
		어휘가 독해다!(초등)	1	
	소 계	84		
합 계			158	

## 2. 수능 연계 교재 품질 제고

### 가. 고품질 수능 연계 교재 개발 및 관리

수능 연계 교재는 수험생의 학습부담 경감 및 사교육비 감소 정책에 부응하기 위하여 충실한 기본개념 및 원리 설명에 집중하고 다양한 난도와 유형의 문항을 개발하였다. 또한 집필진 선정의 투명성·객관성 확보를 위하여 집필진선정위원회를 시행하여 신규집필진 확대, 동일 대학 출신자 비율 제한, 중복 집필 제한 등의 제도를 시행하고 있다.

### 나. 한국교육과정평가원(KICE)과 업무협력 강화

한국교육과정평가원과 EBS는 수능 연계 교재의 완성도 제고를 위하여 2015년 수립한 ‘수능-EBS 연계 교재 완성도 제고 종합 대책안’을 2016년부터 전면 적용하여 평가원의 감수 기능을 강화하고, 양 기관 간 긴밀한 상호 공조를 통하여 교육과정 및 수능체제의 충실한 반영을 위하여 노력하였다.

- 감수 대상 교재: 수능특강 47책(28책, PDF 19책), 수능완성 40책(21책, PDF 19책)
- 평가원 감수 프로세스

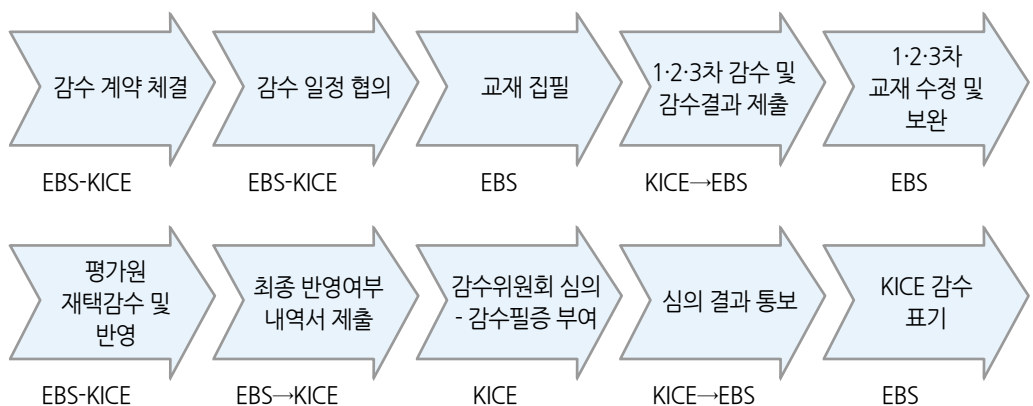

### 다. 체계적인 EBS 자체 검토 시스템 운영

수능 연계 교재 품질 제고를 위해 한국교육과정평가원의 감수 외에도 EBS 자체적으로 외부 검토, 초고 워크숍, 합숙형 검토, 집필-검토자 연석회의, 온라인 사전 검토 등을 실시하여, 각 교과 영역별 고유 특성을 고려한 총 12~14단계의 검토 시스템을 구축하여 운영하였다.

### 3. 학습자 요구 선별 반영 및 공교육 보완을 위한 교재 개발

목표	방향
학습자 요구 선별 반영 및 공교육 보완	<ul style="list-style-type: none"> <li>연계 교재 교수·학습 효과 제고</li> <li>기본서 시리즈 라인업 보강 및 브랜드 시프트 안착</li> </ul>
새 교육과정 적용 및 개편 수능 체제 최적화	<ul style="list-style-type: none"> <li>2015 개정 교육과정 전면 적용</li> <li>2022학년도 대입 개편안 및 수능 과목 편제 최적화</li> </ul>
포스트 연계 대비	<ul style="list-style-type: none"> <li>차별화된 컨셉의 전략 교재, 단기 특강 교재 개발</li> <li>기본 개념서의 통폐합을 통한 브랜드 이미지 제고 및 매출 신장 도모</li> <li>학생 수 감소 대응 및 학습 트렌드 반영, 신규 시장 개척</li> </ul>
교재 개발 프로세스 개선 및 효율화	<ul style="list-style-type: none"> <li>시리즈 특성에 따른 최적의 프로세스 구축, 품질 향상 및 개발 비용 절감</li> </ul>

#### 가. <뉴 수능 스타트> 시리즈

##### 1) 성격

- 2022학년도 수능 개편 대비 첫 교재로서, 변화될 수능의 출제 방향, 범위, 난이도, 문항 유형 등을 소개하는 예비 수험생(고1~2) 대상 수능 입문서

##### 2) 개발 내용

시리즈명(교재명)	특징	책수
<ul style="list-style-type: none"> <li>뉴 수능 스타트</li> <li>- 국어, 영어, 수학 I, 수학 II, 미적분, 확률과 통계, 기하</li> </ul>	<ul style="list-style-type: none"> <li>2015 개정 교육과정/2022학년도 수능 개편안 적용한 단기특강</li> <li>2022학년도 대입 개편안에 따른 수능 과목 편제 최적화</li> <li>예비 수험생들이 개편된 수능에 적응하기 쉽도록 새로운 수능의 출제방향·난이도·문항유형 분석 수록한 수능 입문서</li> </ul>	7책

#### 나. <개념완성>, <개념완성 문항편> 시리즈 완비

##### 1) 성격

- 2015 개정 교육과정 적용에 따라 새 교과서 내용을 중심으로 기본 개념과 주요 문제 유형을 익힐 수 있도록 개발
- 본 개념을 익히고 다양한 유형의 문제를 통해 심화 학습함으로써 내신은 물론, 수능에도 대비할 수 있도록 구성

## 2) 개발 내용

시리즈명(교재명)	특징	책수
<ul style="list-style-type: none"> <li>개념완성               <ul style="list-style-type: none"> <li>- 사탐: 세계지리, 윤리와 사상, 정치와 법, 한국사, 통합사회, 생활과 윤리, 한국지리, 동아시아사, 사회·문화, 자료와 연표로 흐름을 읽는 한국사</li> <li>- 과탐: 통합과학, 물리학 I, 화학 I, 생명과학 I, 지구과학 I, 물리학 II, 화학 II, 생명과학 II, 지구과학 II</li> </ul> </li> <li>개념완성 문항편               <ul style="list-style-type: none"> <li>- 사탐: 통합사회</li> <li>- 과탐: 통합과학, 물리학 I, 화학 I, 생명과학 I, 지구과학 I</li> </ul> </li> </ul>	<ul style="list-style-type: none"> <li>내신과 수능을 동시에 대비할 수 있는 탐구영역 기본서</li> <li>개념과 주제별로 핵심 내용을 한눈에 보여주는 스토리보드 제공</li> <li>내신과 수능을 동시에 대비할 수 있는 탐구영역 기본서</li> <li>개념과 주제별로 핵심 내용을 한눈에 보여주는 스토리보드 제공</li> </ul>	25책

## 다. &lt;수능연계완성 : 3/4주 특강 고난도·신유형&gt; 시리즈

## 1) 성격

- 수능연계교재와 기출문제집 외에 다른 문제를 더 풀고 싶은 상위권 수험생을 위한 3, 4점 고난도 및 신유형 연습 문항집
- 주차별 학습 스케줄러와 학습 결과 체크리스트를 수록한 등급 올리기 고난도 문항집

## 2) 개발 내용

시리즈명(교재명)	특징	책수
<ul style="list-style-type: none"> <li>4주 특강: 국어, 영어, 수학 기형, 수학 나형</li> <li>3주 특강: 생명과학 I, 지구과학 I</li> </ul>	<ul style="list-style-type: none"> <li>최근 수능 유형 분석을 통한 3~4점 고난도 문항 및 신유형 완벽 대비 가능한 교재</li> <li>새로운 문항에 대한 수요 반영: 학평 문제, 우수문항 등 수록 가능</li> <li>프리테스트 1회분 추가, 원점수대별 학습 매뉴얼, 부분 제공</li> <li>주차별 학습 스케줄러와 학습 결과 체크리스트 제공하여 자기주도 학습 유도</li> </ul>	6책

## 라. &lt;올림포스&gt; 수준별 수학 라인업 완비

## 1) 성격

- 수준별 시리즈 개발을 통한 학생 맞춤형 교재 제공

## 2) 개발 내용

시리즈명(교재명)	특징	책수
<ul style="list-style-type: none"> <li>올림포스 닥터링               <ul style="list-style-type: none"> <li>- 수학, 수학 I, 수학 II, 확률과통계, 미적분</li> </ul> </li> </ul>	<ul style="list-style-type: none"> <li>기초학력 부진아를 위한 기초 개념서</li> <li>수포자도 수학을 다시 시작할 수 있도록 초·중학 연결 개념 구성</li> </ul>	5책
<ul style="list-style-type: none"> <li>올림포스               <ul style="list-style-type: none"> <li>- 수학(상), 수학(하), 수학 I, 수학 II, 확률과통계, 미적분, 기하</li> </ul> </li> </ul>	<ul style="list-style-type: none"> <li>기본기를 쌓을 수 있는 교재</li> <li>수학의 기본 개념을 익히고 학교 시험 대비 필수 문항 연습</li> </ul>	7책
<ul style="list-style-type: none"> <li>올림포스 고난도               <ul style="list-style-type: none"> <li>- 수학, 수학 I, 수학 II, 확률과통계, 미적분</li> </ul> </li> </ul>	<ul style="list-style-type: none"> <li>최고 수준 마스터 교재</li> <li>유형을 마스터하고 고난도 문항 연습으로 실력 향상</li> </ul>	5책

## 마. <만점마무리/시크릿X 봉투/만점마무리 Red Edition> 봉투형 수능 모의고사 시리즈 3종 완비

### 1) 성격

- 수준별, 시기별로 수험생 학습 수요에 따라 발간하는 만점마무리/ 시크릿 X 고난도/ 만점마무리 RED 3종의 봉투형 모의고사 문제집완성
- 최신 트렌트, 수능 및 모의평가 경향 반영 및 분석 자료를 제공하여, 2021학년도 수능 체제에 최적화된 최종 마무리 실전모의고사를 실제 수능 시험지와 동일한 양식 실전 연습 문제집
- 모의고사 학습 수요 확대에 맞춰 Red Edition을 추가로 개발하여 제공

### 2) 개발 내용

교재명	특징	책수
<ul style="list-style-type: none"> <li>• 만점마무리 봉투모의고사               <ul style="list-style-type: none"> <li>- 국어, 영어, 수학 가형, 수학 나형, 한국사, 생활과 윤리, 사회·문화, 화학 I, 생명 과학 I, 지구과학 I</li> </ul> </li> <li>• 고난도 시크릿X 봉투모의고사               <ul style="list-style-type: none"> <li>- 국어, 영어, 수학 가형, 수학 나형</li> </ul> </li> <li>• 만점마무리 봉투모의고사 Red Edition               <ul style="list-style-type: none"> <li>- 자연계(이과), 인문계(문과)</li> </ul> </li> </ul>	<ul style="list-style-type: none"> <li>• 모평 후 고난도/신유형 모의고사 학습자 대상으로 등급컷, 고난도 문항 등 추가 구성</li> <li>• 출제 가능성이 높은 문항을 실제 수능과 동일한 배점과 난이도의 모의고사로 구성</li> <li>• 실제 시험 시간에 맞춰 모의고사를 풀어보며 실전 감각을 익히고 부족한 개념 보완</li> </ul>	16책

## 바. <만점왕 수학 플러스> 시리즈

### 1) 성격

- 만점왕 수학을 쉽게 사용하는 중위권 학생을 대상으로 하는 수학 특화서
- 기존 '수학의 자신감' 원고 재활용으로 개발비용 절감
- 문제 나열(문제은행), 문제 스타일(유형분류)에 포커싱하지 않고, 문제를 읽고 해석하는 방법, 문제를 해결해가는 법에 초점을 맞춰 차별화
- 문제 도식화 방법, 핵심질문 표시법, 의미를 따지고 해석하는 훈련법 제시하는 교재

### 2) 개발 내용

교재명	특징	책수
<ul style="list-style-type: none"> <li>• 만점왕 수학 플러스 1학기               <ul style="list-style-type: none"> <li>- 1-1 수학 플러스, 2-1 수학 플러스</li> <li>3-1 수학 플러스, 4-1 수학 플러스</li> <li>5-1 수학 플러스, 6-1 수학 플러스</li> </ul> </li> <li>• 만점왕 수학 플러스 2학기               <ul style="list-style-type: none"> <li>- 1-2 수학 플러스, 2-2 수학 플러스</li> <li>3-2 수학 플러스, 4-2 수학 플러스</li> <li>5-2 수학 플러스, 6-2 수학 플러스</li> </ul> </li> </ul>	<ul style="list-style-type: none"> <li>• 중위권 학생을 위한 문제 중심 학습서</li> <li>• 자기주도학습에 최적화된 포맷과 방법 제시</li> <li>• 표준 학습량, 오답제로 채점법, 오답노트 작성법 제공</li> <li>• QR코드를 활용한 심화 문제 전 문항 해설 + 문항 코드를 활용한 강의 서비스 제공</li> </ul>	12책



# 융합기술본부



## 개관

기술기획부는 기술본부의 6부(기술기획부, IT콘텐츠관리부, 네트워크기술부, 제작기술부, 영상기술부, 편집부) 1팀(뉴미디어프로젝트팀)으로 구성되어 있는 중 하나의 부서이다. 기술기획부는 융합기술본부의 대들보로서 EBS 방송기술의 모든 필수 요소를 도맡아 책임지고 있다. 기술기획부의 업무분장으로는 방송인프라와 방송플랫폼의 2개의 파트로 나누어 있다.

방송플랫폼 파트의 주요 업무로서는 차세대 방송 및 통신의 전략을 구사하고 이에 필요한 모든 제반사항을 검토한다. 또한 대외 기술현안 대응 관련 업무를 수행하고 있으며, UHD 방송 등 새로운 플랫폼 도입을 위한 기획 및 실행방안 관련 업무를 수행하고 있다. 그리고 TV/R 방송이 대한민국 국민들의 가정에 잘 수신될 수 있도록 방송망을 기획·구축하고 관리를 한다. 세부적으로 보면 지상파방송(DTV, FM), PP채널(EBS PLUS1, EBS PLUS2, EBS English) 방송을 위한 방송회선 운영, 무선국(방송국 재허가 관련 기술사항, M/W 고정국) 관리 업무를 수행하고 있는데 지상파방송의 경우, 송신소 관련 대외업무 및 수신환경조사 등 송출 이후 방송망 관련 전반적인 업무를 수행하고 있다. 또한 융합기술본부의 6개부 및 1팀의 기술인력에 대한 전반적인 인적관리와 체계적인 직무연수를 기획하여 실시함으로써 EBS방송기술인의 지식과 역량을 갖추어 수 있도록 방향성을 제시한다.

방송인프라 파트의 주요 업무로는 EBS의 고품격 콘텐츠를 만들기 위하여 TV/R & 모바일/인터넷 등등의 인프라시설에 필요한 모든 방송장비 및 관련기기들의 도입·입찰·구축·관리의 기획안을 만들고 계획안에 맞는 년도별 예산을 편성 받아 방송프로그램의 제작에 차질이 없도록 사전에 철저하게 대비하고 있다. 현재 지속되고 있는 계획안으로는 정부의 2027년 UHD방송 전환계획 정책으로 EBS는 UHD방송을 위하여 TV 부조정실, TV주조정실, NPS 시스템, 종합편집실, 색보정/특수편집 등 UHD방송 제작관련 시설을 10주년 계획에 따라 3단계로 기획하여 성실히 진행하고 있다. 1단계는 2016년~2020년, 2단계는 2021년~2024년, 3단계는 2025년~2027년으로 수립하였으며, 현재는 1단계 초기 준비단계인 UHD송출 시설 공사 완료로 2단계 UHD방송 제작시설(TV스튜디오:TV부조정실 5개소, 종합편집실 5개소, 특편/색보정 5실)의 UHD전환을 진행하고 있다.

2020년 융합기술본부에서는 ‘플랫폼 경쟁력 강화’, ‘콘텐츠 제작환경 개선’, ‘신성장 동력 발굴 및 업무 효율화’의 3대 목표를 중점사업으로 선정하였으며, 기술기획부는 20년도 3대 목표와 관련하여 ‘안정적인 UHD 본방송 기반 마련’, ‘PP채널 회선망 계약 관련 비용 절감’, ‘미래기술 관련 직무 연수 강화’의 주제를 토대로 방송법 개정 및 UHD 송신지원 관련 대외 정책의 지원과 함께 TV-4스튜디오를 UHD 제작시설을 전환하는 것을 완료하였으며, PP채널 운영에 있어 회선비용을 기존 SO분배망 전송 방식의 개선과 유관업체와 협의를 통하여 비용을 절감하였다. 그리고 미래방송산업에 대비하여 체계적인 교육을 통해 전담 인력을 양성하고자 본부 내 스터디 그룹의 활성화를 통하여 학습효과를 극대화하고 대·내외 데이터 및 타사 사례 분석을 통해 업무에 적용하고자 하였으며 2020년 상반기에는 뜻하지 않게 코로나19가 심각하게 전국적으로 확산함에 따라, 초·중·고 학생들과 유아들이 등교를 하지 못하는 상황이 발생하여 교육부의 지원하에 공교육보완의 일환으로 EBS의 초·중·고 학습 프로그램을 PP채널로 공급하여 교육공백과 교육격차 해소를 하였다.

## 1. 기술 기획

### 가. UHD 방송 추진 기반 마련

#### 1) 추진 목적

- 지상파 UHD 방송 정책에 따른 UHD 인프라 구축
- UHD 본방송 대비 안정적인 방송환경 조성

#### 2) 추진 내용

##### 가) UHD 방송 인프라 투자 계획 수립

- UHD 방송 인프라 단계적 투자 방안 마련

1단계 : 초기 (2016~2019)	2단계 : 중기 (2021~2024)	3단계 : 후기 (2025~2027)
• 야외촬영 위주의 제작 인프라 도입	• 편집실, 스튜디오 제작 인프라 확대	• 노후 HD 장비의 UHD 장비로의 교체

##### 나) UHD 인프라 시설 구축 준비

- UHD 주조정실 송출 및 헤드엔드 시스템 구축에 따른 성능 검증 실시 및 보완
  - ATSC 3.0 방식 장비의 출시 현황 조사 및 시스템 구성 검토
  - 장비 성능 검증 및 정합테스트 실시
- UHD 파일기반시스템 도입
  - UHD 본방송을 대비한 UHD 파일기반 시스템(NPS) 보완

1단계 : 도입기 (완료) (~2019)	2단계 : 전환기 (~2023)	3단계 : 정착기 (2024~2027)
<ul style="list-style-type: none"> <li>• UHD로 제작된 프로그램의 자료보관 및 활용</li> <li>• NPS-송출-E-DAS 연계 워크플로우 구성</li> <li>• 파일기반인프라 (네트워크, 스토리지) 구축</li> </ul>	<ul style="list-style-type: none"> <li>• TV부조 및 마스터링 편집실 UHD 전환에 따른 시스템 연계</li> <li>• UHD 표준 디지털 워크플로우 정립</li> <li>• UHD 제작 비율에 따라 기반인프라(스토리지, 네트워크) 증설</li> </ul>	<ul style="list-style-type: none"> <li>• UHD 시스템 전환 완료</li> <li>• 내·외부 서비스 시스템 (미디어통합관리시스템) 연계</li> </ul>

- TV-4스튜디오 UHD 제작시설 전환
  - UHD 본방송을 대비한 UHD 제작 스튜디오 구축

2월	3월	4월	5월	6월-8월	9월
장비도입심의 개최	추산 및 입찰의뢰	조달청 공고	업체선정 및 계약	UHD 부조정실 구축	검수 및 대금지급

- UHD 방송 인프라 보완
  - UHD 후반편집 시스템, 야외 촬영용 UHD 카메라, 스튜디오 촬영용 UHD 카메라, UHD 컴퓨터 그래픽 장비, 조명 시스템 등 구매

#### 다) 지상파 UHD 방송 활성화 대응

- UHD 송신지원 관련 KBS와 협의
  - 송신현안 해결을 위한 방안 마련
- 지상파 UHD 수신 개선 관련 대외 회의
  - 방통위 주재 UHD 수신 활성화 방안 회의
- 방송법 일부개정법률(안) 입법예고
  - EBS 송신지원 관련 방송법 일부개정법률안 국회 재상정

### 나. 방송기술인력 전문성 강화

#### 1) 기술 분야 직무능력 향상을 위한 전문연수 프로그램 실시

- 데이터 분석 교육 실시
- 기술 분야별 직무능력 향상을 위한 온라인 연수 확대 실시
- UHD 전환 구축 등 시스템 운용을 위한 연수 시행

#### 2) 미디어 환경 변화에 따라 신규 미디어 기술이해 및 대응 역량 강화 실시

- 블록체인, 빅데이터, 5G 등 4차산업혁명 관련 기술발전에 대한 연수 시행
- 신규 미디어 환경 변화를 고려한 다양한 제작 능력 배양 연수 시행

#### 3) 미래기술 관련 직무 연수강화 실시

- 데이터 분석 관련 체계적인 교육을 통한 전담 인력 양성 연수 시행
- 미디어 신기술 관련 연수 및 세미나 적극 발굴하여 참여 독려
- ETRI, 한국방송미디어공학회, RAPA 등 연구기관의 신기술 세미나 참가

#### 4) 코로나 19 영향으로 인한 온라인 교육 실시

- 코로나 19 영향에 따른 오프라인 교육 일정 변경 혹은 취소로 온라인 교육으로 대체
- 다양한 온라인 교육 발굴과 무료교육을 통해 기존 연수 계획 보강

#### 5) 실무 능력 강화를 위한 연수실시

- 네트워크 실무 능력 강화를 위한 오프라인 교육 진행
- 특수편집 인력의 제작 실무역량 강화를 위한 온/오프라인 연수 병행
- 편집부의 특수편집/색보정 연수 후 본부 내 타부서 인원에 전달 교육실시

#### 6) 연수 세부 실적

##### 가) 국내연수

연번	연수과정	연수일시
1	데이터 사이언스 심화 교육	20200601 ~ 0920
2	데이터 사이언스 입문 교육	20200629 ~ 1005
3	특수편집 실무교육 (모션디자인)	20200706 ~ 0905
4	뉴미디어 뉴브로드캐스팅	20200908 ~ 0910
5	코드커팅과 언컨택트 시대 방송기획	20200923 ~ 0924
6	영상전문가 양성 교육 1차	20201016, 20201023
7	신규 방송서비스 및 표준화 동향 전문가 워크숍	20201028

연번	연수과정	연수일시
8	ETRI 미디어 연구본부 TECH DAY	20201104
9	베테랑 실무자가 알려주는 모션 그래픽의 모든 것	20201101 ~ 1231
10	사진과 라이트룸	20201101 ~ 1231
11	2020 글로벌 방송트렌드 아카데미	20201102 ~ 114
12	영상전문가 양성교육 2차	20201106, 20201113
13	KOC 2020	20201110
14	영상제작과 기술의 융합	20201123 ~ 1125
15	네트워크 교육(리눅스 기초 과정)	20201130 ~ 1203
16	영상편집 기술 기초 무제한 수강 강의(온라인)	20201201~
17	코딩 기본 무제한 수강 강의(온라인)	20201201~
18	데이터 분석 기초 무제한 수강 강의(온라인)	20201201~
19	IT 트렌드 프리미엄 강좌(온라인)	20201201~
20	인문학 365(온라인)	20201201~
21	남과 다른 글쓰기(온라인)	20201201~
22	4차 산업혁명과 미래의 인문학(온라인)	20201201~
23	2020년 확산 기술 워크숍	20201209
24	SMPTE 2110 Webinar	20201211

※ 코로나~19 확산으로 인한 오프라인 교육 축소 및 온라인 교육 활용

#### 나) 해외연수

※ 코로나19 확산으로 인한 해외 교육 자제

### 다. 방송망 및 무선국 운영

#### 1) 추진 목적

EBS는 지상파 TV 방송, FM 방송에 대해 정부로부터 허가를 받아 방송 중이며, 전국에서 고품질 EBS를 시청할 수 있도록 안정적인 방송망 및 무선국 구축·관리 수행

#### 가) EBS 방송 송·중계소 방송망 조사 및 개선활동을 통한 최적의 방송환경 조성

- 주기적인 송·중계소 업무협의를 통한 원활한 방송환경 조성 및 비상시 송신소와 유기적인 협조체계 구축을 통해 체계적인 대응
- 송신소(KBS) 업무협조를 통해 송출·송신 환경 개선 및 관악산 송신소 EBS FM 무선국 정기검사를 이상 없이 수검
- EBS 송신을 담당하고 있는 KBS 송·중계소 방문과 송신시설 조사를 통해 지상파 TV 및 FM 방송현황 파악
- 방송의 안정성을 확보하고 품질을 개선하기 위해 KBS 본사 및 송신소 관계자의 의견 청취하여 공영방송의 책무 수행
- KBS 업무협조를 통한 송출설비 자료 업데이트 및 지상파 재허가 승인 진행

## 나) EBS TV / FM 방송전송망(KT 방송전용회선) 점검

- (TV) EBS 일산방송국 등 14국소, (FM)KBS 청주총국 등 10국소 종합점검 진행
- 태풍 등 자연재해로부터 방송의 안정성을 확보하기 위해 옥상에 설치된 방송전송 시설 사전 안전점검
- 송신소 및 방송전송망과 관련시설 보안을 통해 EBS TV/FM 방송의 안정성 확보 하고 비상연락체계 현행화
- 안정적인 FM 방송서비스 제공을 위해 송수신 코덱 교체 계획 수립 및 진행

## 2) 추진내용

## 가) EBS 방송 송·중계소 방송망 조사 및 개선활동 일정

내용	일정	비고
지상파 TV/FM 전국 전송망 종합점검	5월	TV 14국소, FM 10개소
EBS 지상파 방송사업자 재허가 신청	6월	재허가 승인 완료
DTV 수신환경 조사	9월	광고, 계양신도시 일대
관악산 송신소 광단국 교체	10월	낙뢰에 따른 장애
관악산 송신소 송출시스템 현황 파악 및 점검	11월	M/W, 광 송출설비 점검
EBS PP채널 비상 송출 시스템 구축	12월	(주)미디어캔 비상필러 송출

## 나) 지상파 TV/FM 전국 전송망 종합점검

- (목적) TV/FM 안정적인 방송서비스 제공
- (기간) 5. 11(월)~5. 22(금) 10일간
- (대상) 총 24국소
  - TV 14국소 : KBS관악산송신소 등 14국소
    - ※ 일산, 관악산, 남산, 용문산, 쾌방산, 가엽산, 팔공산, 무릉산, 불모산, 식장산, 무등산, 모악산, 미륵산, 제주(견월악, 삼매봉)
  - Radio 10개소 : KBS청주총국 등 10개소
    - ※ 관악산, 강릉, 춘천, 청주, 대구, 부산, 광주, 전주, 대전, 제주
- (점검항목) 방송품질 및 시설전반(전원시설, 전송장비, 방송장비)
- (결과) 양호

## 다) 2020년 EBS 지상파 방송사업자 재허가 관련 방송망 설비 점검 및 자료 제출

- (목적) 「방송법」 제17조 및 「전파법」 제34조에 의한 재허가 심사 실시
- (기간) 2020. 6.~12.
- (내용) 무선설비 개요서 및 공사설계서 제출 및 관련 설비 점검
- (결과) DTV 713.65점, FM 692.24점으로 재허가 승인

## 라) DTV 수신환경조사

- (목적) 수신민원 해결을 위한 데이터 확보, 난시청지역 수신환경 개선 대책 마련
- (대상) 인천계양(9. 23~24), 광고신도시(9. 25~28)
- (측정) 수신전력(dBuV), 안테나게인(dB), 전계강도(dBuV/m), 수신등급 등
- (결과)

광고	EBS 수신률 50% (관악산 50%, 남산신호 전체불량)
	MBC 수신률 100%, KBS 수신률 100%
계약	EBS 수신률 80% (관악산 40%, 남산 60%)
	MBC 수신률 90%, KBS 수신률 100%

- (대책) 수신환경개선을 위해 광고, 계약 지역 EBS 중계기 설치 계획

#### 마) PP채널 비상 송출 시스템 구축

- (목적) 방송 재난으로 인한 사옥 폐쇄 시 비상 송출 시스템 구축
- (일시) 2020. 12.
- (내용) 사옥 폐쇄시 PP채널 송출업무를 (주)미디어캔으로 이관하여 비상 필러 재생 별도 송출중인 LG IPTV회선을 (주)미디어캔에게 업무 이관하여 분배망 일원화 구축

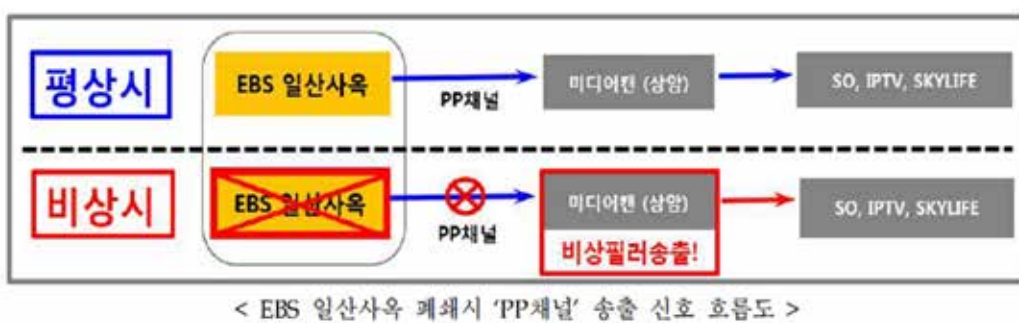

## 라. 방송재난 대비 비상송출 시스템 운용

### 1) 비상송출 시스템 운용 현황

#### <지상파 TV>

##### 지상파 TV

- 임시 주조 : 비상송출실(B1)→ 임시 지상파 TV주조로 전환
- 신호 전송 : 비상송출실(B1)→ KT 일산→ KT 구로 방송센터→ KT 검단산TRC, 관악산, 남산송신소
- 방송 방법 : 전국 13개 송신소로 DTV 전송
  - 수도권(관악산, 남산송신소), 지방(KT 검단산TRC→KBS 11개 지역 송신소)
- 비상 송출 시설 구축(KBS 협조요청 사항) 운영 유지
  - 비상 방송 플레이 시스템 구축(관악산, 남산 송신소)

#### <지상파 FM>

##### 지상파 FM

- 임시 주조 : 비상송출실(B1)→ 임시 지상파 FM주조
- 신호 전송 : 비상송출실(B1)→ KT 일산→ KBS 9개 지역총국, 관악산송신소
- 방송 방법 : 전국 9개 지역총국 및 1개 송신소(관악산)로 FM 전송
- 비상 송출 시설 구축(KBS 협조요청 사항) 운영 유지
  - KBS 화악산 송신소 EBS FM(106.5Mhz) 재송신(관악산 송신소)

〈우회 방송망 구성도〉

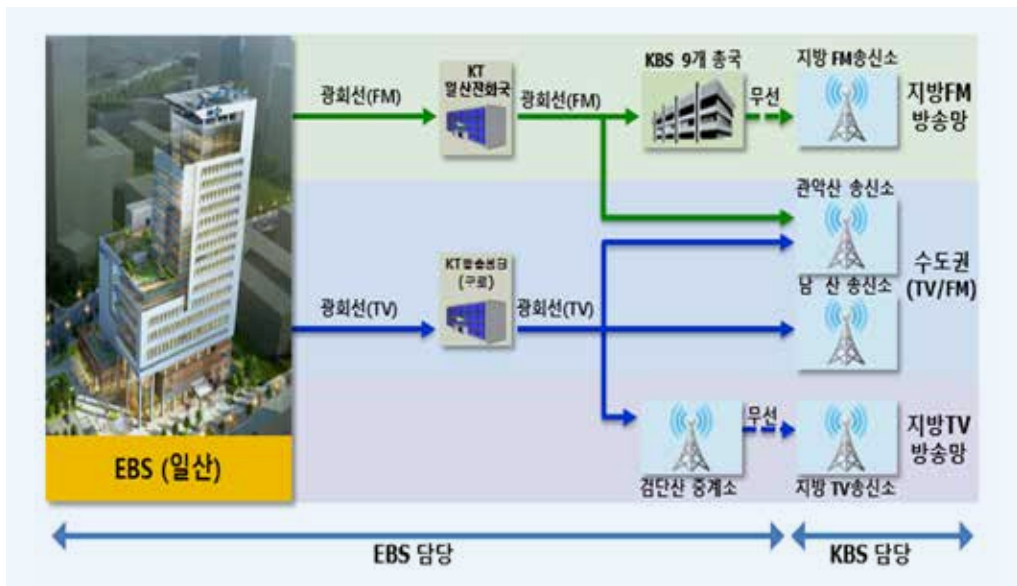

2) 방송 재난 사전 예방과 체계적인 관리를 위한 지속적인 송출시스템 점검 및 훈련

- ‘20년 동절기 안전점검 및 방송재난관리계획 이행여부 지도·점검결과 (방통위)
  - (점검결과) 방송신호 전송망 우회경로 및 방송시설 이중화 등 양호
- PP채널 비상필러 송출 시스템 구축 완료(12월)
  - (주)미디어캐, LG IPTV 별도 송출되던 PP 회선망을 일원화하여 안정성 확보
  - 방송 재난 시 비상 필러 송출이 가능한 PP채널 무중단 방송 송출 시스템 구축 완료
- (라디오 송출) 연 2회 방송재난 모의훈련 및 상시교육 실시
  - 1차 : 4. 20~4. 24(5일간), 2차 : 10. 19~10. 23(5일간)

마. 일선학교의 원활한 EBS 시청을 위한 수신지원 서비스 수행

가) 추진 목적

- 일선학교 수신기술 지원을 통한 공교육 보완 및 EBS의 공적인 이미지 제고
- 소외계층 및 학교 내 다문화 가정에 대한 수신지원을 통한 사회공헌

나) 추진 계획

- 사회공헌 교육사업과 연계하여 소외계층 및 다문화가정에 대한 수신기술지원 실시 (연중)
- 다채널추진단과 협력하여 일선학교 수신기술지원 실시 (연중)
- 정책기획부, 학교교육기획부와 협력하여 시도교육청의 지원을 통한 일선학교 수신 기술지원 사업 검토 (연중)



## 2. EBS 라이브 특강 및 온라인 개학 방송 실시

### 1) 추진배경

- ‘코로나19로 인해 학교개학이 연기되는 초유의 상황으로 인해 가정 내에서 원격수업이 진행됨에 따라 안정적인 원격교육을 제공하기 위한 공공플랫폼 운영

### 2) 추진경과

- 세계 최초로 전 학년 12개 채널 EBS 라이브 특강을 편성하고 학교수업과 동일한 시간 및 학년별 시간표 형 학습방송을 실시해 공교육의 공백을 최소화하도록 지원
- 코로나19 극복 이후에도 공교육의 서비스 질을 향상시키기 위하여 실시간 쌍방향 수업 등 서비스 고도화 예정(EBS 온라인클래스)

- 라이브 특강: 2020년 3월 9일부터 고교대상 온라인 강의 실시, 3월 19일부터 초·중학 대상 온라인 강의실시
- EBS 러닝: 2020년 4월 6일부터 초중학 학년별 전문학습채널 신설, 온라인·IPTV·OTT에 이어 지상파 케이블TV·위성방송까지 확대
- EBS 온라인 개학: 기존 초1~고2 대상 시간표 기반 교과방송 편성

#### • 채널 현황

구분	학년	방송채널	비고
초등	1,2	EBS 2TV, EBS PLUS2	기존 방송 채널
	3	EBS 러닝 (임시 송출시스템)	신규 확보 채널
	4		
	5		
	6		
중등	1	EBS English	기존 방송 채널
	2		
	3		
고등	1,2,3	EBS PLUS1	기존 방송 채널

### 3) EBS 라이브 특강 및 온라인 개학 시스템 현황

- 초 3~6학년, 중1~2학년 대상 온라인 개학 방송 임시송출 시스템 구축

구분	시스템명	소요장비/필요조건
장비	임시 송출 시스템	비디오 서버 (메인/백업) 비디오 라우터(Router)
	라우드니스(LKFS)	송출 중단 오디오 프로세서 (6채널) 모니터 및 로깅 시스템
회선망	미디어캔 망 계약	최소 2주 계약, 기간연장
	인코더	KT, 미디어캔 인코더 재설치 필요



• EBS 라이브 특강 및 온라인 개학 시스템 구성도

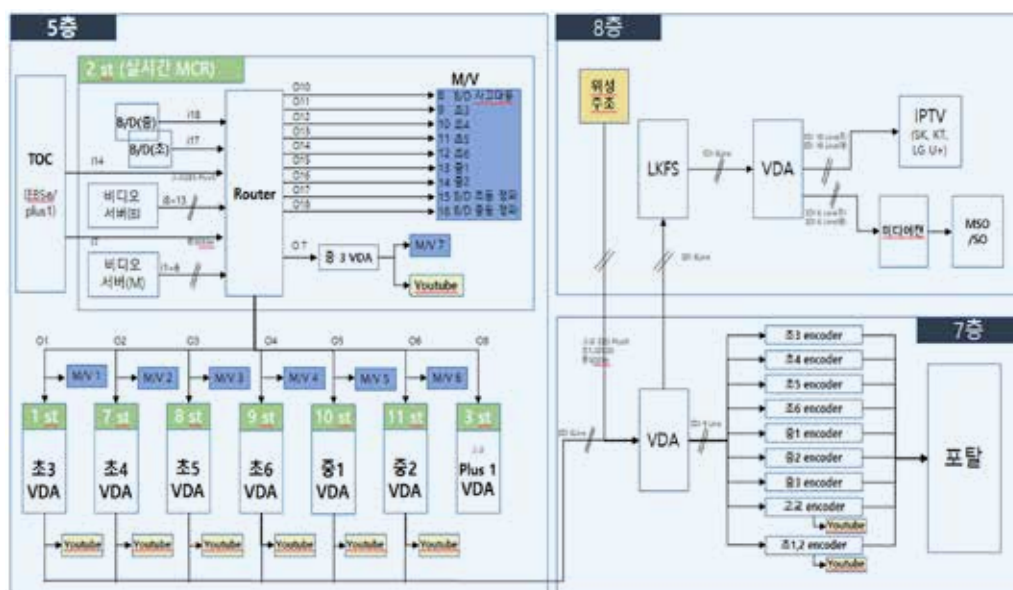

### 3. 방송 인프라 도입 및 구축

#### 가. 추진경과

- 2020. 2.: 2020년 제1차 방송장비 도입심의위원회 개최

#### 나. UHD 방송 인프라 도입

##### 1) UHD 생방송 제작 스튜디오 구축

- UHD 본방송 서비스 개시에 대비하기 위한 UHD 생방송 4 스튜디오 및 부조정실 구축을 통한 기반시설 마련

번호	품명	수량
1	WAVEFORM MONITOR	2
2	CONVERTER	5
3	FRAME SYNCHRONIZER	2
4	LED MONITOR(36"~100")	1
5	LCD Monitor (20"~35")	1
6	VIDEO PATCH PANEL	18
7	AUDIO MONITOR UNIT	2
8	VIDEO MIXER UNIT(UHD)	1
9	CAMERA	4
10	ZOOM LENS (UHD)	3
11	RECORDING SERVER	1
12	CHARACTER GENERATOR	3
13	V.D.A	6
14	VIDEO PROMPTER	2

번호	품명	수량
15	LCD Monitor (13"~19")	1
16	NON LINEAR SYSTEM	7
17	INGEST SYSTEM	1

• 시스템 구성도

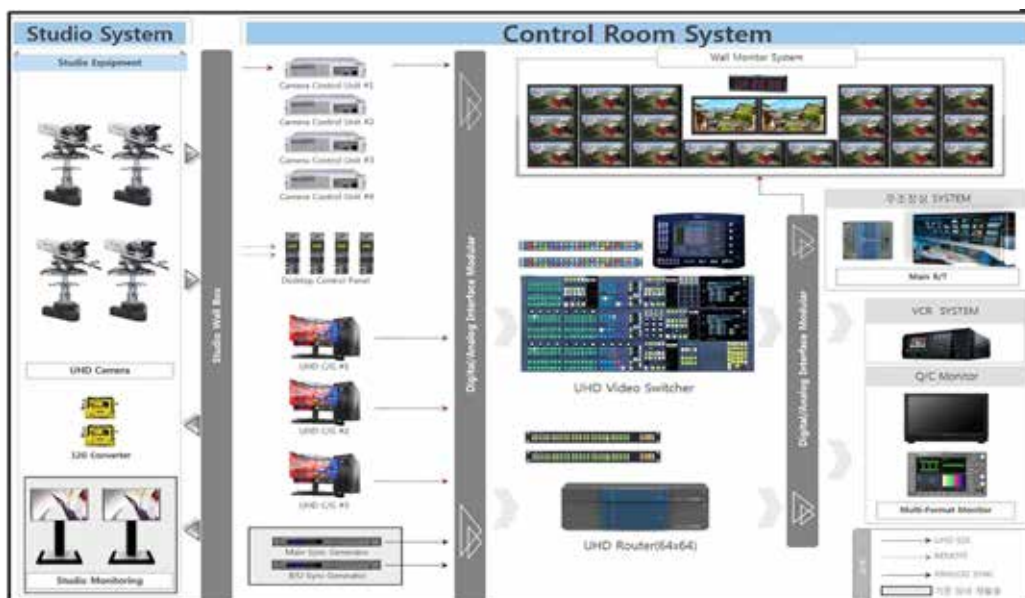

#### 다. HD 영상 제작시스템 보완

##### 1) HD 영상 제작 노후화 장비 보완

- HD 콘텐츠 제작 시스템의 안정적인 운용 및 콘텐츠의 원활한 제작을 위해 영상·음향·조명 방송 장비 및 시설 보완

번호	품명	수량
1	ROUTING SWITCHER	1
2	LED MONITOR(36"~100")	2
3	LIGHT(LED SPOT)	10

#### 4. 방송장비 유지 및 관리

##### 가. 방송장비 유지보수 개요

EBS 방송장비 시스템이 안정적으로 운영될 수 있도록 시스템을 구성하고 있는 각종 자원을 효율적으로 유지·관리하며, 이를 통해 EBS콘텐츠 품질향상을 도모하고 있다.

## 나. 방송장비 유지관리 방법

구분	내용
사전 예방활동을 통한 장애율 감소	<ul style="list-style-type: none"> <li>• 시스템의 최적 상태 유지를 위하여 정기점검 및 방문점검 실시</li> <li>• 주기적인 장비 소모품 교체로 장비장애의 사전 예방</li> <li>• 시스템 환경 설정 점검과 업그레이드 및 패치 서비스 제공</li> <li>• 소모품 확보로 장애시간 최소화</li> </ul>
H/W 유지보수	<ul style="list-style-type: none"> <li>• 적정 수량의 하드웨어 소모품을 보유하여 장애 발생 시 최단 시간 내에 교체하는데 차질이 없도록 지원</li> <li>• 정기적으로 시스템 운영 상태를 점검하기 위하여 시스템 운영상 지장을 초래하지 않는 시간에 예방정비를 실시</li> <li>• 장애발생 즉시 장애 장비를 시스템으로부터 분리하여 시스템 가동에 영향을 최소화한 후 장애 장비의 보수를 실시</li> </ul>
S/W 유지보수	<ul style="list-style-type: none"> <li>• 예방 정비</li> <li>• S/W Upgrade</li> <li>• 시스템 확장 및 이설</li> </ul>

## 다. 방송장비 유지보수 현황

순번	구분	유지보수 건수	비고
1	카메라 장비	25	
2	그래픽 장비	2	
3	음향 장비	1	
4	마이크 장비	5	

**개관**

IT·콘텐츠관리부는 IT인프라, 통합인코딩, 전산시스템, 아카이브 시스템 관련 기획·운영 업무를 수행하였다.

IT인프라 및 통합인코딩 분야에서는 다양하고 복잡해지는 서비스 환경 및 사용자 요구사항에 신속하게 대응하고 지속적인 서비스를 제공하기 위해 운영 효율성 및 안정성을 강화할 수 있는 다양한 개선 계획을 수립하여 수행하였다. 코로나19로 인해 개학이 연기됨에 따라 웹 서비스의 초·중·고 학습 콘텐츠를 활용한 학교 수업 관련 온라인 학습 지원 서비스의 사용량 증가에 따라 기존 웹시스템의 인터넷 대역폭 증설과 보안 강화를 통해 인프라 구조를 개선하여 안정적인 서비스 기반을 마련하였다. 이를 바탕으로 대학수학능력 시험 등과 같은 대국민 서비스도 성공적으로 수행하였다. 또한 웹사이트의 정보보호 분야에 대한 지속 관리, 대응을 통해 2013년 취득한 정보보호 및 개인정보보호 관리체계(ISMS-P)인증에서 요구되는 다양한 분야의 관리적·기술적 조치를 주기적으로 수행 성공적으로 완료하였고 실질적인 침해 예방 활동 강화를 위한 여러 과업을 수행하여 보안 관리 수준을 향상시켰다.

전산시스템 운영 분야에서는 안정적으로 통합 ERP 서비스를 제공하고 있으며, 자체 CSR을 운영하여 이용자 요구사항에 대해 적극적으로 대응하고, 기능개선을 통한 사용자 만족 중심의 업무를 수행하였다. 광고 매출기준관리 및 세부 사업별 실적관리를 바탕으로 매출 분석에 도움이 되는 정보를 제공하였다. 또한, 업무 환경변화에 따른 시스템 지원으로 업무 활용도를 높이고, 효율적이고 신속한 업무가 가능하게 하였다.

아카이브 시스템 기획 및 운영 분야에서는 EBS 저작물의 기록과 보존, 사용자 중심의 서비스를 제공하기 위하여 콘텐츠의 아카이빙 품질을 관리하고, 표준을 준수한 메타데이터 보강 작업을 실시하며 다양한 방송용 콘텐츠 보관을 위하여 아카이브 시스템을 유지 개선하여, 디지털 콘텐츠를 활용할 수 있도록 지원하는 역할을 수행하고 있다.

**주요업무****1. IT인프라 및 인코딩 관리****가. IT인프라 운영 관리****1) 업무 현황**

EBS 웹사이트(수능, 영어, 수학, 외국어, 통합웹, 초등·중학 등)의 기반이 되는 네트워크, 보안, 서버 등의 시스템 인프라를 안정적으로 운영하였고, 신뢰성 있는 대국민 웹서비스 제공을 위하여 지속적으로 침해사고 및 모의해킹, 정보보호관련 인증 등 다양한 정보보호활동을 수행하였다.

**2) 주요 추진 실적****가) 웹 시스템 및 인터넷 대역폭 증설과 웹 서비스 보안 강화**

웹 시스템과 인터넷 대역폭 증설 등으로 안정적인 서비스 기반을 마련하였으며, 외부 보안 위협으로부터 대응하기 위하여 IDC 클린존 서비스의 상시 적용으로 웹 서비스의 보안을 강화하였다.

#### 나) 2021학년도 대학수학능력시험 풀 서비스 비상 대응

안정적인 서비스를 제공하기 위하여 발생 가능한 장애 및 서비스 집중, 보안 침해 등의 다양한 상황별로 신속하게 대응하고 서비스를 정상화하기 위한 단계별 대응절차를 마련하였으며, 임시 클라우드 센터를 구축하여 IDC 장애 및 대용량 트래픽 유입에 대응하여 비상 시 정답 다운로드 서비스를 우회하여 제공하도록 사전 구성하였다.



#### 다) 웹사이트 정보보호 수행

2013년 취득한 정보보호 및 개인정보보호 관리체계(ISMS-P) 인증에서 요구되는 다양한 분야의 관리적·기술적 조치를 주기적으로 수행하여 EBS 웹서비스의 신뢰도를 향상시켰다.

구분	수행 내역	비고
관리적	ISMS-P 위험평가, 내부감사, 인증심사	연1회
	정보시스템 계정 및 권한 검토	분기
	보안장비 정책 검토(방화벽, IPS, DDoS, 웹방화벽)	분기
기술적	개인정보 검색(PC, WAS 첨부파일, DBMS), 소스코드, 웹 취약점 진단	상시
	모바일 앱, Active-X 취약점 진단	연1회
	시스템 취약점 진단, 모의 해킹, DDoS 및 해킹 이메일 모의훈련	연1회

### 나. 인코딩 운영 관리

#### 1) 업무 현황

통합 인코딩 업무는 EBS 인터넷 사이트와 국내 IPTV, 유튜브 등의 주요 사업부분에 콘텐츠 디지털 라이징을 통하여 원활한 콘텐츠 공급업무를 수행하였으며, 웹과 모바일 형태의 다양한 사용자 환경과 N-스크린 서비스 등에 따른 신속한 콘텐츠 변환·공급을 통하여 최적의 고화질 동영상을 제공하였다.

#### 2) 주요 추진 실적

EBS 주요 인터넷 사이트의 VOD 서비스를 위한 다양한 포맷의 동영상을 화질 변환 및 탑재하였으며, 외부 사업부분(국내 주요 포털 및 IPTV)에 지상파 방송 프로그램과 기타 주요 콘텐츠를 적시에 공급하였다.

구분	사이트 및 외부 공급처	공급 실적	비고
인터넷 사이트	통합웹 사이트	• TV : 13,544편 • 라디오 : 9,301편 • EBS PLUS2 : 483편	• MP4, MP3, M4A
	초등·중학 사이트	• 중학 : 3,947편 • 초등 : 2,100편	• MP4, MP3
	수능 사이트	• EBS PLUS1 : 3,704편 • 인터넷 : 10,269편	• MP4, MP3, WMV
	클럽뱅크 사이트	• 741편	• MP4
	온라인 외국어 사이트	• 2,243편	• MP4
	수학 사이트	• 81편	• MP4
	영어 사이트	• 6,723편	• MP4, MP3
외부 콘텐츠공급	국내 IPTV	• 23,738편	• MPEG2
	국내 포털	• 4,161편	• MP4
	콘텐츠연합플랫폼(poog)	• 2,481편	• MP4
	AOD 서비스	• 8,111편	• MP3, M4A
	기타	• 해외공급 : 9,991편 • 그 외 : 38,569편	• MPEG2, MP4

### 3) 그 외 추가 업무 내용

- EBS 메인 사이트(www.ebs.co.kr)내 구독서비스 개선을 위한 <지식채널e>, <다큐프라임>, <북앤랙처>, <세상의모든기행>, <애니키즈> 5M 고화질 추가 19,557건 탑재
- 미디어플랫폼 콘텐츠 탑재 : <애니키즈> 및 편의점 클라스e, 뇌가 젊어지는 체조 등 온라인 전용 콘텐츠 825건 탑재
- FM : M4A → MP3 변환 6,232건 탑재

## 2. 전산시스템 관리

### 가. ERP 시스템

#### 1) 업무 현황

2019년 4월 1일에 오픈한 통합 ERP 시스템은 15개 경영정보 시스템과 11개의 방송정보 시스템을 포함한 총 26개의 업무시스템과 내·외부 연계시스템으로 구성되었다. 2020년 위탁 운영 체제를 구축하여 서비스의 연속성 및 시스템의 안정성을 확보하고, CSR(Customer Service Request) 시스템을 운영하여 사용자 요구사항에 보다 적극적인 대응과 자체개선을 통한 선제적 조치 체계를 구축하여 지속적인 서비스 개선에 노력하였다.

#### 2) 주요 추진 실적

##### 가) CSR(Customer Service Request) 시스템 운영

ERP관련 요구사항을 종합적으로 관리할 수 있는 시스템이다. 이를 통해 임직원은 전화나 내방을 하지 않아도 ERP관련 문의 사항과 관련 업무를 처리할 수 있게 되어, 업무 처리에 효율성과 신속성을 가져왔다. 또한, CSR 유형을 관리하여 이용자 중심의 편의성 개선 및 시스템 안정화를 위한 지속적인 서비스 개선 활동을 수행하고 있다.

• 2020년도 CSR 운영현황

대상	기능개선	단순문의	데이터확인/요청	오류대응	자체개선	합계 및 비율
요청건수	544건	503건	107건	275건	541건	1,970건
완료건수	520건	500건	103건	268건	522건	1,913건
완료율	95.59%	99.40%	96.26%	97.45%	96.49%	97.11%

나) 사업별 실적관리 기능개선

세입예산과 세출예산 코드의 매핑 및 각 사업별 수익인식 시점에 대한 관리를 통해 사업별 상세 실적관리가 가능하도록 기능을 개선하였다.

다) 광고 매출분석 기능개선

광고 매출분석을 위해 주 시청대상 및 광고판매 유형을 관리하여 광고주별, 프로그램별 광고매출에 대한 현황분석에 도움이 되는 정보를 제공하였다.

라) 업무 환경 변화에 대한 시스템 지원

코로나로 인한 재택근무의 증가로 모바일을 통한 근태 등록 등 업무환경 지원기능을 확대하였고, 근태관리 등 제반 시스템을 보완하여 업무 활용도를 높이고 사용자 편의성을 증대시켰다.

## 나. 그룹웨어 시스템

### 1) 업무 현황

2019년 4월 1일에 오픈된 포털/그룹웨어 시스템은 타 업무 시스템과의 상호 운영성 강화를 통한 업무 효율을 향상시키고 포털을 통한 업무를 일원화 하여 처리속도 개선을 이루었으며 범용성과 업무 접근성을 고려한 UI 구성으로 사용자 편의성에 기여하였다.

또한, 자체 CSR(Customer Service Request) 시스템을 운영하여 사용자 요구사항에 보다 신속한 대응과 지속적인 서비스 개선에 적극 노력하였다.

### 2) 주요 추진 실적

#### 가) 업무 환경 변화에 대한 시스템 지원

코로나로 인한 재택근무의 증가로 재택근무 신청 및 실적보고 등록이 가능하도록 하였고, 모바일 사용자자 늘면서 편의성을 고려한 모바일 그룹웨어의 UI 구성 등을 변경하여 보다 편리한 포털/그룹웨어 사용이 가능하도록 하였다.

#### 나) 한글 웹 기안기 도입

전자결재 기안작성 및 편집 시 불편의 주요원인이었던 편집기를 개선하여 웹기반의 한글기안기를 적용하였다. 최초 일반기안, 업무연락, 추산기안 등의 서식을 우선 적용하여 운영 후 전면적으로 확대 적용하였다. 기안 시 웹기안기 또는 한글기안기를 선택작성이 가능하여 다양한 포맷의 문서작성이 가능하도록 개선하였다.

### 3. 콘텐츠 운영

#### 가. 콘텐츠 입수·수집

송출 완료된 방송 콘텐츠와 프로그램 제작 시 발생한 촬영본 및 클린본 콘텐츠 등을 입수하고 제작에 필요한 자료를 추가 수집하여 디지털화된 콘텐츠를 아카이브 한다.

방대한 분량의 콘텐츠를 신속하게 검색하고 활용하기 위하여 관리용 메타데이터를 추가 생성하고 체계적으로 분류함으로써, 이용자가 원하는 콘텐츠에 쉽게 접근할 수 있도록 한다.

- 입수 실적 및 총보유량

(단위: 개)

자료 구분		입수량	총보유량	비고
방송프로그램	TV	20,342	358,885	
	Radio	7,921	172,521	
소재영상		10,512	237,201	
디지털플랫폼		1,443	3,047	
음반	CD	-	35,685	
	음원	-	344,837	
이미지		4,430	44,371	
총계		44,648	1,196,547	

#### 나. 콘텐츠 입수·수집

아카이빙된 콘텐츠를 프로그램 제작 및 사업, 외부 제공 등에 필요하도록 신속·정확하게 제공함으로써, 원활한 업무 추진을 지원한다.

- 파일 콘텐츠 활용 내역

(단위: 개)

구분	TV 프로그램	R 프로그램	소재영상	디지털 플랫폼	음반/곡	이미지	계
제작 및 사업	100,143	3,958	82,228	57	1,741	1,121	189,248



## 개관

네트워크기술부는 프로그램의 제작에서부터 송출까지, 방송의 시작과 끝에서 우리 방송국의 최첨단 정보화를 담당하고 있다. 네트워크기술부의 업무영역은 크게 2가지로 나눌 수 있다. 디지털 기반의 효율적인 제작환경을 제공하기 위한 파일기반 제작시스템, 지상파 채널(EBS 1TV, EBS 2TV)과 PP 채널(EBS PLUS1, EBS PLUS2, EBS English, EBS Kids) 등 6개 TV 채널을 다양한 플랫폼으로 송출하기 위한 TV 송출시스템의 구축과 운영이다.

파일기반 제작시스템은 제작진이 만든 원본 영상을 최종 송출 영상으로 완성해가는 전 과정을 디지털화하여 효율적인 워크플로우를 제공한다. 또한 아카이빙, 웹사이트 VOD 등 EBS 내·외부의 다른 시스템과 플랫폼에 연동하기 위한 환경을 제공한다. 네트워크기술부는 이를 구현하기 위한 네트워크, 스토리지 등의 인프라와 S/W를 포함한 전체 시스템을 기획·구축·관리하고 있다.

TV 송출시스템은 최종 송출 영상을 편성·운행 정보에 맞게 지상파, 위성, 케이블, IPTV 등 다양한 플랫폼으로 송출하는 역할을 수행한다. 지상파 방송은 장애인을 위한 화면해설 및 폐쇄자막 서비스, 방송편성정보를 확인할 수 있는 EPG(Electronic Program Guide), 국민의 안전과 재산을 보호하기 위한 민방위·재난 경보방송 등 다양한 부가서비스를 제공하고 있다.

2020년의 네트워크기술부는 UHD 파일기반 시스템과 송출시스템을 안정화하고 내부 테스트를 수행함으로써 방송을 즉시 시작할 수 있는 만반의 준비를 하였다. 또한 UHD 방송의 진보한 기술을 활용하여 다양한 방송 서비스 형태를 검토하였고 기존에 HD 방송에서 서비스하고 있는 EBS 2TV와 같은 MMS 기술의 적용 가능성도 검토하였다. 그 밖에도, 사상 초유의 코로나 사태를 통해 앞으로 발생할 수 있는 다양한 사회적 재난으로 인한 학생들의 학습 공백을 보완할 필요성을 느끼게 되었다. 그 방안으로 초/중/고 12개 학년의 교과과정을 TV를 통해 서비스할 수 있는 교육 재난 대비 송출시스템 구축계획을 수립하였고, 예산이 확보되어 시스템 구축까지 이어진다면 공영 교육방송사로서 또 하나의 중요한 역할을 충실히 해낼 것으로 기대된다.

## 주요업무

### 1. 파일기반 시스템 구축 및 운영

#### 가. 주요 업무

- 1) NPS(Network-based Production System) 기획 및 구축
  - 인프라, MAM(Media Asset Management) 기획 및 구축
  - 송출, 아카이빙 등 타 시스템과 연동 관련 기획, 협의
- 2) NPS 운영관리
  - 인프라, MAM 유지보수 관리·운영
  - 방송 프로그램 콘텐츠의 워크플로우 운영·관리
  - NLE 유지관리 및 Help Desk 운영

## 나. 시설현황

구분	인제스트실	1:1편집실	이러닝 편집실	뉴스편집실	종합편집실	사운드믹스실
통합사옥	2	45	16	5	5	3

## 다. 추진실적

- 1) UHD 파일기반 제작시스템 구축·관리
  - 2020. 1.~3.: UHD 파일기반 제작시스템 안정화 및 내부 테스트
  - 2020. 9.~10.: UHD 제작시스템으로 전환된 4 스튜디오와 NPS 연계 구성
- 2) 코로나19 대응 신속한 강의 제작을 위한 워크플로우 개선
  - 2020. 4.~5.: 신속한 초·중학 강의 VOD 서비스를 위한 NPS 기능 개발
  - 2020. 6.: 개선된 워크플로우 적용 및 기능 안정화
- 3) e러닝 스튜디오 파일기반 제작시스템으로 전환
  - 2020. 5.: 도곡사옥의 2개 스튜디오를 서울센터(충정로)로 이전  
파일기반 제작시스템으로 전환 및 본사 NPS와 연계 구축
- 4) 정보보안 취약성 점검 및 조치
  - 2020. 3.: 파일기반 시스템 보안 검역소(말웨어 검사장비) 설치
  - 2020. 6.~7.: 정보보안 취약성 점검 및 보완사항 적용

## 2. TV 송출시스템

### 가. 주요 업무

- 1) 지상파 채널 운영
  - 채널 종류: EBS 1TV, EBS 2TV
  - 전송 매체: 지상파 DTV, 위성 송출(skylife), IPTV, 인터넷 LIVE 및 VOD 서비스
- 2) PP 채널 운영
  - 채널 종류: EBS PLUS1, EBS PLUS2, EBS English, EBS Kids
  - 전송 매체: IPTV, 케이블 SO, 위성 송출(skylife), 인터넷 LIVE 및 VOD 서비스
- 3) 부가서비스
  - 시각 장애인을 위한 서비스: 화면 해설 방송(3,4CH)
  - 청각 장애인을 위한 서비스: 실시간 자막 방송
  - 편성 정보 서비스: EPG 서비스
  - 국민 안전 서비스: 재난 경보방송 시스템, 민방위 경보방송 시스템

## 나. 시설현황

구분	TV주조정실	비상주조정실	M/W실	송출준비실	송출관리실
통합사옥	1	1	1	1	1

## 다. 추진실적

- 1) 교육 재난 대비 송출시스템 구축계획 수립
  - 2020. 8.~9.: 교육 재난 대비 이더닝 12개 채널 송출시스템 구축계획 수립
  - 2020. 10.~11.: 구축예산 확보를 위한 대외 업무 대응
- 2) 방송재난 대비 안전 점검 및 모의훈련
  - 2020. 6.: 방송재난 대비 상반기 비상 송출 전환 모의훈련 실시
  - 2020. 11.: 방송재난 대비 하반기 비상 송출 전환 모의훈련 실시
  - 2020. 11.: 동절기 안전 점검 및 방송재난관리계획 이행 여부 점검
- 3) 재난경보방송 자동송출 프로그램 고도화
  - 2020. 6.~7.: 재난경보방송 통신방식 변경에 따른 프로그램 개발
  - 2020. 8.~10.: 내·외부 연계 테스트 및 시험방송 시행
- 4) UHD 송출시스템 구축·관리
  - 2020. 1.~3.: UHD 송출시스템 안정화 및 내부 테스트
  - 2020. 6.~7.: UHD 다채널 실험방송을 위한 기술검토

## 개관

제작기술부는 라디오 음향, 라디오 송출, TV 음향, 조명 업무 등 총 4개의 방송기술 업무로 나누어져 있다.

라디오 음향은 라디오 생방송 및 다양한 어학 프로그램 녹음, 공개방송 녹음 등 라디오 음향과 관련된 모든 총괄업무를 담당하고 있으며, 제작시스템의 점검, 장비의 증설을 통한 제작 시스템 개선과 제작역량의 강화로 음질 향상을 도모하고 있다. 또한 각종 직무연수를 통한 기술력 확보로 프로그램 제작의 효율성과 전문성을 높이고 있다. 항상 최상의 음질 서비스를 보장할 수 있도록 스튜디오의 수음환경과 부조의 모니터링 환경을 꾸준히 개선하고 지속적인 제작시스템의 점검으로 최선의 제작 환경을 갖추도록 하고 있다. 생방송 중에는 「보이는 라디오」 인터넷 방송서비스를 통해 생생한 제작현장의 모습과 다양한 실시간 자막처리를 통해 청취자들에게 신속하고 생동감 있는 정보를 전달할 수 있도록 하고 있으며, 특히 2020년에는 AI(Artificial Intelligence) 음성 기술의 라디오 콘텐츠 제작 활용 방안 연구 및 보이는 라디오 시스템 개선을 통하여 라디오 생방송 제작 시 청취자에게 보다 나은 영상을 제공하며 청취자 중심의 다양한 라디오 방송 서비스를 구현하고자 노력하고 있다.

라디오 송출은 EBS 지상파 라디오 채널의 송출 관리업무를 담당하고 있다. 효율적인 송출 업무를 위해 디지털 오디오파일 서버 시스템을 운영하고 있으며, 데이터베이스 서버, 자동 스케줄링 소프트웨어, 네트워크 장비와 모니터링 장비 등 다양한 디지털 장비를 운영하고 있다. 안정적인 송출과 고품질의 방송 상태를 위해 세밀한 시스템 점검과 기능 개선에 주력하고 있으며, 오디오 신호계통과 방송 송출계통의 상시 모니터링을 통해 장애 발생 시 신속한 대처로 방송사고 예방에 만전을 기하고 있다. 2020년은 방송서비스 환경 변화에 대응하는 제작진들의 편의성 향상을 위한 시스템 환경 제공과 신기술을 접목한 방송서비스 개발을 위해 노력하였다.

TV 음향은 EBS 뉴스, 코로나19 위기극복 특집 생방송, 생방송 토크 보니하니 등 다수의 생방송을 비롯해 다큐멘터리, 애니메이션과 같은 장르불문 양질의 프로그램 제작에 기여하고 있다. 그리고 단순 프로그램 제작에서 끝나는 것이 아닌 외화나 애니메이션 더빙 업무와 EBS 스페이스 공감의 음향도 담당하고 있으며 코로나 사태로 인해 오프라인 수업이 불가능한 상황에서 생방송으로 TV와 온라인으로 방송된 라이브 특강을 통해 최고의 음질을 제공하여 학생들의 학습 공백을 최소화하는데 기여하였다. 또한 DAW와 Tapeless 기반 인프라를 확충하여 제작환경을 개선하고 고음질을 구현하고 있다.

조명팀은 스튜디오에서 제작되는 여러 프로그램과 생방송 프로그램 및 스페이스홀에서 실시되는 각종 공연 프로그램과 행사 시에 필요한 조명을 기획하고 구현하는 본연의 임무에 충실했다. 스튜디오 공간을 활용한 ENG 제작이 증가하는 상황을 고려하여 촬영 스탭과 긴밀히 협의하여 프로그램 특성에 맞는 조명을 연출했다. 뜻하지 않은 코로나19 확산으로 중계차를 활용한 현장 제작 프로그램이 대거 취소되고 유아 공연 프로그램을 스튜디오에서 제작하는 상황에서 무빙 조명장비를 최대한 활용하여 현장감을 최대한 살릴 수 있도록 제작에 임했다. 특히, 코로나19로 인해 비대면 학습이 절실한 상황에서 학습 프로그램을 제작하는 다수의 이더닝 스튜디오의 조명 품질을 고르게 세팅하고 운영 지원을 강화하여 EBS를 통한 초, 중, 고등 온라인 학습이 원활히 진행되는데 일조했다.

## 1. 라디오 음향

### 가. 주요 장비 도입 및 추진내용

- 1) CDP Remain Time 디스플레이 컨버터 개발
  - 생방송 부조 CDP 연동 Remain Time Display 컨버터 개발
  - 장소: 라디오 1, 2, 3부조
- 2) Wall Box / Jack Field 간 신호 점검
  - 스튜디오 WALL BOX에서 부조 장비실 JACK FIELD간 신호 점검
  - 장소: 라디오 1, 2조
- 3) 음향 콘솔 운용 소프트웨어 버전 업그레이드
  - 콘솔 운용 시 보다 안정적인 운용이 가능
  - 장소: 라디오 1, 2, 3, 4, 5부조
  - 장비: Studer Vista
- 4) AI(Artificial Intelligence) 음성 기술의 라디오 콘텐츠 제작 활용 방안 연구
  - AI 기술을 활용한 녹음된 오디오 파일의 파형 왜곡(clipping) 보정기술 검토
  - 상기 기술의 라디오 제작 시스템 적용 검토
- 5) 「보이는 라디오」 카메라 점검 및 개선
  - 라디오 생방송 제작 시 청취자에게 보다 나은 영상 제공
  - 장소: 라디오 1, 2, 3, 4스튜디오
- 6) 파라믹스 멀티레코딩 및 후반 작업 교육
  - 멀티레코딩 및 오디오 후반 작업 기능 강화를 통한 음질 개선
  - 장소: 라디오 1부조
- 7) 라디오 부조별 이모션(E.moti.on) 제작시스템 소프트웨어 업그레이드
  - 시스템의 오류수정 및 개선사항 적용으로 보다 안정적인 제작환경 제공

### 나. 라디오 음향 주요 장비 현황

번호	품명	규격	수량	설치장소
1	AUDIO COMPRESSOR	9098CL	1	라디오 1부조
	AUDIO COMPRESSOR	160SL	2	라디오 2부조
	AUDIO COMPRESSOR	160SL	1	라디오 3부조
	AUDIO COMPRESSOR	160SL	1	라디오 4부조
	AUDIO COMPRESSOR	AMEK9098CL	1	라디오 5부조
2	AUDIO EFFECTOR	PCM-91	1	라디오 1부조
	AUDIO EFFECTOR	H7600	1	라디오 1부조
	AUDIO EFFECTOR	DSP4000B+	1	라디오 2부조
	AUDIO EFFECTOR	SPX2000	1	라디오 2부조
	AUDIO EFFECTOR	DSP4000B+	1	라디오 3부조

번호	품명	규격	수량	설치장소
3	AUDIO EQUALIZER	DN-360	2	라디오 1부조
	AUDIO EQUALIZER	DN-360	1	라디오 2부조
	AUDIO EQUALIZER	DN-360	2	라디오 3부조
4	AUDIO MIXER UNIT	VISTA6	1	라디오 1부조
	AUDIO MIXER UNIT	VISTA9	1	라디오 2부조
	AUDIO MIXER UNIT	VISTA6	1	라디오 3부조
	AUDIO MIXER UNIT	VISTA M2	1	라디오 4부조
	AUDIO MIXER UNIT	OnAir 1500	1	라디오 4스튜디오
	AUDIO MIXER UNIT	VISTA5 M2	1	라디오 5부조
	AUDIO MIXER UNIT(백업)	DM-1000	1	라디오 1부조
	AUDIO MIXER UNIT(백업)	DM-1000	1	라디오 2부조
	AUDIO MIXER UNIT(백업)	AXIA iQ Console	1	라디오 3부조
	5	CAMERA	PMW-EX3	4
CAMERA		TOVECAM	3	라디오 2스튜디오
CAMERA		TOVECAM	2	라디오 3스튜디오
CAMERA		TOVECAM	1	라디오 4스튜디오
6	Condenser MIC	U87AI	5	라디오 1스튜디오
	Condenser MIC	U87AI	5	라디오 2스튜디오
	Condenser MIC	U87AI	5	라디오 3스튜디오
	Condenser MIC	U87AI	4	라디오 4스튜디오
	Condenser MIC	U87AI	1	라디오 5스튜디오
	Condenser MIC	U89i	1	라디오 5스튜디오
7	API MIC PRE/COMP	512C/527	1	라디오 1부조
8	SPEAKER	1032A	2	라디오 1부조
	SPEAKER	1032A	2	라디오 2부조
	SPEAKER	1032A	2	라디오 3부조
	SPEAKER	1032A	2	라디오 4부조
	SPEAKER	8030APM	2	라디오 5부조
	SPEAKER	TLX12	2	라디오 1스튜디오
	SPEAKER	8030APM	2	라디오 2스튜디오
	SPEAKER	8030APM	2	라디오 3스튜디오
	SPEAKER	8030APM	2	라디오 4스튜디오
	SPEAKER	8030APM	2	라디오 5스튜디오
9	CDP	DN-700C	3	라디오 1부조
	CDP	DN-700C	2	라디오 2부조
	CDP	CD-500B	1	라디오 2부조
	CDP	DN-700C	2	라디오 3부조
	CDP	CD-500B	1	라디오 3부조
	CDP	DN-700C	2	라디오 4부조
	CDP	CD-500B	1	라디오 4부조
	CDP	DN-700C	1	라디오 5부조
	CDP	CD-500B	2	라디오 5부조
10	PYRAMIX SYSTEM	HAPI	1	라디오 1부조

번호	품명	규격	수량	설치장소
11	PRODUCTION SERVER	TCXD455(보이는 라디오용)	2	라디오 1부조
12	WIRELESS MIC SYSTEM	UR4D(2CH)	6SET	라디오 1스튜디오

## 2. 라디오 송출

### 가. 주요 장비 도입 및 추진내용

- 1) EBS FM OnAir신호 녹음 시스템 2중화 구축
  - 기존 OnAir신호 녹음 시스템의 기능을 개선
  - 녹음파일 보관의 안전성을 위하여 2중화 시스템으로 구축
  - 구축기간: 2020. 12.(1개월)
- 2) 이동형 파일기반 라디오 제작시스템 구축
  - 제작진의 오디오클립 외부제작 상황시 사용가능한 이동형 시스템 제공
  - 부조에서 사용하는 제작 시스템을 노트북에 탑재하여 외부스튜디오 활용시에도 동일한 녹음·편집환경 제공
- 3) KBS 관악산 송신소 장비점검
  - 관악산 송신소 내 오디오 프로세서, 자가망 마이크로웨이브 장비 등 EBS장비 확인 및 점검
  - 일시: 2020. 11.
- 4) 방송재난 대비 라디오 주조정실 모의훈련 실시
  - 방송재난 발생 시 신속한 대응조치 실시로 안정적 송출업무 수행 훈련
  - 긴급재난 발생 대비 재난방송 송출시스템 운용 훈련
  - 상반기 하반기 각 1회 실시
- 5) 음성인식 기술을 활용한 자동자막 파일럿 시스템 개발
  - 구글, 네이버, 카카오, MS 등의 클라우드 기반 음성인식 서비스 비교분석
  - Microsoft 클라우드 서비스를 활용한 PC 기반 음성인식 기능 구현
  - 보이는 라디오 시스템에 연계하여 보이는 라디오 화면 상에 자동생성 자막 표출
  - 개발기간: 2020. 7.~2020. 12.

### 나. 주요 방송기술 연수 내역

- 1) AI 음성 기술의 라디오 콘텐츠 제작 활용방안 연구
  - 내용: 뉴미디어 프로젝트팀의 AI음성기술 연구사례 공유 및 활용방안 토론
  - 일시: 2020. 6. 17
  - 강사: 이동열(뉴미디어 프로젝트팀)
  - 대상: 라디오 송출팀, 라디오 음향팀

## 다. 라디오 송출 주요장비 현황

번호	품명	규격	수량	설치장소
1	Main NAS 스토리지	EMC X210	1	라디오 주조
2	Sub Nas 스토리지	NetApp FAS8020A	1	라디오 주조
3	NETWORK SWITCH	EX4300-48T	2	라디오 주조
4	NETWORK SWITCH	EX6210	2	라디오 주조
5	DBMS 서버 (MAIN)	HP DL360	1	라디오 주조
6	DBMS 서버 (SUB)	RX200 S8	1	라디오 주조
7	관리용 웹서버	HP DL360	1	라디오 주조
8	도메인 관리 서버	HP DL360	1	라디오 주조
9	송출관리시스템(Sys Flow)	HP DL380	1	라디오 주조
10	VIDEO SELECTOR	VS-41 HDCP	1	라디오 주조
11	보이는 라디오 이미지 송출 시스템	HP Z640	1	라디오 주조
12	송출서버시스템	HP DL380	3	라디오 주조
13	SMPTE TIME CONVERTER	WTC-420	1	라디오 주조
14	PGM SWITCHER	LAWO NOVA17	3	라디오 주조
15	AUDIO MONITOR	A4-4	2	라디오 주조
16	CD Player	DN 500R	5	라디오 주조
17	ACTIVE SPEAKER	8030BPM	2	라디오 주조
18	탈리 시스템(C/O ksfr08 frame공용) - FullcolorTally - FullcolorTallyforR/S	FCC-3000	1	라디오 주조
		FTD-310	4	
		FTD-310	4	
19	Modular Frame - Change-over - Change-overRCP	KSFR08	2	라디오 주조
		K4A148(4x2)용	2	
		SRC-404	2	
20	AES 모노롤러	DMP-208	3	라디오 주조
21	AES16CH 오디오 모니터링 시스템	VHDM-4216G-AES16	2	라디오 주조
22	AUDIO MONITOR	HDM104	3	라디오 주조
23	DIGITAL AUDIO MONITOR(AES 2CH)	BTA-201H	3	라디오 주조
24	오디오 라우터 시스템	AES64x16	1	라디오 주조
25	AUDIO MONITORING SYSTEM(64*8)	ASM-380	1	라디오 주조
26	오디오프로세서	Optimod FM8600	1	라디오 주조
27	오디오프로세서	Optimod FM8500	2	라디오 주조
28	CAR AUDIO 수신기(TUNER)	CAR-900	2	라디오 주조
29	RF RADIO MONITORING RECEIVER	RFM-980FM	2	라디오 주조
30	RF MONITORING	TFT	1	라디오 주조
31	AES ROUTER 10*2	SEL110-2	1	라디오 주조
32	MasterSync/MasterClockReferenc eGeneratorbaseunit-loopthroughg enlock,3analogblackburstorHDtri- levelsyncoutputs,	SPG8000 A	1	라디오 주조
33	MasterSync/MasterClockReferenc eGeneratorbaseunit-loopthroughg enlock,3analogblackburstorHDtri- levelsyncoutputs,	SPG8000 A	1	라디오 주조



번호	품명	규격	수량	설치장소
34	ECO(automatic changeover) base unit- 3xBNC channels (black burst, HD tri- level sync, AES/DARS, word clock)	ECO8000	1	라디오 주조
35	GPS안테나	ANT-5-TNC	2	라디오 주조
36	Time Code switcher(FM1, TOC 1)	TCS100	1	라디오 주조
37	AUDIO PHASE MONITOR	1062X-Plus	1	라디오 주조
38	Audio Measurement	AM700	1	라디오 주조
39	AUDIO DELAY	D22	1	라디오 주조
40	2U Multi-Format Video and Multi- Channel Audio Monitor	VAMP2-S8MDA	1	라디오 주조
41	VIDEO ROUTER(8*8)	LAWO V-PRO8	1	라디오 주조
42	FM Antenna		1	라디오 주조

### 3. TV 음향

#### 가. 주요 장비설치 및 추진내용

- 1) SPACE HALL 무선 마이크시스템 증설
  - 출연 아티스트 증가로 인한 마이크 증설
  - 공연장 환경에 최적화된 마이크 시스템 도입으로 양질의 공연음향 제공
- 2) TV 4부조 UHD변경에 따른 음향 시스템 변경
  - 영상장비 교체, 증설에 따른 음향 시스템 재설계
  - 음향콘솔 입, 출력 및 채널배열 재구성
- 3) 코로나19 특집 생방송 음향시스템 구축
  - TV3부조 음향시스템 변경
  - 방송사고 최소화 및 비상 매뉴얼 작성 및 비상훈련 실시
  - 음향장비 수시점검을 통한 시스템 안정화
- 4) ZOOM프로그램을 활용한 제작 환경 지원
  - 스페이스홀 내 'ZOOM'활용 프로그램 오디오 시스템 세팅
  - 'ZOOM'프로그램 활용으로 시청자들과 소통에 증진
  - 프로그램의 YouTube 동시 생방송 시스템 지원
  - 'EIDF'개막식 및 폐막식, 2020블러썸 청소년영상제 시상식등

#### 나. 주요 방송기술 연수 내역

- 1) DAW 운용 자체 교육
  - 내용: DAW(PYRAMIX) 세팅 및 운용법
  - 일시: 수시교육
  - 장소: TV DAW작업실
  - 참석자: TV 음향 근무자

## 다. TV 스튜디오별 음향업무

### 1) TV 1스튜디오

- 어린이 및 청소년, 성인 대상 프로그램 및 생방송 제작
  - 장학퀴즈, 당동댕 유치원, 뭐든지 뮤직박스 등

### 2) TV 2스튜디오

- 어린이 및 청소년, 교양 프로그램 및 생방송 제작
  - 최고의 요리비결, 나눔0700, EBS초대석, 미래교육 플러스 등

### 3) TV 3스튜디오

- 코로나19 위기극복 특집 생방송
- 버츄얼 스튜디오(크로마촬영)프로그램 제작
  - 자격증, 영어교과 프로그램, 더빙 등

### 4) TV 4스튜디오

- 생방송 및 뉴스 프로그램, 수능 특집 프로그램 제작
  - 톡톡 생방송 보니하니, EBS 뉴스 등

### 5) TV 5스튜디오

- 음악 프로그램 스페이스 공감 데일리 공연 및 녹화
  - 스페이스 공연, 모여라당동댕, EIDF개.폐막식

### 6) 더빙실

- 외화, 만화, 다큐멘터리 더빙 제작, 방송직업체험
  - 과학 다큐멘터리, 도전 나도 과학자, 물랑, SB 등

### 7) TV DAW작업실

- 음악 프로그램 MIXDOWN
  - 스페이스 공감

### 8) 중계음향

- 중계프로그램 제작
  - 공개방송 프로그램, EBS뉴스

## 라. TV 음향 주요장비 현황

번호	품명	규격	수량	설치장소
1	AUDIO EFFECTOR	DSP-4000	1	TV 2부조
	AUDIO EFFECTOR	DSP-4000	1	더빙실
	AUDIO EFFECTOR	DSP-4000	1	SPACE부조
	AUDIO EFFECTOR	480L	1	SPACE부조
	AUDIO EFFECTOR	SPX-990	1	TV 1부조
	AUDIO EFFECTOR	SPX-990	1	TV 5부조
	AUDIO EFFECTOR	SPX-990	1	SPACE부조
	AUDIO EFFECTOR	PCM81	1	TV 1부조
	AUDIO EFFECTOR	PCM81	1	SPACE부조

번호	품명	규격	수량	설치장소
1	AUDIO EFFECTOR	PCM91	1	SPACE부조
	AUDIO EFFECTOR	PCM91	1	TV 5부조
	AUDIO EFFECTOR	960L	1	SPACE부조
2	AUDIO MIXER UNIT	NT-880	2	TV 1,2부조
	AUDIO MIXER UNIT	VISTA 8	1	TV 3부조
	AUDIO MIXER UNIT	VISTA X	1	TV 4부조
	AUDIO MIXER UNIT	VISTA 5	1	TV 5부조
	AUDIO MIXER UNIT	SD 7	1	SPACE HALL
3	DAW	PYRAMIX	5	TV1,2,5부조, 더빙실,DAW실
4	CD PLAYER	DN-680	2	TV 3부조
	CD PLAYER	DN-640	2	TV 4,5부조
	CD PLAYER	CD-500B	2	SPACE HALL
5	WIRELESS MIC SYSTEM	EM1046	2	TV 1부조
	WIRELESS MIC SYSTEM	EM1046	2	TV 2부조
	WIRELESS MIC SYSTEM	EM1046	1	TV 3부조
	WIRELESS MIC SYSTEM	EM1046	2	TV 5부조
	WIRELESS MIC SYSTEM	EM1046	2	SPACE부조
	WIRELESS MIC SYSTEM	D9000	3	TV 1,2,4부조
	WIRELESS MIC SYSTEM	UR4D	1	SPCCE HALL

## 4. 조명

### 가. 조명시스템 점검 및 개선

기 간	내용	비 고
20200106	라디오 스튜디오 조명 스프리터 점검 및 교체	
20200107	스페이스홀 무빙라이트 필터 클리닝 및 점검	
20200115	TV 2스튜디오 1KW 프리모 마루모 조명 클리닝 및 점검	
20200204	TV 1스튜디오 무빙라이트 필터 클리닝 및 점검	
20200212	TV 3스튜디오 LED 라이트 클리닝 및 점검	
20200228	이러닝 4스튜디오 조명 점검	
20200318	TV 1스튜디오 텔레스코프 클리닝 및 점검	
20200323	스페이스홀 스프리터 교체(4대)	
20200428	이러닝 1, 12스튜디오 조명 세팅 수정	
20200506	TV 1스튜디오 라이트 및 바텐 점검	
20200513	스페이스홀 시스템 연결 구성 및 신호 계통 점검	
20200713	TV 4스튜디오 미믹 RD 인식오류, 라이트 및 램프, 바텐 점검	

## 나. 방송기술 연수 주요 내역

### 1) 미믹 콘솔 비상조치 자체 연수

- 내용: Link 데이터 수신 에러 시 조치사항
- 일시: 2020. 1. 29(수)
- 장소: 4부조

### 2) MARUMO 콘솔 운용법 자체 연수

- 일시: 2020. 2. 28(금), 6. 8(월)
- 장소: 2부조

## 다. TV 스튜디오별 조명업무

### 1) TV 1스튜디오

가) 유아·어린이 프로그램을 포함한 특집 및 생방송 프로그램 등을 제작하고 있으며 다양한 무빙(Moving) 조명 장비를 활용하여 프로그램에 최적화된 조명효과를 구현. 코로나19 영향으로 중계 제작이 제한된 프로그램들을 스튜디오에서 제작.

#### 나) 주요 제작프로그램

- 노래차 덩동, 엄마랑 놀자, 최고다 호기심딱지, 덩동댕 친구들, 자이언트 팽TV, 다큐시선, 다큐프라임\_정재승의 인간이란 무엇인가, 뭐든지 뮤직박스, 포캐비 가족, 왜그러냥 귀엽개, 장학퀴즈 학교에 가다, 모여라 덩동댕, 방귀대장 뽕뽕이 등

### 2) TV 2스튜디오

가) 교양·시사 프로그램을 주로 제작. 스튜디오를 활용한 각종 ENG 촬영 시 조명 지원.

#### 나) 주요 제작프로그램

- 고양이를 부탁해, 미래교육 플러스, 나눔0700, 최고의 요리비결, 다큐프라임\_민주주의를 말하다, EBS 초대석, 별일없이 산다, 자이언트 팽TV, 해요와 해요, 덩동댕 유치원, 돈이 되는 토크쇼\_머니톡, K-pop 한국어 등

### 3) TV 3스튜디오

가) 유아 대상 생방송 제작. 각종 자격증 및 외국어 프로그램 등을 제작하는 버츄얼(Virtual) 스튜디오에 맞는 균일하고 적절한 조명을 통해 자연스러운 크로마 합성이 되도록 지원. 스튜디오를 활용한 ENG 촬영 시 조명 지원

#### 나) 주요 제작프로그램

- 공무원 시험대비 강좌, 검정고시 시험대비 강좌, 공인중개사 시험대비 강좌, 환경/매경 테스트 시험대비 강좌, 생방송 판다다, 생방송 우리집 유치원, 생활영어, 영어뉴스, 자이언트 팽TV, 특별 생방송, K-pop 한국어 등

### 4) TV 4스튜디오

가) 생방송 전용 스튜디오로 뉴스 프로그램과 어린이용 생방송 프로그램 제작

#### 나) 주요 제작프로그램

- EBS정오뉴스, EBS저녁뉴스, 생방송 토크 보니하니 등

## 5) 스페이스홀

가) 가요, Classic, Jazz, Pop, 국악 등 다양한 장르의 음악 프로그램 제작, 음악에 어울리는 조명 연출을 통해 현장에서 공연을 관람하는 관객이나 TV를 통해 시청하는 시청자들에게 양질의 공연프로그램 제공. 라디오 공개방송 시 조명 지원

## 나) 주요 제작프로그램

- 임윤찬, 송지원, 김종서, 임형주, 임현일, 애리, 선우정아, 히피는 집시였다, 스마일리스마일, 변진섭, OurR(아일), 그리즐리, 다니엘 린데만, 박종성, 엑시트, 예결밴드, AKMU, 015B, 박혜경, 서사무엘, 라 벤타나, 김은미 퀴텟, 기프트(GIFT), 김오키 새턴발라드, 웅산, 하림, 아베끄 스트링 콰르텟, 잼듀, Hey Men, 하진, 김경호, 홍이삭, 허소영, 이선희 김필, 최백호, 볼빨간사춘기, 김완선, 라클라쎄(La Classe), 호피폴라, THAMA, 부활, 크라이넛, LUCY, HYNN(박혜원) 김민희, 강은일 해금플러스, 덕펑스, 브랜든 최, 조윤격9첼로덕), 여유와 설빈, 모과(Mogwaa), 슬릭(SLEEQ), 다비(DAVI), 이어진, ARI(아리), 조문근밴드, SAAAY, 이민혁, 시와(Siwa), 고래야, B1A4, 김민희, 홍진호, 김진세, 에카킴 등 다수의 공연 제작

## 6) 중계 조명

가) 각종 현장에서의 프로그램 제작 시 외부조명업체를 감독하며 현장의 특성을 감안하여 최적의 조명을 연출하여 양질의 프로그램이 제작되도록 지원

## 나) 주요 제작프로그램

- 모여라 덩동댕, 지식의 기쁨, 교육 4개 단체 공동 포럼, 등

## 라. 조명 주요장비 현황

구분	품명	규격	수량
TV 1스튜디오	LIGHT(ELLIPSOIDE)	SOURCE4 ZOOM	7
	LIGHT(PAR 1KW)	220V 1KW	30
	LIGHT(SOFT 2KW)	ARTUBO 2KW	19
	LIGHT(SCOOP SOFT)	SLF-D-1KW	10
	MOVING LIGHT	SPOT-575W	18
	MOVING LIGHT	700E	6
	MOVING LIGHT	LED PAR 102	20
	LIGHT(SOURCE FOUR)	HPL750W 19	10
	LIGHT(SOURCE FOUR)	HPL750W 26	10
	AUTO CHANGER	KKS-CAU	5
	LIGHT(JEMBALL)	1KW	2
	LIGHT(JEMBALL)	2KW	2
	LIGHTING EFFECT(SPOT 2KW)	ATOMIC-3000	2
	LIGHT(HMI-1.2KW)	FHI-3(1.2KW)	5
	LIGHT(SPOT HMI)	HMI 575W	2
	LIGHT(SPOT HMI)	HMI 2.5KW	2
	TELESCOPIC HANGER	TR7-15	10
	LIGHT STAND	ARLAS(3단)	10
	LIGHTING CONTROL SYSTEM	VISTA T2	1
	PRECISION MONITOR(20"~21")	BVM-D14H5U	1
WORKSTATION	Z820	3	

구분	품명	규격	수량
TV 2스튜디오	LIGHT(QUARTZ BROAD)	1KW☒LAMP	48
	LIGHT(SPOT 1KW)	1KW/8"	45
	LIGHT(SPOT 2KW)	FQH2	30
	LIGHT(UPPER HORIZNT)	LED 60~80W	150
	MOVING LIGHT	SPOT-575W	10
	LIGHT(LED)	LED PAR 102	15
	AUTO CHANGER	KKS-CAU	5
	LIGHT(PHOTOFLEX)	STARLITE 1KW	4
	TELESCOPIC HANGER	TR7-15	10
	LIGHT STAND	2-STEP(2단)	10
	PRECISION MONITOR(20"~21")	HTM-1517R	1
	LIGHTING CONTROL PANEL	CASE P-1	1
	COMPUTER	MAC OS	1
	FOG MACHINE	HAZE 400FT	1
TV 3스튜디오	LIGHT(QUARTZ BROAD)	1KW☒LAMP	30
	LIGHT(SPOT 1KW)	1KW/8"	35
	LIGHT(SPOT 2KW)	CASTOR 2KW	28
	LIGHT(UPPER HORIZNT)	HL1KW	190
	LIGHT(DEDO)	KA24M-4M	2
	LIGHT(SOFT 2KW)	2KW(22")	2
	TELESCOPIC HANGER	TR7-15	10
	LIGHT STAND	SAMSON(대2단)	3
	PRECISION MONITOR(20"~21")	BVM-A20F1U	1
	COMPUTER	Wysiwyg	1
TV 4스튜디오	LIGHT(COOL 55W*4EA)	250W	20
	LIGHT(LED)	FOOT LED 90W	8
	LIGHT(LED)	AC-100W	15
	LIGHT(LED)	DMX-100W	15
	LIGHT(SPOT 1KW)	1KW/8"	10
	AUTO CHANGER	KKS-CAU	10
	LED SPOT LIGHT	MACOLEDS	20
	LED SOURCE FOUR LIGHT	S4 LED LUSTER	5
	TELESCOPIC HANGER	TR7-15	10
	PRECISION MONITOR(20"~21")	BVM-D14H5U	1
스페이스	DIMMER UNIT	i48e Dimmer	5
	LIGHTING CONTROL SYSTEM	EXPRESS24/48	1
	LIGHTING CONTROL SYSTEM	PEARL EXPERT	1
	LIGHTING CONTROLLER	TOUCH WING	1
	MOVING LIGHT	Mythos	20
	LIGHT(ELLIPSOIDE MOD : 213~165)	SOURCE FOUR 750W	12
	LIGHT(PAR 1KW)	4구	16
	LIGHT(SPOT 500~650W)	550W	10

구분	품명	규격	수량
공통	LIGHT(SPOT 1KW)	1KW/8"	11
	MOVING LIGHT	ROBIN 300E WASH	10
	MOVING LIGHT	WASH-575W	8
	MOVING LIGHT	LED PAR 102	20
	MOVING LIGHT	ROBIN MMX SPOT	2
	LIGHT(BANK)	BANK301(4구)	4
	PRECISION MONITOR(15"~19")	XVM-175W	1
	PRECISION MONITOR(15"~20")	XVM-176W	1
	FOG MACHINE	FAZE 1050FT	1
	FOG MACHINE	HAZE 400F	1
	LIGHTING CONTROL PANEL	CASE P-1	1

**개관**

영상기술부에서는 스튜디오 생방송 및 사전 프로그램 제작 녹화를 통해 시청자들에게 고품질의 콘텐츠를 제공하기 위해 시스템 구성 및 운영관리를 책임지고 있다. 이에 따라 제작에 사용되는 모든 영상신호가 기술 기준에 적합한지 여부를 판단하고 프로그램 제작의도에 맞게 영상을 미학적으로 표현하는 업무를 수행하고 있다. 또한 시스템 최적 특성 유지, 카메라 화질 특성 조정, 파일 기반 시스템 유지 관리, AR/VR 프로그램 적용 및 다양한 스마트 미디어를 활용한 프로그램 제작 여건 확보 등을 수행하고 있다. 세부적인 업무는 기술감독, 영상, 서버운용·녹화, 버추얼세트 디자인, 버추얼세트 운용, 시스템 관리(TOC)로 구성되어 있다.

스튜디오는 신사옥 이전에 따라 총 5개와 TOC(회선조정실)을 운영하고 있으며 1, 2스튜디오는 전반적인 프로그램을, 3스튜디오는 버추얼 전용 프로그램 및 가상스튜디오 운영, 4스튜디오는 뉴스 및 보니하니 생방송 위주의 프로그램을, 5스튜디오는 공연 프로그램인 EBS 스페이스 공감 및 EIDF 행사, 강연, 특강 프로그램을 제작하는데 운영되고 있으며, TOC(회선조정실)에서는 외부 방송망 연결 및 TV주조정실과 각 부조정실 간의 신호 연결 등의 방송망 구축 및 생방송 신호를 유지 관리 하고 있다.

또한 올해부터 중계부의 업무를 이관 받았으며, 중계차의 방송장비를 이용하여 방송국 외부의 방송시설이 갖추어져 있지 않은 장소에서 다양한 장르의 콘텐츠(유아·어린이 프로그램, 공연, 강의, 포럼, 다큐멘터리 등)를 제작하거나, 야외 현장과 방송국 간 DS3, IP, SNG, 4G, LTE, MOBILE 등 중계회선을 구축하여 실시간 생방송 및 녹화 방송을 수행하는 업무 또한 수행한다.

**주요업무****1. 업무 현황****가. 기술감독(TD, Technical Director)**

주로 비디오 믹서(Switcher)를 운용하며 스튜디오의 전반적인 상황을 관리·감독한다. 또한 원활한 프로그램 제작을 위해서 PD와 프로그램 협의를 하며, 각 기술 스태프들과의 기술적인 업무협의를 통해 프로그램 제작 전반에 관련된 기술 기준을 잡는 역할을 수행한다. 추가적으로 미술 및 카메라 파트와 일상적인 협의 채널을 통해 고품질의 프로그램을 제작할 수 있도록 하는 책임을 맡고 있다.

**나. 영상(VE, Video Engineer)**

영상과 관련된 제작 장비의 시스템 구성, 운용, 유지·관리를 책임지며, 제작에 사용되는 영상신호가 기술기준에 적합한지 판단하고 제작의도에 맞게 영상을 미학적으로 표현하는 업무를 수행한다. 그리고 카메라 화질의 최적화를 구현하며 프로그램 제작 시에는 RCP/ OCP를 운용함으로써 다양한 영상기술을 적용한다.

- 비디오신호, 동기(Synchronization)신호, Black Burst, Test Signal 등의 기준신호 제공
- 프로그램 제작에 필요한 카메라 및 모든 입력기기의 신호 점검 및 조정
- 외부 중계 녹화 시 광(光), IP, LTE 등의 신호를 이용하기 위한 시스템 구축 및 신호 점검



- 각종 영상장비의 운용 및 보수, 관리
- 영상품질을 관리하는 모니터링 시스템 운용
- 2/5부조 서버시스템 관리 및 제작파일 관리

#### 다. 서버운용 녹화(VCR, 서버운용, 문자 자막기 관리)

TV부조에서 프로그램 영상과 음향을 최적의 상태로 녹화하는 업무를 담당하며 CG(문자 발생장치), 워크스테이션 등을 운용 및 관리한다. 그리고 부조 생방송 프로그램 서버 운영 및 VCR을 전담 운용하고 있다.

- 각종 녹화기(VCR), 측정 장비의 운용 및 보수 관리
- 인서트 비디오의 Gain, Setup, Chroma, Phase 등의 영상 조작
- 각 프로그램 별 동영상 소스 작업(워크스테이션)
- CG/워크스테이션 운영 및 관리
- 1/3/4부조 녹화 서버 운용 (파일녹화, 전송) 및 관리

#### 라. 버추얼세트 디자인 & 버추얼세트 운용

가상스튜디오(Virtual Studio) 세트에서 다양한 컴퓨터 그래픽 프로그램을 활용하여 3D 가상세트를 제작하고 AR/VR 버추얼 운용 프로그램에서 제작 프로그램의 의도에 맞추어 애니메이션 기능을 설정하는 작업을 한다. 그리고 가상스튜디오 특성상 인물과 그래픽의 자연스러운 합성을 위하여 스튜디오 관리 및 버추얼 시스템의 최적화를 유지하여 실감미디어를 구현 한다.

- 가상스튜디오 세트디자인
- AR/VR 프로그램 이펙트 및 애니메이션 설정
- 가상스튜디오 시스템 운용, 유지보수 및 관리
- 블루 크로마 스튜디오 관리

#### 마. 시스템 관리자(TOC, Technical Operation Center)

스튜디오/부조정실 및 TOC에서 운용하는 모든 장비의 유지·보수 및 시스템의 안정화를 총괄적으로 관리 담당하고 있다. 새로운 장비 도입 및 시스템 구축을 위한 다양한 장비 및 시스템 검토와 도입에 관한 제반 사항을 담당한다.

- 장비 유지보수와 시스템 운영방식 개선 및 관리
- 신규장비 도입 및 노후장비 교체
- 서버 시스템 구축 및 관리
- 생방송 녹화시 방송망 구축 설계 및 유지 관리

#### 바. 중계차 운용 및 중계 제작

- TV, RADIO, INTERNET 중계 프로그램 제작
- 중계 녹화 및 생방송 계획 수립
- 중계망을 이용한 IP·LTE 기타장비 현장점검 및 운용
- TV 중계방송용 영상, 음향장비 운용
- 공연현장 관람객을 위한 고품격 영상, 음향 서비스
- 중계방송 신기술 동향분석 및 최상의 방송품질 구현

## 2. 2020년 주요 추진 업무

### 가. TV-4부조정실 UHD 시스템 구축

UHD 본방송 실사를 대비하고, 고품질 콘텐츠 제작 기반을 마련하기 위해 TV-4부조정실을 UHD 시스템으로 전환 완료하였다. 적정 예산 범위 내에서 UHD 제작이 가능한 최적의 신규 방송장비를 선정하고, 시스템 최적화 및 지속적인 미비사항 점검을 통해 안정적인 UHD 부조정실 환경을 구축하였다. UHD 생방송 스튜디오 구축을 통해 본방송 시작 시 UHD 편성비율에 대한 능동적 대응이 가능해졌으며, 안정적인 UHD 콘텐츠 제작 환경을 마련함으로써 EBS 프로그램 경쟁력을 향상시켰다.

### 나. '생방송 온라인 개학' 학습프로그램 송출 운영

COVID-19 재난으로 인한 학교교육 공백을 막기 위해 EBS에서 추진한 '생방송 온라인 개학' 프로그램 송출 및 이러닝 부조정실 인프라를 운영했으며, 6개 대상 채널(초3·4·5·6, 중1·2)에 일 54편의 이러닝 프로그램을 송출하였다. 또한 지속적으로 온라인 개학 송출 인프라를 점검하고, 철저한 송출 파일 품질 검수를 통해서 안정적인 EBS 온라인 개학 학습 프로그램 운영에 기여했다.

### 다. 버추얼 제작 콘텐츠 활성화

시청자의 흥미를 유발할 수 있는 실감미디어 프로그램 제작을 위해 VR & AR 기술을 제작에 적극 활용하였다. TV-4부조정실에 Absolute Tracking 방식 시스템을 도입하여 실감미디어 콘텐츠 제작 환경 기반을 마련하였고, 생방송 토크 보니하니, EBS 뉴스 등에 적극 활용하여 버추얼 콘텐츠를 활성화하였다. 또한 경력직원 등의 전담자 배치, AR 시스템 연구 및 지속적인 외부 기관 견학을 통하여 실감미디어 제작 역량을 향상시켰다.

### 라. 실시간 참여 콘텐츠 기술지원

COVID-19로 인해 시청자들의 프로그램 참여에 제약이 생겼고, 이에 따라 프로그램 제작 시 화상통화, ZOOM 시스템과 같은 비대면 참여 시스템 구축을 지원하였다. 특별 생방송, 보니하니, 뉴스 등에 화상통화를 자유롭게 사용할 수 있는 인프라를 구성하였고, 제작 시 ZOOM 활용을 위해 초고속 인터넷망을 안정적으로 지원하였다. 추가적으로 EIDF 시상식 생방송 시 Youtube 스트리밍이 가능하도록 하여 시청자들이 즉각적으로 콘텐츠를 접할 수 있는 환경을 강화하였다.

### 마. 중계 프로그램 제작

#### 1) 중계1호차: 7편

프로그램 명	제작편수	장소
뉴스 수능생방송	1	여의도 고교
모여라 덩동댕	6	오산 문화예술회관 외
합계	7	

## 2) 중계 2호차: 1편

프로그램 명	제작편수	장소
코로나로 미리 온 미래교육과 학교의 역할	1	정동 1928아트센터
합계	1	

## 3. 장비현황

## 가. TV 부조정실

## ■ 주요장비

부조	NO	장비명	모델명	제조회사	수량
1부조	1	Video Switcher	XVS-7000	SONY	1Set
	2	Studio Camera 1/2/3	HDK-970AP	IKEGAMI	3Set
	3	EFP Camera 4/5/6/7	HDK-97A	IKEGAMI	4Set
	4	SignalGenerator	TG700	TEKTRONIX	2Set
	5	Routing Switcher	Intergrater Gold	LEITCH	1Set
	6	Intercom	DKP-4016	RTS	1Set
	7	Recording SERVER	eV10	유원인포시스	2Set
2부조	1	Video Switcher	MVS-7000X	SONY	1Set
	2	Studio Camera 1/2/3	HDC-2000	SONY	3Set
	3	EFP Camera 4/5/6	HDC-2400	SONY	2Set
			HDC-1500	SONY	1Set
	4	SignalGenerator	TG700	TEKTRONIX	1Set
			PT5300	DK-Technologies	1Set
	5	Routing Switcher	Intergrater Gold	LEITCH	1Set
6	Intercom	DKP-4016	RTS	1Set	
7	Recording SERVER	eV10	유원인포시스	2Set	
3부조	1	Video Switcher	MVS-8000G	SONY	1Set
	2	EFP Camera 1/2/3/5	HDK-79EXIII	IKEGAMI	4Set
	3	EFP Camera 4	HDK-79E	IKEGAMI	1Set
	4	Signal Generator	TG-700	TEKTRONIX	2Set
	5	Routing Switcher	HARRIS 40X40	HARRIS	1Set
	6	Virtual Studio System	INFINITY SET(SW)	Brain Storm	3Set
	7	Virtual Studio용 Crane	TK-57VR	Shotoku	1Set
	8	Virtual Studio용 Pedestal	TP-90VR	Shotoku	2Set
	9	Recording SERVER	XDS-1000	SONY	3Set
4부조	1	Video Switcher	XVS-9000	SONY	1Set
	2	Signal Generator	SPG-8000	Tektronix	2Set
	3	Routing Switcher	PLATINUM	Imagine	1Set
	4	Intercom	DKP-4016	RTS	1Set
	5	Studio Camera 1/3	HDC-3500	SONY	2Set
	6	EFP Camera 2/4	HDC-3500	SONY	2Set
	7	Recording SERVER	XDS-1000	SONY	3Set
uMP(UHD)			유원인포시스	2Set	

부조	NO	장비명	모델명	제조회사	수량
5부조	1	Video Switcher	KAHUNA 9600	SNELL	1Set
	2	Signal Generator	TG-700	Tektronix	2Set
	3	Routing Switcher	Integrater Gold	Leitch	1Set
	4	Intercom	DKP-4016	RTS	1Set
	5	Studio Camera 1/2/3	HDC-2000	SONY	3Set
	6	EFP Camera 4/5/6	HDK-79EXIII	IKEGAMI	3Set
	7	Recording SERVER	eV10	유원인포시스	1Set
TOC	1	Routing Switcher 128x128	Xenon XE-8	eVertz	1Set
	2	Intercom	ADAM 160Port	RTS	1Set
	3	Signal Generator	SPG-8000A	Tektronix	2Set
	4	Frame Synchronizer	FA-9500	FOR-A	2Set

## 나. 중계차

### 1) 중계 1호차

#### 가) 시스템 구성

- VIDEO : FULL HD System(HD-SDI)
- VIDEO SERVER : XT [3] 6U SD(HD READY) BROADCAST SERVER
- VIDEO SWITCHER : KAHUNA 3M/E
- CAMERA : 8대 HD(CCU 8대)
- AUDIO : DIGITAL AUDIO MIXER VISTAR 5 M3(20~30ch)
- INTERCOM : ZEUS III/Wireless(8Ch)

#### 나) 주요 영상장비 현황

품 명	모델명	제작사	수량	비 고
HD Camera(Standard)	HDK-970A	IKEGAMI	3	77배 : 3EA
HD Camera(EFP)	HDK-97A	IKEGAMI	5	23배 : 5EA, 14배 : 1EA
SWITCHER	KAHUNA 3M/E	SNELL	1	SD/HD/3G 시스템 포맷 : 3ME 운영
Recording Server	Ki Pro Ultra	AJA	1	
SYSTEM CONSISTING	VSM	LSB	1	
INTERFACE MODULE SYSTEM(VIDEO)	7800FR-QT +78PQT	EVERTZ	6	
DIGITAL OPTICAL WIRING SYSTEM	LWB-64	Otari	1	Lightwinder LWB-64 OB-BAN
VIDEO SERVER	XT[3]	EVS	1	6RU HD/SD Broadcast Video Server
AUDIO RECORDER	Pyramix Computer System	PYRAMIX	1	Pyramix Music Pack MassCore 128
AUDIO EFFECTOR	System 6000	TC electronic	2	
INTERFACE MODULE SYSTEM(AUDIO)	7800FR-QT +78PQT	EVERTZ	2	
FRAME SYNCHRONIZER	FA-9500RPS	FOR-A	4	
ROUTER SWITCH	XE4-96X128	EVERTZ	1	

## 다) 주요 음향장비 현황

품 명	모 델 명	제 작 사	수 량	비 고
AUDIO MIXER	Vista5 M3	STUDER	1	20-30Ch
AUDIO SPLITTER	DS-8000	XTA	3	
EFFECTOR	System 6000	TC electronic	1	
SUB Digital Mixing Console	DM1000	YAMAHA	1	
AUDIO RECORDER	Pyramix Computer System	PYRAMIX	1	
DIGITAL OPTICAL WIRING SYSTEM	LWB-64	Otari	1	
CD PLAYER	SS-CDR200	Tascam	1	
INTERCOM SYSTEM	ZEUS III	RTS	1	
WIRELESS MIC	EM1046	SENNHEISER	8	(1,2호차 겸용)

## 라) 차량 제원

품 명	모 델 명	제 작 사	수 량	비 고
차량	16TON TRUCK, 초장축	현대자동차	1	전장 12.3 m
발전기	50KVA,60HZ,220V	TOMINAGA	1	

## 2) 중계 2호차

## 가) 시스템 구성

- VIDEO : FULL HD SYSTEM(HD-SDI)
- VIDEO SERVER : XT [3] 4RU SD(HD READY) BROADCAST SERVER
- CAMERA : CAMERA(HD EFP) / SONY, HDC-950(4대)
- AUDIO : AUDIO MIXER UNIT / M3(8~19ch)
- INTERCOM : ZEUS2400DSP/WIRELESS(4CH)

## 나) 주요 영상장비 현황

품 명	모 델 명	제 작 사	수 량	비 고
HD Camera(EFP)	HDC-950	SONY	5	22배 : 4EA, 17배 : 1EA
SWITCHER	HVS-1500HS	FOR-A	1	16 In
VIDEO SERVER	XT[3]	EVS	1	4RU HD/SD Broadcast Video Server
Frame Synchronizer(HD)	FA-1900	FOR-A	2	
D/A Converter	HDC-6800	HARRIS	5	
ROUTER(HD)	HD-1616	GV	1	

## 다) 주요 음향장비 현황

품 명	모 델 명	제작사	수량	비 고
AUDIO MIXER	NT-110	Tamura	1	16Ch
AUDIO EFFECTOR	330	LEXICON	1	
AUDIO EFFECTOR	SPX-990	YAMAHA	1	
CD PLAYER	DN-C640	DENON	1	
AUDIO EQUALIZER	DN-360	Klark Teknik	1	
GRAPHIC-EQ	DN-360	Klark Teknik	1	
INTERCOM SYSTEM	MCE-325	RTS	1	6Ch
SPECTRUM ANALYZER	DN-6000	Clark-Tek	1	
WIRELESS MIC	EM1046	SENNHEISER	8	(1.2호차 겸용)

## 라) 차량 제원

품 명	모 델 명	제작사	수량	비 고
차량	현대 5톤	현대자동차	1	전장 8m
발전기	30KVA/220V/60Hz	DENYO	1	
Aircondition	3,780K/HR	Coleman	2	

**개관**

편집부는 TV 프로그램 완성제작을 수행하는 부서로, 주요 업무는 크게 종합편집, 특수편집, 색보정, 사운드믹싱 등 네 분야로 구성되어 있다. 종합편집실에서는 타이틀, 영상, 자막, 사운드 등 모든 요소를 종합하여 방송 송출을 위한 프로그램 완성 작업을 주로 실시한다. 특수편집실은 각종 영상 이펙트, 트랜지션, 파티클, 크로마키 합성, 모션그래픽 등 세련된 의미전달을 위한 영상 제작을 담당하며, 색보정실에서는 영상의 컬러밸런스, 노출 등의 색보정과 4K 영상 색보정 등의 작업을 주 업무로 한다. 사운드믹싱룸은 사운드 레코딩, 편집, 믹싱, 마스터링 등의 작업을 파일기반 비선형 방식으로 구현하고 있다.

편집부에서는 급변하는 매체환경의 변화에 대응하기 위하여 지속적인 교육훈련과 자체연수를 실시하고 있으며, 새로운 기법의 개발과 공유를 통해 고품질의 콘텐츠 제작에 기여하고 있다.

**주요업무****1. 종합편집**

종합편집실에서는 오디오 믹싱과 비디오(자막 삽입 및 화면 전환 등) 작업을 통해 최종 영상 콘텐츠를 완성한다. 2020년 현재 1, 2, 3, 4, 5 등 5개의 종합편집실을 운영하고 있으며, 스튜디오 제작물을 포함한 각종 프로그램(애니메이션, 외화, 다큐멘터리)의 완성제작 및 생방송 인서트 제작, SB 제작 등을 담당하고 있다. 종합편집업무의 디지털워크플로우 구축을 통한 파일기반 시스템으로 제작하고 있으며, NPS(Network Production System)와 연계하여 완성파일을 전송하고 있다. 종합편집실에서는 영상콘텐츠의 방송 송출 직전 최종 단계로서 마스터링 업무의 철저한 품질관리를 통해 고품질의 콘텐츠가 시청자들에게 전달되도록 최선을 다하고 있다.

**2. 특수편집**

특수편집실은 TV 영상 제작 과정 중, 후반작업(Post Production) 단계에 속하는 업무를 담당하고 있다. NPS(Network Production System)를 기반으로 편집, 크로마 합성, 파티클 이펙트, 모션그래픽, 기본 색보정, VFX(Visual Effects) 등의 작업을 거쳐 프로그램 영상의 Mastering 작업까지 책임지고 있다. 현재 5실을 운영하고 있으며, 사용 장비 및 소프트웨어로는 맵프로 기반에 FCP, AfterEffects, Photoshop 등을 사용하고 있다.

**3. 색보정**

다양한 종류의 카메라를 사용, 촬영하여 제작하는 프로그램들이 증가하는 추세에 따라 프로그램 후반작업 과정 중 색보정이 상당히 중요하게 되었으며, 그 역할 또한 점점 커지고 있다. 색보정의 응용 범위는 편집된 영상의 노출과 색상 밸런스를 맞춰주는 작업부터 시작해서 특정한 의미를 전달하기 위한 독특한 룩(Look)을 만들어내는 영역까지 상당히 넓고 다양하다. 현재 4실을 운영하고 있다.

## 4. 사운드믹싱

사운드믹싱룸에서는 DAW(Digital Audio Workstation)기반의 음향 편집시스템을 운용하여 후반 음향의 편집, 믹싱, 마스터링을 구현하는 고품질 오디오편집 업무를 담당한다. 이전까지의 콘솔기반 선형편집과정이 아닌 파일기반의 비선형 멀티채널편집 운용으로 보다 정교하면서도 섬세한 편집이 가능하며, 스튜디오나 야외에서 수음된 음들의 배경음이나 소음 등을 교정 후 믹싱하여 최고의 음질을 구현한다. 현재 사운드믹싱룸은 5.1채널의 콘텐츠제작이 가능한 1실을 포함한 3실을 운영하고 있으며, 고품질의 음향 제작을 위해 자체 및 외부직무연수 등 다양한 방법을 통해 근무자의 직무역량 강화에도 힘쓰고 있다.

## 5. 2020년 주요 추진 업무

### 가. 종합편집실 파일 기반 시스템 안정화

- 추진목적
  - UHD 종합편집실 구축 계획 수립
  - 파일기반 제작 시스템 안정화 및 제작 효율성 증대
  - 디지털 방송 표준 음량 기준 준수
- 추진실적
  - UHD 종합편집실 동향 파악, BMT, 구축 계획 수립
  - e-VCR를 통한 파일기반 제작시스템의 안정적인 운용
  - LKFS(Loudness, K-weighted, relative to Full Scale) 모니터링 시스템 운용
  - 제작 프로그램: 장학퀴즈, 덩동대유치원, 한국기행, 모여라덩동대, 세상에 나쁜개는 없다, 자이언트 팽TV, 방귀대장 뽕뽕이, 최고의 요리비결, 나눔0700, 명의, 스페이스 공감, 미래교육 플러스, 우리집 유치원, 코로나 특집 종합편집 제작 : <코로나19 극복 특별 생방송> 인서트등

### 나. 특수편집 / 색보정 업무 강화

- 추진목적
  - (UHD TV) UHD 리마스터링, HDR 제작 역량 강화
  - (POST TV) 뉴미디어 콘텐츠 제작, 트렌드 변화 대응
- 추진실적
  - (UHD TV)
    - 21년도 UHD 투자계획 수립
    - 색보정실 NLE SYSTEM, UHD 전환
    - UHD 딥러닝 기반, 리마스터링(업스케일링) 장비 BMT
  - (POST TV)
    - <자이언트 팽TV> 특수편집, 색보정, 종합편집 제작
    - <뚝딱TV> 특수편집, 색보정 제작
    - 극장판 애니메이션 <번개맨 더 비기닝> DI, DCP 패키징
  - (특수편집 운영 활성화)
    - 특수편집 수요 증가에 따른 특수편집실 확대 운영(3실→5실)
    - <지식채널e> 편성 확대에 따른 내부 특수편집 제작 확대(주당 2편→4편)
  - 제작 프로그램: 다큐 5부작 <민주주의를 말하다>, 2부작 <아시아가족의 비밀>, <독도, 러일전쟁의 서막>, <교육은 멈출수 없다>, <BANK>, <교육은 멈출수 없다>, <BANK>, <노인을 위한 식당은 없다>, 4부작 <요리의 과학>, 뉴스 인서트 <쉬운 우리말> 등



## 다. 오디오 마스터링 업무 강화

- 추진목적
  - 영상과 음향의 분리 편집을 통한 제작 프로세스 개선
  - 음향 품질 향상 및 일관성 유지
- 추진실적
  - 코로나 관련 특별 편성, 라이브 특강 오디오 기술 지원
  - 제작 프로그램: 나눔0700, 장학퀴즈, 모여라 당동댕, 스페이스 공감, 미래교육 플러스, 글로벌특선다큐, 우리집 유치원, 가만히 10분, 토끼가 까꿍등

## 라. 직무 교육 강화

- 추진목적
  - 제작 인력의 전문성 강화로 구성원의 경쟁력 확보
  - 편집업무(종합편집, 특수편집, 오디오마스터링, 색보정)의 제작 전문성을 확보하고 인력 운영의 유연성을 확보
- 추진실적
  - 국내 교육 및 컨퍼런스 참관: 특수편집, 색보정 비대면 온라인 직무 연수
  - 자체직무교육: 사내 강사 운영, <다빈치리졸브> 색보정 전문 교육 시행

### 편집부 장비현황

#### ■ 종합편집실 1 주요 장비 목록

순서	품 명	규 격	제조회사	수량
1	VIDEO MIXER	MVS-8000	SONY	1
2	DIGITAL VIDEO EFFECTS	MVE-8000A	SONY	1
3	AUDIO MIXER	ON-AIR 3000	STUDER	1
4	AUDIO DELAY	D-22	t.c.electronic	1
5	CHARACTER GENERATOR	R5	VISUAL RESEARCH	1
6	VIDEO SERVER	PD-1000	SONY	1
7	VIDEO SERVER	XDS-1000	SONY	3
8	LCD MONITOR(55")	55UJ7250	LG	1
9	LCD MONITOR(17")	LVM-170W	TV LOGIC	7
10	LCD MONITOR(7")	LVM-071W	TV LOGIC	2
11	AUDIO PHASE MONITOR	TM7	RTW	1
12	AUDIO PHASE MONITOR	10800X+	RTW	1
13	CD PLAYER	DNC-680	DENON	1
14	EDITOR	MKS-8050	SONY	1
15	SPEAKER	GENELEC8040A	GENELEC	1조

### ■ 종합편집실 2 주요 장비 목록

순서	품명	규격	제조회사	수량
1	VIDEO MIXER	MVS-8000	SONY	1
2	DIGITAL VIDEO EFFECTS	MVE-8000ASF	SONY	1
3	AUDIO MIXER	ON-AIR 3000	STUDER	1
4	CHARACTER GENERATOR	R5	VISUAL RESEARCH	1
5	VIDEO SERVER	PD-1000	SONY	4
6	LCD MONITOR(46")	SWM-460A	LG	1
7	LCD MONITOR(17")	LVM-170W	TV LOGIC	7
8	LCD MONITOR(7")	LVM-071W	TV LOGIC	2
9	AUDIO PHASE MONITOR	T7	RTW	1
10	AUDIO PHASE MONITOR	10800X+	RTW	1
11	CD PLAYER	DNC-680	DENON	1
12	EDITOR	MKS-8050	SONY	1
13	SPEAKER	GENELEC8040A	GENELEC	1조

### ■ 종합편집실 3 주요 장비 목록

순서	품명	규격	제조회사	수량
1	VIDEO MIXER	MVS-8000	SONY	1
2	DIGITAL VIDEO EFFECTS	MVE-8000GSF	SONY	1
3	AUDIO MIXER	ON-AIR 3000	STUDER	1
4	CHARACTER GENERATOR	R3	VISUAL RESEARCH	1
5	VIDEO SERVER	XDS-1000	SONY	4
6	LCD MONITOR(46")	LN46B750U1F	SAMSUNG	1
7	LCD MONITOR(17")	LVM-170W	TV LOGIC	7
8	LCD MONITOR(7")	LVM-071W	TV LOGIC	2
9	AUDIO PHASE MONITOR	TM7	RTW	1
10	AUDIO PHASE MONITOR	10800X+	RTW	1
11	CD PLAYER	DNC-680	DENON	1
12	EDITOR	MKS-8050	SONY	1
13	SPEAKER	GENELEC8040A	GENELEC	1조

### ■ 종합편집실 4 주요 장비 목록

순서	품명	규격	제조회사	수량
1	VIDEO MIXER	MVS-6000	SONY	1
2	DIGITAL VIDEO EFFECTS	MVE-6000	SONY	1
3	AUDIO MIXER	ON-AIR 3000	STUDER	1
4	CHARACTER GENERATOR	R5	VISUAL RESEARCH	1
5	VIDEO SERVER	XDS-1000	SONY	4
6	LCD MONITOR(46")	LN46B750U1F	SAMSUNG	1
7	LCD MONITOR(17")	LVM-170W	TV LOGIC	7
8	LCD MONITOR(7")	LVM-071W	TV LOGIC	2

순서	품명	규격	제조회사	수량
9	AUDIO PHASE MONITOR	T7	RTW	2
10	AUDIO PHASE MONITOR	10800X+	RTW	1
11	CD PLAYER	DNC-680	DENON	1
12	EDITOR	MKS-8050	SONY	1
13	SPEAKER	GENELEC8040A	GENELEC	1조

#### ■ 종합편집실 5 주요 장비 목록

순서	품명	규격	제조회사	수량
1	VIDEO MIXER	MVS-6000	SONY	1
2	DIGITAL VIDEO EFFECTS	MVE-6000A	SONY	1
3	AUDIO MIXER	ON-AIR 3000	STUDER	1
4	CHARACTER GENERATOR	R5	VISUAL RESEARCH	1
5	VIDEO SERVER	PD-1000	SONY	2
6	VIDEO SERVER	XDS-1000	SONY	2
7	LCD MONITOR(46")	55UJ7250	SAMSUNG	1
8	LCD MONITOR(17")	LVM-170W	TV LOGIC	7
9	LCD MONITOR(7")	LVM-071W	TV LOGIC	2
10	AUDIO PHASE MONITOR	T7	RTW	2
11	AUDIO PHASE MONITOR	10800X+	RTW	1
12	CD PLAYER	DNC-680	DENON	1
13	EDITOR	MKS-8050	SONY	1
14	SPEAKER	GENELEC8040A	GENELEC	1조

#### ■ 색보정실 1 주요 장비 목록

순서	품명	규격	제조회사	수량
1	COLOR CORRECTION	Davinci Resolve	Blackmagic Design	1
2	CONTROL PANEL	Tangent Element	Tangent Wave Ltd.	1
3	NON LINEAR 편집 장비	MacPro	APPLE	1
4	PRECISION MONITOR	LUM-310A	TVlogic	1
5	LCD MONITOR	CG277	EIZO	2
6	LCD MONITOR	CG243W	EIZO	1
7	LED MONITOR TV	50LA6230	LG	1
8	SPEAKER	HS50M(1SET)	Yamaha	1

#### ■ 색보정실 2 주요 장비 목록

순서	품명	규격	제조회사	수량
1	COLOR CORRECTION	Mistika	SGO	1
2	COLOR CORRECTION	Davinci Resolve	Blackmagic Design	1
3	NON LINEAR 편집 장비	MacPro	APPLE	1
4	PRECISION MONITOR	BVM-X300	SONY	1
5	LCD MONITOR	CG277	EIZO	3

순서	품 명	규 격	제조회사	수량
6	LED MONITOR TV	65UJ7860	LG	1
7	SPEAKER	HS8	Yamaha	1
8	WAVEFORM MONITOR	WFM700	Tektronix	1
9	WAVEFORM MONITOR	TVM9140	Harris	1
10	CONTROL PANEL	Tangent wave	Tangent Wave Ltd.	1
11	LCD MONITOR	CG243W	EIZO	1

#### ■ 색보정실 3 주요 장비 목록

순서	품 명	규 격	제조회사	수량
1	COLOR CORRECTION	Mistika	SGO	1
2	COLOR CORRECTION	Davinci Resolve	Blackmagic Design	1
3	NON LINEAR 편집 장비	MacPro	APPLE	1
4	PRECISION MONITOR	BVM-X300	SONY	1
5	PRECISION MONITOR	XVM-245W	TVlogic	1
6	LCD MONITOR	CG277	EIZO	3
7	LED MONITOR TV	65UJ7860	LG	1
8	SPEAKER	HS5(1Set)	Yamaha	1
9	WAVEFORM MONITOR	WFM700	Tektronix	1
10	WAVEFORM MONITOR	TVM9100	Harris	1

#### ■ 색보정실 4 주요 장비 목록

순서	품 명	규 격	제조회사	수량
1	COLOR CORRECTION	Davinci Resolve	Blackmagic Design	1
2	CONTROL PANEL	Tangent Element	Tangent Wave Ltd.	1
3	NON LINEAR 편집 장비	MacPro	APPLE	1
4	PRECISION MONITOR	XVM-245W	TVlogic	1
5	LCD MONITOR	CG277	EIZO	2
6	LCD MONITOR	CG241W	EIZO	1
7	LED MONITOR TV	55UJ7250	LG	1
8	SPEAKER	MSP3(1SET)	Yamaha	1

#### ■ 특수편집실 1 주요 장비 목록

순서	품 명	규 격	제조회사	수량
1	CONTROL PANEL	Tangent Element	Tangent Wave Ltd.	1
2	NON LINEAR 편집 장비	MacPro	APPLE	1
3	PRECISION MONITOR	XVM-245W	TVlogic	1
4	LCD MONITOR	CG277	EIZO	2
5	SPEAKER	MSP3(SET)	YAMAHA	1

### ■ 특수편집실 2 주요 장비 목록

순서	품명	규격	제조회사	수량
1	NON LINEAR 편집 장비	MacPro	APPLE	1
2	PRECISION MONITOR	XVM-245W	TVlogic	1
3	PRECISION MONITOR	LVM-171W	TVlogic	1
4	LCD MONITOR	P2715t	DELL	2
5	SPEAKER	Companion 2 (SET)	BOSE	1

### ■ 특수편집실 3 주요 장비 목록

순서	품명	규격	제조회사	수량
1	NON LINEAR 편집 장비	MacPro	APPLE	1
2	PRECISION MONITOR	XVM-245W	TVlogic	1
3	LCD MONITOR	CG277	EIZO	2
4	SPEAKER	nEar04 (SET)		1

### ■ 특수편집실 4 주요 장비 목록

순서	품명	규격	제조회사	수량
1	NON LINEAR 편집 장비	MacPro	APPLE	1
2	PRECISION MONITOR	XVM-245W	TVlogic	1
3	LCD MONITOR	P2715Qt	DELL	2
4	SPEAKER	Companion 2 (SET)	BOSE	1

### ■ 특수편집실 5 주요 장비 목록

순서	품명	규격	제조회사	수량
1	NON LINEAR 편집 장비	MacPro	APPLE	1
2	PRECISION MONITOR	LMD-2451TD	SONY	1
3	LCD MONITOR	CG246	EIZO	2
4	SPEAKER	HS50M (SET)	YAMAHA	1

### ■ 특수편집실 6 주요 장비 목록

순서	품명	규격	제조회사	수량
1	NON LINEAR 편집 장비	MacPro	APPLE	1
2	PRECISION MONITOR	BVM-F250	SONY	1
3	LCD MONITOR	CG243W	EIZO	2
4	SPEAKER	MSP5 (SET)	YAMAHA	1

## ■ 사운드믹싱룸 1 주요 장비 목록

순서	품명	규격	제조회사	수량
1	AUDIO WORKSTATION	DAW	Merging	1
2	VIDEO PLAYER	VCube	Merging	1
3	CONTROL SURFACE	Tango	smartAV	1SET
4	SPEAKER	STEREO	ME	1SET
5	AUDIO EFFECTS	System6000	TC Electronic	1
6	CDP	DNC640	DENON	1

## ■ 사운드믹싱룸 2 주요 장비 목록

순서	품명	규격	제조회사	수량
1	AUDIO WORKSTATION	DAW	Merging	1
2	VIDEO PLAYER	VCube	Merging	1
3	CONTROL SURFACE	Tango	smartAV	1SET
4	SPEAKER	5.1CH	ME	1SET
5	AUDIO EFFECTS	DSP-4000	Eventide	1
6	CDP	DNC640	DENON	1

## ■ 사운드믹싱룸 3 주요 장비 목록

순서	품명	규격	제조회사	수량
1	AUDIO WORKSTATION	DAW	Merging	1
2	VIDEO PLAYER	VCube	Merging	1
3	CONTROL SURFACE	Tango	smartAV	1SET
4	SPEAKER	STEREO	ME	1SET
5	AUDIO EFFECTS	480L	Lexicon	1
6	CDP	DNC640	DENON	1

### 개관

뉴미디어프로젝트팀은 2020년도 방송기본계획 9대 추진 과제 중 7항인 ‘콘텐츠·효율성 중심 조직으로 탈바꿈’하는 것을 목표로 기획·편성, 제작, 사업 간 협력을 통해 시너지를 극대화하고자 2020년 1월 부서장 직속의 한시조직으로 출범하였다.

콘텐츠 생산에서 소비까지 전 과정에서 빠른 속도로 쌓인 방대한 데이터를 가공·분석한 결과를 토대로 도출한 인사이트를 콘텐츠 제작 및 사업전략 수립에 활용할 수 있도록 제공하기 위해 다양하고 창의적인 데이터 분석을 시도하였다. 또한, UHD 송출시스템 및 대내외 스마트플랫폼 서비스 등의 미디어 동향연구를 병행하여 새로운 콘텐츠 부가가치를 창출하는 것에 방향성을 두고 업무를 수행하였다.

### 주요업무

#### 1. 콘텐츠 제작·사업 지원을 위한 데이터 분석

##### 가. 콘텐츠 데이터 분석

제작 및 사업부서에서 요청하거나 자체 선정한 방송프로그램의 VOD 서비스 이용현황 데이터(조회수, 구독자수 등)를 플랫폼별로 수집 및 분석하였다. 또한, 토픽·감정·빈출어 분석 등의 임베딩 기반 자연어 처리기법을 통해 다양한 주제의 EBS 관련 댓글을 분석하여 인터넷 상에서의 시청자 반응을 파악하였으며, 분석 결과는 해당 콘텐츠의 후편 제작 및 다양한 사업의 의사결정에 반영할 수 있도록 유관부서에 제공함으로써 콘텐츠 품질 및 출판사업 경쟁력 제고에 이바지하였다.

##### 1) 주요성과

구분	건수	내 용	유관부서
방송프로그램 이용현황 분석	8	• 지식채널e VOD 및 유튜브	
		• 최고의 요리비결 방송홈페이지 및 유튜브	
		• 세계테마기행 VOD 및 유튜브	
		• 생방송 톡!톡! 보니하니 VOD 및 라이브댓글	유아특임국
		• 건축탐구 집 VOD 및 유튜브	교육제작부
		• 다문화 고부열전 VOD 및 유튜브	
		• 다크프라임 VOD 및 유튜브	교육제작부
버즈량 분석	5	• K-pop 가사도우미 유튜브 댓글	미래콘텐츠팀
		• 1학기 온라인클래스 관련 버즈	학교교육본부
		• 수만화 카페 수능 기출문제집 관련 버즈	출판국
		• 오르비 카페 수능 기출문제집 관련 버즈	출판국
		• 출판국 유튜브(EBS PUB) 채널 내 버즈 및 이용현황	출판국
• 2학기 온라인 개학 관련 버즈 및 언론 보도량	학교교육본부		

## 나. 소프트웨어 개발

대내외 이슈에 대응하기 위한 실시간 버즈 수집 및 분석시스템을 개발하였으며, 이를 사내망을 통해 누구나 이용할 수 있는 사이트 형태로 오픈하거나 필요부서에 실행 파일 형태로 제공하였다.

### 1) 주요성과

구분	건수	내 용	비고
소프트웨어 개발	3	• 인터넷 버즈량(네이버 실시간 검색) 분석시스템	사내 오픈
		• 유튜브 댓글 수집 프로그램	필요부서 제공
		• 유튜브 댓글 분석시스템	사내 오픈

## 다. 공공빅데이터 청년 인턴십 사업

행정안전부에서 데이터 전문인력 양성과 공공분야 데이터 기반 행정 관행 정착을 위해 추진한 사업으로서 뉴미디어프로젝트팀은 해당 사업에 참여하여 데이터 분석 전문교육을 수료한 청년 인력을 지원받아 사내 빅데이터 분석 프로젝트를 진행하였다. 주요 프로젝트는 EBS 수능 연계교재 판매량 예측 알고리즘 개발 건이며, 내년도 수능 연계교재 출고량 산정 시 예측 결과를 반영함으로써 교재 재고를 감축시키는 것을 목표로 수행하였다.

### 1) 운영 일정

기 간	내 용	주 체
202003	• 희망 참여 기관 수요조사 및 선정	행정안전부 한국정보화진흥원(NIA)
202005	• 청년인턴 모집 및 선발	
202006	• 인턴운영 협력 방안 안내	
20200629~	• 빅데이터 전문교육(10주)	
20200825~	• 청년인턴 <sup>(1)</sup> 총 1명 배정	
20200901~ 20210228	• 기관별 협약 체결 및 분석 프로젝트 수행(6개월) • 프로젝트 완료 및 결과보고서 제출	한국교육방송공사(EBS)

(1) 근로기준법상 근로자가 아닌 '일경험 수련생'으로서의 지위를 가지며, 일경험 수련생은 명칭에 상관없이 교육, 훈련을 목적으로 사업(장)에서 일(업무)을 경험하는 자를 지칭함. 참여 기관별로 배치된 인원수가 상이하며 급여에 해당하는 훈련지원금은 행정안전부에서 지급함.

### 2) 주요성과

구분	내 용
수능 연계교재 판매량 예측모델 개발	<ul style="list-style-type: none"> <li>• 수능연계교재 판매량에 영향을 미칠 가능성이 있는 대내외 데이터 수집               <ul style="list-style-type: none"> <li>- 내부: 수능 교재별 연간 판매량 및 속성 데이터 및 YES24 월별 판매 데이터</li> <li>- 외부: 교육평가원, 서울시교육청, KOSIS에서 제공하는 학년별 학생수, 고교 수능 응시자 수, 사교육 관련 데이터 등</li> </ul> </li> <li>• AI 머신러닝 알고리즘을 적용하여 내년도 판매량 예측-검증 후 결과 시각화</li> </ul>

## 2. 스마트플랫폼 서비스 및 미디어 신기술 동향연구

국내외 미디어 시장 및 콘텐츠 관련 사회 이슈 분석과 신기술 동향연구를 통해 변화하는 미디어 환경과 시청자 문화에 대응할 수 있는 콘텐츠 경쟁전략을 제시하고, 조사 결과를 데이터 분석 결과 해석을 위한 배경 정보로 활용하였다.



## 1) 주요성과

구분	건수	내 용	유관부서
동향 분석	4	• VOD/AOD 유료이용권 판매 추이 분석	IM사업부
		• 레트로 현상과 영상 콘텐츠 동향 분석	
		• 타 방송사 유튜브 채널 운영사례 비교 분석	
		• 실감 콘텐츠(AR) 기술 동향과 활용방안	
수탁과제	1	• 문화체육관광부 수탁과제 <블록체인 기반의 웹 콘텐츠 생성 및 유통플랫폼 개발> 3차년도 수행	

EBS 

# 스마트사업센터

## 개관

신사업기획부는 EBS의 경영위기 타계를 위해 기획, 발굴된 사업 모델을 실질적으로 구현하고, 새로운 사업모델을 지속적으로 모색하는 역할을 하고 있다. 주요 핵심사업으로 ① 파주 EBS 공간사업 ② 인공지능(AI) 학습데이터 구축 사업 ③ EBS 모델 해외 수출사업을 추진하였다.

## 주요업무

## 1. EBS 파주 공간 사업(운정EBS파크, 연풍EBS길) 마스터 플랜 수립 및 구축 추진

2019년 하반기 파주 공간 및 도시재생 위수탁 협약을 시작으로 2020년에는 파주시의 문화공간 재생으로 기획된 공간 사업을 실질적으로 구축하는 프로젝트를 추진하였다. 이 프로젝트는 ‘파주운정 EBS파크’와 ‘연풍 EBS길’ 도시재생 모델로 구분하여 진행되었다. 파주 ‘운정 EBS파크’는 기존의 유티파크의 유티공간 재생으로 기존 전시공간을 최대한 활용하며 부속동과 잔디공원을 활용하여 EBS 다양한 콘텐츠기반으로 프로그램을 운영할 계획으로 구축되었다. 또한 ‘연풍 EBS길’은 경제적 측면의 지역경제 활성화, 주거측면에서 환경개선, 문화측면에서 지역 공동체 활성화를 목적으로 EBS IP를 활용한 문화의 거리로 재생되도록 마스터 플랜을 수립하였다. ‘파주운정 EBS파크’의 구축을 통하여 유티공간의 활용가치발굴, 가족친화형 문화체험공간 확충, 문화도시 파주의 브랜드가치 제고와 랜드마크 구축이라는 효과를 기대하고 있고, ‘연풍 EBS길’은 주민이 직접 참여하여 함께 성장하는 도시재생으로 연풍리의 지역브랜딩을 구축할 것이라 기대된다. 추후 파주 모델을 기반으로 전국 지자체로 확장할 예정이다.

## ■ 파주운정 EBS파크 프로젝트

- 위치: 파주시 와석순환로 500 유티파크 본관동 및 부속동
- 건축용도: 문화 및 집회시설, 근린생활시설
- 사업목표: 유티공간의 문화적 활용을 통한 지역 활성화
- 연면적: 8,086m<sup>2</sup>(2,446평)

구분		연면적(m <sup>2</sup> )		건축물 용도	현재용도
본관	소계	6,846.4	2,071평		
	지하1층	2,928.09	613평	문화 및 집회시설	도시정보센터
	1층	2,888.67	873평	문화 및 집회시설, 제2종 근생	홍보관, 카페
	2층	1,929.65	584평	문화 및 집회시설	주택전시관
부속동A	소계	703.79	213평		
	1층	548.19	166평	제2종 근생	공실
	2층	155.6	47평	제2종 근생	공실
부속동 B	소계	536.67	162평		
	1층	536.67	162평	문화 및 집회시설, 제1,2종 근생	공실



<운정 EBS 파크 전체 조감도 및 실제 구현 사진>

■ 연풍 EBS길 프로젝트

- 사업목표: 도시 재생과 EBS 콘텐츠를 이용한 연풍리 마을공동체 활성화
- 위치: 파주시 파주읍 연풍5길 40일원
- 사업량
  - 민간건물 외부경관 개선 (182개 소)
  - 도로개선(1km), 가로시설 및 소광장 조성



<연풍 EBS길 구역도>



<연풍 EBS길 조감도>

## 2. 신기술 기반 신규 사업 추진

### 가. 인공지능(AI) 학습 데이터 구축 사업 추진

정부 정책의 디지털 뉴딜과 관련하여 인공지능(AI)기반 구축과 서비스 모델 개발을 위해 인공지능(AI) 모델에 필요한 학습 데이터 구축 사업을 추진하였다. 세부적인 구축된 데이터의 주제는 한국어 강의 음성 데이터, 회의 음성 데이터, 한국어 회화 음성 데이터이고, 각각 4,000시간, 3,000시간, 1,200시간의 규모로 진행 되었다. 진행 과정은 인공지능(AI) 모델에 필요한 학습 데이터를 선정, 해당 EBS 학습 콘텐츠를 구분, 음성을 추출하고, 해당 음성 콘텐츠를 기반으로 전사, 라벨링 작업을 통하여 최종적으로 학습 데이터를 구축하는 과정으로 진행되었다. 해당 사업은 미디어 분야 뿐만아니라 다양한 분야에 대한 콘텐츠 요구가 있을 뿐만 아니라 메타버스와 같은 가상세계에서의 콘텐츠기반 데이터 구축 요구가 있을 것으로 예상되어 지속적으로 인큐베이팅 할 예정이다.

### 나. AR, AI기술을 접목한 건강증진 콘텐츠 개발 추진

지속적으로 이슈화되고 있는 사회문제를 EBS의 다양하고 고도화된 콘텐츠와 플랫폼을 통하여 해결하고자 증강현실(AR)기술과 인공지능(AI)기술을 접목한 고령자와 감정노동자를 위한 정신건강 증진 콘텐츠 개발 사업을 추진하였다. 고령자들의 치매 예방 활동의 일환으로 체조/명상, 두뇌운동 콘텐츠를 신체인식, 안면인식 기술을 이용한 증강현실(AR)과 CNN 알고리즘을 이용한 인공지능(AI)기술 기반으로 제작하였다. 제작된 프로그램은 EBS 기획 치매예방 프로그램으로 방송되고, TV셋탑박스과 모바일 App을 이용한 방식으로 시험서비스 되었다. 진행된 사업을 기반으로 콘텐츠 기획 및 재설계로 고도화 할 예정이다.

## 3. EBS 모델 해외 수출(ODA)사업 추진

방송 및 모바일 기반 ICT 플랫폼을 통하여 전 지역 학생 대상 기초 교육 콘텐츠 서비스 및 자체 교육 콘텐츠 기획/제작 역량 강화를 위하여 2019년 베트남 EBS 모델 수출 사업에 이어 2020년부터 3개년동안 캄보디아와의 EBS 모델 수출 사업이 추진되었다. 2019년 캄보디아와의 MOU 체결을 기점으로 추진된 사업은 모바일 기반 EBS 교육방송 모델 구축 및 운영, 디지털방송 전환(2023년 예정)에 따른 방송 채널 추가 서비스 대비 마스터 플랜 수립, STEAM(Science, Technology, Engineering, Arts and Mathematics) 교육 중심의 교육 콘텐츠 기획 제작 역량 확보에 중점을 두고 있다. 1차년도에는 마스터 플랜 수립을 위한 컨설팅이 진행되었고, 2,3차년도에는 실질적인 인프라 구축, 플랫폼 개발이 진행될 예정이다. 이 사업은 정부의 EBS 모델 수출 사업으로 대한민국의 국가 위상 제고, 발전 경험 공유 뿐만 아니라 글로벌 측면에서 지역, 경제적 차별없는 양질의 콘텐츠 서비스 제공 효과도 기대가 된다. 해당사업의 성공적인 모델을 기반으로 EBS 모델의 해외 수출 사업을 글로벌적으로 확장할 예정이다.

## 개관

방송과 통신의 융합 및 다양한 플랫폼 출현으로 방송환경이 빠르게 변화하고 있고, 방송 산업 또한 서비스의 경계영역이 허물어지면서 다채널 방송이라는 하나의 거대한 산업영역을 형성하고 있다. 이에 따라 모바일을 중심으로 한 신규 매체가 활성화 되면서 콘텐츠 소비 패턴이 변화하였고, IT 기술 발달과 함께 새로운 기술이 접목된 실감형 콘텐츠 체험 욕구가 확대되었다. 이러한 변화된 방송환경에서 새로운 시장을 선점하기 위해 콘텐츠사업부는 2020 년도에 다양한 사업을 수행하였다.

콘텐츠사업부는 일반기업 및 IPTV, N-Screen 서비스 플랫폼(웹, 모바일 등), SO, 위성방송 (skylife) 등에 콘텐츠를 공급하는 콘텐츠판매 및 채널 공급 사업, 모바일 및 다양한 IT 기술을 활용해 학습이 가능한 융·복합 제휴 사업 등을 운영하였다. 이러한 콘텐츠 사업 다각화 및 신규 사업 분야 발굴 등을 통해 수익을 창출하였다.

콘텐츠판매 사업은 IPTV·모바일 서비스, N-Screen 서비스, 웹하드 유통사업, OTT 서비스 등 다양한 매체 및 플랫폼에 콘텐츠를 판매함으로써 EBS 콘텐츠를 원하는 수요자에게 언제 어디서나 쉽게 접근할 수 있는 기반을 만들었다. 웹하드 유통 사업은 EBS 콘텐츠의 불법 유통을 차단하고 건전한 콘텐츠 유통질서를 확립하면서 콘텐츠 유통시장의 합법화를 유도 하였다.

채널공급분야는 EBS 지상파·EBS PLUS1·EBS PLUS2·EBS PLUS3(English) 채널을 전국 91 개 지역 SO 및 위성방송(skylife), 3개 통신사업자의 IPTV 등을 통해 시청자들의 보편적 접근권을 확보하고자 론칭을 적극적으로 추진하였으나, 일부 SO 등에서 EBS 채널이 제외 되는 등 시청자 학습권이 훼손되는 상황이 발생하기도 하였다. 이러한 어려운 대외환경에도 IPTV 3사 및 CATV MSO 중 현대 HCN의 8개 지역에서 유아채널(EBS Kids)을 성공적으로 론칭해 서비스하고 있다.

융복합서비스 모바일 교육 제휴사업의 일환으로 모바일 APP을 활용한 초·중·고 교육 서비스와 영어듣기 서비스를 통해 스마트 교육의 대표적인 사례로 볼 수 있다. 이를 통해 스마트 교육 환경을 구축하였으며, 특히 영어듣기 서비스는 제주특별자치도를 필두로 영동군 등 3 개 군, 서산시, 대전광역시, 대구광역시, 울주군, 충청남도도 확대되었고 중·고생 대상으로 좋은 반응을 거두었다. 이를 바탕으로 향후에는 국내외로 서비스를 확대할 예정이다.

대형 포털 및 글로벌 동영상 사이트와의 사업 제휴를 지속적으로 추진하였으며, 방송과 온라인 미디어의 발전적인 서비스 결합을 성공적으로 진행하였고 제주특별자치도와 울주군 에 구축 중인 디지털테마파크와 같은 사업은 EBS의 성공적인 수익 모델로 자리 잡았다.

기업 및 정부, 지방자치단체 위탁 사업 등 공사의 운영목적에 부합하는 사업을 수행하고 신문, 잡지, 책, 인터넷, 타 방송 등을 통해 얻은 정보를 바탕으로 협찬처 특성에 맞는 프로그램 제작 및 공익 캠페인 송출, 자격증 강좌, 특별기획 프로그램 제작을 위한 협찬을 수주하였다.

## 1. 융복합서비스 사업

### 가. 융복합서비스 사업

#### 1) 개요

- 스마트 교육환경 구축을 위한 모바일 기반의 융·복합 학습 서비스를 구현

#### 2) 사업현황

구분	판매처	비고
초·중·고 교육 프로그램	(주)싸이들	APP, TAB 결합, 인터넷 전화 등 활용 교육서비스
영어듣기 프로그램	SLK	중, 고교 영어듣기 서비스 제공(App 서비스)

## 2. IPTV(CATV) VOD 콘텐츠 공급사업

#### 1) 개요

- 국내 IPTV 3사(KT, SKB, LGU+), CATV(케이بل티비브이오디)에 VOD 콘텐츠 공급
- 계약사 환경에 따라 인코딩 작업 후, 프로그램 및 공급내역(편성표, 시놉시스 등) 제공

#### 2) 콘텐츠 공급현황

구분	KT (올레tv)		SK브로드밴드 (Btv)		LG U+ (U+tv)		(주)홈초이스 (디지털케이بل)	
	교양·다큐	교육	교양·다큐	교육	교양·다큐	교육	교양·다큐	교육
시간/편	1,000시간	240편	2,430시간	859편	1,000시간	2,448편	1,700편	750편

#### 3) 주요사업추진현황

- EBS 여행 클립 영상 제공(U+tv)
- EBS 초등만점왕 VOD 런칭
- ‘치매’에 대한 건강 특집 방송 프로그램 ‘뇌가 젊어지는 체조’VOD 런칭(Btv)

### 나. 웹하드 VOD 콘텐츠 유통사업

#### 1) 개요

- 웹하드 운영 대행업체와 유통 대행계약을 체결하여 효율적으로 콘텐츠 유통
- 계약이 체결된 웹하드(P2P) 사이트에서 EBS 콘텐츠 다운로드 서비스를 제공하고, 발생하는 매출에 대해 수익 배분
- 유통불가 콘텐츠에 대한 저작권 기술보호 조치 시행을 통해 타 플랫폼의 합법적인 유통매출에 기여

#### 2) 제휴업체 현황

- (주)이지원 인터넷서비스 등 44개 업체 52개 사이트

### 3) 사업추진현황

- 2014. 7.: EBSlang 콘텐츠 필터링 개시
- 2014. 8.: (주)KTH 웹하드 유통대행 실시
- 2014. 8.: (주)KTH와 웹하드 유통 대행 및 필터링 관리 실시
- 2017. 8.: (주)KTH와 웹하드 유통 대행 및 필터링 관리 계약 연장(2년)
- 2019. 8.: (주)픽처레스크와 웹하드 유통 대행 및 필터링 관리 계약 체결(2년)
- 2020. 2.: (주)픽처레스크와 부속합의서 체결(MG지급일정 변경)

## 다. 온라인 실시간 채널공급(N-Screen 서비스)

### 1) 개요

- 모바일·PC·스마트TV·태블릿PC 등 다양한 디지털 정보기기를 통해서 콘텐츠를 공유하는 N-Screen 서비스 시장에 대응하여 콘텐츠 공급

### 2) 사업추진현황

구분 (서비스명)	서비스명	공급 채널	허용 기기
KT	올레TV모바일	5개 채널	인터넷(웹) 모바일 태블릿PC
SK브로드밴드	B tv	4개 채널	
LGU+	비디오포털	5개 채널	
콘텐츠연합플랫폼	POOQ	5개 채널	

## 3. 채널공급사업

### 가. 위성방송(KT skylife), 종합유선방송(MSO), IPTV 실시간 프로그램 판매

#### 나. 개요

- 케이티 스카이라이프, 종합유선방송사업자(MSO), IPTV 등 프로그램 전송사업자를 대상으로 공익적인 채널임을 부각시켜 시청자들의 보편적 접근권을 확보하고자 EBS PLUS1, EBS PLUS2, EBS English 채널 론칭을 적극적으로 추진하여 프로그램을 공급함으로써 사교육비 절감 및 대국민 시청 서비스에 일조함과 동시에 EBS 수익 증대에 기여

#### 다. 프로그램 공급 현황

사업명	공급내용	비고
위성사업(KT skylife)	EBS PLUS1, 2, 3(EBS English)	케이티 스카이라이프
종합유선방송사업(SO)		티브로드강서방송 등 91개처
IPTV 실시간 사업		KT, LGU+, SK브로드밴드



## 라. IPTV 실시간 채널 공급 서비스

구분	KT (olleh TV)	LG U+ (U+ TV)	SK브로드밴드 (B TV)
PP 채널 공급	제공채널	EBS PLUS1, 2, 3(EBS English)	EBS PLUS1, 2, 3(EBS English)
	채널번호	971, 972, 973	230, 231, 232
	편성장르	교육	어린이, 교육
	계약기간	2020. 1. 1~12. 31	2020 1. 1~12. 31

## 마. 매체별 SO 송출 현황

MSO명	회 사 명	채널번호(아날로그)				채널번호(디지털)			
		EBS	PLUS1	PLUS2	EBS <sub>e</sub>	EBS	PLUS1	PLUS2	EBS <sub>e</sub>
T- broad (SKB CATV)	(주)티브로드 강서방송					3	182	183	184
	(주)티브로드 동대문방송					3	182	183	184
	(주)티브로드 ABC방송					3	182	183	184
	(주)티브로드 한빛방송					3	182	183	184
	(주)티브로드 수원방송					3	182	183	184
	(주)티브로드 기남방송					3	182	183	184
	(주)티브로드 서해방송					3	182	183	184
	(주)티브로드 남동방송					3	182	183	184
	(주)티브로드 새롬방송					3	182	183	184
	(주)티브로드낙동방송					3	182	183	184
	(주)티브로드 동남방송					3	182	183	184
	(주)티브로드서부산방송					3	182	183	184
	(주)티브로드 중부방송					3	182	183	184
	(주)티브로드 전주방송					3	182	183	184
	(주)티브로드도봉강북방송					3	182	183	184
	(주)티브로드노원방송					3	182	183	184
	(주)티브로드광진성동방송					3	182	183	184
	(주)티브로드종로중구방송					3	182	183	184
	(주)티브로드서대문방송					3	182	183	184
	(주)티브로드 대경방송					3	182	183	184
(주)티브로드 TCN 방송					3	182	183	184	
(주)티브로드 대구방송					3	182	183	184	
(주)티브로드 세종방송					3	182	183	184	
CJ 헬로 비전	(주)엘지헬로비전 가야방송					15	270	271	272
	(주)엘지헬로비전 경남방송					15	270	271	272
	(주)엘지헬로비전 마산방송					15	270	271	272
	(주)엘지헬로비전 복인천방송					15	270	271	272
	(주)엘지헬로비전 양천방송					15	270	271	272
	(주)엘지헬로비전 중부산방송					15	270	271	272
	(주)엘지헬로비전 해운대방송					15	270	271	272
	(주)엘지헬로비전 중앙방송					15	270	271	272
	(주)엘지헬로비전 금정방송					15	270	271	272

MSO명	회 사 명	채널번호(아날로그)				채널번호(디지털)			
		EBS	PLUS1	PLUS2	EBSe	EBS	PLUS1	PLUS2	EBSe
CJ 헬로 비전	(주)엘지헬로비전 영남방송					15	270	271	272
	(주)엘지헬로비전 충남방송					15	270	271	272
	(주)엘지헬로비전 대구방송					5	270	271	272
	(주)엘지헬로비전 은평방송					15	270	271	272
	(주)엘지헬로비전 김포방송					5	270	271	272
	(주)엘지헬로비전 부천방송					5	270	271	272
	(주)엘지헬로비전 영동방송					5	270	271	272
	(주)엘지헬로비전 아라방송					5	270	271	272
	(주)엘지헬로비전 신라방송					2	270	271	272
	(주)엘지헬로비전 전북방송					2	270	271	272
	(주)엘지헬로비전 나라방송					3	270	271	272
	(주)엘지헬로비전 영서방송					13	270	271	272
	(주)엘지헬로비전 호남방송					3	270	271	272
	(주)엘지헬로비전 강원방송					2	270	271	272
딜라 이브	(주)딜라이브 경기케이블TV					13	220	221	222
	(주)딜라이브 경동케이블 TV					13	220	221	222
	(주)딜라이브 우리케이블TV					13	220	221	222
	(주)딜라이브 송파 케이블 TV					13	220	221	222
	(주)딜라이브 서서울케이블TV					13	220	221	222
	(주)딜라이브 강동케이블TV					13	220	221	222
	(주)딜라이브 구로금천케이블TV					13	220	221	222
	(주)딜라이브 노원케이블TV					13	220	221	222
	(주)딜라이브 중랑케이블TV					13	220	221	222
	(주)딜라이브 중앙케이블TV					13	220	221	222
	(주)딜라이브 동서울케이블TV					13	220	221	222
	(주)딜라이브 마포케이블TV					13	220	221	222
	(주)딜라이브 북부케이블TV					13	220	221	222
	(주)딜라이브 용산케이블TV					13	220	221	222
	(주)딜라이브 경기동부케이블TV					13	220	221	222
	(주)딜라이브 강남케이블TV					13	220	221	222
CMB	(주)씨엠비 대전방송					4	105	106	104
	(주)씨엠비 대전방송 동대전지점					4	105	106	104
	(주)씨엠비 한강케이블TV					13	105	106	104
	(주)씨엠비 동서방송					13	105	106	104
	(주)씨엠비 대구방송					6	101	102	100
	(주)씨엠비 대구방송 수성지점					6	101	102	100
	(주)씨엠비 광주방송					4	105	106	104
	(주)씨엠비 광주동부지점					4	105	106	104
	(주)씨엠비 광주방송 전남지점					4	105	106	104
	(주)씨엠비 세종방송					5	105	106	104
	(주)씨엠비충청방송					5	105	106	104

MSO명	회 사 명	채널번호(아날로그)				채널번호(디지털)			
		EBS	PLUS1	PLUS2	EBSe	EBS	PLUS1	PLUS2	EBSe
HCN	(주)HCN 서초방송					13	336	337	331
	(주)HCN 동작방송					13	336	337	331
	(주)HCN					13	336	337	331
	(주)HCN 새로넷방송	5	2			5	336	337	331
	(주)HCN 충북방송					13	336	337	331
	(주)HCN 금호방송					5	336	337	331
	(주)HCN 경북방송					5	336	337	331
	(주)HCN 부산방송					5	336	337	331
개별	(주)아름방송네트워크					15	402	403	404
	(주)씨.씨.에스	13	65			13	112	113	115
	(주)금강방송					13	567	569	570
	(주)한국케이블TV푸른방송					15	240	241	242
	(주)울산중앙케이블방송	6	74			6	184	185	181
	(주)남인천방송	13	22			15	264	265	266
	(주)서경방송					21	517	518	519
	(주)한국케이블TV광주방송	3	52			3	142	143	144
	(주)하나방송	2	65	66		2	65	66	61
	(주)한국케이블TV제주방송	23	64	65		13	401	402	403
	계	7	7	2		91	5	91	91

## 4. B2B 콘텐츠판매 사업

### 가. 콘텐츠판매사업

#### 1) 사업현황

구분	판매처	비 고
대행판매	(주)포비스티앤씨, (주)티씨컴퍼니	- 교육청, 기업, 지방자치단체 등 B2B 판매 대행
	(주)두산동아	- FM 라디오 어학 앱 서비스 • 대상 콘텐츠: EBS 라디오 어학 콘텐츠 (김대균 토익킹 외) 어플 • 오픈마켓: 애플 앱스토어/T-스토어/KT Olleh 마켓 - 디바이스 기반 B2B 판매: 삼성모바일닷컴,
	(주)유엔젤	- 유치원, 어린이집에서 사용되는 “토모키즈” 콘텐츠 개발용
	(주)장원교육	- 유아교육기관에 제공하는 깨미통합교재 제작
직접판매	학교 IPTV 및 연구원, 기업체	- 웅진씽크빅, 삼우종합건축사, 중앙대학교, 아프리카티비, 좋은책신사고, 제일기획, 카카오(뉴스), 천재교육, 키즈엠, 인플루엔셜(윌라), 서울시교육청, 교원위즈, 한국금융연수원, 연합뉴스, 알산과학기술대학교, 한국외국어대학교, 경북대학교, 국립목표대학교, 동명대학교, GS리테일, 이든교육, 서울신용보증재단, 삼성생명보험, 기상청 기상기후인재개발원, (주)현대경제연구원, 광주과학기술원, 서울보증보험(주), 충청남도 평생교육진흥원, 울산광역시강남교육지원청, 삼성에스디에스, 한국시청각 등 다수

## 나. 멜론 MP3 다운로드 사업

### 1) 개요

- EBS FM라디오 어학강좌 음원(MP3)의 유료 판매사업으로 제휴를 통한 대행운영 및 판매

### 2) 사업현황

구분	업체	비고
전용 사이트 판매 (B2C)	EBS 자체운영	- 앱스토어를 통한 “EBS 어학 FM” 앱 판매 - 구매자 위한 무료 앱 제공
기업단체판매 (B2B)		- 공급업체: (썬카카오) - 대상 콘텐츠: EBS 라디오 어학 18여종(김대균 토익킹 외)

## 5. 미디어플랫폼 사업

### 가. 카카오 서비스 제휴

#### 1) 개요

- 모바일 플랫폼 카카오와 제휴를 통해 EBS 콘텐츠의 사용자 접근성 확대

#### 2) 사업추진현황

- DAUM 포털 내 “boon” 서비스에 EBS 콘텐츠 제공
- DAUM 포털 및 카카오 서비스 내 EBS 뉴스 콘텐츠 제공

### 나. 카카오키즈 모바일APP 서비스 제휴

#### 1) 개요

- 카카오키즈APP서비스에 EBS유아콘텐츠 입점 판매

#### 2) 사업추진현황

- 2018. 1.: 계약체결 (공급콘텐츠: 한글(수학)이 야호, 매직아이스크림트럭)

### 다. 유튜브 제휴

#### 1) 개요

- 유튜브 내 EBS 공식 채널 론칭을 통해 EBS 콘텐츠 홍보 강화 및 글로벌 교육 콘텐츠 선도
- 유아/다큐/교양/교육/어학/e-러닝 등 6개 채널 서비스
- 유통 채널의 다각화로 신규 수익 모델 창출

#### 2) 사업추진현황

- 2012. 5.: EBS-구글 간 계약 체결
- 2012. 11.: EBS 기본 채널 시범 서비스 오픈
- 2013. 2.: EBS 기본 채널 서비스 공식 오픈
- 2014.: 총 조회수: 2억 8,631만 건  
총 감상시간(2014): 12억 2,600분  
업로딩 콘텐츠(2014): 약 1만 1,062클립(5~6분 내외 분절형)  
총 200여개국에서 EBS 서비스 이용

- 2015.: EBS Kids(유아) 채널 운영  
총 조회수 7억 6,123만 건  
총 감상시간(2015): 30억 2,590만 분  
업로딩 콘텐츠(2015): 약 1만 4,732클립(5~6분 내외 분절형)  
총 210여개국에서 EBS 서비스 이용, 유아채널의 강세  
EBS-구글 간 3년 재 계약 체결
- 2016.: EBS Kids(유아) 채널 운영  
총 조회수 9억 7,058만 건  
총 감상시간(2016): 41억 3,900만 분  
업로딩 콘텐츠(2016): 약 1만 5,690클립(5~6분 내외 분절형)  
총 220여개국에서 EBS 서비스 이용, 유아채널의 강세
- 2017.: 총 조회수(2017) 11억 5,400만 건  
총 감상시간(2017): 51억 3,300만 분  
업로딩 콘텐츠(2017): 약 1만 728클립(5~6분 내외 분절형)  
EBS 키즈채널 구독자 100만 돌파  
썸네일 이미지 일원화
- 2018.: 총 조회수(2018) 17억 5,000만 건  
총 감상시간(2018): 83억 9,370만 분  
업로딩 콘텐츠(2018): 약 1만 4,718클립
- 2019.: 총 조회수(2019) 23억 1,000만 건  
총 감상시간(2019): 113억 9,190만 분  
업로딩 콘텐츠(2019): 약 1만 6,867클립  
자이언트 팽TV 채널 오픈  
자이언트 팽TV 채널 구독자 100만 돌파  
EBS 다큐채널 구독자 100만 돌파
- 2020.: 총 조회수(2020) 20억 7,600만 건  
총 감상시간(2020): 148억 1,400만 분  
업로딩 콘텐츠(2020): 약 1만 3,873클립  
EBS 교양채널 구독자 100만 돌파  
코로나 확산에 따른 온라인 라이브 학습 지원

## 라. 포털 NAVER 서비스

### 1) 개요

- 우리나라 1위 포털사이트 NAVER를 통해 EBS 교양, 다큐멘터리, 어린이, 외국어, 학습 콘텐츠를 서비스함으로써 사용자 접근성 극대화

### 2) 사업 추진현황

- 2013. 12.: EBS-NAVER 서비스 계약 체결
- 2014. 2.: NAVER를 통한 EBS 서비스 오픈
- 2015. 3.: 어학사전 내 오늘의 회화 서비스 오픈  
SW 교육 콘텐츠 제작, 방송
- 2016. 하반기: 네이버 판 사업 발굴
- 2016. 12.: 신규 서비스 오디오클립 내 EBS FM AOD 공급계약 체결
- 2019. 5.: 네이버TV 어학 채널 서비스 제휴 계약 체결  
(제공콘텐츠: EBS생활영어, ENGLISH 서버이별, 왕초보영어)

- 2020. 4.: 네이버 오늘의 회화 콘텐츠 제공 계약 체결  
(제공콘텐츠: EBS RADID “EASY ENGLISH”)
- 2020. 9.: 네이버 지식백과 계약 체결 (5년)  
(총14개 콘텐츠, 4000개 클립)

## 마. HRD 제휴 계약

### 1) 개요

- 경제경영, 인문등 인사이트 콘텐츠 니즈가 높은 기업대상으로 EBS비즈니스리뷰 (EBR) 등 HRD 콘텐츠 판매

### 2) 사업 추진 현황

- 2020. 9.: EBS-멀티캠퍼스 제휴 계약 체결

## 바. OTT 플랫폼 제휴

### 1) 개요

- 월정액 가입자를 대상으로 동영상 스트리밍 서비스를 제공하는 OTT(Over The Top) 플랫폼사와의 제휴를 통해 EBS 콘텐츠 노출을 확대하고 수익성 강화

### 2) 사업 추진현황

- 2013. 4.: 지상파 통합 콘텐츠 연합 플랫폼(POOQ)에 콘텐츠 공급 계약 체결
- 2016. 5.: 왓챠플레이 콘텐츠 공급 계약 체결
- 2019. 8.: 콘텐츠연합플랫폼(POOQ)이 콘텐츠웨이브(WAVVE) 주식회사로 사명 변경

## 6. 협찬사업

### 가. 사업수익 실적

(단위: 백만 원)

협찬사업		수입액	비고
2018년	제작협찬	3,893	
	협찬용역	10,961	
계		14,854	
2019년	제작협찬	3,207	
	협찬용역	10,533	
계		13,740	
2020년	제작협찬	2,553	
	협찬용역	13,809	
계		16,362	

## 나. 사업추진 현황 및 내역

### 1) 협찬사업 현황

구분	사업명	협찬처	
2018년	제작협찬	장학퀴즈 프로그램 협찬 외	SK(주) 외 22개처
	협찬용역	창의 문화예술교육 협찬 외	한국문화예술교육진흥원 외 103개처
2019년	제작협찬	장학퀴즈 프로그램 협찬 외	SK(주) 외 29개처
	협찬용역	진로 창업체험 교육지원 외	한국교육학술정보원 외 130개처
2020년	제작협찬	장학퀴즈 프로그램 협찬 외	SK(주) 외 22개처
	협찬용역	네이버 강연 협찬 외	네이버 외 108개처

### 2) 사업추진 내역

- 미디어시장 환경 변화와 광고주 니즈에 맞춘 데이터 분석을 통해 도출된 인사이트 및 기업 활동 홍보에 부합할 수 있는 맞춤형 통합 상품 제작, 판매 신규아이템 개발
- 협찬 이력이 있는 협찬주의 집행 패턴에 따른 맞춤형 상품개발 및 선 제안
- 협찬사업 프로세스 개선 및 EBS 플랫폼/상품별 요금체계를 정비한 협찬 가이드 제작
- 고객관리 강화 및 서비스 만족도 제고를 위한 찾아가는 설명회 개최 및 집중 영업시기에 맞춰 고객사 판촉물 제작

**개관**

인터넷모바일사업부는 코로나19 사태를 겪고 있는 우리 국민들이 지식과 교양 콘텐츠를 보다 가깝고 편하게 접할 수 있는 환경을 제공하고자 이용자 맞춤형 개별 구독서비스(지식교양 구독서비스) 중심으로 EBS 메인사이트(www.ebs.co.kr)를 2020년 8월 26일 개편 단행하였다.

메인사이트(www.ebs.co.kr)를 기반으로 하는 온라인 교육 사업으로 중학프리미엄 강좌 및 명품직업 강좌 서비스를 하였다. EBS는 타 사이트 대비 저렴한 비용으로 서비스를 이용할 수 있게 하여 사교육비 절감과 평생교육 진흥에 기여하였다. 특히, 중학프리미엄 강좌 서비스는 코로나19 팬데믹 상황에서 EBS가 운영했던 원격교육시스템인 온라인클래스 플랫폼에 강좌를 제공함으로써 중학생들에게 큰 도움을 주었다. 직업명품 서비스는 성인자격증 강좌의 다양한 커리큘럼 확대를 통해 베이비부머 세대의 재교육 및 청년 실업문제 해소, 경력 단절 여성을 위한 창업 및 재취업 등을 위해 다양한 강좌를 서비스함으로써 교육방송의 사회적 책무를 수행하였다. 특히, 공인중개사와 공무원 시험을 위하여 온라인 강의와 오프라인 교재 출판 사업을 함께 진행함으로써 EBS 명품직업 브랜드 인식강화를 도모하였다.

EBSlang은 2019년 1월 1일부터 2023년 12월 31일 까지 5년간 EBS-삼성멀티캠퍼스 EBSlang 공동 제휴 사업을 진행하게 되었다. 양사는 온라인 여학 교육 강의의 B2C 중심 판매를 통한 매출 확대를 목표로 하고, 기초생활수급자, 국가 유공자, 장애인에 대한 무상지원, 환급과정 및 무료학습과정 등을 통하여 공익적 역할 유지에도 정성을 다하고 있다.

**주요업무****1. 메인 사이트(www.ebs.co.kr)****가. 사업 개요**

- 메인 사이트(www.ebs.co.kr)를 기반으로 이용자 맞춤형 개별 구독서비스(지식교양 구독서비스)와 교과서를 기반으로 하는 중학 프리미엄 강좌사업, 자격증 취득, 취업 및 직무능력 향상 등을 위한 직업사업으로 구성

**나. 2020년 주요 업무 내용**

- VOD/AOD 다시보기 사업 → 구독서비스로 개선 (지식교양 구독서비스)
  - 가격 정책 변경



변경 전	변경 후											
1. 방송 전체, 영어, 교양, 유아 자유이용권별 1개월, 3개월, 6개월, 12개월 상품 유료 판매 (방송 전체 1개월 30,000원 / 12개월 216,000원) 2. 프로그램 판매 (유아 2,500원 / 교양 6,000 등) 3. 한편 판매 (500K 500원/1M 700원/2M 1,000원)	1. 월 구독권 판매 (지식채널 e 제외) <table border="1" style="margin-top: 10px;"> <thead> <tr> <th colspan="2">구분</th> <th>가격</th> </tr> </thead> <tbody> <tr> <td rowspan="2">방송전체</td> <td>연간권</td> <td>89,000원</td> </tr> <tr> <td>월 자동결제</td> <td>8,900원</td> </tr> <tr> <td>구독서비스 (8개)</td> <td>월 자동결제</td> <td>4,900원</td> </tr> </tbody> </table> 2. 구독 서비스 이외 모두 무료 제공	구분		가격	방송전체	연간권	89,000원	월 자동결제	8,900원	구독서비스 (8개)	월 자동결제	4,900원
구분		가격										
방송전체	연간권	89,000원										
	월 자동결제	8,900원										
구독서비스 (8개)	월 자동결제	4,900원										

- 기타 개선 사항: 메인페이지 전면개편, 결제 간소화, 고화질(5M) 적용, 이어보기, 구독자 혜택(패밀리사이트 쿠폰 등) 등 사용자 편의성 제고  
 ⇒ 무료프로그램 확대 및 가격 인하, 서비스 개선

■ 유료 구독 서비스는

- ① 7만여 개의 콘텐츠와 영어 클립이 제공되는 '오디오 어학당'
- ② 유아어린이 콘텐츠 모음 '애니키즈'
- ③ 국내 최고 지식인들의 강연 시리즈 'CLASS@'
- ④ 세계테마기행, 한국기행 등 '세상의 모든 기행'
- ⑤ 수준 높은 비주얼과 탄탄한 스토리로 무장한 경제 경영 콘텐츠 'EBS 비즈니스 리뷰(EBR)'
- ⑥ 국내외 독립 영화의 모든 것 'D-BOX'
- ⑦ 고품격 명품 다큐멘터리의 향연 '다큐프라임'
- ⑧ 최고의 의학 정보 '명의'

⇒ 다양한 주제로 구성되어 이용자가 자신의 관심분야에 맞는 맞춤형 주제를 선택하여 구독 가능

- 유료로 제공 중이던 최고의 요리비결, 극한직업, 세상에 나쁜 개는 없다, 건축탐구-집, 고양이를 부탁해 등 EBS의 다양한 인기 프로그램을 무료로 시청 가능

• 중학프리미엄강좌사업

- EBS-(주)후미디어 공동 교육사업(2018. 1. 1~2021. 12. 31)

• 명품직업사업

- EBS-(주)스마트러닝코리아 공동 교육사업(2018. 1. 1~2020. 12. 31)

사업 영역	세부 사업 내용	비고
직업 (명품)	<ul style="list-style-type: none"> <li>• 공인중개사, 9급 공무원 등 총 2,600여 편 제작</li> <li>• 90여종, 18,000여 편의 자격증 강의 서비스 제공</li> </ul>	
중학 프리미엄	<ul style="list-style-type: none"> <li>• 중학교 내신 대비 인터넷 강의 제작 및 서비스</li> <li>• 총 5,000편 콘텐츠 신규 제작</li> <li>• 총 15,000편 서비스</li> </ul>	<ul style="list-style-type: none"> <li>• 2015교육과정 적용 3학년 국어, 영어 교과서별 강좌 전면 신규제작</li> <li>• 코로나19로 인한 공교육 지원 → 모든 콘텐츠 '온라인클래스' 탑재 (교육부 · 시도교육청)</li> <li>• 시중 참고서 저작권 확대</li> <li>• 수능강사, EBS중학 강사 영입</li> </ul>

## 다. 사이트 운영 현황

### 1) 월별 순방문자수(일별 중복 방문 제거 로그인 회원수)

(단위:명)

월	중학프리미엄	직업	계
1월	199,594	88,973	288,567
2월	207,925	109,979	317,904
3월	403,843	180,869	584,712
4월	350,480	145,845	496,325
5월	114,001	133,498	247,499
6월	169,091	142,181	311,272
7월	214,614	140,965	355,579
8월	206,769	145,452	352,221
9월	187,990	156,343	344,333
10월	188,252	151,293	339,545
11월	170,930	121,993	292,923
12월	242,418	168,371	410,789
계	2,655,907	1,685,762	4,341,669

## 2. EBSlang 공동 제휴 사업(www.ebslang.co.kr)

### 가. 사업 개요

- EBS-삼성멀티캠퍼스 EBSlang 공동 제휴 사업
  - 계약처명: 삼성멀티캠퍼스(舊 크레듀, 대표이사: 유연호)
  - 계약기간: '19. 1. 1~ '23. 12. 31(5년)
  - 주요 업무 영역



## 나. 사업 실적

### 1) 서비스 안정화 작업 및 콘텐츠 라인업 확대

- 어도비 플래시 종료에 과정 운영 대응
  - 콘텐츠 리뉴얼/폐강/도입 진행
  - 학습자 안내 및 보상 처리 (대체과정 입과, 쿠폰발급 등)
  - 고객 VOC 응대 및 처리
- 이퍼디영문법(동사편) 서비스
- 토목달 650+ 신규과정 개발 및 오픈
- 토목달X똑딱이 유튜브 콜라보 영상 제작 및 프로모션 (4월)
- 홈페이지 리뉴얼

### 2) 학교현장 및 B2B시장 등 확대 모색

- 전국초등학교에 EBS 초목달(초등목표달성코스) 단체 및 개인수강 특별할인 혜택 활용 안내
- 쿠팡플레이 신규 OTT 서비스 내 랭 콘텐츠 입점
- 멀티캠퍼스 B2B고객 1,000개社 대상 과정판매, 삼성임직원 포털 내 판매
- 용인시 다문화가족센터 멘토랑(1:1화상과외) 50명 단체수강 B2B 계약 체결

## 다. 사이트 운영 현황

### 1) 회원수(신규 가입 회원수)

(단위:명)

월	누적 회원수	신규가입 회원수
1월	75,620	3,823
2월	72,909	3,036
3월	71,354	3,069
4월	69,342	1,828
5월	67,717	1,479
6월	63,139	1,412

월	누적 회원수	신규가입 회원수
7월	62,166	1,650
8월	60,661	1,549
9월	59,253	1,369
10월	57,877	1,140
11월	55,251	1,236
12월	54,947	2,098

### 2) 월별 방문자수

(단위:명)

월	방문자수
1월	838,804
2월	547,294
3월	662,546
4월	416,004
5월	305,742
6월	291,167

월	방문자수
7월	309,318
8월	419,785
9월	286,117
10월	233,204
11월	247,226
12월	320,966

### 3. 제휴사업

#### 가. 사업 개요

- 다양한 형태의 콘텐츠 개발 및 판매 전략 수립을 위하여 경쟁력 있는 업체와 제휴
  - 기존 콘텐츠와 결합을 통해 신규 상품 개발 및 유통 추진

#### 나. 사업 현황

사업명	거래처	사업내용
전자책 서비스	교보문고	EBS-FM 어학교재 전자책 사업

**개관**

EBS 광고사업부는 공사의 안정적인 콘텐츠 제작 및 운영재원 확보를 위해 방송광고 판매사업을 전담하고 있다. 2020년 EBS의 연간 방송광고 매출액은 약 222억 원으로서, EBS 연간 매출 약 2,600억 원의 8.5%에 달했다. EBS의 방송광고는 명품 다큐멘터리와 인기 애니메이션 등 고품격 콘텐츠와 효율적인 광고상품 기획을 통해 공사의화 대표적인 수익사업으로 자리잡았다. EBS의 방송광고는 「방송광고판매대행등에 관한 법률」에 의거 한국방송광고진흥공사(KOBACO)가 판매대행을 담당하고 있다. 현재 EBS의 방송광고는 지상파방송 허가증 등에 의거 EBS 1TV에 한해 운용중이다.

**주요업무****1. 광고사업 실적****가. 광고 기획**

- 1) 안정적 재원 마련을 위한 방송광고 장기 판매전략 수립 및 운용
  - 대표적인 공영방송 광고 매체사로서 업프런트 및 정기물 판매 등의 장기적인 전략을 수립하여 안정적인 광고신탁 매출 유지에 노력
- 2) 데이터 기반의 광고 분석 프로그램을 활용하여 광고 기획 역량 강화
  - 광고 시청률 및 효율성 분석 프로그램 도입을 통해, 보다 과학적이고 객관적인 EBS 광고 경쟁력 분석 및 효율적인 광고상품 기획
- 3) 미디어렙과의 협업을 통한 다양한 판매기법 도입
  - 타깃 광고주 대상 맞춤형 판매를 위해 다양한 방송광고 영역 상품(다큐존, 여행존, 쿡존 등)을 미디어렙과 함께 구성·판매
- 4) 주력 판매존 판매상품 고도화 및 안정화 전략 수립
  - 정규편성개편 및 특집편성으로 인해 주력 판매존의 인지도와 수익성이 약화되지 않도록 편성 및 제작 유관부서와 지속적인 커뮤니케이션 및 업무협조 진행

**나. 광고 판촉**

- 미디어렙과 공조하여 판촉계획 등 세부계획 수립
- 광고회사 및 광고주를 대상으로 지속적인 판촉활동 전개
- 기타 유관기관 대상 판촉 강화
  - 광고신탁 협조를 위한 간담회(봄, 가을개편 및 상시), 판촉행사 및 문화행사 개최
  - 기관 단위 PR 및 마케팅을 위한 기념품 제작 및 배포행사 수시 개최

**다. 광고 운행 및 편집**

- 1) 광고 신탁 및 CM-Bank 운행 업무
  - 프로그램 광고소재 서버전송, 토막광고 정리 및 서버전송

## 2) 광고편집실 광고은행

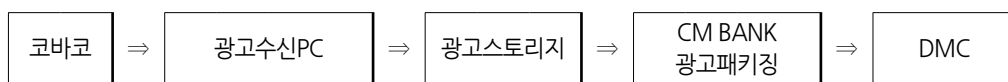

## 3) NLE EDIUS 파일 편집

- NPS 파일 기반 전송 프로세스

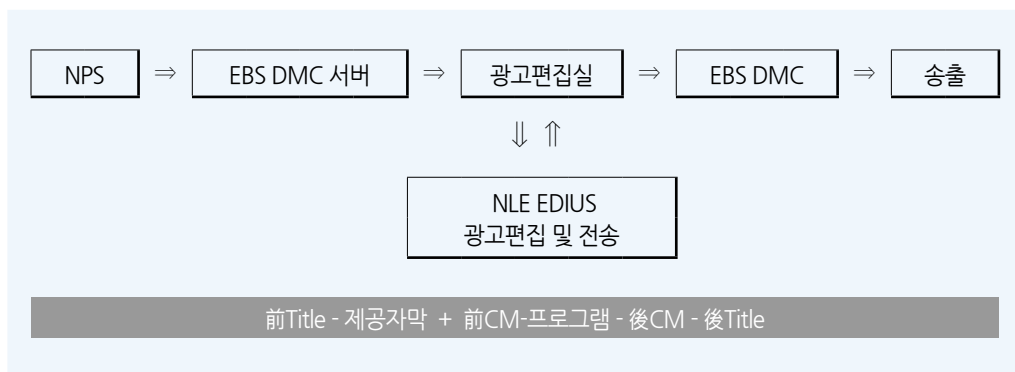

## 4) 테이프리스(tapeless) 전면 시행

- 기존 제작기술 방식인 영상 카세트 녹화기(video cassette recorder; VCR) 테이프 편집에서 정보통신기술(information tech; IT)를 기반으로 한 네트워크 기반 제작 시스템(network production system; NPS) 구축과비선형 파일 편집 시스템(non-linear editing system; NLE) 구축
- 신청사로 이전한 2017년 8월부터 100% 테이프리스 전면 시행

## 5) 광고편집실 장비 유지보수 관리 수행

- KOBACO Kobanet 수신서버 관리 및 CM-Bank S/W 지속적 업그레이드
- 스토리지 및 DB서버 시스템 관리
- NLE EDIUS 시스템 네트워크 관리

## 라. 2020년도 EBS 지상파 TV 방송광고 신탁 현황 등

## 1) EBS 광고 신탁 현황

- 2020 EBS 1TV 광고신탁 현황

(단위: 백만 원, %)

구분	2019년도	2020년도	전년 대비 증감률
EBS 광고신탁액	25,889	22,191	▽ 14.3%

- 유형별 신탁 현황

(단위: 백만 원, %)

구분	2019년도	2020년도	전년 대비 증감률
프로그램광고	23,948	32,188	△ 3.2%
토막광고(SB)	1,941	3,286	△ 12.3%
자막광고(ID)	0	0	-
시보광고	0	0	-
가상광고	20		
간접·가상	82	0	-

## 2) 2020년 EBS 광고신탁 주요 광고주 및 광고회사 현황

## • 광고신탁 주요 광고주 및 광고회사 현황

(단위: 백만원)

순위	광고주		광고회사	
	회사명	신탁액	회사명	신탁액
1	(주)엘지전자	1,286	(주)에이치에스애드	1,286
2	(주)동국제약	862	(주)동국헬스케어홀딩스	862
3	(주)그룹엠코리아	829	(주)토이트론	829

## • 광고주 대업종별 광고신탁 현황

(단위: 백만원)

대업종명	신탁액	대업종명	신탁액
가정용전기전자	1,610	가정용품	4,623
건설,건재및부동산	256	관공서및단체	2,262
교육및복지후생	548	그룹및기업광고	530
금융,보험및증권	1,681	기초재	265
산업기기	61	서비스	614
수송기기	695	식품	1,886
유통	53	음료및기호식품	1,256
계약및의료	2,649	출판	383
컴퓨터및정보통신	1,711	패션	223
화장품및보건용품	740	화학공업	145

## 개관

펍TV&브랜드스튜디오는 ‘펍수’와 관련된 다양한 수요에 적극적으로 대응하고, 전략적으로 사업을 전개하기 위해 2020년 1월에 신설된 한시 전문조직이다. IP의 지속성을 강화하기 위해 엄격한 관리 기준과 체계를 마련한 후, ‘셀럽형 캐릭터’라는 특성에 맞는 여러 가지 수익 사업을 추진하여 EBS의 새로운 신성장동력을 마련하였다. 특히, 2020년은 ‘펍수’라이선스 사업에 있어 최고의 성과를 창출한 해이다. 캐릭터로서는 드물게 다수의 유명 브랜드 제품의 ‘광고 모델’로서 활동을 하며 대중들의 관심과 사랑을 받았고, 기업뿐만 아니라 수많은 정부기관 및 지자체들은 ‘자이언트 펍TV’ 방송 협찬을 통해 적극적인 홍보 활동을 진행했다. 캐릭터 상품 시장에서는 펍수 디자인을 적용한 수 많은 제품들이 다양한 유통 채널을 통해 판매되었고, 이는 소비자가 일상에서 다양한 방식으로 펍수를 경험할 수 있는 접점이 크게 확대되는 계기가 되었다. 코로나 바이러스로 인해 급변한 시장 상황에서도 능동적으로 대응하여 디지털 플랫폼 기반의 상품을 개발하였고 특히, ‘카카오톡 이모티콘’은 소비자들에게 많은 사랑을 받으며 라이선스 사업 성과에 크게 기여했다. 대외적으로 선한 영향력을 함께 펼칠 수 있도록 다양한 방식으로 기부와 연계된 사업을 추진했고, 이를 통해 캐릭터와 사업의 지속성을 함께 강화할 수 있도록 끊임없이 노력하고 고민하였다.

## 주요업무

## 1. &lt;자이언트 펍TV&gt; 방송 제작

## 가. 개요

## 1) 방송 일정

- 본방송: (월요일, 금요일) 19:45~20:00
- 재방송: (일요일) 12:30~13:00

## 2) 연출: 이슬예나, 박재영, 이영현, 임문식, 송준섭, 강샘이, 안미라

## 3) 내용

- <자이언트 펍TV>는 TV뿐만 아니라 모바일, 그리고 오프라인까지 넘나들며 어린이 및 성인 시청자들과 교감하고 호흡하는 EBS 본격 소통 방송이다. 우주대스타가 되겠다는 목표로 한국에 온 210cm의 거대한 펍귄 ‘펍수’가 EBS 연습생으로서 보내는 일상과, 인기 크리에이터가 되기 위해 도전하는 과정을 있는 그대로 담았다. 2020년 펍수는 ‘유튜브’를 넘어서 ‘빌보드’를 넘보겠다는 유쾌한 도전을 선언하며, ‘음원 발매’ 및 ‘환경 보호’를 위한 기부, 공공기관과의 협력 콘텐츠 제작 등 다양한 활동을 이어갔다.

## 나. 제작 현황

## 1) 자이언트 펍TV 본 방송 제작

방송일	부제명
20200103	펍수 왕국
20200110	펍수 밴드(1)
20200117	펍수는 사랑을 싣고



방송일	부제명
20200124	시골 손주 핑수
20200131	펑력사무소-편의점(1)
20200207	붕어빵 장수(1)
20200214	핑수 선생님 됐어요
20200221	퍼즐 대소동
20200228	핑수VS임문식이(1)
20200306	핑생 첫 배우 도전
20200313	10살에 부자가 된 핑수
20200403	핑수의 빌보드 도전기
20200406	자이원배 짱 TV
20200410	핑수네 우체국
20200413	트와이스 멤버 되다
20200417	너희가 힙합을 아느냐(1부)
20200420	너희가 힙합을 아느냐(2부)
20200424	무인도에서 살아남기
20200427	모여볼래 핑권의 섬
20200501	빌보드에서 전화오다
20200504	핑수의 힐링캠프
20200508	핑수 빌려드림(1)
20200511	핑수 빌려드림(2)
20200515	핑수의 스타 일기
20200518	경찰 체험 핑수
20200522	핑수X헨리, 두 천재의 만남
20200525	꿈의 오케스트라
20200529	종갓집 머슴 핑수
20200601	핑수는 7XL를 입는다
20200605	자연다큐 감독 핑수
20200608	심청이 선발대회
20200612	침투부 침투
20200615	남극 카펑
20200619	골굴사에 간 핑수(1)
20200622	골굴사에 간 핑수(2)
20200626	200 벌고요, 한강뽕 찾아요
20200629	핑수의 이장 일기
20200703	싸이 갠성 핑수
20200706	GP 흡쇼핑
20200710	특별 예산 PT
20200713	핑수인사이드
20200717	위태로운 EBS 생활 2부
20200720	핑수, 진짜 K-펑권!
20200724	위태로운 EBS 생활 3부
20200727	K-예능 복습:쟁반노래방
20200731	위태로운 EBS 생활 4부

방송일	부제명
20200803	옥탑방 핑수
20200807	위태로운 EBS 생활 5부
20200810	빌려드림-너튜버편
20200814	미래를 보는 핑술사
20200821	핑TV 납량특집
20200828	웃음전도사 핑수
20200904	위대한 핑수 예술제
20200911	핑스카우트 담력 체험
20200918	핑수 도장 깨기
20201005	30초 게임의 늪 외 5편의 라이브 모음집
20201012	시골, 살아보기
20201016	동화나라 핑수공주
20201019	핑범 가을 운동회
20201023	듀엣시그널
20201026	핑수, 다시 창업하다?!
20201030	핑수의 남극행 대비 훈련
20201102	동년배 대결
20201106	질풍가도 핑수
20201109	핑권 마켓
20201113	핑수의 뮤지컬 도전
20201116	도전! 넥스트 그린 모델
20201120	모범 매니저
20201123	간이 역장 핑수
20201127	소속사 바꾸기
20201130	동물음악대(1)
20201204	동물음악대(2)
20201207	동물음악대(3)
20201222	동물음악대(4)
20201225	크리스마스 라이브

## 2) 모바일 오리지널 콘텐츠 제작

방송일	부제명
20200102	핑수의 신년맞이 ASMR
20200107	핑수, 선과 악 거대한 전쟁의 결말을 확인하기 위해 영화관 가다?!
20200122	방탄소년단 선배님을 만나다!
20200210	핑수 "속세와 인연접어" 자연으로 떠난 사연은?!
20200214	핑수와 함께하는 손씻기와 기침예절 }
20200228	2020년 첫 라이브
20200320	핑TV에서 못다 한 이야기 대방출!
20200330	누가 핑권의 불참치를 사냥했는가? 범인은 셋 중 하나?!
20200408	[실버판테온 노래 커버] 실버를 넘어 골드를 지나~
20200415	핑수와 함께하는 랜선 벚꽃놀이

방송일	부제명
20200419	집콕 펭귄의 브이로그   주말일상   요리하기   혼자놀기
20200429	더 시원하게 돌아온 펭수의 얼어죽을 고민상담소2
20200513	온라인 탑골 공원, K-가요 복습!
20200610	\$부자가 되고 싶습니까?\$ 펭수 지금 ※상담가능※
20200621	펭수, 신혜, 아인 알 수 없는 존재로부터 살아남아야 한다!
20200817	펭수의 선물포장 ASMR
20201005	[나훈아 테스형 노래 커버] 테스형! 펭수의 런치쇼
20201125	영화 한 편 찍었습니다 (반전주의)
20201211	크리스마스 리턴즈 - 동물음악대MV
20201225	펭리포터와 크리스마스

## 2. <자이언트 펭TV> 라이선스 사업

### 가. 협찬사업

#### 1) 사업 내용

- 협찬처로부터 방송 프로그램에 필요한 제작비를 지원받고, <자이언트 펭TV> 방송을 통해 계약처의 제품 혹은 브랜드를 홍보하는 콘텐츠를 제작 및 편성하는 사업

#### 2) 추진 현황

구분	협찬처
정부·지자체·공공기관	한국관광공사, 선거관리위원회 등 총 15건
일반기업	삼성전자, 이마트, GS리테일 등 총 22건

### 나. 광고 모델 계약

#### 1) 사업 내용

- 특정 브랜드와 제품을 홍보하기 위한 광고 콘텐츠 제작 시 모델로서 활용하고, 제작된 광고물을 각종 매체에 배포할 수 있도록 허용하는 사업

#### 2) 추진 현황

기업명	상품명	분류
빙그레	붕어싸만코	빙과류
동원F&B	동원참치	캔식품류
코카콜라	코코구미	과즙음료
LG생활건강	샤프란	생활용품
광동제약	비타500	비타민식음료
KOBACO	국회의원선거	선거홍보
제주항공	제주항공	항공
넥슨코리아	카트라이더	게임

## 다. 이미지 라이선스

### 1) 사업 내용

- 펑수의 실사 혹은 일러스트 이미지를 온/오프라인 제작물에 활용하여 마케팅의 목적으로 일정 기간동안 활용할 수 있도록 권한을 부여하는 사업

### 2) 추진 현황

기업명	소재	분류
이마트	식품 등	상품 패키지, 온라인 배너 등
대명티피앤이	스노위월드	FRP 제작, 온라인 배너 등
GS리테일	식음료 등	상품패키지, 온라인 배너 등
KB국민카드	체크카드	체크카드, 온라인 배너 등
LGU+	AR 콘텐츠 등	오프라인 전시, 온라인 배너 등
스파오	의류	온라인 배너 등
KB국민은행	예금상품	예금 통장 및 온라인 배너 등
SPC삼립	빵	상품 패키지
던킨도너츠	도너츠 컨테이너	상품 패키지
파리바게뜨	케이크 등	상품 패키지, 온라인 배너 등
LF	패션잡화	상품 패키지, 온라인 배너 등
락앤락	물병	상품 패키지, 온라인 배너 등
수영구청	광안리 해변	FRP 제작, 온라인 배너 등
베스킨라빈스	아이스크림	상품 패키지, 온라인 배너 등
성남문화재단	웹툰	온라인 배너 등
SKT	NUGU, T-map	온라인 배너 등
산업통상자원부	코리아세일 페스타	상품 패키지, 온라인 배너 등
넥슨코리아	카트라이더	게임 아이템

## 라. 라이선스 상품

### 1) 사업 내용

- 캐릭터의 디자인 일체를 적용하여 캐릭터 상품을 제조 및 유통할 수 있는 라이선스를 제공하는 사업

### 2) 추진 현황

구분	제작사	품목
봉제 인형	드림토이 외 1곳	펑수 인형 등 6종
문구류	금홍팬시 외 3곳	펑수 핸디 노트, 볼펜 등 21종
휴대폰 전장품	더블유아이 외 1곳	펑수 핸드폰케이스 등 12종
여행용품	LF 라움보야지 외	여권지갑, 캐리어 등 9종
식음료	SPC삼립 외 2곳	아이스크림, 제과 등 13종
실내용품	한기글로벌 외 2곳	실내화, 거실화 등 8종
우산	성창FnG 외 1곳	장우산, 3단우산 등 9종
패션잡화	스파오 외 4곳	의류, 양말, 가방 등 18종
수건	무한타올 외	세면타월 등 5종
주방용품	릴팡 외 1곳	접시, 수저세트 등 17종
욕실용품	유유 외 1곳	욕실화, 샤워볼 등 14종

구분	제작사	품목
완구류	오로라월드 외 1곳	피규어 등 4종
PC 주변기기	VSAE&A 외 2곳	마우스, 마우스패드 등 5종
의약외품	아텍스 외 2곳	마스크, 밴드 등 9종
생활용품	락앤락 외 2곳	텀블러, 거울 등 12종

## 마. 사회 공헌

### 1) 사업 내용

- 영상 콘텐츠를 통한 재능 기부 및 라이선스 상품 판매 수익을 기부하는 등 공적인 활동을 전개하는 사업

### 2) 추진 현황

구분	내용
영상 재능 기부	'핑수의 손씻기', '기침 예절', '선거 독려'영상 등 제작
성금 및 현물 후원	코로나 19 재해 구호 성금 및 핑수 마스크 후원
제품 판매 수익 기부	캘린더, 동원참치, 샤프란 등 상품 판매수익 일부 기부
음원 수익 기부	<핑수로 하겠습니다> 음원 수익 일부 기부

EBS



# 영상아트센터

**개관**

공간디자인부는 전신인 미술부의 EBS 방송 프로그램 영상을 통해 표현되는 방송 미술의 모든 것을 총괄하는 업무는 물론 EBS 교육 콘텐츠의 우수성을 표현하기 위한 수단으로서 공간을 디자인하여 학교교육을 보완하고 국민의 평생교육과 민주적 교육발전에 이바지함을 목적으로 하는 공사의 책무를 이행하기 위해 개편되었다.

그 일환으로 지원부서로서의 역할을 넘어 콘텐츠홍보를 위한 공간, EIDF와 같은 전사적 이벤트의 공간기획을 하였으며 타 기관과의 협업을 통해 문화예술교육 콘텐츠를 개발·제작하고, 방송 및 온오프라인 플랫폼을 통해 공유·확산하여, 학부모·교사·학생 등 대상 누구나 쉽게 예술교육을 접하고 누릴 수 있는 기회를 마련하고자 한국문화예술교육진흥원과 양 기관의 전문성을 기반으로 한 창의 문화예술교육 콘텐츠 개발/제작 사업을 추진하였다.

또한 방송세트를 중심으로 다각적인 노력을 기울였다. 세트 디자인, 제작 및 설치 업무와 더불어 소품, 작화, 의상, 분장 등의 업무가 포함된다. 시각적으로 질 높은 영상구현을 위해 세트 디자인, 제작 및 설치, 소품, 작화, 의상, 분장 등 총체적 디자인 워크플로우를 통하여 EBS 영상미술의 완성도를 높인다.

**주요업무****1. 디자인**

- 1) 세트 디자인
- 2) 세트제작, 작화 및 설치 관리운영
- 3) 세트용품 수급계획, 구매 및 관리
- 4) 미술/디자인 기획 및 제휴사업
- 5) 미용 및 분장 업무
- 6) 제4호 및 세트 외주용역 관련 회계규정시행세칙에 따른 수의계약 한도 내 계약 관리
- 7) 센터 내 예산관리 및 서무
- 8) 센터 내 부간 업무조정 및 기타 다른 부에 속하지 아니하는 업무

**가. 공간기획 및 디자인 업무지원 강화****1) 전사적 사업지원 강화**

- 사옥 내 공간개선 사업, 새해맞이 로비공간 등 프로그램 외 전사적 사업에 참여
- 팽tv 홍보를 위한 팽숙소, 똑딱하우스 등 콘텐츠사업부와 협업디자인
- EBS 캐릭터 IP를 활용한 타기관과 협업 (현대백화점 킨텍스점)
- 경기대학교 첨단미디어센터 스튜디오 리뉴얼 공간디자인

**2) 아트디렉팅 전사적 사업지원 강화**

- 사옥 내 공간개선 사업, EIDF 홍보존 구축 등 프로그램 외 전사적 사업에 참여
- 세트 외 그래픽, 영상 등 완성도 높은 방송영상 구현을 목표로 PreProduction 단계 부터 제작참여 및 협업을 위한 제작 프로세스 구축

## 3) 소품 코디네이터 지정

- 프로그램 장르별 전담자 배정
- 유아/어린이, 교양, 공연 등 분야별 전문성 재고

## 4) 효과적인 세트, 소품 관리를 위한 연간 단가계약 체결

## 5) 수요자 편의를 위한 세트디자인 홈페이지 및 소품 찾기 홈페이지 리뉴얼

월별	업무내용 요약
1	<ul style="list-style-type: none"> <li>- &lt;엄마랑 놀자(가제)&gt;</li> <li>- 새해맞이 로비 디자인</li> </ul> 
2	<ul style="list-style-type: none"> <li>- &lt;우리 아이의 진로, 미래를 바꾸다&gt;</li> </ul>
3	<ul style="list-style-type: none"> <li>- 프로그램 세트마감용 인테리어필름 / 세트제작용 목재 / 출력물 단가계약 진행</li> <li>- 경기대 첨단미디어센터 내 e-러닝 스튜디오 구축 및 VR 체험공간 디자인설계</li> </ul>
4	<ul style="list-style-type: none"> <li>- &lt;코로나19 특별 생방송-EBS가 함께 합니다&gt;</li> <li>- 한국문화예술교육진흥원과 문화예술교육 주관방송사 업무협약식 체결</li> <li>- &lt;똑딱TV&gt; '똑딱 하우스'(가칭) 공간디자인 및 인테리어</li> </ul>
5	<ul style="list-style-type: none"> <li>- &lt;생방송 EBS 우리집 유치원 - 어린이날 특집&gt;</li> <li>- &lt;방귀대장 뽕뽕이 - 놀이&gt;</li> <li>- &lt;다큐 it&gt; : 미니어처 디자인 및 제작</li> </ul>
6	<ul style="list-style-type: none"> <li>- &lt;자이언트 펭TV&gt; 연습실 디자인</li> <li>- &lt;음악나라에 간 앨리스&gt;</li> <li>- 다크프라임 &lt;60세 이하 출입금지&gt;</li> </ul>
7	<ul style="list-style-type: none"> <li>- 공사창립 20주년 특별기획 더 체인지</li> <li>- 2020 EIDF 행사 공간 기획 및 디자인</li> </ul>
8	<ul style="list-style-type: none"> <li>- &lt;EBR 플러스&gt;</li> <li>- 2020 EIDF 로비 및 행사 공간 디자인</li> <li>- EBS와 현대백화점이 함께하는 'EBS프렌즈와 함께하는 여름방학 체험전'</li> </ul>
9	<ul style="list-style-type: none"> <li>- &lt;생방송 우리집 유치원&gt;</li> <li>- &lt;북&amp;렉처&gt; 홍대 스튜디오 세트 리뉴얼</li> <li>- 서울식물원 xEBS 상호간 R&amp;D를 통한 클립형 식물교육콘텐츠 계약</li> </ul>
10	<ul style="list-style-type: none"> <li>- &lt;보니하니 인서트 - 세계사&gt;(가제)</li> <li>- &lt;머니톡&gt;</li> <li>- EBS/아동친화도시지방정부협의회 협력사업 진행</li> </ul>
11	<ul style="list-style-type: none"> <li>- &lt;EBR moment(가제)&gt;</li> <li>- 국토교통부, 한국건설기술원, 한국도로공사 협력사업</li> </ul>



일련	업무내용 요약
12	<p>- 다크프라임 &lt;포스트 코로나&gt;</p>  <p>- &lt;보니하니 웹드라마_0교시 인싸타임&gt; - &lt;EBR&gt; 신년특집</p>

## 나. 프로그램 분야별 전문성 확보

- 1) 차세대기술 습득을 위한 R&D 구축 및 추진
  - 3D 프린터를 이용한 소품제작 실무교육 (주우영 외 2명)
  - 차세대 기술 적용 전시 참관연수 (Team Lap-life)
- 2) 실무자 국내외 연수 및 교육

연수일자	연수과정	연수 장소	연수자
20200701	Adobe 디지털소프트웨어 교육연수	사무실	박종문 외
20201106	유아자연공간디자인, 식물놀이교육 전문가 초빙 심포지엄	소회의실	노은주 외
20201227	3d 프린터를 이용한 제품제작 및 모델링 실무교육	홍대 3d 쿠키	주우영 외

## 다. 외주 제작업체 계약 및 입찰

- 1) 원활한 자재수급과 투명한 예산집행을 위한 단가 계약 체결
  - 목재 단가 계약
  - 인테리움필름 단가 계약
  - 출력물 단가 계약
  - 스튜디오 세트 설치철거 외주용역 계약
  - 파주 세트보관창고 임대차 계약

## 2. 문화예술교육 연계 사업

### 1) 한국문화예술교육진흥원-EBS 협력 「창의 문화예술교육 콘텐츠 개발·제작사업」

#### 가) 사업개요

- 사업목적 : 양 기관의 전문성을 기반으로 문화예술교육 콘텐츠를 개발·제작하고, 방송 및 온오프라인 플랫폼을 통해 공유·확산하여, 학부모·교사·학생 등 대상 누구나 쉽게 예술교육을 접하고 누릴 수 있는 기회 마련
- 사업기간 : 2018. 2.~2020. 12.

#### 나) 사업진행

- 2020. 2. 문화예술교육 홍보·확산 및 주관방송사를 위한 MOU 체결
- 2020. 4. '예술가의 물건' 디지털 콘텐츠 제작 및 유튜브 탑재 (20편)

- 2020. 5. 신규 사업계획
- 2020. 6. '보이스'제작 및 추진방향 논의

## 2) 아동친화도시 연계사업 [아동의 인권보호 및 권리실현을 위한 협력 사업]

### 가) 사업개요

- 사업목적 : 아동 인권보호 및 권리실현을 위한 협력관계를 구축하여 아동의 생존/ 발달/보호/참여에 대해 온오프라인 플랫폼을 통해 공유·확산한다.
- 사업기간 : 2019. 2.~2020. 12.

### 나) 사업진행

- (2020. 4.~10.) 유니세프 아동친화도시 지방정부 협의회 캐릭터 디자인 개발 및 스타일가이드 제작
- (2020. 12.) 유니세프 아동친화도시 지방정부 협의회 캐릭터 디자인 개발 및 스타일 가이드 제작 발표

## 3) 식물교육 연계 사업 [식물교육을 위한 콘텐츠 개발 및 제작사업]

### 가) 사업개요

- 사업목적 : 양기관의 전문성을 기반으로 식물교육 콘텐츠를 개발/제작하고, 방송 및 온오프라인 플랫폼을 통해 공유·확산하여, 학부모·교사·학생 등 대상 누구나 쉽게 식물교육을 접하고 누릴 수 있는 기회 마련
- 사업기간 : 2019. 2.~2020. 12.

### 나) 사업진행

- 2020. 11. 식물문화 확산을 위한 교육 및 홍보 콘텐츠 인프라 확충을 위한 MOU 체결

## 3. 안전사고 예방을 위한 시설 점검 및 안전 교육

### 1) 개요

세트 관련시설의 보완 면에서는 세트 바튼 하중 점검 및 화재 및 안전사고 예방을 위한 집중 관리 등을 시행하였다. 이와 같은 시설 보완 및 안전 교육을 통하여 더욱 우수한 품질의 세트를 더욱 안전하고 신속하게 제작할 수 있도록 함으로써 프로그램의 효율적인 제작에 이바지할 수 있도록 하였다.

### 2) 수행업무

- 세트 작업장 안전 교육(반기별 1회)
- 스튜디오 안전점검(분기별 1회)
- 화재 및 안전사고 예방 집중 관리(연중)

## 4. 코로나19 비상방역체제 대응

### 1) 개요

'생활 속 거리두기' 집단방역 수칙과 관련하여 방송시설 및 세트제작시설의 방역관리자가 코로나19의 전파 차단 및 예방을 위해 실시할 업무를 적극적으로 대응

## 2) 수행업무

- 스튜디오 및 세트외주제작자에 대한 방역관리자를 지정
  - ※ 관련기관(중앙방역대책본부, 고용노동부 등)의 코로나19 감염예방 관련 지침을 숙지하고, 공동체(사업장·시설 등)의 밀폐도, 밀집도 등을 고려한 위험도 평가 및 공동체 특성에 따른 세부 방역관리 지침 마련
  - ※ 방역지침에 따라 시설·직원·이용자 관련 코로나19 예방 및 관리수행(상시)
  - ※ 직원에게 방역지침을 주기적으로 교육, 이용자에게는 안내하고 관련 내용 게시 등 코로나19 예방 및 관리수행(월 1회)
  - ※ 방역관리 지침에 따른 이행 결과를 점검·평가하고, 문제점은 개선방안 예시 등 참고하여 공동체(사업장·시설 등) 책임자에게 개선을 요구(연중)

## 5. 수상내역

일자	수상내역	수상자	주관
20201215	EBS 방송대상 우수부문상	손은서	EBS
20201221	연말유공포상	공간디자인부	EBS
20201221	코로나19 대응 특별우공 포상	최원석, 안현정	EBS

## 개관

그래픽디자인부는 방송 프로그램과 영상콘텐츠 제작을 위한 시각적 구성요소들과 전사적 디자인 요소들을 제작하는 부서이다. EBS의 디자인 브랜드 확립을 위해 자막 그래픽, 일러스트, 2D 및 3D 애니메이션, VFX 등 다양한 기술과 결과물의 통합 활동을 진행하고 있다. 2020년도 주요업무의 추진현황으로는 첫째, OJT연수를 통한 고도화된 전문인력 배정과 자체 보유한 3D 스캐너 등의 장비를 이용해 EBS 원천 캐릭터 인큐베이팅 능력을 강화하였다. 둘째, 전년도까지 축적된 그래픽 원천소스 자체 데이터베이스와 연수를 통한 헤어 / 유체 시뮬레이션, 3D 스캔 및 모션 캡처 기술과 연계한 페이스얼 캡처, 캐릭터 리깅 등의 CG 핵심신기술들을 접목하여 그래픽제작의 효율성과 품질을 향상시켰다. 셋째, 실시간 그래픽 기술의 효용성이 급속도로 증가함에 따라 이를 구현하기 위한 고성능 그래픽카드와 GPU 렌더링 소프트웨어를 증설 도입하였다. 또한 실시간 그래픽 구현을 위해 Unreal, Unity등의 게임엔진 운용기반을 마련하였다. 다변화하는 미디어 환경에서 교육공영방송으로서 EBS의 가치를 높이고, 나아가 새로운 환경에 정착하기 위해 그래픽디자인부는 신기술 연수와 원천 캐릭터의 융합으로 시청자의 높아진 기대에 부응하기 위한 노력을 다하고 있다.

## 주요업무

### 1. 주요 업무

#### 가. 그래픽 업무

그래픽 업무는 EBS가 제작하는 프로그램 및 콘텐츠에 필요한 타이틀 애니메이션, 인서트 애니메이션, 일러스트, VFX 등을 다양한 2D, 3D 저작 도구로 기획하고 제작하는 업무이다. 방송에 필요한 디자인 제작 업무 외에도, EBS에 필요한 여러 종류의 디자인을 전사적으로 지원하고 있다.

또한 기존 포스트 프로덕션 단계의 지원업무 뿐만 아니라, 프리 프로덕션 단계부터 전문적 지원업무를 시행하여 프로그램 전반의 디자인 품질, 특히 원천 캐릭터자원의 확보와 품질개선에 기여 중이다.

#### 나. 문자그래픽 업무

문자그래픽 업무는 각 프로그램 특성에 맞는 자막과 이를 위한 레이아웃, 그래픽 등을 제작하여 시청자에게 핵심정보를 전달하는 업무로서, 생방송 및 정규편성 프로그램 제작을 위해 부조정실, 종합편집실 등에서 현장 제작업무 지원도 하고 있다.

방송환경의 다변화와 시청자 요구 수준의 상승으로 단순 문자 위주의 정보 전달성 자막제작 뿐만 아니라 레이아웃 스타일링 및 컬러 매니지먼트, 자막 애니메이션과 특수효과 등의 고급 효과로 EBS 브랜드 형성과 프로그램의 질적 향상에도 노력하고 있다.

### 3. 2020년 주요추진 업무

- EBS 원천캐릭터 제작
  - 신규제작 원천캐릭터: 덩동댕 유치원, 모여라 덩동댕 등
  - 모여라 덩동댕 캐릭터 가이드 개발 및 상품 개발 참여
  - 자이언트 팽TV 팽수 이모티콘 개발 사업 참여
- CG 핵심기술 축적 (기본기술 축적 완료 후 고도화 진행 중)
  - 디지털 캐릭터 실사합성 기술: 덩동댕 친구들, 다큐프라임 제작접목
  - 모션 캡처 기술: 명의 등 제작 접목
  - 페이스 캡처 기술: 덩동댕 친구들 (몬지) 제작 접목
  - 실시간 GPU 렌더링기술: 다큐프라임, 명의 등 제작 접목
- 미래부 ‘기가코리아 사업 - 완전 입체콘텐츠 기술개발’ 사업 완료
  - 2020년 4월 30일부로 2016년부터 연속 참여한 사업 종료
  - 시제품에 제작한 콘텐츠 탑재 완료
  - CG 기반 라이트필드 및 홀로그래피 콘텐츠 생성기술 연구 및 확보
- CG 전문인력 양성을 위한 연수
  - 연수기회 확대를 통한 핵심 기술 습득 및 제작역량 고도화
  - 게임엔진 (Unreal/Unity) 연수를 통한 실시간 그래픽 기술 연수
  - 다양한 전시 및 세미나 참여로 아이디어 습득 후 CG 제작에 접목
- 실시간 렌더링 활용 대비
  - 실시간 렌더링(GPU 렌더링) 기술 활용을 위한 HW / SW 증설 도입

### 4. 장비현황

#### ■ 그래픽 하드웨어 및 소프트웨어

장비명	규격	S/W	사용자
Smoke on Mac	MacPro	Adobe CC, Painter	신동인
Karisma 3D	Z820	Karisma 3D, TV Paint, CS4	김영은
Karisma 3D	Z820	Karisma 3D, TV Paint, Adobe CC	오신영
Karisma 3D	Z820	Karisma 3D, TV Paint, CS4	임태식
Karisma 3D	Z820	Karisma 3D, TV Paint, CS3	김영아
Karisma 3D	Z820	Karisma 3D, TV Paint, CS3	박재훈
Karisam 3D	Z840	TV Paint, CS4	문상덕
CG System	Z840	XSI, CS6, Painter, Maya	강중규
CG System	Z840	Maya, Adobe CC, Zbrush	정동욱
CG System	Z840	Maya, Adobe CC, XSI, PFTrack	허규서
CG System	Z840	Maya, Adobe CC, TV Paint, PFTrack	이태림
V-NLE 4K HUD	Z840	Karisma 3D, Adobe CC	김용남
CG System	Z8 G4	TV Paint, CS4	김난영
CG System	Z8 G4	Maya, Adobe CC, ZBrush, PFTrack	서보창
CG System	Z8 G4	TV Paint, Painter, Adobe CC	정은영
CG System	Z8 G4	Adobe CC	원지은
CG System	Z8 G4	Maya, Adobe CC, ZBrush, RedShift	윤영원

## ■ 문자그래픽 그래픽 하드웨어

장비명	규격	사용자
CG System	Z800	조유미 최예은
Tornado2	Z840	류희경
Tornado2	Z840	김영창 양소현
Tornado2	Z840	김남시
Tornado2	Z840	이민정
Tornado2	Z840	이양섭
Tornado2	Z8 G4	최기화

## ■ 공용장비

장비명	규격
Render farm	Intel SR2600X1, Intel NEX1630X15
Computer(N.B)	Dell Inspiron7720
Recording Server	Z820
NAS Storage	Net Gear 24tb
GPU Render farm	HP DL360 G9
모션 캡처 센서	Neuron

## 5. 직무연수 및 포상

### ■ 직무연수 및 출장

연수명	연수기관	참여자	기간
르네 마그리트 특별전	인사 센트럴 뮤지엄	부원전체	20200720~24
GIGA KOREA사업 최종평가보고회	대전 기가코리아사업단	문상덕	20200721
OA연수	경기도 GSEEK	김용남	20200801~1030
브라운 디터람스전	4560 디자인 하우스	부원전체	20201103~06
모션 캡처(페이셜 캡처) 기술	자체	허규서 등	20200201~계속
게임엔진(Unity/Unreal) 운영기술	자체	윤영원 등	20200101~계속
CG핵심기술 연수 및 모니터링	자체	부원전체	매주 (수)

### ■ 포상내역

수상내용	수여기관	수상자	일시
2020년 장기근속	EBS	김영아	20200629
2020년 장기근속	EBS	김용남	20200629
2020년 장기근속	EBS	박재훈	20200629
2020년 장기근속	EBS	이태림	20200629
2020년 연말 유공 우수 EBS인	EBS		20201231
2020년 장기근속	EBS	최기화	20200629

## 개관

영상제작부는 4K UHD 콘텐츠 영상제작 환경을 선도하며, 다양한 OTT 콘텐츠 플랫폼 시대에 맞춰 고품질 영상구현과 차별화된 영상을 구현하는 부서이다. EBS의 다양한 장르의 프로그램들에 맞는 영상 제작의 프리프로덕션, 프로덕션, 포스트프로덕션에 맞춘 워크플로우 제시 및 시스템 및 포맷의 구성을 제시하는 활동을 하고 있다. 전반적인 프로그램 영상 제작의 워크플로우 참여를 통해 효율적이고 짜임새있는 영상의 컬러와 룩을 기획하고 제작함으로써 EBS 콘텐츠만의 촬영 품질을 관리하고 구현하는 활동을 하고 있다.

또한 코로나 팬데믹 시대의 도래로 언택트 촬영의 필요성이 대두되어 그에 맞춘 화상을 이용한 인터뷰 촬영의 적극 도입했으며, 4K 촬영원본 소스의 중요성을 강조하여 원본 소스의 아카이빙 및 원본 Log 소스의 데이터 관리에도 최선을 다하고 있다.

기존의 다큐프라임을 중심으로 한 대규모 제작비가 투입된 프로그램에서 하이엔드 4k 카메라의 사용과 Log 촬영의 일반화에서 좀더 나아가 레귤러 프로그램에서도 하이엔드 카메라의 사용과 Log 촬영 및 후반 색보정 작업이 전체 워크플로우에서 더욱 중요하게 되는 추세이다. 이런 추세에 맞춰 영상제작부 촬영감독들은 독자적인 컬러와 룩의 정립을 통한 촬영에서 DI까지의 워크플로우에 적극적으로 참여하고 있다. 또한 코로나 팬데믹 시대에 언택트 강연 및 지식 전달 콘텐츠들의 제작으로 인해 멀티 카메라 시스템이 중요시되면서 각 카메라별 컬러와 톤을 균질화시키는 작업 또한 필수적인 요소가 되었다. 때문에 각 카메라별 Log 촬영과 이에 맞는 LUT의 생성이 촬영감독의 역량으로 새롭게 대두되었고 최대 촬영 현장의 다이내믹레인지와 컬러 사이언스를 확보하는 촬영의 기술적인 부분 또한 무시할 수 없게 되었다. 촬영감독 또한 이러한 변화되고 확장된 역량을 지속해서 기술적 트렌드를 연수, 팔로우 중이며 각자만의 노하우와 데이터들을 습득, 확장시켜 새로운 촬영 환경에 적극적으로 대응하고 발전시키고 있다.

## 주요업무

## 1. 업무 내역

## 가. TV 프로그램 영상제작

- 다큐프라임, 특별 기획, 특집 다큐 등 다큐멘터리 영상제작
- 명의, 다큐잇, 건축탐구 집 등 레귤러 다큐멘터리 영상제작
- 덩동댕유치원, 봉구야 말해줘 등 유아/어린이 프로그램 영상제작
- EBS비즈니스리뷰, EBR+ 등 강연프로그램 영상제작
- 4K 코로나 팬데믹 영상 촬영 및 소스 확보

## 나. 다큐멘터리 UHD/특수촬영 제작

- UHD 콘텐츠 촬영: <뇌로 보는 인간>, <60세 미만 출입금지>
- 디지털 시네마 촬영: <시민의 탄생>, <다시, 학교>, <혁신학교>, <시티>
- 특수촬영: <범의 땅>, <연애기계>, <요리의 과학>

### 다. 코로나 팬데믹에 맞는 UHD/특수촬영 영상제작 대내외 연수 진행

- UHD 고화질 디지털시네마 영상제작능력을 확보하기 위해 소수의 인력을 외부 연수에 참여하고, 이후 내부 전달교육을 실시함으로써 부원 전체의 제작능력향상을 기함.
- 고품질 영상을 제작하기 위해서 카메라와 드론촬영, 스테디캠, 수중촬영 등 특수촬영 분야 관련 내부 연수를 자체적으로 진행.
- 디지털 콘텐츠 시대에 적합한 비선형 편집 방식의 편집, 후반 색보정 제작능력을 체득함으로써 촬영감독이 영상전반에 책임감을 가질 수 있도록 미래 방송환경에 대비.

### 라. 영상제작부 촬영장비 운영 및 크로마실/특수촬영실 운영 관리

- 촬영장비 및 조명/오디오 장비 유지관리
- 특수촬영장비 및 부속장비 유지관리
- 크로마실/특수촬영실 유지관리

## 2. 2020년 중점 업무

### 가. 하이엔드 6K 디지털시네마 촬영 라인업 강화

- SONY Venice 2대의 카메라 신규 도입
- 6K 촬영이 가능한 디지털 시네마 카메라 도입
- 다이내믹레인지가 넓은 카메라를 통한 후반 DI 용이

### 나. UHD 영상 풋티지 아카이빙 및 게티이미지 소스 제작

- UHD 촬영 후 소모되는 자연 다큐멘터리 및 다양한 촬영 풋티지 재활용 방안 모색
- 4K 촬영 클립들의 게티이미지 양식에 맞는 풋티지 재가공 및 편집 후 아카이빙
- Log 촬영 원본 기본 LUT을 이용한 1차 DI 작업 및 저압축본 제작

### 다. 특수촬영 스킬업 및 다각화

- UHD초고속 카메라 Flex4K , 4K ENG카메라를 활용한 고화질 자연다큐 제작
- 다이브 마스터 과정을 이수하여 수중촬영의 완성도를 높이고 안전사고 대비
- 미니캠, 열화상, 적외선 카메라등 다양한 종류의 거치캠을 활용한 입체적 영상구현
- 지속적인 대·내외 드론, 짐벌 운용 연수를 통하여 장비 운용 능력 강화

## 3. 연수, 수상, 해외출장 내역

### 가. 영상제작부 연수 내역

연수 일자	연수 과정	연수 장소	참가자	기관 및 강사
20200715 ~ 20200717	고해상도 HDR 이미지 연수	블러썸 스튜디오	한병규, 김상민	한국전파진흥협회
고해상도 HDR 촬영에 맞는 조명설계 및 촬영기술 연수				



연수 일자	연수 과정	연수 장소	참가자	기관 및 강사
20200921 ~ 20200923	빛과 색에 대한 영상 미학 연수	경기도 파주 교육장	임형은, 이원석	한국전파진흥협회
시네마틱 이미지 촬영과 후반 workflow 실습				
20201211 ~ 20201212	원거리 제작기법 (포스트 코로나 시대의 촬영)연수	블러썸 스튜디오	한병규	한국전파진흥협회
언택트 시대의 인터뷰 촬영 workflow와 조명, 사운드 실습				

#### 나. 영상제작부 수상 내역

일시	수상 내역	프로그램	수상자
20201209	그리메상 공로상		조영환
20201209	그리메상 신인촬영감독상	다큐프라임<60세미만 출입금지>	임형은
20201231	EBS방송대상(영상·아트 부문)	다큐프라임<뇌로 보는 인간>	임형은

#### 다. 영상제작부 해외출장 내역

기간	출장지	출장자	프로그램명
1월 20200115 ~ 20200129	러시아	김제범	<다큐프라임> - 범의 땅 - 연출 : 서준
2월 20200214 ~ 20200310	몽골	홍의권	<다큐프라임> - 여섯 번째 대명종 - 연출 : 최평순
3월 20200319 ~ 20200330	인도네시아	조규백	<다큐프라임> - 연애기계 - 연출 : 손승우

## 개관

스튜디오 영상부는 스튜디오에서 이루어지는 프로그램 녹화와 생방송 제작, 중계차를 이용한 프로그램 제작을 통해 시청자에게 생생한 영상을 전달해주는 역할을 수행한다. 스튜디오·중계 프로그램 제작은 카메라감독뿐만 아니라 프로그램을 기획하는 PD와 작품 구성을 완성하는 작가를 비롯하여 세트, 조명, 음향 등 다양한 제작 부서와 유기적인 협력이 매우 중요하며 이러한 협업 시스템이 고품격 영상 콘텐츠 제작을 가능하게 하는 원동력이 된다. 중계 제작은 전국 각지를 돌며 현장감 넘치는 프로그램을 제작하고 있으며 변화무쌍한 야외 환경 변화에 능동적으로 대처하며 어려운 상황에서도 최고의 영상을 추구하고 있다.

2020년은 COVID-19 팬데믹으로 다사다난한 해였다. 스튜디오영상부는 미성년자의 출연이 제한된 유아어린이 프로그램에 적합하도록 영상문법을 수정하였고, 한정된 제작시간 내에 최고의 효율을 끌어올리기 위하여 프로그램 전달제를 통해 제작 전문성을 강화하였으며, 프로그램 제작의 최전선에서 다수의 출연진과 접촉을 해야함에도 불구하고 엄격한 안전 수칙 준수를 통해 구성원의 확진 없이 한해를 마감하였다.

## 주요업무

### 1. 업무내역

#### 가. 스튜디오 및 중계 프로그램 제작

##### 1) 개요

- 설명: 방송 기술 및 영상 촬영 장비의 비약적인 발전으로 미디어 소비자의 눈높이가 높아진 현실 속에서 EBS 브랜드를 대표할 수 있는 독창적인 영상 제작
- 목표: 제작 전문성 강화를 통한 명품 콘텐츠 제작 및 영상 제작 효율성 증대

##### 2) 추진 방향

- 제작 전문성 강화를 통한 명품 콘텐츠 제작
  - UHD, VR, 드론 등 최신 영상 트렌드 스테디 조직
  - 디지털시네마카메라, 드론, 스테빌라이저, 핸디캠 등 다양한 영상 장비를 활용한 장르맞춤형 영상 구현
  - 4K/8K UHD, VR 등 직무 관련 연수 적극 추진

##### 3) 프로그램 제작 현황

5개의 TV 스튜디오에서 프로그램 녹화와 생방송이 진행되고 있으며 대형 중계차 1대, 소형 중계차 1대 등 총 2대의 중계차가 야외 프로그램 제작에 활용되고 있다.

1ST	2ST	3ST	4ST	5ST
댕땡땡유치원 장학퀴즈 방귀대장 뽕뽕이 뭐든지 뮤직박스 또깨비 가족 엄마랑 놀자 노래하는 기차 뽀뽀 북채널e	EBS초대석 최고의 요리비결 미래교육 플러스 고양이를 부탁해 나눔0700 교육대기획 더체인지 별일없이 산다 비즈니스리뷰 해요와 해요 머니톡	코로나19 극복 특별생방송 EBS가 함께합니다 우리집 유치원 EBS 영어 뉴스 K-POP 한국어	생방송 토크 보니하니 EBS 정오뉴스 EBS 뉴스	스페이스 공감 파란만장 부모특강 0.1%의 비밀 자이언트 팽TV 명의 EIDF 틴스피치 블러섬 청소년 영화제 시상식

## 2. 주요 교육 및 연수

시청자들의 눈높이에 맞는 완성도 높은 고품질 영상콘텐츠 제작을 위해 직무 전문성 강화를 위한 다음과 같은 교육 연수를 실시하였다.

연수	내 용
고해상도 HDR 이미지 연수 2020715-20200717 한국전파진흥협회 안준영	8K 촬영 및 HDR 기반 워크플로우 실습을 통한 고해상도 이미지의 이해
영상제작 클래스 20200921-20201021 Class101 황정민	김종관 감독의 영화 '하코다테에서 안녕' 제작 과정을 통한 영상 제작 클래스
특수촬영 셋업 운영 20201019-20201021 한국전파진흥협회 박민희 김석주 안준영	현장에서의 안정적 촬영과 특별한 장면연출을 위한 특수촬영장비 운영·후반편집 실습으로 촬영감독의 현장 제작 역량강화
실감방송콘텐츠 워크플로우 20201026-20201028 한국전파진흥협회 김석주 임영환	실감콘텐츠 제작 트렌드 및 고효율·고품질 VR·AR 제작을 위한 모션캡처 데이터 활용기법 등 실습교육을 통한 실감콘텐츠 제작역량 강화
장르특화 제작기법 20201118-20201120 한국전파진흥협회 정의성	8K UHD 다큐멘터리 제작 워크플로우·촬영제작 단계별 고려사항 이해와 현장 마스터링 실무를 통한 영상제작 전문인력 양성
시네마토그래피 아트클래스 20201130-20201230 원더월 안준영	촬영 제작 단계에서 의도한 구도·장면 연출을 위한 렌즈의 이해·장르별 특성과 화각 촬영 테스트를 통한 영상 표현 역량 강화

## 3. 수상내역

일자	수상내역	수상자	주관
20201221	코로나19 대응 특별유공 코로나19 대응 우수상	스튜디오영상부	EBS



# 감사실

**개관**

공사 운영에 있어 발생하는 위험요소에 대한 선제적 대응으로 투명성과 효율성을 제고하고자 하였고, 단순히 문제점의 지적에 국한된 감사를 지양하고 보다 능률적인 업무시스템 구축을 유도하였으며, 이를 통하여 기관 경쟁력 강화에 일조하고자 하였음. 처리실적은 정기감사 1건, 특별감사 5건과 일상감사 1,913건을 수행함.

**주요업무**

- 업무 및 회계에 관한 자체감사
- 외부감사 수감 처리
- 사정업무에 대한 사항과 진정·비위 사실 조사 및 처리
- 임직원행동강령 준수 여부 점검 등



# 노동조합

**개관**

전국언론노동조합 EBS지부는 조합원들의 경제적 생활을 보장하고 정치적, 사회적 지위를 확립하여 진정한 민주주의 사회의 노동자로서 인간다운 생활을 영위하고자 함을 목적으로 한다.

조합은 전조의 목적을 달성하기 위하여 다음과 같은 사업을 수행한다.

1. 노동3권의 완전확립에 관한 사항
2. 한국교육방송공사(이하 “공사”라 한다)의 자율성 확보 및 민주적 운영에 관한 사항
3. 근로조건 개선에 관한 사항
4. 조직의 확대 발전과 수익사업에 관한 사항
5. 조합원 교육문화활동 및 조합원간 친목도모에 관한 사항
6. 노동자의 정치세력화에 관한 사항
7. 타 노조 및 상급단체와의 연대활동에 관한 사항
8. 위 각호를 지원하기 위한 조사연구에 관한 사항
9. 기타 조합의 목적달성을 위하여 필요한 사항

**주요업무****1. 주요업무실적****가. 주요 업무 일정 및 실적**

구분	내용
20200116(목)	<ul style="list-style-type: none"> <li>• 제1차 상무집행위원회 개최</li> <li>• 제292회 정기 이사회 방청</li> </ul>
20200120(월)	<ul style="list-style-type: none"> <li>• 제23대 2020년 상무집행위원회 구성 공고</li> <li>• 성명서 발표 - 방통위는 EBS 상임감사 공개 모집하라</li> </ul>
20200122(수)	<ul style="list-style-type: none"> <li>• 성명서 발표 - EBS 상임감사에 또 방통위 사무처장? 방통위는 제정신인가!</li> </ul>
20200210(월)	<ul style="list-style-type: none"> <li>• 제2차 상무집행위원회 개최</li> </ul>
20200211(화)	<ul style="list-style-type: none"> <li>• 2020년 임금 및 단체협상 교섭 요구</li> </ul>
20200214(금)	<ul style="list-style-type: none"> <li>• 2020년 대의원 선출 요청 공고</li> </ul>
20200220(목)	<ul style="list-style-type: none"> <li>• 제293회 정기 이사회 방청</li> </ul>
20200225(화)	<ul style="list-style-type: none"> <li>• 교섭요구 노동조합 확정 공고</li> </ul>

구분	내용
20200319(목)	<ul style="list-style-type: none"> <li>• 2020년 대의원 구성 공고</li> <li>• 제294회 정기 이사회 방청</li> </ul>
20200326(목)	<ul style="list-style-type: none"> <li>• 제1차 정기 대의원회 개최</li> <li>- 2019년 결산 및 회계감사 보고</li> <li>- 임원 추인 및 회계감사 선임</li> <li>- 2020년도 사업계획 및 예산(안) 심의·의결</li> </ul>
20200330(월)	<ul style="list-style-type: none"> <li>• 제3차 상무집행위원회 개최</li> </ul>
20200331(화)	<ul style="list-style-type: none"> <li>• 제1차 단체교섭 전체회의</li> <li>• 제1차 공사발전위원회</li> </ul>
20200401(수)	<ul style="list-style-type: none"> <li>• 성명서 발표 - 방통위는 EBS 상임감사 임명권을 내려놓아라</li> </ul>
20200409(목)	<ul style="list-style-type: none"> <li>• 언론노조 중앙집행위원회</li> </ul>
20200416(목)	<ul style="list-style-type: none"> <li>• 상무집행위원회 구성 변경 공고</li> </ul>
20200417(금)	<ul style="list-style-type: none"> <li>• 전국언론노동조합 모범조직상 수상</li> </ul>
20200420(월)	<ul style="list-style-type: none"> <li>• 제4차 상무집행위원회 개최</li> </ul>
20200423(목)	<ul style="list-style-type: none"> <li>• 제295회 정기 이사회 방청</li> <li>• 언론노조 대의원대회</li> </ul>
20200508(금)	<ul style="list-style-type: none"> <li>• 제5차 상무집행위원회 개최</li> </ul>
20200520(수)	<ul style="list-style-type: none"> <li>• 제1차 노사협의회 (서면결의)</li> </ul>
20200519(화)	<ul style="list-style-type: none"> <li>• 언론노조 방송노조협의회</li> </ul>
20200521(목)	<ul style="list-style-type: none"> <li>• 제296회 정기 이사회 방청</li> </ul>
20200522(금)	<ul style="list-style-type: none"> <li>• 광복회, 민족문제연구소 방문</li> </ul>
20200528(목)	<ul style="list-style-type: none"> <li>• 언론노조 중앙집행위원회</li> </ul>
20200602(화)	<ul style="list-style-type: none"> <li>• 찾아가는 소통 카페 진행 공지</li> </ul>
20200610(수)	<ul style="list-style-type: none"> <li>• 찾아가는 소통 카페 - 창의융합교육부, 영어인공지능프로젝트팀</li> </ul>
20200612(금)	<ul style="list-style-type: none"> <li>• 찾아가는 소통 카페 - 콘텐츠사업부</li> </ul>
20200616(화)	<ul style="list-style-type: none"> <li>• 언론노조 중앙집행위원회</li> </ul>
20200618(목)	<ul style="list-style-type: none"> <li>• 노조창립 32주년 기념 행사 “조합원 덕분에” 개최</li> <li>• 제297회 정기 이사회 방청</li> </ul>
20200622(월)	<ul style="list-style-type: none"> <li>• 성명서 발표</li> <li>- 포스트 코로나 시대 세계를 선도할 대한민국의 미래 교육 비전을 제시하라</li> </ul>
20200623(화)	<ul style="list-style-type: none"> <li>• 언론노조 방송노조협의회</li> </ul>
20200624(수)	<ul style="list-style-type: none"> <li>• 고양시공공노조연대(고공연대) 운영위원회</li> </ul>
20200625(목)	<ul style="list-style-type: none"> <li>• 찾아가는 소통 카페 - 영상그래픽부</li> </ul>
20200630(화)	<ul style="list-style-type: none"> <li>• 언론노조 중앙집행위원회</li> </ul>
20200702(목)	<ul style="list-style-type: none"> <li>• 찾아가는 소통 카페 - 교육제작부</li> </ul>
20200703(금)	<ul style="list-style-type: none"> <li>• 제6차 상무집행위원회 개최</li> </ul>
20200707(화)	<ul style="list-style-type: none"> <li>• 찾아가는 소통 카페 - 글로벌애니부</li> </ul>
20200709(목)	<ul style="list-style-type: none"> <li>• 제2차 노사협의회</li> </ul>
20200714(화)	<ul style="list-style-type: none"> <li>• 찾아가는 소통 카페 - 광고사업부</li> </ul>
20200716(목)	<ul style="list-style-type: none"> <li>• 찾아가는 소통 카페</li> <li>- 교양제작부, 미래콘텐츠기획프로젝트팀, 지식채널e프로젝트팀</li> <li>• 제298회 정기 이사회 방청</li> </ul>
20200717(금)	<ul style="list-style-type: none"> <li>• cjb 청주방송 연대 투쟁</li> </ul>



구분	내용
20200721(화)	<ul style="list-style-type: none"> <li>• 찾아가는 소통 카페 - 편집부</li> <li>• 언론노조 방송노조협의회</li> </ul>
20200723(목)	<ul style="list-style-type: none"> <li>• 찾아가는 소통 카페 - 팽TV&amp;브랜드스튜디오팀</li> <li>• 민주노총 대의원대회</li> </ul>
20200724(금)	<ul style="list-style-type: none"> <li>• 언론노조 지상파미래발전특위</li> </ul>
20200728(화)	<ul style="list-style-type: none"> <li>• 언론노조 중앙집행위원회</li> </ul>
20200729(수)	<ul style="list-style-type: none"> <li>• 찾아가는 소통 카페 - 제작기술부</li> </ul>
20200731(금)	<ul style="list-style-type: none"> <li>• 찾아가는 소통 카페 - 에듀테크팀</li> </ul>
20200804(화)	<ul style="list-style-type: none"> <li>• 제7차 상무집행위원회 개최</li> </ul>
20200811(화)	<ul style="list-style-type: none"> <li>• 언론노조 국회 토론회</li> </ul>
20200814(금)	<ul style="list-style-type: none"> <li>• 언론노조 지상파미래발전특위</li> </ul>
20200901(화)	<ul style="list-style-type: none"> <li>• 대의원 변경 공고</li> </ul>
20200907(월)	<ul style="list-style-type: none"> <li>• 신입사원 노동조합 교육</li> </ul>
20200909(수)	<ul style="list-style-type: none"> <li>• 제2차 임시 대의원회 개최 <ul style="list-style-type: none"> <li>- 2020년 추경 예산 의결</li> <li>- 2020년 임단협(안) 보고</li> <li>- 2020년 상반기 회계감사 결과 보고</li> </ul> </li> </ul>
20200917(목)	<ul style="list-style-type: none"> <li>• 언론노조 중앙집행위원회</li> </ul>
20201006(화)	<ul style="list-style-type: none"> <li>• 임단협 실무 소위원회</li> </ul>
20201013(화)	<ul style="list-style-type: none"> <li>• 제8차 상무집행위원회 개최</li> </ul>
20201014(수)	<ul style="list-style-type: none"> <li>• 제3차 임시 대의원회 개최 <ul style="list-style-type: none"> <li>- 2020년 임단협 진행상황 보고</li> </ul> </li> </ul>
20201019(월)	<ul style="list-style-type: none"> <li>• 임단협 실무 소위원회</li> </ul>
20201020(화)	<ul style="list-style-type: none"> <li>• 제9차 상무집행위원회 개최</li> <li>• 24대 노동조합 임원선거 관리위원 위촉 공고</li> </ul>
20201022(목)	<ul style="list-style-type: none"> <li>• 언론노조 중앙집행위원회</li> </ul>
20201028(수)	<ul style="list-style-type: none"> <li>• 임단협 실무 소위원회</li> </ul>
20201029(목)	<ul style="list-style-type: none"> <li>• 제301회 정기 이사회 방청</li> <li>• 언론노조 방송노조협의회</li> </ul>
20201103(화)	<ul style="list-style-type: none"> <li>• 임단협 실무 소위원회</li> </ul>
20201104(수)	<ul style="list-style-type: none"> <li>• 제10차 상무집행위원회 개최</li> </ul>
20201106(금)	<ul style="list-style-type: none"> <li>• 제3차 노사협의회</li> </ul>
20201109(월)	<ul style="list-style-type: none"> <li>• 언론노조 방송노조협의회</li> </ul>
20201111(수)	<ul style="list-style-type: none"> <li>• 제4차 임시 대의원회 개최 <ul style="list-style-type: none"> <li>- 2020년 임단협 협상 보고 및 향후 대응</li> </ul> </li> </ul>
20201118(수)	<ul style="list-style-type: none"> <li>• 제24대 노동조합 임원 선거 투표 실시</li> </ul>
20201119(목)	<ul style="list-style-type: none"> <li>• 제302회 정기 이사회 방청</li> </ul>
20201124(화)	<ul style="list-style-type: none"> <li>• 언론노조 창립기념식</li> </ul>
20201128(토)	<ul style="list-style-type: none"> <li>• 2020 민주노총 임원 선거 투표 실시 (11.28~12.04)</li> </ul>
20201130(월)	<ul style="list-style-type: none"> <li>• 언론노조 지상파미래발전특위</li> </ul>
20201207(월)	<ul style="list-style-type: none"> <li>• 제11차 상무집행위원회 개최</li> </ul>
20201208(화)	<ul style="list-style-type: none"> <li>• 제5차 임시 대의원회 개최 <ul style="list-style-type: none"> <li>- 2020년 임단협 결과 보고 및 의결</li> <li>- 2020년 추경 예산안 심의 및 의결</li> </ul> </li> </ul>
20201209(수)	<ul style="list-style-type: none"> <li>• 2020년 임단협 체결식</li> </ul>

구분	내용
20201217(목)	<ul style="list-style-type: none"><li>• 2020 민주노총 임원선거 결선 투표 실시 (12.17~12.23)</li><li>• 언론노조 중앙집행위원회</li></ul>
20201222(화)	<ul style="list-style-type: none"><li>• 언론노조 방송노조협의회</li></ul>
20201224(목)	<ul style="list-style-type: none"><li>• 제303회 정기 이사회 방청</li></ul>
20201230(수)	<ul style="list-style-type: none"><li>• 제304회 임시 이사회 방청</li></ul>

# 부록

# 목차

EBS 연표

한국교육방송공사법

한국교육방송공사 정관

한국교육방송공사 강령

EBS 2018-2020 조직도

EBS 임직원 명단

# EBS 연표

## 1951

1951.06.18 <라디오 학교> 방송 개시  
(문교부·KBS)

## 1962

1962.08.19 <라디오 학교> 방송 중단

## 1963

1963.03.11 <라디오 학교> 방송 재개  
(중앙시청각교육원·KBS)

## 1969

1969.05.05 TV 학교방송 시작

## 1972

1972.08.30 한국교육개발원 설립  
1972.12. 미국 웨스팅하우스와 T-COM  
사업 가계약 체결

## 1973

1973.03.14 교육방송 설치 근거 법제화  
(한국교육개발원 육성법 공포)  
1973.04.09 TV 학교방송 중단(중앙시청각교육원)

## 1974

1974.03.18 방송통신고등학교 프로그램(라디오) 제작방송  
1974.03.28 라디오 학교방송 인수(한국교육개발원)  
1974.04.01 중앙시청각교육원으로부터 라디오 학교 방송사업  
KEDI로 이관, 방송통신고등학교 방송 업무 시작  
1974.05.14 교육방송 청사(우면동) 기공식  
1974.11.18 우면동 청사 뒷산에 송신철탑(57m) 건립

## 1975

1975.01.16 교육방송 무선국 가허가 취득  
(전파관리법 제7조 의거)  
1975.03.22 시험전파 발사 허가 취득  
1975.08.31 교육방송 청사 준공  
1975.09.27 교육방송 우면동 청사로 이전  
1975.12. UHF TV 2개 채널 시험 전파 발사  
(기구방식에 의한 송신체계, 컬러방송)

1975.12.12 우리나라 최초의 컬러TV 프로그램 수신을 통한  
공개수업 실시  
(안양서국교)

## 1977

1977.02. 기국 송신체계 취소  
(교육방송 송신망의 지상방식 전환 결정)

## 1978

1978.07.26 교육방송 기본편성은 교육방송심의위원회가,  
세부편성 및 제작은 한국교육개발원이, 송출은  
KBS로 하는 3원화 체제, 국무총리 지시각서

## 1980

1980.09.01 <TV고교 교육방송> 제작으로 TV방송 개시(  
한국교육개발원)

## 1981

1981.02.02 교육전문채널 KBS 제3TV(UHF)와 교육라디오  
(FM) 신설, 컬러 TV방송 실시

## 1985

1985.09. 우면동 방송동 증축 공사 준공

## 1989

1989.04.17 <TV고교가정학습> 방송 실시

## 1990

1990.12.27 교육방송(EBS) 개국 (한국교육개발원 부설),  
EBS TV(호출부호 HLQL-TV),  
EBS FM(호출부호 HLQL-FM) 등 두 개의 독립  
교육 채널 운영, 김학천 소장 직무대리 취임

## 1991

1991.10.30 교육방송 운영 규정 개정(소장 및 부소장을 원장  
및 부원장으로 직명 개칭)  
1991.11.01 교육방송 자체 송출 개시  
1991.12.03 이준해 교육방송 초대 원장 취임

**1992**

- 1992.07. 교육방송 강령 제정 공포  
1992.09.09 정연춘 교육방송 2대 원장 취임

**1995**

- 1995.02. EBS, ABU 가입으로 국제무대 진출  
1995.03.20 교육방송 별관, 해동빌딩으로 이전  
1995.09.16 박흥수 교육방송 3대 원장 취임

**1996**

- 1996.12.17 한국교육방송원법 국회본회의 통과

**1997**

- 1997.01.13 한국교육방송원법 공포  
(법률 제5273호)  
1997.03.03 TV 오전방송 개시  
1997.03.12 한국교육방송원 창립  
1997.08.25 위성방송(위성 1, 2TV) 개국

**1998**

- 1998.12.01 교육방송 종합정보시스템 구축사업 완료  
1998.12.07 위성TV 구조정실(디지털) 완공

**1999**

- 1999.12.28 한국교육방송공사법 국회 통과

**2000**

- 2000.03.13 한국교육방송공사법 시행  
(법률 제6136호)  
2000.05.09 박흥수 한국교육방송공사 초대 사장 취임  
2000.06.01 한국교육방송공사 첫 이사회 개최  
2000.06.22 한국교육방송공사 법인 설립 등기  
2000.12.22 EBS 인터넷 방송(www.ebs.co.kr) 개국

**2001**

- 2001.10.22 김학천 한국교육방송공사 2대 사장 취임

**2002**

- 2002.04.11 한국교육방송공사 사옥 매입  
(강남구 도곡동 소재)

**2003**

- 2003.07.23 고석만 한국교육방송공사 3대 사장 취임  
2003.08.21 한국교육방송공사법 일부 개정 공포  
(법률 제6970호)

**2004**

- 2004.04.01 EBS 인터넷 수능강의  
(www.ebsi.co.kr) 실시  
2004.04.01 라이브 상설무대 EBS 스페이스 개관  
2004.08.30 제1회 EBS 국제다큐멘터리 페스티벌(EIDF) 개최

**2005**

- 2005.03.16 권영만 한국교육방송공사 4대 사장 취임  
2005.07.01 EBSu 위성 DMB 방송 실시  
2005.12.01 낮방송시간 확대 실시

**2006**

- 2006.07.24 인터넷 라디오 플레이어 반디서비스 실시  
2006.07.27 외국어학습전문사이트 EBSlang (www.ebslang.co.kr) 개시  
2006.09.05 EBS 위성 멀티 송출 시스템 구축 완료  
2006.09.19 구관서 한국교육방송공사 5대 사장 취임

**2007**

- 2007.04.06 영어교육전문채널(위성TV) 개국  
2007.11.03 EBS PLUS1·PLUS2·English  
공익채널로 선정

**2008**

- 2008.01.16 경기도와 디지털통합사옥 건립을 위한 MOU 체결  
2008.10. 지상파 재허가 심사평가 결과 1위 획득

**2009**

- 2009.10.15 곽덕훈 한국교육방송공사 6대 사장 취임

**2010**

- 2010.03.10 사교육비 경감과 공교육 내실화를 위한 EBS·교과부·한국교육과정평가원 간 MOU 체결  
2010.05.11 곽덕훈 사장, 한국방송협회 부회장 선임  
2010.07.19 국내 방송사상 최초, 장애인을 위한 화면해설 및 자막·수화 서비스 개시  
2010.10.01 EBS America 미국 최대 위성방송 디렉TV 진출

**2011**

- 2011.05. 방송사 최초 EBS EDRB(클립형 콘텐츠 DB)시범 서비스 개통  
2011.06. 다문화 가정을 위한 '두리안(durian)' 사이트  
(http://durian.ebs.co.kr) 오픈  
2011.06. EBS 초 중학 인터넷 사이트 개설

**2012**

- 2012.07.02 EBSU, 위성DMB전용채널에서 유아어린이 교육 채널로 개편  
 2012.12.05 신용섭 한국교육방송공사 7대 사장 취임

**2013**

- 2013.02. EBS 디지털 통합사옥 건립 기본계획 변경 의결  
 2013.03.14 EBSMATH(초, 중등 수학전문) 사이트 개통  
 2013.11. EBS 디지털 통합사옥 기본 설계 완료

**2014**

- 2014.08. 디지털 통합사옥 착공

**2015**

- 2015.02. 국내 최초 지상파 다채널방송 EBS 2TV 개국 및 다채널방송 시범서비스 실시  
 2015.11. 우종범 한국교육방송공사 8대 사장 취임

**2016**

- 2016.01. EBS 모델을 통한 베트남 교육채널 'VTV7'개국

**2017**

- 2017.08.14 EBS 일산사옥 이전 및 송출 개시  
 2017.09.11 장해량 한국교육방송공사 9대 사장 취임

**2018**

- 2018.01.03 '제2창사(EBS RESTART) 선언'  
 2018.01.29 EBS 모바일 콘텐츠 브랜드 '모모(MOMOe)' 유튜브 브 채널 오픈  
 2018.10.12 EBS 소프트웨어 교육 플랫폼(이숲) 베타 오픈

**2019**

- 2019.01.31 EBS 소프트웨어 교육 플랫폼 (이숲) 정식 오픈  
 2019.03.11 김명중 한국교육방송공사 10대 사장 취임  
 2019.04.02 <자이언트 팅TV> 첫 방송  
 2019.09. <EBS 제작가이드라인> 개발 및 적용

**2020**

- 2020.02.21 <코로나19대응교육지원 비상대책단> 가동  
 2020.03.02 원격교육공공플랫폼 <EBS 온라인클래스> 오픈  
 2020.03.09 <EBS 라이브 특강> 방송 개시  
 2020.04.06 초중학 학습용 'EBS러닝' 채널 신규 출범  
 2020.12.08 EBS 원격교육시스템 법제화 (한국교육방송공사법 개정)

제정 2000. 1. 12. 법률 제 6136호  
 개정 2001. 1. 29. 법률 제 6400호  
 개정 2003. 8. 21. 법률 제 6970호  
 개정 2008. 2. 29. 법률 제 8867호  
 개정 2008. 12. 31. 법률 제 9280호  
 개정 2010. 3. 22. 법률 제10165호  
 개정 2013. 8. 13. 법률 제12093호  
 개정 2014. 6. 3. 법률 제12744호  
 개정 2015. 1. 20. 법률 제13074호  
 개정 2015. 12. 22. 법률 제13615호  
 개정 2018. 2. 21. 법률 제15410호

7. 정관 변경에 관한 사항  
 8. 사채발행(社債發行) 및 차입에 관한 사항  
 9. 자본금 및 회계에 관한 사항  
 10. 공고의 방법에 관한 사항  
 11. 그 밖에 대통령령으로 정하는 사항  
 ② 공사가 정관을 변경하려는 경우 「방송통신위원회 설치 및 운영에 관한 법률」에 따른 방송통신위원회(이하 "방송통신위원회"라 한다)의 인가를 받아야 한다.(개정 2008. 2. 29)(개정 2015. 1. 20.)

## 제1장 총 칙

**제1조(목적)** 이 법은 한국교육방송공사를 설립하여 교육방송을 효율적으로 실시함으로써 학교교육을 보완하고, 국민의 평생교육과 민주적 교육발전에 이바지함을 목적으로 한다.

**제2조(법인격)** 한국교육방송공사(이하 "공사"라 한다)는 법인으로 한다.

**제3조(주된 사무소)** 공사의 주된 사무소의 소재지는 정관으로 정한다.

**제4조(자본금)** ① 공사의 자본금은 1천억원으로 하고 정부가 전액 출자한다. (개정 2015. 1. 20.)  
 ② 제1항의 자본금을 납입하는 시기와 방법은 기획재정부장관이 정하는 바에 따른다. (개정 2008. 2. 29)(개정 2015. 1. 20.)

**제5조(정관의 기재사항)** ① 공사의 정관에는 다음 각 호의 사항이 포함되어야 한다. (개정 2015. 1. 20.)  
 1. 목적  
 2. 명칭  
 3. 주된 사무소의 소재지  
 4. 공사의 조직과 임원 및 직원에 관한 사항  
 5. 이사회의 운영에 관한 사항  
 6. 업무와 그 집행에 관한 사항

**제6조(등기)** ① 공사는 주된 사무소의 소재지에서 설립등기를 함으로써 성립한다.(개정 2015. 1. 20.)  
 ② 제1항에 따른 공사의 설립등기와 그 밖에 공사의 등기에 관하여 필요한 사항은 대통령령으로 정한다.(개정 2015. 1. 20.)

**제6조의2(유사명칭의 사용 금지)** 이 법에 따른 공사가 아닌 자는 한국교육방송공사 또는 이와 유사한 명칭을 사용하지 못한다.(신설 2015. 1. 20.)

**제7조(업무)** 공사는 다음 각 호의 업무를 수행한다.(개정 2015. 1. 20.)  
 1. 텔레비전 교육방송의 실시  
 2. 라디오 교육방송의 실시  
 3. 위성 교육방송의 실시  
 4. 방송시설의 설치·운영 및 관리  
 5. 프로그램 제작 및 공급사업  
 6. 교육 관련 행사 등의 주관 및 국제교류  
 7. 교육방송에 관한 조사·연구  
 8. 제1호부터 제7호까지의 업무에 부대되는 사업

**제8조(다른 법률과의 관계)** 공사에 관하여 이 법에서 규정한 것을 제외하고는 「민법」 중 재단법인에 관한 규정을 준용한다.(개정 2015. 1. 20.)



## 제2장 기 관

**제9조(임원)** ① 공사에는 임원으로 사장 1명, 부사장 1명과 감사 1명을 둔다.(개정 2003. 8. 21)(개정 2015. 1. 20.)

② 사장은 방송통신위원회 위원장이 방송통신위원회의 동의를 받아 임명한다.(개정 2008. 2. 29)(개정 2015. 1. 20.)

③ 감사는 방송통신위원회에서 임명한다.(개정 2008. 2. 29)

④ 부사장은 사장이 임명한다.(개정 2003. 8. 21)

**제10조(임원의 임기)** ① 사장·부사장 및 감사의 임기는 각각 3년으로 한다.(개정 2003. 8. 21)

② 임원이 결원된 경우에는 결원된 날부터 30일 이내에 제9조에 따라 보궐임원을 임명하여야 하며, 보궐임원의 임기는 전임자 임기의 남은 기간으로 한다.(개정 2015. 1. 20.)

③ 임기가 끝난 임원은 후임자가 임명될 때까지 그 직무를 수행한다. (개정 2015. 1. 20.)

**제11조(임원의 결격사유)** ① 다음 각 호의 어느 하나에 해당하는 사람은 공사의 임원이 될 수 없다.

1. 대한민국의 국민이 아닌 사람
2. 「정당법」 제22조에 따른 당원 또는 당원의 신분을 상실한 날부터 3년이 경과되지 아니한 사람
3. 「국가공무원법」 제33조 각 호의 어느 하나에 해당하는 사람
4. 「공직선거법」 제2조에 따른 선거에 의하여 취임하는 공직에서 퇴직한 날부터 3년이 경과되지 아니한 사람
5. 「공직선거법」 제2조에 따른 대통령선거에서 후보자의 당선을 위하여 방송, 통신, 법률, 경영 등에 대하여 자문이나 고문의 역할을 한 날부터 3년이 경과되지 아니한 사람
6. 「대통령직 인수에 관한 법률」 제6조에 따른 대통령직인수위원회 위원의 신분을 상실한 날부터 3년이 경과되지 아니한 사람

② 제1항제5호에 따른 자문이나 고문의 역할을 한 사람의 구체적인 범위는 대통령령으로 정한다.

[전문개정 2014. 6. 3.]

**제12조(임원의 직무)** ① 사장은 공사를 대표하고, 공사의 업무를 총괄하며, 경영성과에 대하여 책임을 진다.

② 사장이 부득이한 사유로 그 직무를 수행할 수 없을 때에는 부사장이 그 직무를 대행하고, 부사장이

부득이한 사유로 그 직무를 수행할 수 없을 때에는 정관에서 정하는 사람이 그 직무를 대행한다.(개정 2015. 1. 20.)

③ 감사(監事)는 공사의 업무 및 회계에 관한 사항을 감사(監査)한다.(개정 2015. 1. 20.)

**제13조(이사회)의 설치 및 운영)** ① 공사는 교육방송의 독립성과 공공성을 확보하고 공사의 업무에 관한 중요 사항을 의결하기 위하여 이사회를 둔다.

② 이사회는 방송통신위원회가 임명하는 비상임 이사 9명으로 구성한다.(개정 2003. 8. 21) (개정 2008. 2. 29)(개정 2015. 1. 20.)

③ 방송통신위원회가 임명하는 이사에는 교육부장관이 추천하는 사람 1명과 대통령령으로 정하는 교육 관련 단체에서 추천하는 사람 1명이 포함되어야 한다(개정 2001. 1. 29) (개정 2003. 8. 21) (개정 2008. 2. 29)(개정 2015. 1. 20.)

④ 이사장은 이사회에서 호선(互選)하며, 이사회를 소집하고 그 의장이 된다. (개정 2003. 8. 21)(개정 2015. 1. 20.)

⑤ 이사장이 부득이한 사유로 직무를 수행할 수 없을 때에는 정관에서 정하는 이사가 그 직무를 대행한다.(개정 2015. 1. 20.)

⑥ 이사회는 재적 구성원 과반수의 찬성으로 의결한다.(개정 2003. 8. 21)(개정 2015. 1. 20.)

⑦ 사장과 감사는 이사회에 출석하여 의견을 진술할 수 있다.(개정 2003. 8. 21) (개정 2014. 6. 3.)(개정 2015. 1. 20.)

⑧ 이사회의 회의는 공개한다. 다만, 다음 각 호의 어느 하나에 해당하는 경우에는 이사회의 의결로 공개하지 아니할 수 있다.(신설 2014. 6. 3.)(개정 2015. 1. 20.)

1. 다른 법령에 따라 비밀로 분류되거나 공개가 제한된 내용이 포함되어 있는 경우
2. 공개하면 개인·법인 및 단체의 명예를 훼손하거나 정당한 이익을 해칠 우려가 있다고 인정되는 경우
3. 감사·인사관리 등에 관한 사항으로 공개하면 공정한 업무수행에 현저한 지장을 초래할 우려가 있는 경우

**제14조(이사회)의 기능)** ① 이사회는 다음 각 호의 사항을 심의·의결한다.(개정 2015. 1. 20.)

1. 공사가 수행하는 방송의 종합적인 기본계획
2. 예산·자금계획 및 운용계획
3. 예비비의 사용 및 예산의 이월(移越)
4. 결산
5. 공사의 경영평가 및 공표

6. 방송시설의 설치 및 폐지
7. 부동산 등 기본재산의 취득 및 처분
8. 장기차입금의 차입 및 사채발행과 그 상환계획
9. 손익금의 처리
10. 정관의 변경
11. 정관에서 정하는 규정의 제정·개정 및 폐지
12. 그 밖에 이사회가 특히 필요하다고 인정하는 사항
  - ② 이사회는 특히 필요하다고 인정하는 경우에는 감사(監事)에게 공사의 감사(監査)를 요청할 수 있다.(개정 2015. 1. 20.)

**제15조(이사 및 임직원의 직무상 의무)** ① 공사의 이사 및 임원은 공사와 거래를 할 수 없으며, 이사는 본인 또는 「민법」 제777조에 규정된 친족관계에 있는 사람의 이해와 관련된 사항에 대해서는 이사회 심의·의결에 관여할 수 없다.(개정 2003. 8. 21)(개정 2015. 1. 20.)

② 공사의 임원 및 직원은 그 직무 외의 영리를 목적으로 하는 직무에 종사하지 못한다. (개정 2015. 1. 20.)

③ 공사의 이사·임원 또는 직원이나 그 직에 있었던 사람은 직무상 알게 된 비밀을 누설하거나 도용하여서는 아니 된다.(개정 2003. 8. 21)(개정 2015. 1. 20.)

**제16조(대리인의 선임)** 사장은 정관에서 정하는 바에 따라 임원 또는 직원 중에서 공사의 업무에 관한 재판상 또는 재판 외의 모든 행위를 할 수 있는 권한을 가진 대리인을 선임할 수 있다. (개정 2015. 1. 20.)

**제17조(직원의 임면)** 공사의 직원은 정관에서 정하는 바에 따라 사장이 임면(任免)한다. (개정 2015. 1. 20.)

### 제3장 회 계

**제18조(회계처리)** ① 공사의 회계연도는 정부의 회계연도에 따른다. (개정 2015. 1. 20.)

② 공사의 회계처리의 기준과 절차 등에 관하여는 기업회계기준 및 정부기업예산법을 준용한다.(개정 2008. 12. 31)

**제19조(재원)** 공사의 경비는 다음 각호의 재원(財源)으로 충당한다. (개정 2015. 1. 20.)

1. 방송통신발전 기본법 제26조제1항제5호에 따른

- 방송통신발전기금의 출연액(出捐額)(개정 2010. 3. 22)
2. 「방송법」 제68조에 따른 텔레비전방송수신료의 일부
3. 국가·지방자치단체의 보조금
4. 교육정보 제공체제의 운영에 따른 이용료·수수료·수익금
5. 그 밖의 수입금

**제20조(예산의 편성)** ① 공사의 예산은 사장이 편성하고 이사회 심의·의결로 확정한다. 예산이 확정된 후 제22조에 따른 운영계획의 변경 등 불가피한 사유로 예산을 변경하는 경우에도 또한 같다.(개정 2003. 8. 21)(개정 2008. 2. 29)(개정 2015. 1. 20.)(개정 2015. 12. 1.)

② 사장은 예산이 확정된 후(제1항 단서에 따라 예산이 변경된 경우를 포함한다) 2개월 이내에 제22조에 따른 운영계획을 첨부하여 방송통신위원회에 제출하여야 한다.(신설 2015. 12. 1.)

**제21조(준예산)** ① 사장은 천재지변이나 그 밖의 부득이한 사유로 회계연도 시작 전까지 예산이 확정되지 아니한 경우에는 전년도 예산에 준하여 예산을 운영할 수 있다. (개정 2015. 1. 20.)

② 준예산(準豫算)은 해당 연도의 예산이 확정된 경우에는 그 효력을 잃는다. 이 경우 준예산에 따라 집행된 예산은 해당 연도의 예산에 따라 집행된 것으로 본다. (개정 2015. 1. 20.)

**제22조(운영계획의 수립)** 사장은 제20조에 따라 예산이 확정되었을 때에는 즉시 이사회 심의·의결을 거쳐 해당 연도의 예산에 따른 운영계획을 수립하여야 한다.  
[전문개정 2015. 12. 1.]

**제23조(결산서의 제출)** ① 사장은 매 회계연도가 끝난 후 2개월 이내에 전 회계연도의 결산서를 방송통신위원회에 제출하여야 한다.(개정 2008. 2. 29)(개정 2013. 8. 13.)(개정 2015. 1. 20.)

② 제1항의 결산서에는 다음 각 호의 서류를 첨부하여야 한다.(개정 2013. 8. 13.)

1. 재무제표와 그 부속서류
2. 그 밖에 결산의 내용을 명확하게 하기 위하여 필요한 서류로서 대통령령으로 정하는 서류

③ 방송통신위원회는 매년 3월 31일까지 제1항에 따른 결산서와 제2항의 서류(이하 이 조에서 “결산서등”이라 한다)를 감사원에 제출하여야 한다.(개정

2013. 8. 13.)(개정 2018. 2. 21.)

④ 감사원은 제3항에 따라 받은 결산서등을 검사하고 그 결과를 5월 20일까지 방송통신위원회에 보내야 한다.(개정 2013. 8. 13.)(개정 2015. 1. 20.)(개정 2018. 2. 21.)

⑤ 방송통신위원회는 결산서등에 제4항에 따른 감사원의 검사 결과를 첨부하여 5월 31일까지 국회에 제출하여야 한다.(개정 2013. 8. 13.)(개정 2015. 1. 20.)(개정 2018. 2. 21.)

⑥ 공사의 결산은 국회의 승인을 받아 확정되며, 공사의 사장은 이를 공표하여야 한다.(신설 2013. 8. 13.)(개정 2015. 1. 20.)

[전문개정 2003. 8. 21] [제목개정 2013. 8. 13.]

**제24조(보조금 등)** 국가와 지방자치단체는 예산의 범위에서 대통령령으로 정하는 바에 따라 공사의 업무에 필요한 경비의 일부를 보조하거나 재정자금을 융자할 수 있으며 공사의 사채(社債)를 인수할 수 있다. (개정 2015. 1. 20.)

**제25조(물품구매 및 공사계약의 위탁)** 사장은 필요하다고 인정하는 경우에는 공사의 수요물자의 구매나 시설공사계약의 체결을 조달청장에게 위탁할 수 있다. (개정 2015. 1. 20.)

**제26조(감사)** ① 공사의 감사는 내부감사와 외부감사로 구분한다.

② 내부감사는 정관에서 정하는 바에 따라 공사의 감사가 실시하고 이사회에 보고한다.(개정 2015. 1. 20.)

③ 공사의 외부감사는 「감사원법」에서 정하는 바에 따라 감사원이 실시한다. (개정 2015. 1. 20.)

**제27조(벌칙)** 제15조제3항을 위반하여 직무상 알게 된 비밀을 누설하거나 도용한 사람은 2년 이하의 징역 또는 2천만원 이하의 벌금에 처한다. (신설 2015. 1. 20.)(개정 2018. 2. 21.)

**제28조(과태료)** ① 제6조의2를 위반하여 한국교육방송공사 또는 이와 유사한 명칭을 사용한 자에게는 500만원 이하의 과태료를 부과한다.(신설 2015. 1. 20.)

② 제1항에 따른 과태료는 대통령령으로 정하는 바에 따라 방송통신위원회가 부과·징수한다.(신설 2015. 1. 20.)

## 부 칙

〈법률 제6136호, 2000.1.12〉

**제1조(시행일)** 이 법은 공포후 2월이 경과한 날부터 시행한다.

**제2조(다른 법률의 폐지)** 한국교육방송원법은 이 법의 시행과 동시에 이를 폐지한다

**제3조(교육방송에 관한 경과조치)** ① 이 법 시행당시 종전의 한국교육방송원법의 규정에 의하여 설립된 한국교육방송원은 이 법에 의한 공사로 본다.

② 이 법 시행당시 한국교육방송원이 소유하는 시설과 재산에 관한 권리·의무는 공사가 이를 승계한다.

**제4조(정관의 변경에 관한 경과조치)** 공사는 이 법 시행 후 3월 이내에 정관을 변경하여 방송위원회의 인가를 받아야 한다.

**제5조(임원 및 직원 등에 관한 경과조치)** ① 이 법 시행 당시 임원과 비상임이사는 이 법 시행 후 3월 이내에 이 법의 규정에 의하여 임명되어야 한다.

② 이 법 시행 당시 종전의 한국교육방송원의 임원 및 직원은 이 법에 의한 후임자가 임명될 때까지 그 직무를 행한다.

③ 제2항의 규정에 의한 재직직원이 이 법 시행 후 신분을 계속 보유하게 될 경우 그 재직기간은 종전의 재직기간을 합하여 계산한다.

**제6조(보고 승인등에 관한 경과조치)** 한국교육방송원이 종전의 규정에 의하여 교육부장관 또는 방송위원회에 행한 보고 등의 행위는 이 법에 의하여 방송위원회에 행한 것으로 보며 교육부장관이 종전의 규정에 의하여 한국교육방송원에 대하여 행한 승인 등의 행위는 방송위원회가 공사에 행한 것으로 본다.

**제7조(다른 법률의 개정)** ① 관세법 중 다음과 같이 개정한다.

제28조의5제1항제1호 중 “학교 또는 훈련원에서 사용하게 할 목적으로 수입하는 학술연구용품”을 “학교, 교육방송기관 또는 훈련원에서 사용하게 할 목적으로 수입하는 학술연구용품 및 방송기자재”로 하며, 동항제2호 중 “학교·공공의료기관”을 “학교·교육방송기관·공공의료기관”으로 한다.

② 부가가치세법 중 다음과 같이 개정한다.

제12조제2항제3호 중 “학술연구단체·교육기관”을 “학술연구단체·교육기관 및 한국교육방송공사법에 의한 한국교육방송공사”로 한다.

③ 조세특례제한법 중 다음과 같이 개정한다.

제73조제1항에 제11호를 다음과 같이 신설한다.

11. 한국교육방송공사법에 의하여 설립된 한국교육방송공사에 지출하는 기부금

제106조제2항에 제10호를 다음과 같이 신설한다.

10. 한국교육방송공사법에 의하여 설립된 한국교육방송공사에서 직접 사용하기 위한 시설 및 방송기자재

제109조에 제12호를 다음과 같이 신설한다.

12. 한국교육방송공사법에 의하여 설립된 한국교육방송공사가 직접 사용하기 위한 물품

④ 정부투자기관관리기본법 중 다음과 같이 개정한다.

제2조제2항 중 “한국방송공사법에 의한 한국방송공사”를 “방송법에 의한 한국방송공사, 한국교육방송공사법에 의한 한국교육방송공사”로 한다.

## 부 칙

〈법률 제6400호, 2001.1.29〉 (정부조직법)

**제1조 (시행일)** 이 법은 공포한 날부터 시행한다. 〈단서 생략〉

### 제2조 생략

**제3조 (다른 법률의 개정)** ① 내지 <37> 생략

<38> 한국교육방송공사법 중 다음과 같이 개정한다.

제13조제3항중 “교육부장관”을 “교육인적자원부장관”으로 한다.

<39> 내지 <79> 생략

### 제4조 생략

## 부 칙

〈법률 제6970호, 2003.8.21〉

**제1조(시행일)** 이 법은 공포한 날부터 시행한다.

**제2조(이사회 및 임원의 구성에 관한 경과조치)** ① 이 법 시행당시 종전의 비상임이사 및 임원은 이 법에 의하여 임명된 이사 및 임원으로 본다. 다만, 상임이

사 2인은 이 법 시행과 동시에 그 임기가 만료된 것으로 본다.

② 제1항의 규정에 의한 이사 및 임원의 임기는 이 법 시행당시 종전의 비상임이사 및 임원의 잔임기간으로 한다.

③ 제13조제2항의 개정규정에 의하여 최초로 임명된 이사의 임기는 제2항의 규정에 의한 이사의 임기가 만료되는 때까지로 한다.

**제3조(예산에 관한 경과조치)** 이 법 시행당시 종전의 공사의 예산은 이 법에 의하여 확정된 것으로 본다.

## 부 칙

〈법률 제8867호, 2008.2.29〉

(방송통신위원회의 설치 및 운영에 관한 법률)

**제1조(시행일 등)** 이 법은 공포한 날부터 시행한다. 〈단서 생략〉

### 제2조부터 제6조까지 생략

**제7조(다른 법률의 개정)** ① 부터 <19> 까지 생략

<20> 한국교육방송공사법 일부를 다음과 같이 개정한다.

제4조제2항 중 “기획예산처장관”을 “기획재정부장관”으로 한다.

제5조제2항 중 “방송법 제20조의 규정에 의한 방송위원회”를 “「방송통신위원회의 설치 및 운영에 관한 법률」에 따른 방송통신위원회(이하 “방송통신위원회”라 한다)”로 한다.

제9조제2항·제3항, 제13조제3항, 제22조제2항 중 “방송위원회”를 각각 “방송통신위원회”로 한다.

제13조제2항, 제20조 전단, 제23조제1항·제4항·제5항 중 “방송위원회”를 각각 “방송통신위원회”로 한다.

제13조제3항 중 “교육인적자원부장관”을 “교육과학기술부장관”으로 한다.

제8조부터 제12조까지 생략

## 부 칙

〈법률 제9280호, 2008.12.31〉

(정부기업예산법)

**제1조(시행일)** 이 법은 2009년 1월 1일부터 시행한다.

**제2조부터 제4조까지 생략****제5조(다른 법률의 개정) ①부터 ⑧ 까지 생략**

⑨ 한국교육방송공사법 일부를 다음과 같이 개정한다.

제18조제2항 중 “기업예산회계법”을 “「정부기업예산법」”으로 한다.

**제6조 생략****부 칙**

〈법률 제10165호, 2010.3.22〉  
(방송통신발전 기본법)

**제1조(시행일)** 이 법은 공포 후 6개월이 경과한 날부터 시행한다. 다만, …〈생략〉…, 부칙 제6조제1항, 같은 조 제2항(제36조부터 제40조까지, 제69조제8항 및 제89조제3항의 개정규정에 한한다)부터 제5항까지 및 같은 조 제7항·제8항 및 제10항은 2011년 1월 1일부터 시행한다.

**제2조 부터 제5조까지 생략****제6조(다른 법률의 개정) ①부터 ⑨까지 생략**

⑩ 韓國教育放送公社法 일부를 다음과 같이 개정한다.

제19조제1호를 다음과 같이 한다.

1. 「방송통신발전 기본법」 제26조제1항제5호에 따른 방송통신발전기금의 출연액

**제7조 생략****부 칙**

〈법률 제12093호, 2013.8.13〉

**제1조(시행일)** 이 법은 공포한 날부터 시행한다.

**제2조(결산서 제출 등에 관한 적용례)** 제23조의 개정규정은 2013회계연도 결산부터 적용한다.

**제3조(다른 법률의 개정)** 방송법 일부를 다음과 같이 개정한다.

제54조제1항제6호, 제68조 및 제78조제1항 본문 중 “한국교육방송공사법”을 각각 “「한국교육방송공사법」”으로 한다.

**부 칙**

〈법률 제12744호, 2014.6.3.〉

**제1조(시행일)** 이 법은 공포 후 3개월이 경과한 날부터 시행한다.

**제2조(임원 및 이사의 결격사유에 관한 경과조치)** 이 법 시행 당시 임원 또는 이사인 사람이 이 법 시행 전에 발생한 사유로 제11조제1항 및 제13조제8항의 개정규정에 해당하게 된 경우에는 같은 개정규정에도 불구하고 종전의 규정에 따른다.

**부 칙**

〈법률 제13074호, 2015.1.20.〉

이 법은 공포한 날부터 시행한다.

**부 칙**

〈법률 제13615호, 2015.12.22.〉

이 법은 공포한 날부터 시행한다.

**부 칙**

〈법률 제15410호, 2018. 2.21.〉

**제1조(시행일)** 이 법은 공포한 날부터 시행한다.

**제2조(결산서 제출 등에 관한 적용례)** 제23조의 개정규정은 2017회계연도 결산부터 적용한다.

제정 2000. 1. 12. 법률 제 6136호  
 개정 2001. 1. 29. 법률 제 6400호  
 개정 2003. 8. 21. 법률 제 6970호  
 개정 2008. 2. 29. 법률 제 8867호  
 개정 2008. 12. 31. 법률 제 9280호  
 개정 2010. 3. 22. 법률 제10165호  
 개정 2013. 8. 13. 법률 제12093호  
 개정 2014. 6. 3. 법률 제12744호  
 개정 2015. 1. 20. 법률 제13074호  
 개정 2015. 12. 22. 법률 제13615호  
 개정 2018. 2. 21. 법률 제15410호  
 개정 2019. 12. 10. 법률 제16826호

## 제1장 총 칙

**제1조(목적)** 이 법은 한국교육방송공사를 설립하여 교육방송을 효율적으로 실시함으로써 학교교육을 보완하고, 국민의 평생교육과 민주적 교육발전에 이바지함을 목적으로 한다.

**제2조(법인격)** 한국교육방송공사(이하 “공사”라 한다)는 법인으로 한다.

**제3조(주된 사무소)** 공사의 주된 사무소의 소재지는 정관으로 정한다.

**제4조(자본금)** ① 공사의 자본금은 1천억원으로 하고 정부가 전액 출자한다. (개정 2015. 1. 20.)  
 ② 제1항의 자본금을 납입하는 시기와 방법은 기획재정부장관이 정하는 바에 따른다. (개정 2008. 2. 29)(개정 2015. 1. 20.)

**제5조(정관의 기재사항)** ① 공사의 정관에는 다음 각 호의 사항이 포함되어야 한다. (개정 2015. 1. 20.)

1. 목적
2. 명칭
3. 주된 사무소의 소재지
4. 공사의 조직과 임원 및 직원에 관한 사항
5. 이사회의 운영에 관한 사항

6. 업무와 그 집행에 관한 사항

7. 정관 변경에 관한 사항

8. 사채발행(社債發行) 및 차입에 관한 사항

9. 자본금 및 회계에 관한 사항

10. 공고의 방법에 관한 사항

11. 그 밖에 대통령령으로 정하는 사항

② 공사가 정관을 변경하려는 경우 「방송통신위원회 설치 및 운영에 관한 법률」에 따른 방송통신위원회(이하 “방송통신위원회”라 한다)의 인가를 받아야 한다.(개정 2008. 2. 29)(개정 2015. 1. 20.)

**제6조(등기)** ① 공사는 주된 사무소의 소재지에서 설립등기를 함으로써 성립한다.(개정 2015. 1. 20.)

② 제1항에 따른 공사의 설립등기와 그 밖에 공사의 등기에 관하여 필요한 사항은 대통령령으로 정한다.(개정 2015. 1. 20.)

**제6조의2(유사명칭의 사용 금지)** 이 법에 따른 공사가 아닌 자는 한국교육방송공사 또는 이와 유사한 명칭을 사용하지 못한다.(신설 2015. 1. 20.)

**제7조(업무)** 공사는 다음 각 호의 업무를 수행한다.(개정 2015. 1. 20.)

1. 텔레비전 교육방송의 실시
2. 라디오 교육방송의 실시
3. 위성 교육방송의 실시
4. 방송시설의 설치·운영 및 관리
5. 프로그램 제작 및 공급사업
6. 교육 관련 행사 등의 주관 및 국제교류
7. 교육방송에 관한 조사·연구
8. 제1호부터 제7호까지의 업무에 부대되는 사업

**제8조(다른 법률과의 관계)** 공사에 관하여 이 법에서 규정한 것을 제외하고는 「민법」 중 재단법인에 관한 규정을 준용한다.(개정 2015. 1. 20.)

## 제2장 기관

**제9조(임원)** ① 공사에는 임원으로 사장 1명, 부사

장 1명과 감사 1명을 둔다.(개정 2003. 8. 21)(개정 2015. 1. 20.)

② 사장은 방송통신위원회 위원장이 방송통신위원회의 동의를 받아 임명한다.(개정 2008. 2. 29)(개정 2015. 1. 20.)

③ 감사는 방송통신위원회에서 임명한다.(개정 2008. 2. 29)

④ 부사장은 사장이 임명한다.(개정 2003. 8. 21)

**제10조(임원의 임기)** ① 사장·부사장 및 감사의 임기는 각각 3년으로 한다.(개정 2003. 8. 21)

② 임원이 결원된 경우에는 결원된 날부터 30일 이내에 제9조에 따라 보궐임원을 임명하여야 하며, 보궐임원의 임기는 전임자 임기의 남은 기간으로 한다.(개정 2015. 1. 20.)

③ 임기가 끝난 임원은 후임자가 임명될 때까지 그 직무를 수행한다. (개정 2015. 1. 20.)

**제11조(임원의 결격사유)** ① 다음 각 호의 어느 하나에 해당하는 사람은 공사의 임원이 될 수 없다.

1. 대한민국의 국민이 아닌 사람
2. 「정당법」 제22조에 따른 당원 또는 당원의 신분을 상실한 날부터 3년이 경과되지 아니한 사람
3. 「국가공무원법」 제33조 각 호의 어느 하나에 해당하는 사람
4. 「공직선거법」 제2조에 따른 선거에 의하여 취임하는 공직에서 퇴직한 날부터 3년이 경과되지 아니한 사람
5. 「공직선거법」 제2조에 따른 대통령선거에서 후보자의 당선을 위하여 방송, 통신, 법률, 경영 등에 대하여 자문이나 고문의 역할을 한 날부터 3년이 경과되지 아니한 사람
6. 「대통령직 인수에 관한 법률」 제6조에 따른 대통령직인수위원회 위원의 신분을 상실한 날부터 3년이 경과되지 아니한 사람

② 제1항제5호에 따른 자문이나 고문의 역할을 한 사람의 구체적인 범위는 대통령령으로 정한다.

[전문개정 2014. 6. 3.]

**제12조(임원의 직무)** ① 사장은 공사를 대표하고, 공사의 업무를 총괄하며, 경영성과에 대하여 책임을 진다.

② 사장이 부득이한 사유로 그 직무를 수행할 수 없을 때에는 부사장이 그 직무를 대행하고, 부사장이 부득이한 사유로 그 직무를 수행할 수 없을 때에는 정관에서 정하는 사람이 그 직무를 대행한다.(개정 2015. 1. 20.)

③ 감사(監事)는 공사의 업무 및 회계에 관한 사항을 감사(監査)한다.(개정 2015. 1. 20.)

**제13조(이사회)의 설치 및 운영)** ① 공사는 교육방송의 독립성과 공공성을 확보하고 공사의 업무에 관한 중요 사항을 의결하기 위하여 이사회를 둔다.

② 이사회는 방송통신위원회가 임명하는 비상임 이사 9명으로 구성한다.(개정 2003. 8. 21) (개정 2008. 2. 29)(개정 2015. 1. 20.)

③ 방송통신위원회가 임명하는 이사에는 교육부장관이 추천하는 사람 1명과 대통령령으로 정하는 교육 관련 단체에서 추천하는 사람 1명이 포함되어야 한다(개정 2001. 1. 29) (개정 2003. 8. 21) (개정 2008. 2. 29)(개정 2015. 1. 20.)

④ 이사장은 이사회에서 호선(互選)하며, 이사회를 소집하고 그 의장이 된다. (개정 2003. 8. 21)(개정 2015. 1. 20.)

⑤ 이사장이 부득이한 사유로 직무를 수행할 수 없을 때에는 정관에서 정하는 이사가 그 직무를 대행한다.(개정 2015. 1. 20.)

⑥ 이사회는 재적 구성원 과반수의 찬성으로 의결한다.(개정 2003. 8. 21)(개정 2015. 1. 20.)

⑦ 사장과 감사는 이사회에 출석하여 의견을 진술할 수 있다.(개정 2003. 8. 21) (개정 2014. 6. 3.)(개정 2015. 1. 20.)

⑧ 이사회는 회의의 공개한다. 다만, 다음 각 호의 어느 하나에 해당하는 경우에는 이사회는 의결로 공개하지 아니할 수 있다.(신설 2014. 6. 3.)(개정 2015. 1. 20.)

1. 다른 법령에 따라 비밀로 분류되거나 공개가 제한된 내용이 포함되어 있는 경우
2. 공개하면 개인법인 및 단체의 명예를 훼손하거나 정당한 이익을 해칠 우려가 있다고 인정되는 경우
3. 감사·인사관리 등에 관한 사항으로 공개하면 공정한 업무수행에 현저한 지장을 초래할 우려가 있는 경우

**제14조(이사회)의 기능)** ① 이사회는 다음 각 호의 사항을 심의·의결한다.(개정 2015. 1. 20.)

1. 공사가 수행하는 방송의 종합적인 기본계획
2. 예산·자금계획 및 운용계획
3. 예비비의 사용 및 예산의 이월(移越)
4. 결산
5. 공사의 경영평가 및 공표
6. 방송시설의 설치 및 폐지
7. 부동산 등 기본재산의 취득 및 처분
8. 장기차입금의 차입 및 사채발행과 그 상환계획

9. 손익금의 처리
10. 정관의 변경
11. 정관에서 정하는 규정의 제정·개정 및 폐지
12. 그 밖에 이사회가 특히 필요하다고 인정하는 사항
  - ② 이사회는 특히 필요하다고 인정하는 경우에는 감사(監事)에게 공사의 감사(監査)를 요청할 수 있다.(개정 2015. 1. 20.)

**제15조(이사 및 임직원의 직무상 의무)** ① 공사의 이사 및 임원은 공사와 거래를 할 수 없으며, 이사는 본인 또는 「민법」 제777조에 규정된 친족관계에 있는 사람의 이해와 관련된 사항에 대해서는 이사회 심의·의결에 관여할 수 없다.(개정 2003. 8. 21)(개정 2015. 1. 20.)

② 공사의 임원 및 직원은 그 직무 외의 영리를 목적으로 하는 직무에 종사하지 못한다. (개정 2015. 1. 20.)

③ 공사의 이사·임원 또는 직원이나 그 직에 있었던 사람은 직무상 알게 된 비밀을 누설하거나 도용하여서는 아니 된다.(개정 2003. 8. 21)(개정 2015. 1. 20.)

**제16조(대리인의 선임)** 사장은 정관에서 정하는 바에 따라 임원 또는 직원 중에서 공사의 업무에 관한 재판상 또는 재판 외의 모든 행위를 할 수 있는 권한을 가진 대리인을 선임할 수 있다. (개정 2015. 1. 20.)

**제17조(직원의 임면)** 공사의 직원은 정관에서 정하는 바에 따라 사장이 임면(任免)한다. (개정 2015. 1. 20.)

### 제3장 회 계

**제18조(회계처리)** ① 공사의 회계연도는 정부의 회계연도에 따른다. (개정 2015. 1. 20.)

② 공사의 회계처리의 기준과 절차 등에 관하여는 기업회계기준 및 정부기업예산법을 준용한다.(개정 2008. 12. 31)

**제19조(재원)** 공사의 경비는 다음 각호의 재원(財源)으로 충당한다. (개정 2015. 1. 20.)

1. 방송통신발전 기본법 제26조제1항제5호에 따른 방송통신발전기금의 출연액(出捐額)(개정 2010. 3. 22)
2. 「방송법」 제68조에 따른 텔레비전방송수신료의 일부

3. 국가·지방자치단체의 보조금
4. 교육정보 제공체제의 운영에 따른 이용료·수수료·수익금
5. 그 밖의 수입금

**제20조(예산의 편성)** ① 공사의 예산은 사장이 편성하고 이사회 심의·의결로 확정한다. 예산이 확정된 후 제22조에 따른 운영계획의 변경 등 불가피한 사유로 예산을 변경하는 경우에도 또한 같다.(개정 2003. 8. 21) (개정 2008. 2. 29)(개정 2015. 1. 20.)(개정 2015. 12. 1.)

② 사장은 예산이 확정된 후(제1항 단서에 따라 예산이 변경된 경우를 포함한다) 2개월 이내에 제22조에 따른 운영계획을 첨부하여 방송통신위원회에 제출하여야 한다.(신설 2015. 12. 1.)

**제21조(준예산)** ① 사장은 천재지변이나 그 밖의 부득이한 사유로 회계연도 시작 전까지 예산이 확정되지 아니한 경우에는 전년도 예산에 준하여 예산을 운영할 수 있다. (개정 2015. 1. 20.)

② 준예산(準豫算)은 해당 연도의 예산이 확정된 경우에는 그 효력을 잃는다. 이 경우 준예산에 따라 집행된 예산은 해당 연도의 예산에 따라 집행된 것으로 본다. (개정 2015. 1. 20.)

**제22조(운영계획의 수립)** 사장은 제20조에 따라 예산이 확정되었을 때에는 즉시 이사회 심의·의결을 거쳐 해당 연도의 예산에 따른 운영계획을 수립하여야 한다.

[전문개정 2015. 12. 1.]

**제23조(결산서의 제출)** ① 사장은 매 회계연도가 끝난 후 2개월 이내에 전 회계연도의 결산서를 방송통신위원회에 제출하여야 한다.(개정 2008. 2. 29)(개정 2013. 8. 13.)(개정 2015. 1. 20.)

② 제1항의 결산서에는 다음 각 호의 서류를 첨부하여야 한다.(개정 2013. 8. 13.)

1. 재무제표와 그 부속서류
2. 그 밖에 결산의 내용을 명확하게 하기 위하여 필요한 서류로서 대통령령으로 정하는 서류

③ 방송통신위원회는 매년 3월 31일까지 제1항에 따른 결산서와 제2항의 서류(이하 이 조에서 “결산서등”이라 한다)를 감사원에 제출하여야 한다.(개정 2013. 8. 13.)(개정 2018. 2. 21.)

④ 감사원은 제3항에 따라 받은 결산서등을 검사하고 그 결과를 5월 20일까지 방송통신위원회에 보내야 한다.(개정 2013. 8. 13.)(개정 2015. 1. 20.)(개정



2018. 2. 21.)

⑤ 방송통신위원회는 결산서등에 제4항에 따른 감사원의 검사 결과를 첨부하여 5월 31일까지 국회에 제출하여야 한다.(개정 2013. 8. 13.)(개정 2015. 1. 20.)(개정 2018. 2. 21.)

⑥ 공사의 결산은 국회의 승인을 받아 확정되며, 공사의 사장은 이를 공표하여야 한다.(신설 2013. 8. 13.)(개정 2015. 1. 20.)

[전문개정 2003. 8. 21] [제목개정 2013. 8. 13.]

**제24조(보조금 등)** 국가와 지방자치단체는 예산의 범위에서 대통령령으로 정하는 바에 따라 공사의 업무에 필요한 경비의 일부를 보조하거나 재정자금을 융자할 수 있으며 공사의 사채(社債)를 인수할 수 있다. (개정 2015. 1. 20.)

**제25조(물품구매 및 공사계약의 위탁)** 사장은 필요하다고 인정하는 경우에는 공사의 수요물자의 구매나 시설공사계약의 체결을 조달청장에게 위탁할 수 있다. (개정 2015. 1. 20.)

**제26조(감사)** ① 공사의 감사는 내부감사와 외부감사로 구분한다.

② 내부감사는 정관에서 정하는 바에 따라 공사의 감사가 실시하고 이사회에 보고한다.(개정 2015. 1. 20.)

③ 공사의 외부감사는 「감사원법」에서 정하는 바에 따라 감사원이 실시한다. (개정 2015. 1. 20.)

**제27조(벌칙)** 제15조제3항을 위반하여 직무상 알게 된 비밀을 누설하거나 도용한 사람은 2년 이하의 징역 또는 2천만원 이하의 벌금에 처한다. (신설 2015. 1. 20.)(개정 2018. 2. 21.)

**제28조(과태료)** ① 제6조의2를 위반하여 한국교육방송공사 또는 이와 유사한 명칭을 사용한 자에게는 500만원 이하의 과태료를 부과한다.(신설 2015. 1. 20.)

② 제1항에 따른 과태료는 대통령령으로 정하는 바에 따라 방송통신위원회가 부과·징수한다.(신설 2015. 1. 20.)

## 부 칙

〈법률 제6136호, 2000.1.12〉

**제1조(시행일)** 이 법은 공포후 2월이 경과한 날부터 시행한다.

**제2조(다른 법률의 폐지)** 한국교육방송원법은 이 법의 시행과 동시에 이를 폐지한다

**제3조(교육방송에 관한 경과조치)** ① 이 법 시행당시 종전의 한국교육방송원법의 규정에 의하여 설립된 한국교육방송원은 이 법에 의한 공사로 본다.

② 이 법 시행당시 한국교육방송원이 소유하는 시설과 재산에 관한 권리·의무는 공사가 이를 승계한다.

**제4조(정관의 변경에 관한 경과조치)** 공사는 이 법 시행 후 3월 이내에 정관을 변경하여 방송위원회의 인가를 받아야 한다.

**제5조(임원 및 직원 등에 관한 경과조치)** ① 이 법 시행 당시 임원과 비상임이사는 이 법 시행 후 3월 이내에 이 법의 규정에 의하여 임명되어야 한다.

② 이 법 시행 당시 종전의 한국교육방송원의 임원 및 직원은 이 법에 의한 후임자가 임명될 때까지 그 직무를 행한다.

③ 제2항의 규정에 의한 재직직원이 이 법 시행 후 신분을 계속 보유하게 될 경우 그 재직기간은 종전의 재직기간을 합하여 계산한다.

**제6조(보고 승인등에 관한 경과조치)** 한국교육방송원이 종전의 규정에 의하여 교육부장관 또는 방송위원회에 행한 보고 등의 행위는 이 법에 의하여 방송위원회에 행한 것으로 보며 교육부장관이 종전의 규정에 의하여 한국교육방송원에 대하여 행한 승인 등의 행위는 방송위원회가 공사에 행한 것으로 본다.

**제7조(다른 법률의 개정)** ① 관세법 중 다음과 같이 개정한다.

제28조의5제1항제1호 중 “학교 또는 훈련원에서 사용하게 할 목적으로 수입하는 학술연구용품”을 “학교, 교육방송기관 또는 훈련원에서 사용하게 할 목적으로 수입하는 학술연구용품 및 방송기자재”로 하며, 동항제2호 중 “학교·공공의료기관”을 “학교·교육방송기관·공공의료기관”으로 한다.

② 부가가치세법 중 다음과 같이 개정한다.

제12조제2항제3호 중 “학술연구단체·교육기관”을 “학술연구단체·교육기관 및 한국교육방송공사법에 의한 한국교육방송공사”로 한다.

③ 조세특례제한법 중 다음과 같이 개정한다.

제73조제1항에 제11호를 다음과 같이 신설한다.

11. 한국교육방송공사법에 의하여 설립된 한국교육방송공사에 지출하는 기부금

제106조제2항에 제10호를 다음과 같이 신설한다.  
10. 한국교육방송공사법에 의하여 설립된 한국교육방송공사에서 직접 사용하기 위한 시설 및 방송기자재

제109조에 제12호를 다음과 같이 신설한다.  
12. 한국교육방송공사법에 의하여 설립된 한국교육방송공사가 직접 사용하기 위한 물품

④ 정부투자기관관리기본법 중 다음과 같이 개정한다.

제2조제2항 중 “한국방송공사법에 의한 한국방송공사”를 “방송법에 의한 한국방송공사, 한국교육방송공사법에 의한 한국교육방송공사”로 한다.

## 부 칙

〈법률 제6400호, 2001.1.29〉 (정부조직법)

**제1조 (시행일)** 이 법은 공포한 날부터 시행한다. 〈단서 생략〉

### 제2조 생략

**제3조 (다른 법률의 개정)** ① 내지 <37> 생략

<38> 한국교육방송공사법중 다음과 같이 개정한다.  
제13조제3항중 “교육부장관”을 “교육인적자원부장관”으로 한다.

<39> 내지 <79> 생략

### 제4조 생략

## 부 칙

〈법률 제6970호, 2003.8.21〉

제1조(시행일) 이 법은 공포한 날부터 시행한다.

제2조(이사회 및 임원의 구성에 관한 경과조치) ① 이 법 시행당시 종전의 비상임이사 및 임원은 이 법에 의하여 임명된 이사 및 임원으로 본다. 다만, 상임이사 2인은 이 법 시행과 동시에 그 임기가 만료된 것으로 본다.

② 제1항의 규정에 의한 이사 및 임원의 임기는 이 법 시행당시 종전의 비상임이사 및 임원의 잔임기간으로 한다.

③ 제13조제2항의 개정규정에 의하여 최초로 임명된 이사의 임기는 제2항의 규정에 의한 이사의 임기가 만료되는 때까지로 한다.

**제3조(예산에 관한 경과조치)** 이 법 시행당시 종전의 공사의 예산은 이 법에 의하여 확정된 것으로 본다.

## 부 칙

〈법률 제8867호, 2008.2.29〉

(방송통신위원회의 설치 및 운영에 관한 법률)

**제1조(시행일 등)** 이 법은 공포한 날부터 시행한다. 〈단서 생략〉

### 제2조부터 제6조까지 생략

**제7조(다른 법률의 개정)** ① 부터 <19> 까지 생략

<20> 한국교육방송공사법 일부를 다음과 같이 개정한다.

제4조제2항 중 “기획예산처장관”을 “기획재정부장관”으로 한다.

제5조제2항 중 “방송법 제20조의 규정에 의한 방송위원회”를 “「방송통신위원회의 설치 및 운영에 관한 법률」에 따른 방송통신위원회(이하 “방송통신위원회”라 한다)”로 한다.

제9조제2항·제3항, 제13조제3항, 제22조제2항 중 “방송위원회”를 각각 “방송통신위원회”로 한다.

제13조제2항, 제20조 전단, 제23조제1항·제4항·제5항 중 “방송위원회”를 각각 “방송통신위원회”로 한다.

제13조제3항 중 “교육인적자원부장관”을 “교육과학기술부장관”으로 한다.

제8조부터 제12조까지 생략

## 부 칙

〈법률 제9280호, 2008.12.31〉

(정부기업예산법)

**제1조(시행일)** 이 법은 2009년 1월 1일부터 시행한다.

### 제2조부터 제4조까지 생략

**제5조(다른 법률의 개정)** ① 부터 ⑧ 까지 생략

⑨ 한국교육방송공사법 일부를 다음과 같이 개정한다.

제18조제2항 중 “기업예산회계법”을 “「정부기업예산법」”으로 한다.

### 제6조 생략

**부 칙**

〈법률 제10165호, 2010.3.22〉  
(방송통신발전 기본법)

**제1조(시행일)** 이 법은 공포 후 6개월이 경과한 날부터 시행한다. 다만, …〈생략〉…, 부칙 제6조제1항, 같은 조 제2항(제36조부터 제40조까지, 제69조제8항 및 제89조제3항의 개정규정에 한한다)부터 제5항까지 및 같은 조 제7항·제8항 및 제10항은 2011년 1월 1일부터 시행한다.

**제2조 부터 제5조까지 생략**

**제6조(다른 법률의 개정)** ①부터 ⑨까지 생략  
⑩ 韓國教育放送公社法 일부를 다음과 같이 개정한다.  
제19조제1호를 다음과 같이 한다.  
1. 「방송통신발전 기본법」 제26조제1항제5호에 따른 방송통신발전기금의 출연액

**제7조 생략****부 칙**

〈법률 제12093호, 2013.8.13〉

**제1조(시행일)** 이 법은 공포한 날부터 시행한다.

**제2조(결산서 제출 등에 관한 적용례)** 제23조의 개정규정은 2013회계연도 결산부터 적용한다.

**제3조(다른 법률의 개정)** 방송법 일부를 다음과 같이 개정한다.  
제54조제1항제6호, 제68조 및 제78조제1항 본문 중 “한국교육방송공사법”을 각각 “「한국교육방송공사법」”으로 한다.

**부 칙**

〈법률 제12744호, 2014.6.3.〉

**제1조(시행일)** 이 법은 공포 후 3개월이 경과한 날부터 시행한다.

**제2조(임원 및 이사의 결격사유에 관한 경과조치)** 이 법 시행 당시 임원 또는 이사인 사람이 이 법 시행 전에 발생한 사유로 제11조제1항 및 제13조제8항

의 개정규정에 해당하게 된 경우에는 같은 개정규정에도 불구하고 종전의 규정에 따른다.

**부 칙**

〈법률 제13074호, 2015.1.20.〉

이 법은 공포한 날부터 시행한다.

**부 칙**

〈법률 제13615호, 2015.12.22.〉

이 법은 공포한 날부터 시행한다.

**부 칙**

〈법률 제15410호, 2018. 2.21.〉

**제1조(시행일)** 이 법은 공포한 날부터 시행한다.

**제2조(결산서 제출 등에 관한 적용례)** 제23조의 개정규정은 2017회계연도 결산부터 적용한다.

**부 칙**

〈법률 제16826호, 2019. 12. 10.〉

**제1조(시행일)** 이 법은 공포한 날부터 시행한다.

**제2조(정관의 변경인가에 관한 적용례)** 제5조제3항 및 제4항의 개정규정은 이 법 시행 후 정관의 변경인가를 신청하는 경우부터 적용한다.

제정 2000. 1. 12. 법률 제 6136호  
 개정 2001. 1. 29. 법률 제 6400호  
 개정 2003. 8. 21. 법률 제 6970호  
 개정 2008. 2. 29. 법률 제 8867호  
 개정 2008. 12. 31. 법률 제 9280호  
 개정 2010. 3. 22. 법률 제10165호  
 개정 2013. 8. 13. 법률 제12093호  
 개정 2014. 6. 3. 법률 제12744호  
 개정 2015. 1. 20. 법률 제13074호  
 개정 2015. 12. 22. 법률 제13615호  
 개정 2018. 2. 21. 법률 제15410호  
 개정 2019. 12. 10. 법률 제16826호  
 개정 2020. 12. 8. 법률 제17634호

3. 주된 사무소의 소재지  
 4. 공사의 조직과 임원 및 직원에 관한 사항  
 5. 이사회에 운영에 관한 사항  
 6. 업무와 그 집행에 관한 사항  
 7. 정관 변경에 관한 사항  
 8. 사채발행(社債發行) 및 차입에 관한 사항  
 9. 자본금 및 회계에 관한 사항  
 10. 공고의 방법에 관한 사항  
 11. 그 밖에 대통령령으로 정하는 사항  
 ② 공사가 정관을 변경하려는 경우 「방송통신위원회  
 회의 설치 및 운영에 관한 법률」에 따른 방송통신  
 위원회(이하 "방송통신위원회"라 한다)의 인가를 받  
 아야 한다.(개정 2008. 2. 29)(개정 2015. 1. 20.)

## 제1장 총 칙

**제1조(목적)** 이 법은 한국교육방송공사를 설립하여 교  
 육방송을 효율적으로 실시함으로써 학교교육을 보  
 완하고, 국민의 평생교육과 민주적 교육발전에 이바  
 지함을 목적으로 한다.

**제2조(법인격)** 한국교육방송공사(이하 "공사"라 한다)  
 는 법인으로 한다.

**제3조(주된 사무소)** 공사의 주된 사무소의 소재지는  
 정관으로 정한다.

**제4조(자본금)** ① 공사의 자본금은 1천억원으로 하고  
 정부가 전액 출자한다. (개정 2015. 1. 20.)  
 ② 제1항의 자본금을 납입하는 시기와 방법은 기획  
 재정부장관이 정하는 바에 따른다. (개정 2008. 2.  
 29)(개정 2015. 1. 20.)

**제5조(정관의 기재사항)** ① 공사의 정관에는 다음 각  
 호의 사항이 포함되어야 한다. (개정 2015. 1. 20.)  
 1. 목 적  
 2. 명 칭

**제6조(등기)** ① 공사는 주된 사무소의 소재지에서 설  
 립등기를 함으로써 성립한다.(개정 2015. 1. 20.)  
 ② 제1항에 따른 공사의 설립등기와 그 밖에 공사의  
 등기에 관하여 필요한 사항은 대통령령으로 정한  
 다.(개정 2015. 1. 20.)

**제6조의2(유사명칭의 사용 금지)** 이 법에 따른 공사가  
 아닌 자는 한국교육방송공사 또는 이와 유사한 명  
 칭을 사용하지 못한다.(신설 2015. 1. 20.)

**제7조(업무)** 공사는 다음 각 호의 업무를 수행한다.(개  
 정 2015. 1. 20.)  
 1. 텔레비전 교육방송의 실시  
 2. 라디오 교육방송의 실시  
 3. 위성 교육방송의 실시  
 4. 방송시설의 설치·운영 및 관리  
 5. 프로그램 제작 및 공급사업  
 6. 교육 관련 행사 등의 주관 및 국제교류  
 7. 교육방송에 관한 조사·연구  
 8. 제1호부터 제7호까지의 업무에 부대되는 사업

**제8조(다른 법률과의 관계)** 공사에 관하여 이 법에서  
 규정한 것을 제외하고는 「민법」 중 재단법인에 관  
 한 규정을 준용한다.(개정 2015. 1. 20.)

## 제2장 기 관

**제9조(임원)** ① 공사에는 임원으로 사장 1명, 부사장 1명과 감사 1명을 둔다.(개정 2003. 8. 21)(개정 2015. 1. 20.)

② 사장은 방송통신위원회 위원장이 방송통신위원회의 동의를 받아 임명한다.(개정 2008. 2. 29)(개정 2015. 1. 20.)

③ 감사는 방송통신위원회에서 임명한다.(개정 2008. 2. 29)

④ 부사장은 사장이 임명한다.(개정 2003. 8. 21)

**제10조(임원의 임기)** ① 사장·부사장 및 감사의 임기는 각각 3년으로 한다.(개정 2003. 8. 21)

② 임원이 결원된 경우에는 결원된 날부터 30일 이내에 제9조에 따라 보궐임원을 임명하여야 하며, 보궐임원의 임기는 전임자 임기의 남은 기간으로 한다.(개정 2015. 1. 20.)

③ 임기가 끝난 임원은 후임자가 임명될 때까지 그 직무를 수행한다. (개정 2015. 1. 20.)

**제11조(임원의 결격사유)** ① 다음 각 호의 어느 하나에 해당하는 사람은 공사의 임원이 될 수 없다.

1. 대한민국의 국민이 아닌 사람
2. 「정당법」 제22조에 따른 당원 또는 당원의 신분을 상실한 날부터 3년이 경과되지 아니한 사람
3. 「국가공무원법」 제33조 각 호의 어느 하나에 해당하는 사람
4. 「공직선거법」 제2조에 따른 선거에 의하여 취임하는 공직에서 퇴직한 날부터 3년이 경과되지 아니한 사람
5. 「공직선거법」 제2조에 따른 대통령선거에서 후보자의 당선을 위하여 방송, 통신, 법률, 경영 등에 대하여 자문이나 고문의 역할을 한 날부터 3년이 경과되지 아니한 사람
6. 「대통령직 인수에 관한 법률」 제6조에 따른 대통령직인수위원회 위원인 신분 상실한 날부터 3년이 경과되지 아니한 사람

② 제1항제5호에 따른 자문이나 고문의 역할을 한 사람의 구체적인 범위는 대통령령으로 정한다.

[전문개정 2014. 6. 3.]

**제12조(임원의 직무)** ① 사장은 공사를 대표하고, 공사의 업무를 총괄하며, 경영성과에 대하여 책임을 진다.

② 사장이 부득이한 사유로 그 직무를 수행할 수 없을 때에는 부사장이 그 직무를 대행하고, 부사장이

부득이한 사유로 그 직무를 수행할 수 없을 때에는 정관에서 정하는 사람이 그 직무를 대행한다.(개정 2015. 1. 20.)

③ 감사(監事)는 공사의 업무 및 회계에 관한 사항을 감사(監査)한다.(개정 2015. 1. 20.)

**제13조(이사회)의 설치 및 운영)** ① 공사는 교육방송의 독립성과 공공성을 확보하고 공사의 업무에 관한 중요 사항을 의결하기 위하여 이사회를 둔다.

② 이사회는 방송통신위원회가 임명하는 비상임 이사 9명으로 구성한다.(개정 2003. 8. 21) (개정 2008. 2. 29)(개정 2015. 1. 20.)

③ 방송통신위원회가 임명하는 이사에는 교육부장관이 추천하는 사람 1명과 대통령령으로 정하는 교육 관련 단체에서 추천하는 사람 1명이 포함되어야 한다(개정 2001. 1. 29) (개정 2003. 8. 21) (개정 2008. 2. 29)(개정 2015. 1. 20.)

④ 이사장은 이사회에서 호선(互選)하며, 이사회를 소집하고 그 의장이 된다. (개정 2003. 8. 21)(개정 2015. 1. 20.)

⑤ 이사장이 부득이한 사유로 직무를 수행할 수 없을 때에는 정관에서 정하는 이사가 그 직무를 대행한다.(개정 2015. 1. 20.)

⑥ 이사회는 재적 구성원 과반수의 찬성으로 의결한다.(개정 2003. 8. 21)(개정 2015. 1. 20.)

⑦ 사장과 감사는 이사회에 출석하여 의견을 진술할 수 있다.(개정 2003. 8. 21) (개정 2014. 6. 3.)(개정 2015. 1. 20.)

⑧ 이사회는 회의는 공개한다. 다만, 다음 각 호의 어느 하나에 해당하는 경우에는 이사회 의결로 공개하지 아니할 수 있다.(신설 2014. 6. 3.)(개정 2015. 1. 20.)

1. 다른 법령에 따라 비밀로 분류되거나 공개가 제한된 내용이 포함되어 있는 경우
2. 공개하면 개인·법인 및 단체의 명예를 훼손하거나 정당한 이익을 해칠 우려가 있다고 인정되는 경우
3. 감사·인사관리 등에 관한 사항으로 공개하면 공정한 업무수행에 현저한 지장을 초래할 우려가 있는 경우

**제14조(이사회)의 기능)** ① 이사회는 다음 각 호의 사항을 심의·의결한다.(개정 2015. 1. 20.)

1. 공사가 수행하는 방송의 종합적인 기본계획
2. 예산·자금계획 및 운용계획
3. 예비비의 사용 및 예산의 이월(移越)
4. 결산
5. 공사의 경영평가 및 공표

6. 방송시설의 설치 및 폐지
7. 부동산 등 기본재산의 취득 및 처분
8. 장기차입금의 차입 및 사채발행과 그 상환계획
9. 손익금의 처리
10. 정관의 변경
11. 정관에서 정하는 규정의 제정·개정 및 폐지
12. 그 밖에 이사회가 특히 필요하다고 인정하는 사항
  - ② 이사회는 특히 필요하다고 인정하는 경우에는 감사(監事)에게 공사의 감사(監査)를 요청할 수 있다.(개정 2015. 1. 20.)

**제15조(이사 및 임직원의 직무상 의무)** ① 공사의 이사 및 임원은 공사와 거래를 할 수 없으며, 이사는 본인 또는 「민법」 제777조에 규정된 친족관계에 있는 사람의 이해와 관련된 사항에 대해서는 이사회 심의·의결에 관여할 수 없다.(개정 2003. 8. 21)(개정 2015. 1. 20.)

② 공사의 임원 및 직원은 그 직무 외의 영리를 목적으로 하는 직무에 종사하지 못한다. (개정 2015. 1. 20.)

③ 공사의 이사·임원 또는 직원이나 그 직에 있었던 사람은 직무상 알게 된 비밀을 누설하거나 도용하여서는 아니 된다.(개정 2003. 8. 21)(개정 2015. 1. 20.)

**제16조(대리인의 선임)** 사장은 정관에서 정하는 바에 따라 임원 또는 직원 중에서 공사의 업무에 관한 재판상 또는 재판 외의 모든 행위를 할 수 있는 권한을 가진 대리인을 선임할 수 있다. (개정 2015. 1. 20.)

**제17조(직원의 임면)** 공사의 직원은 정관에서 정하는 바에 따라 사장이 임면(任免)한다. (개정 2015. 1. 20.)

## 제3장 회 계

**제18조(회계처리)** ① 공사의 회계연도는 정부의 회계연도에 따른다. (개정 2015. 1. 20.)

② 공사의 회계처리의 기준과 절차 등에 관하여는 기업회계기준 및 정부기업예산법을 준용한다.(개정 2008. 12. 31)

**제19조(재원)** 공사의 경비는 다음 각호의 재원(財源)으로 충당한다. (개정 2015. 1. 20.)

1. 방송통신발전 기본법 제26조제1항제5호에 따른 방송통신발전기금의 출연액(出捐額)(개정 2010. 3. 22)

2. 「방송법」 제68조에 따른 텔레비전방송수신료의 일부
3. 국가·지방자치단체의 보조금
4. 교육정보 제공체제의 운영에 따른 이용료·수수료·수익금
5. 그 밖의 수입금

**제20조(예산의 편성)** ① 공사의 예산은 사장이 편성하고 이사회 심의·의결로 확정한다. 예산이 확정된 후 제22조에 따른 운영계획의 변경 등 불가피한 사유로 예산을 변경하는 경우에도 또한 같다.(개정 2003. 8. 21) (개정 2008. 2. 29)(개정 2015. 1. 20.) (개정 2015. 12. 1.)

② 사장은 예산이 확정된 후(제1항 단서에 따라 예산이 변경된 경우를 포함한다) 2개월 이내에 제22조에 따른 운영계획을 첨부하여 방송통신위원회에 제출하여야 한다.(신설 2015. 12. 1.)

**제21조(준예산)** ① 사장은 천재지변이나 그 밖의 부득이한 사유로 회계연도 시작 전까지 예산이 확정되지 아니한 경우에는 전년도 예산에 준하여 예산을 운영할 수 있다. (개정 2015. 1. 20.)

② 준예산(準豫算)은 해당 연도의 예산이 확정된 경우에는 그 효력을 잃는다. 이 경우 준예산에 따라 집행된 예산은 해당 연도의 예산에 따라 집행된 것으로 본다. (개정 2015. 1. 20.)

**제22조(운영계획의 수립)** 사장은 제20조에 따라 예산이 확정되었을 때에는 즉시 이사회 심의·의결을 거쳐 해당 연도의 예산에 따른 운영계획을 수립하여야 한다.

[전문개정 2015. 12. 1.]

**제23조(결산서의 제출)** ① 사장은 매 회계연도가 끝난 후 2개월 이내에 전 회계연도의 결산서를 방송통신위원회에 제출하여야 한다.(개정 2008. 2. 29)(개정 2013. 8. 13.)(개정 2015. 1. 20.)

② 제1항의 결산서에는 다음 각 호의 서류를 첨부하여야 한다.(개정 2013. 8. 13.)

1. 재무제표와 그 부속서류
2. 그 밖에 결산의 내용을 명확하게 하기 위하여 필요한 서류로서 대통령령으로 정하는 서류

③ 방송통신위원회는 매년 3월 31일까지 제1항에 따른 결산서와 제2항의 서류(이하 이 조에서 “결산서등”이라 한다)를 감사원에 제출하여야 한다.(개정 2013. 8. 13.)(개정 2018. 2. 21.)

④ 감사원은 제3항에 따라 받은 결산서등을 검사하

고 그 결과를 5월 20일까지 방송통신위원회에 보내야 한다.(개정 2013. 8. 13.)(개정 2015. 1. 20.)(개정 2018. 2. 21.)

⑤ 방송통신위원회는 결산서등에 제4항에 따른 감사원의 검사 결과를 첨부하여 5월 31일까지 국회에 제출하여야 한다.(개정 2013. 8. 13.)(개정 2015. 1. 20.)(개정 2018. 2. 21.)

⑥ 공사의 결산은 국회의 승인을 받아 확정되며, 공사의 사장은 이를 공표하여야 한다.(신설 2013. 8. 13.)(개정 2015. 1. 20.)

[전문개정 2003. 8. 21] [제목개정 2013. 8. 13.]

**제24조(보조금 등)** 국가와 지방자치단체는 예산의 범위에서 대통령령으로 정하는 바에 따라 공사의 업무에 필요한 경비의 일부를 보조하거나 재정자금을 융자할 수 있으며 공사의 사채(社債)를 인수할 수 있다. (개정 2015. 1. 20.)

**제25조(물품구매 및 공사계약의 위탁)** 사장은 필요하다고 인정하는 경우에는 공사의 수요물자의 구매나 시설공사계약의 체결을 조달청장에게 위탁할 수 있다. (개정 2015. 1. 20.)

**제26조(감사)** ① 공사의 감사는 내부감사와 외부감사로 구분한다.

② 내부감사는 정관에서 정하는 바에 따라 공사의 감사가 실시하고 이사회에 보고한다.(개정 2015. 1. 20.)

③ 공사의 외부감사는 「감사원법」에서 정하는 바에 따라 감사원이 실시한다. (개정 2015. 1. 20.)

**제27조(벌칙)** 제15조제3항을 위반하여 직무상 알게 된 비밀을 누설하거나 도용한 사람은 2년 이하의 징역 또는 2천만원 이하의 벌금에 처한다. (신설 2015. 1. 20.)(개정 2018. 2. 21.)

**제28조(과태료)** ① 제6조의2를 위반하여 한국교육방송공사 또는 이와 유사한 명칭을 사용한 자에게는 500만원 이하의 과태료를 부과한다.(신설 2015. 1. 20.)

② 제1항에 따른 과태료는 대통령령으로 정하는 바에 따라 방송통신위원회가 부과·징수한다.(신설 2015. 1. 20.)

## 부 칙

〈법률 제6136호, 2000.1.12〉

**제1조(시행일)** 이 법은 공포후 2월이 경과한 날부터 시행한다.

**제2조(다른 법률의 폐지)** 한국교육방송원법은 이 법의 시행과 동시에 이를 폐지한다

**제3조(교육방송에 관한 경과조치)** ① 이 법 시행당시 종전의 한국교육방송원법의 규정에 의하여 설립된 한국교육방송원은 이 법에 의한 공사로 본다.

② 이 법 시행당시 한국교육방송원이 소유하는 시설과 재산에 관한 권리·의무는 공사가 이를 승계한다.

**제4조(정관의 변경에 관한 경과조치)** 공사는 이 법 시행 후 3월 이내에 정관을 변경하여 방송위원회의 인가를 받아야 한다.

**제5조(임원 및 직원 등에 관한 경과조치)** ① 이 법 시행 당시 임원과 비상임이사는 이 법 시행 후 3월 이내에 이 법의 규정에 의하여 임명되어야 한다.

② 이 법 시행 당시 종전의 한국교육방송원의 임원 및 직원은 이 법에 의한 후임자가 임명될 때까지 그 직무를 행한다.

③ 제2항의 규정에 의한 재직직원이 이 법 시행 후 신분을 계속 보유하게 될 경우 그 재직기간은 종전의 재직기간을 합하여 계산한다.

**제6조(보고 승인등에 관한 경과조치)** 한국교육방송원이 종전의 규정에 의하여 교육부장관 또는 방송위원회에 행한 보고 등의 행위는 이 법에 의하여 방송위원회에 행한 것으로 보며 교육부장관이 종전의 규정에 의하여 한국교육방송원에 대하여 행한 승인 등의 행위는 방송위원회가 공사에 행한 것으로 본다.

**제7조(다른 법률의 개정)** ① 관세법 중 다음과 같이 개정한다.

제28조의5제1항제1호 중 “학교 또는 훈련원에서 사용하게 할 목적으로 수입하는 학술연구용품”을 “학교, 교육방송기관 또는 훈련원에서 사용하게 할 목적으로 수입하는 학술연구용품 및 방송기자재”로 하며, 동항제2호 중 “학교·공공의료기관”을 “학교·교육방송기관·공공의료기관”으로 한다.

- ② 부가가치세법 중 다음과 같이 개정한다.  
제12조제2항제3호 중 “학술연구단체·교육기관”을 “학술연구단체·교육기관 및 한국교육방송공사법에 의한 한국교육방송공사”로 한다.
- ③ 조세특례제한법 중 다음과 같이 개정한다.  
제73조제1항에 제11호를 다음과 같이 신설한다.  
11. 한국교육방송공사법에 의하여 설립된 한국교육방송공사에 지출하는 기부금  
제106조제2항에 제10호를 다음과 같이 신설한다.  
10. 한국교육방송공사법에 의하여 설립된 한국교육방송공사에서 직접 사용하기 위한 시설 및 방송기자재  
제109조에 제12호를 다음과 같이 신설한다.  
12. 한국교육방송공사법에 의하여 설립된 한국교육방송공사가 직접 사용하기 위한 물품
- ④ 정부투자기관관리기본법 중 다음과 같이 개정한다.  
제2조제2항 중 “한국방송공사법에 의한 한국방송공사”를 “방송법에 의한 한국방송공사, 한국교육방송공사법에 의한 한국교육방송공사”로 한다.

## 부 칙

〈법률 제6400호, 2001.1.29〉 (정부조직법)

**제1조 (시행일)** 이 법은 공포한 날부터 시행한다. <단서 생략>

### 제2조 생략

**제3조 (다른 법률의 개정)** ① 내지 <37> 생략

<38> 한국교육방송공사법 중 다음과 같이 개정한다.  
제13조제3항 중 “교육부장관”을 “교육인적자원부장관”으로 한다.

<39> 내지 <79> 생략

### 제4조 생략

## 부 칙

〈법률 제6970호, 2003.8.21〉

**제1조(시행일)** 이 법은 공포한 날부터 시행한다.

**제2조(이사회 및 임원의 구성에 관한 경과조치)** ① 이 법 시행당시 종전의 비상임이사 및 임원은 이 법에 의하여 임명된 이사 및 임원으로 본다. 다만, 상임이

사 2인은 이 법 시행과 동시에 그 임기가 만료된 것으로 본다.

② 제1항의 규정에 의한 이사 및 임원의 임기는 이 법 시행당시 종전의 비상임이사 및 임원의 잔임기간으로 한다.

③ 제13조제2항의 개정규정에 의하여 최초로 임명된 이사의 임기는 제2항의 규정에 의한 이사의 임기가 만료되는 때까지로 한다.

**제3조(예산에 관한 경과조치)** 이 법 시행당시 종전의 공사의 예산은 이 법에 의하여 확정된 것으로 본다.

## 부 칙

〈법률 제8867호, 2008.2.29〉

(방송통신위원회의 설치 및 운영에 관한 법률)

**제1조(시행일 등)** 이 법은 공포한 날부터 시행한다. <단서 생략>

### 제2조부터 제6조까지 생략

**제7조(다른 법률의 개정)** ① 부터 <19> 까지 생략

<20> 한국교육방송공사법 일부를 다음과 같이 개정한다.

제4조제2항 중 “기획예산처장관”을 “기획재정부장관”으로 한다.

제5조제2항 중 “방송법 제20조의 규정에 의한 방송위원회”를 “「방송통신위원회의 설치 및 운영에 관한 법률」에 따른 방송통신위원회(이하 “방송통신위원회”라 한다)”로 한다.

제9조제2항·제3항, 제13조제3항, 제22조제2항 중 “방송위원회”를 각각 “방송통신위원회”로 한다.

제13조제2항, 제20조 전단, 제23조제1항·제4항·제5항 중 “방송위원회”를 각각 “방송통신위원회”로 한다.

제13조제3항 중 “교육인적자원부장관”을 “교육과학기술부장관”으로 한다.

제8조부터 제12조까지 생략

## 부 칙

〈법률 제9280호, 2008.12.31〉

(정부기업예산법)

**제1조(시행일)** 이 법은 2009년 1월 1일부터 시행한다.

### 제2조부터 제4조까지 생략



**제5조(다른 법률의 개정) ①부터 ⑧ 까지 생략**

⑨ 한국교육방송공사법 일부를 다음과 같이 개정한다.

제18조제2항 중 “기업예산회계법”을 “「정부기업예산법」”으로 한다.

**제6조 생략****부 칙**

〈법률 제10165호, 2010.3.22〉

(방송통신발전 기본법)

**제1조(시행일)** 이 법은 공포 후 6개월이 경과한 날부터 시행한다. 다만, …〈생략〉…, 부칙 제6조제1항, 같은 조 제2항(제36조부터 제40조까지, 제69조제8항 및 제89조제3항의 개정규정에 한한다)부터 제5항까지 및 같은 조 제7항·제8항 및 제10항은 2011년 1월 1일부터 시행한다.

**제2조 부터 제5조까지 생략****제6조(다른 법률의 개정) ①부터 ⑨까지 생략**

⑩ 韓國教育放送公社法 일부를 다음과 같이 개정한다.

제19조제1호를 다음과 같이 한다.

1. 「방송통신발전 기본법」 제26조제1항제5호에 따른 방송통신발전기금의 출연액

**제7조 생략****부 칙**

〈법률 제12093호, 2013.8.13〉

**제1조(시행일)** 이 법은 공포한 날부터 시행한다.

**제2조(결산서 제출 등에 관한 적용례)** 제23조의 개정규정은 2013회계연도 결산부터 적용한다.

**제3조(다른 법률의 개정)** 방송법 일부를 다음과 같이 개정한다.

제54조제1항제6호, 제68조 및 제78조제1항 본문 중 “한국교육방송공사법”을 각각 “「한국교육방송공사법」”으로 한다.

**부 칙**

〈법률 제12744호, 2014.6.3.〉

**제1조(시행일)** 이 법은 공포 후 3개월이 경과한 날부터 시행한다.

**제2조(임원 및 이사의 결격사유에 관한 경과조치)** 이 법 시행 당시 임원 또는 이사인 사람이 이 법 시행 전에 발생한 사유로 제11조제1항 및 제13조제8항의 개정규정에 해당하게 된 경우에는 같은 개정규정에도 불구하고 종전의 규정에 따른다.

**부 칙**

〈법률 제13074호, 2015.1.20.〉

이 법은 공포한 날부터 시행한다.

**부 칙**

〈법률 제13615호, 2015.12.22.〉

이 법은 공포한 날부터 시행한다.

**부 칙**

〈법률 제15410호, 2018. 2.21.〉

**제1조(시행일)** 이 법은 공포한 날부터 시행한다.

**제2조(결산서 제출 등에 관한 적용례)** 제23조의 개정규정은 2017회계연도 결산부터 적용한다.

**부 칙**

〈법률 제16826호, 2019. 12. 10.〉

**제1조(시행일)** 이 법은 공포한 날부터 시행한다.

**제2조(정관의 변경인가에 관한 적용례)** 제5조제3항 및 제4항의 개정규정은 이 법 시행 후 정관의 변경인가를 신청하는 경우부터 적용한다.

- 제정 2000. 6. 12. 방송위원회 인가
- 개정 2000. 6. 19. 방송위원회 인가
- 개정 2004. 12. 14. 방송위원회 인가
- 개정 2008. 1. 30. 방송위원회 인가
- 개정 2008. 7. 23. 방송통신위원회 인가
- 개정 2013. 11. 12. 방송통신위원회 인가
- 개정 2014. 9. 2. 방송통신위원회 인가
- 개정 2017. 5. 30. 방송통신위원회 인가
- 개정 2017. 8. 7. 방송통신위원회 인가

## 제1장 총 칙

**제1조(설립)** 공사는 한국교육방송공사법에 따라 설립된 법인으로 한다.(개정 2017. 5. 30)

**제2조(명칭)** 공사는 한국교육방송공사(이하 “공사”라 한다)라 하며, 영문으로는 KOREA EDUCATIONAL BROADCASTING SYSTEM(약칭 “EBS”)이라 한다.

**제3조(목적)** 공사는 교육방송 실시와 이에 수반하는 사업을 수행함으로써 학교교육을 보완하고 국민의 평생교육과 민주적 교육발전에 이바지함을 목적으로 한다.(개정 2017. 5. 30)

**제4조(사무소)** 공사의 주된 사무소는 경기도에 두고, 이사회의 의결을 거쳐 필요한 곳에 지역사무소를 둘 수 있다.(개정 2017. 8. 7)

**제5조(자본금 및 출자)** ① 공사의 자본금은 1천억으로 하고, 그 전액을 정부가 출자한다.(개정 2017. 5. 30)  
 ② 제1항의 자본금 납입의 시기와 방법은 기획재정부장관이 정하는 바에 따른다.(개정 2008. 7. 23)(개정 2017. 5. 30)  
 ③ 공사는 정부로부터 출자금의 납입이 있을 경우에는 출자증권을 발행하여 정부에 교부하여야 한다.(개정 2017. 5. 30)

**제6조(공고)** 법령 또는 정관의 규정에 따라 공고하여

야 할 사항이 있을 경우에는 공사의 방송, 인터넷 홈페이지 또는 전국으로 배포되는 일간신문을 통하여 공고하여야 한다.(개정 2017. 5. 30)(개정 2017. 8. 7)

## 제2장 이사회

**제7조(구성)** ① 공사의 업무에 관한 중요사항을 심의·의결하기 위하여 공사에 이사회를 둔다.

② 이사회는 방송통신위원회가 임명하는 비상임 이사 9인으로 구성한다.(개정 2004. 12. 14)(개정 2008. 7. 23)

③ 방송통신위원회가 임명하는 이사에는 교육과학기술부장관이 추천하는 1인과 대통령령이 정하는 교육관련단체에서 추천하는 1인이 포함되어야 한다.(개정 2004. 12. 14)(개정 2008. 7. 23)

**제8조(임기)** ① 이사의 임기는 3년으로 하고 연임할 수 있다.

② 이사 중 결원이 발생한 경우에는 결원된 날부터 30일 이내에 제7조제2항의 규정에 따라 보궐이사를 임명하여야 하며, 그 이사의 임기는 전임자 임기의 남은 기간으로 한다.(개정 2004. 12. 14)(개정 2017. 5. 30)

③ 임기가 끝난 이사는 그 후임자가 임명될 때까지 그 직무를 수행한다.(개정 2017. 5. 30)

**제9조(직무)** ① 이사장은 이사회에서 호선하고, 이사회의 의장이 된다. 이사장 유고시에는 이사장이 지명하는 이사가 그 직무를 대행하고, 지명하지 아니한 경우에는 이사 중 연장자의 순으로 그 직무를 대행한다.(개정 2004. 12. 14)(개정 2017. 5. 30)

② 이사는 이사회에 부의된 의안을 심의하고 표결에 참여한다.

**제10조(소집)** ① 이사회는 이사장이 소집한다.(개정 2004. 12. 14)

② 이사장은 이사 3분의 1 이상의 요구가 있을 경우에는 이사회를 소집하여야 한다.(신설 2004. 12. 14)

(개정 2017. 5. 30)

- ③ 사장과 감사는 필요하다고 인정할 경우에는 이 사장에게 이사회 소집을 요청할 수 있으며, 이 경우 이사장은 이사회를 소집하여야 한다.(개정 2004. 12. 14)(개정 2017. 5. 30)
- ④ 이사회 회의는 공개한다. 다만, 다음 각 호의 어느 하나에 해당하는 경우에는 이사회 의결로 공개하지 아니할 수 있다.(신설 2014. 9. 2.)

1. 다른 법령에 따라 비밀로 분류되거나 공개가 제한된 내용이 포함되어 있는 경우
2. 공개하면 개인·법인 및 단체의 명예를 훼손하거나 정당한 이익을 해칠 우려가 있다고 인정되는 경우
3. 감사·인사관리 등에 관한 사항으로 공개하면 공정한 업무수행에 현저한 지장을 초래할 우려가 있는 경우

**제11조(의결방법)** ① 이사회는 재적이사 과반수의 출석으로 성립되며, 재적이사 과반수의 찬성으로 의결한다.

② 이사회 의결을 요하는 사항 중 이사장이 경미하다고 인정하는 사항에 대하여는 서면으로 의결할 수 있다. 이 경우 다음 이사회에 그 결과를 보고하여야 한다.(개정 2004. 12. 14)

**제12조(의견진술)** 사장과 감사는 이사회에 출석하여 의견을 진술할 수 있다.(개정 2004. 12. 14)

**제13조(기능)** ① 이사회는 다음 각호의 사항을 심의·의결한다.

1. 공사가 수행하는 방송의 종합적인 기본계획(개정 2017. 5. 30)
2. 예산·자금계획 및 운용계획
3. 예비비의 사용 및 예산의 이월
4. 결산
5. 공사의 경영평가 및 공표
6. 방송시설의 설치 및 폐지
7. 지역사무소의 설치 및 폐지
8. 부동산 등 기본재산의 취득 및 처분
9. 장기차입금의 차입 및 사채발행과 그 상환계획(개정 2017. 5. 30)
10. 손익금의 처리
11. 다른 기업체에 대한 출자
12. 정관의 변경
13. 직제, 인사, 보수, 퇴직금 및 이사회 관련 규정

의 제정·개정 및 폐지(개정 2004. 12. 14)(개정 2017. 5. 30)

14. 기타 이사회가 특히 필요하다고 인정하는 사항 및 사장이 부의하는 사항

② 이사회는 필요하다고 인정하는 경우에는 감사(監事)에게 공사의 감사(監査)를 요청할 수 있다.(개정 2017. 5. 30)

③ 이사회는 사장에게 다음 각호의 사항이 포함된 경영평가 계획서를 작성하게 하여 매년 경영평가를 실시하도록 하여야 한다.

1. 경영목표 설정의 타당성 평가
2. 예산집행의 효율성 평가
3. 인사·조직 등 경영관리제도의 평가
4. 재무상태 등 경영실적의 평가
5. 시설투자의 평가
6. 기타 공사의 발전과 경영개선을 위하여 필요한 사항

④ 이사회는 제3항의 규정에 의한 경영평가를 실시하기 위하여 다음 각호에 해당하는 자 7인을 위촉하여 경영평가단을 구성·운영하여야 한다.

1. 방송에 관한 전문지식과 경험이 풍부하다고 인정되는 자나, 5년 이상의 실무 경험이 있는 공인회계사로서 공사의 임·직원이 아닌 자 4인
2. 공사의 이사 및 직원 중 2인(개정 2004. 12. 14)
3. 공사의 감사

⑤ 경영평가단이 경영평가를 실시한 때에는 그 결과를 이사회에 보고하여야 하며, 경영평가의 방법 및 절차 등에 관한 사항은 별도로 정한다.

⑥ 이사회는 경영평가 결과를 매 회계연도 종료 후 5월 이내에 다음 각호의 방법으로 공표하여야 한다.

1. 공사의 자체방송을 통한 방송
  2. 다른 방송국 및 일간신문에의 보고서 제공
- ⑦ 이사회는 경영평가 결과와 관련하여 개선을 요하는 사항이 있다고 인정하는 때에는 사장에게 개선 또는 시정조치를 요구할 수 있다.

⑧ 이사회는 제1항 각호의 의결사항 중 이사회 의결로써 일정한 범위를 정하여 사장에게 위임 처리하게 할 수 있다.

**제14조(이사의 결격사유 및 직무상 의무)** ① 이사의 결격사유에 대하여는 제19조의 임원에 관한 규정을 준용한다.(개정 2004. 12. 14)

② 이사의 직무상 의무에 대하여는 제23조제1항 및 제3항의 임원과 직원에 관한 규정을 준용하고, 본인 또는 「민법」 제777조에 규정된 친족관계에 있는 자의 이해와 관련한 사항에 대하여는 이사회 의결

의·의결에 관여할 수 없다.(신설 2004. 12. 14)(개정 2017. 5. 30)

**제15조(이사회 의사록)** 이사회는 회의 경과 및 결과를 기재한 의사록을 작성하여 출석 이사의 기명날인을 받아 보존하여야 한다.(개정 2004. 12. 14)

### 제3장 임원 및 직원

**제16조(임원)** ① 공사에 임원으로 사장 1명, 부사장 1명과 감사 1명을 둔다(개정 2004. 12. 14)(개정 2017. 5. 30)

② 사장은 방송통신위원회 위원장이 방송통신위원회 동의를 얻어 임면한다.(개정 2008. 7. 23)

③ 감사는 방송통신위원회에서 임면한다.(개정 2008. 7. 23)

④ 부사장은 사장이 임면한다.(개정 2004. 12. 14)

**제17조(임원의 임기)** ① 사장·부사장 및 감사의 임기는 각각 3년으로 하고 연임할 수 있다.(개정 2004. 12. 14)

② 임원의 결원이 있는 경우에는 결원된 날부터 30일 이내에 제16조의 규정에 따라 보궐임원을 임명하여야 하며, 그 임원의 임기는 전임자 임기의 남은 기간으로 한다.(개정 2017. 5. 30)

③ 임기가 끝난 임원은 그 후임자가 임명될 때까지 그 직무를 수행한다.(개정 2017. 5. 30)

**제18조(임원의 직무)** ① 사장은 공사를 대표하고 공사의 업무를 총괄하며 경영성과에 대하여 책임을 진다.

② 부사장은 공사 업무 전반에 관하여 사장을 보좌하고 사장 유고시에는 그 직무를 대행한다.

③ 부사장 유고시에는 직제규정이 정하는 바에 따라 그 직무를 대행한다.(개정 2004. 12. 14)

④ 감사는 업무 및 회계에 관한 내부감사를 실시하고 이사회에 의견을 제출한다.

⑤ 제4항의 규정에 의한 내부감사의 방법과 절차는 별도로 정한다.

**제19조(임원의 결격사유)** ① 다음 각 호의 어느 하나에 해당하는 사람은 공사의 임원이 될 수 없다.

1. 대한민국의 국민이 아닌 사람

2. 「정당법」 제22조에 따른 당원 또는 당원의 신분을 상실한 날부터 3년이 경과되지 아니한 사람

3. 「국가공무원법」 제33조 각 호의 어느 하나에

해당하는 사람

4. 「공직선거법」 제2조에 따른 선거에 의하여 취임하는 공직에서 퇴직한 날부터 3년이 경과되지 아니한 사람

5. 「공직선거법」 제2조에 따른 대통령선거에서 후보자의 당선을 위하여 방송, 통신, 법률, 경영 등에 대하여 자문이나 고문의 역할을 한 날부터 3년이 경과되지 아니한 사람

6. 「대통령직 인수에 관한 법률」 제6조에 따른 대통령직인수위원회 위원의 신분을 상실한 날부터 3년이 경과되지 아니한 사람

② 제1항제5호에 따른 자문이나 고문의 역할을 한 사람의 구체적인 범위는 한국교육방송공사법시행령이 정하는 바에 따른다.

(전문개정 2014. 9. 2.)

**제20조(임원의 해임)** 임원의 임면권자는 임원이 다음 각호의 1에 해당할 때에는 해임할 수 있다.

1. 법령에 위반되는 행위를 하였을 때

2. 기타 사유로 인하여 임원의 직무를 수행할 수 없게 되었을 때

**제21조(직원의 임면)** ① 공사의 직원은 사장이 임면한다.

② 직원의 임면에 관한 사항은 인사규정으로 정한다.

**제22조(직원의 신분보장)** 직원은 인사규정에 의하지 아니하고는 본인의 의사에 반하여 면직되지 아니한다.

**제23조(임원과 직원의 직무상 의무)** ① 공사의 임원은 공사와 거래를 할 수 없다.(개정 2004. 12. 14)

② 공사의 임원 및 직원은 그 직무 외의 영리를 목적으로 하는 직무에 종사하지 못한다.

③ 공사의 임원 또는 직원이나 그 직에 있었던 자는 그 직무상 알게된 비밀을 누설하거나 도용하여서는 아니된다.

**제24조(대리인의 선임)** 사장은 부사장 및 직원 중에서 공사의 업무에 관한 모든 재판상 또는 재판 외의 행위를 할 수 있는 권한을 가진 대리인을 선임할 수 있다.(개정 2004. 12. 14)

**제25조(보수)** 공사의 임원 및 직원은 보수규정에 정하는 보수와 기타 업무의 수행에 따르는 실비를 받는다.

## 제4장 조직 및 업무

**제26조(조직)** 공사의 조직은 직제규정으로 정한다.

**제27조(전문조직의 설치)** 공사는 전문적 업무와 제28조제1항제6호의 규정에 따라 부대사업을 수행하기 위하여 사장의 재량으로 한시적으로 전문조직을 둘 수 있다.(개정 2017. 5. 30)

**제28조(업무)** ① 공사는 제3조의 목적을 달성하기 위하여 다음의 업무를 수행한다.

1. 방송실시
  - 가. 텔레비전 교육방송
  - 나. 라디오 교육방송
  - 다. 위성 교육방송
2. 방송시설의 설치·운영 및 관리
3. 프로그램 제작 및 공급 사업
4. 시청자불만처리 및 시청자보호에 관한 사항(개정 2017. 5. 30)
5. 교육 관련 행사 등의 주관 및 국제교류(개정 2017. 5. 30)
6. 교육방송에 관한 조사·연구(개정 2017. 5. 30)
7. 부대 사업(개정 2017. 5. 30)
  - 가. 출판 및 음반, 테이프의 제작 배포 사업
  - 나. 시청자 서비스를 위한 사업
  - 다. 인터넷 방송 등 정보통신 매체의 운영
  - 라. 광고방송 사업
  - 마. 방송제작상 필요한 전속단체의 유지 및 육성
  - 바. 그 밖에 방송문화 향상을 위하여 필요한 사업과 직원복지 후생단체에 대한 지도 육성(개정 2017. 5. 30)

② 공사는 이사회의 의결을 거쳐 제1항 각호에 해당하는 업무 또는 이와 유사한 업무를 행하는 법인에 대하여 그 자본금의 전부 또는 일부를 출자할 수 있으며 공사 업무의 일부를 위탁할 수 있다.

**제29조(방송기준)** ① 공사는 방송을 실시하기 위하여 방송실시 기준을 제정·준수한다.

② 공사는 방송 프로그램을 편성함에 있어 제3조의 목적을 달성할 수 있도록 하여야 하며, 방송법 제69조제4항의 규정에 따라 방송 프로그램을 편성하여야 한다.

**제30조(자문위원회)** ① 공사는 전문업무의 자문을 위하여 필요한 자문위원회를 설치·운영할 수 있다.

② 제1항의 규정에 의한 자문위원회의 구성·운영, 그 밖에 필요한 사항은 별도로 정한다.(개정 2017.

5. 30)

## 제5장 재산 및 회계

**제31조(기본재산)** 공사는 다음 각호의 재산을 기본재산으로 한다.

1. 토지, 건물 등 부동산
2. 공사 업무 수행을 위하여 사용되는 중요 장비 및 기계설비
3. 기타 이사회에서 기본 재산으로 의결한 재산

**제32조(재산의 관리)** 기본재산을 처분·양도·교환하거나 담보로 제공하고자 할 때에는 이사회의 심의·의결을 거쳐 확정한다. 이 경우 지체없이 방송통신위원회에 보고하여야 한다.(개정 2004. 12. 14)(개정 2008. 7. 23)

**제33조(재원)** 공사는 다음의 수입으로 그 지출에 충당한다.

1. 방송법 제38조제1호의 규정에 의한 방송발전기금의 출연액(出捐額)(개정 2017. 5. 30)
2. 방송법 제68조의 규정에 따른 텔레비전 방송수신료의 일부(개정 2017. 5. 30)
3. 국가·지방자치단체의 보조금
4. 교육정보 제공체제의 운영에 의한 이용료·수수료 및 수익금
5. 사업수입
6. 방송광고수입
7. 법인이나 단체 또는 개인의 기부금
8. 사채 또는 차입금
9. 전년도이월금
10. 기타 잡수입

**제34조(회계연도)** 공사의 회계연도는 정부의 회계연도에 의한다.

**제35조(회계원칙)** 공사의 회계처리의 기준과 절차 등에 관하여는 기업회계기준 및 기업예산회계법을 준용한다.

**제36조(예산의 편성 및 운영계획의 수립 제출)** ① 공사의 예산은 사장이 편성하고 이사회의 심의·의결로 확정한다. 예산이 확정된 후 제2항에 따른 운영계획의 변경 등 불가피한 사유로 인하여 예산을 변경하는 경우에도 또한 같다.(개정 2004. 12. 14)(개정 2008. 7. 23)(개정 2017. 5. 30)

② 사장은 제1항의 규정에 따라 예산이 확정된 경우에는 즉시 이사회 의결을 거쳐 해당 연도의 예산에 따른 운영계획을 수립하여야 한다.(개정 2017. 5. 30)

③ 사장은 예산이 확정된 후(제1항의 단서에 따라 예산이 변경된 경우를 포함한다) 2개월 이내에 제2항에 따른 운영계획을 첨부하여 방송통신위원회에 제출하여야 한다.(개정 2008. 7. 23)(개정 2017. 5. 30)

**제37조(결산서의 제출)** ① 사장은 매 회계연도 종료 후 2월 이내에 전 회계연도의 결산서를 방송통신위원회에 제출하여야 한다.

② 제1항의 결산서에는 다음 각 호의 서류를 첨부하여야 한다.

1. 재무제표와 그 부속서류
2. 그 밖에 결산의 내용을 명확하게 하기 위하여 필요한 서류로서 한국교육방송공사법시행령으로 정하는 서류

③ 공사의 결산은 국회의 승인을 받아 확정되고, 사장은 이를 공표하여야 한다.  
(전문개정 2013. 11. 12.)

**제38조(손익금의 처리)** ① 공사는 매 회계연도의 결산 결과 이익이 생긴 경우에는 다음 각호의 순으로 이를 처리한다.(개정 2017. 5. 30)

1. 이월손실금의 보전
2. 자본금의 2분의 1에 달할 때까지 이익금의 10분의 2 이상의 이익준비금에의 적립
3. 이사회 의결에 따라 임의적립금으로 적립(개정 2008. 1. 30)
4. 국고에의 납입(신설 2008. 1. 30)

② 공사는 매 회계연도의 결산 결과 손실이 생긴 때에는 제1항제3호의 규정에 따른 임의적립금으로 보전하고, 그 적립금으로도 부족할 때에는 동항 제2호의 규정에 따른 이익준비금으로 보전하되 그 미달액은 다음 회계연도로 이월한다.(개정 2017. 5. 30)

③ 제1항제2호의 규정에 의한 이익준비금과 동항 제3호의 규정에 의한 임의적립금은 이사회 의결을 거쳐 기획재정부장관의 승인을 받아 자본금으로 전입할 수 있다.

(개정 2000. 6. 19)(개정 2008. 7. 23)

**제39조(사채의 발행)** 공사는 이사회 의결을 거쳐 사채를 발행할 수 있다.

**제40조(자금차입)** 공사는 업무수행상 자금이 부족한 때에는 이사회 의결을 거쳐 장기 차입(차관을 포함한다)을 할 수 있다.

**제41조(재산의 관리와 처분)** ① 공사의 재산 및 물품의 관리와 처분 방법은 이사회 의결을 거쳐 정한다.

② 공사는 부동산을 취득 또는 처분하거나 취득할 당시의 목적을 변경하였을 경우 지체없이 방송통신위원회에 보고하여야 한다.(개정 2008. 7. 23)

## 제6장 해 산

**제42조(해산)** ① 공사는 법률에 의하지 아니하고는 해산하지 아니한다.

② 공사가 해산하였을 때에는 공사의 잔여 재산은 국가에 귀속한다.

## 제7장 보 칙

**제43조(정관의 변경)** 공사는 정관을 변경하고자 할 경우에는 이사회 의결을 거쳐 방송통신위원회의 인가를 받아야 한다.(개정 2008. 7. 23)(개정 2017. 5. 30)

**제44조(규정의 제정 등)** 정관에 명시되지 아니한 사항으로서 공사의 운영에 필요한 사항은 사장이 별도로 정한다. 다만, 직제, 인사, 보수, 퇴직금 및 이사회 관련 규정을 제정·개정 또는 폐지하고자 할 경우에는 이사회 의결을 거쳐야 한다.(개정 2004. 12. 14)

**제45조(지적재산권 등의 귀속)** 공사의 직원이 업무 수행 또는 업무 수행과 관련하여 획득한 저작권, 발명권, 특허권 등은 공사에 귀속된다. 다만, 해당 직원에 대하여는 별도의 기준을 정하여 보상할 수 있다.

## 부 칙

**제1조(시행일)** 이 정관은 공사가 설립된 날부터 시행한다.

**제2조(사업년도에 관한 경과조치)** 공사의 설립 후 최초로 개시되는 사업년도는 2000년 1월 1일부터 당해 연도 말까지로 한다.

제3조(설립 당시의 임원과 비상임이사의 임기) 공사 설립 당시의 임원과 비상임이사의 임기는 임명일부터 기산한다.

### 부 칙

이 정관은 2000년 6월 22일부터 시행한다.

### 부 칙

이 정관은 2004년 12월 14일부터 시행한다.

### 부 칙

이 정관은 2008년 1월 30일부터 시행한다.

### 부 칙

이 정관은 2008년 7월 23일부터 시행한다.

### 부 칙 (2013. 11. 12.)

**제1조(시행일)** 이 정관은 2013년 11월 12일부터 시행한다.

제2조(결산서 제출 등에 관한 적용례) 제37조의 개정 규정은 2013회계연도 결산부터 적용한다.

### 부 칙 (2014. 9. 2.)

이 정관은 2014년 9월 4일부터 시행한다.

### 부 칙 (2017. 5. 30.)

이 정관은 2017년 5월 30일부터 시행한다.

### 부 칙 (2017. 8. 7.)

이 정관은 2017년 8월 7일부터 시행한다.

- 제정 2000. 6. 12. 방송위원회 인가
- 개정 2000. 6. 19. 방송위원회 인가
- 개정 2004. 12. 14. 방송위원회 인가
- 개정 2008. 1. 30. 방송위원회 인가
- 개정 2008. 7. 23. 방송통신위원회 인가
- 개정 2013. 11. 12. 방송통신위원회 인가
- 개정 2014. 9. 2. 방송통신위원회 인가
- 개정 2017. 5. 30. 방송통신위원회 인가
- 개정 2017. 8. 7. 방송통신위원회 인가

## 제1장 총 칙

**제1조(설립)** 공사는 한국교육방송공사법에 따라 설립된 법인으로 한다.(개정 2017. 5. 30)

**제2조(명칭)** 공사는 한국교육방송공사(이하 “공사”라 한다)라 하며, 영문으로는 KOREA EDUCATIONAL BROADCASTING SYSTEM(약칭 “EBS”)이라 한다.

**제3조(목적)** 공사는 교육방송 실시와 이에 수반하는 사업을 수행함으로써 학교교육을 보완하고 국민의 평생교육과 민주적 교육발전에 이바지함을 목적으로 한다.(개정 2017. 5. 30)

**제4조(사무소)** 공사의 주된 사무소는 경기도에 두고, 이사회의 의결을 거쳐 필요한 곳에 지역사무소를 둘 수 있다.(개정 2017. 8. 7)

**제5조(자본금 및 출자)** ① 공사의 자본금은 1천억으로 하고, 그 전액을 정부가 출자한다.(개정 2017. 5. 30)  
 ② 제1항의 자본금 납입의 시기와 방법은 기획재정부장관이 정하는 바에 따른다.(개정 2008. 7. 23)(개정 2017. 5. 30)  
 ③ 공사는 정부로부터 출자금의 납입이 있을 경우에는 출자증권을 발행하여 정부에 교부하여야 한다.(개정 2017. 5. 30)

**제6조(공고)** 법령 또는 정관의 규정에 따라 공고하여

야 할 사항이 있을 경우에는 공사의 방송, 인터넷 홈페이지 또는 전국으로 배포되는 일간신문을 통하여 공고하여야 한다.(개정 2017. 5. 30)(개정 2017. 8. 7)

## 제2장 이사회

**제7조(구성)** ① 공사의 업무에 관한 중요사항을 심의·의결하기 위하여 공사에 이사회를 둔다.

② 이사회는 방송통신위원회가 임명하는 비상임 이사 9인으로 구성한다.(개정 2004. 12. 14)(개정 2008. 7. 23)

③ 방송통신위원회가 임명하는 이사에는 교육과학기술부장관이 추천하는 1인과 대통령령이 정하는 교육관련단체에서 추천하는 1인이 포함되어야 한다.(개정 2004. 12. 14)(개정 2008. 7. 23)

**제8조(임기)** ① 이사의 임기는 3년으로 하고 연임할 수 있다.

② 이사 중 결원이 발생한 경우에는 결원된 날부터 30일 이내에 제7조제2항의 규정에 따라 보궐이사를 임명하여야 하며, 그 이사의 임기는 전임자 임기의 남은 기간으로 한다.(개정 2004. 12. 14)(개정 2017. 5. 30)

③ 임기가 끝난 이사는 그 후임자가 임명될 때까지 그 직무를 수행한다.(개정 2017. 5. 30)

**제9조(직무)** ① 이사장은 이사회에서 호선하고, 이사회의 의장이 된다. 이사장 유고시에는 이사장이 지명하는 이사가 그 직무를 대행하고, 지명하지 아니한 경우에는 이사 중 연장자의 순으로 그 직무를 대행한다.(개정 2004. 12. 14)(개정 2017. 5. 30)

② 이사는 이사회에 부의된 의안을 심의하고 표결에 참여한다.

**제10조(소집)** ① 이사회는 이사장이 소집한다.(개정 2004. 12. 14)

② 이사장은 이사 3분의 1 이상의 요구가 있을 경우에는 이사회를 소집하여야 한다.(신설 2004. 12. 14)



(개정 2017. 5. 30)

③ 사장과 감사는 필요하다고 인정할 경우에는 이 사장에게 이사회 소집을 요청할 수 있으며, 이 경우 이사장은 이사회를 소집하여야 한다.(개정 2004. 12. 14)(개정 2017. 5. 30)

④ 이사회 회의는 공개한다. 다만, 다음 각 호의 어느 하나에 해당하는 경우에는 이사회 의결로 공개하지 아니할 수 있다.(신설 2014. 9. 2.)

1. 다른 법령에 따라 비밀로 분류되거나 공개가 제한된 내용이 포함되어 있는 경우
2. 공개하면 개인·법인 및 단체의 명예를 훼손하거나 정당한 이익을 해칠 우려가 있다고 인정되는 경우
3. 감사·인사관리 등에 관한 사항으로 공개하면 공정한 업무수행에 현저한 지장을 초래할 우려가 있는 경우

**제11조(의결방법)** ① 이사회는 재적이사 과반수의 출석으로 성립되며, 재적이사 과반수의 찬성으로 의결한다.

② 이사회 의결을 요하는 사항 중 이사장이 경미하다고 인정하는 사항에 대하여는 서면으로 의결할 수 있다. 이 경우 다음 이사회에 그 결과를 보고하여야 한다.(개정 2004. 12. 14)

**제12조(의견진술)** 사장과 감사는 이사회에 출석하여 의견을 진술할 수 있다.(개정 2004. 12. 14)

**제13조(기능)** ① 이사회는 다음 각호의 사항을 심의·의결한다.

1. 공사가 수행하는 방송의 종합적인 기본계획(개정 2017. 5. 30)
2. 예산·자금계획 및 운용계획
3. 예비비의 사용 및 예산의 이월
4. 결산
5. 공사의 경영평가 및 공표
6. 방송시설의 설치 및 폐지
7. 지역사무소의 설치 및 폐지
8. 부동산 등 기본재산의 취득 및 처분
9. 장기차입금의 차입 및 사채발행과 그 상환계획(개정 2017. 5. 30)
10. 손익금의 처리
11. 다른 기업체에 대한 출자
12. 정관의 변경
13. 직제, 인사, 보수, 퇴직금 및 이사회 관련 규정

의 제정·개정 및 폐지(개정 2004. 12. 14)(개정 2017. 5. 30)

14. 기타 이사회가 특히 필요하다고 인정하는 사항 및 사장이 부의하는 사항

② 이사회는 필요하다고 인정하는 경우에는 감사(監事)에게 공사의 감사(監査)를 요청할 수 있다.(개정 2017. 5. 30)

③ 이사회는 사장에게 다음 각호의 사항이 포함된 경영평가 계획서를 작성하게 하여 매년 경영평가를 실시하도록 하여야 한다.

1. 경영목표 설정의 타당성 평가
2. 예산집행의 효율성 평가
3. 인사·조직 등 경영관리제도의 평가
4. 재무상태 등 경영실적의 평가
5. 시설투자의 평가
6. 기타 공사의 발전과 경영개선을 위하여 필요한 사항

④ 이사회는 제3항의 규정에 의한 경영평가를 실시하기 위하여 다음 각호에 해당하는 자 7인을 위촉하여 경영평가단을 구성·운영하여야 한다.

1. 방송에 관한 전문지식과 경험이 풍부하다고 인정되는 자나, 5년 이상의 실무 경험이 있는 공인회계사로서 공사의 임·직원이 아닌 자 4인
2. 공사의 이사 및 직원 중 2인(개정 2004. 12. 14)
3. 공사의 감사

⑤ 경영평가단이 경영평가를 실시한 때에는 그 결과를 이사회에 보고하여야 하며, 경영평가의 방법 및 절차 등에 관한 사항은 별도로 정한다.

⑥ 이사회는 경영평가 결과를 매 회계연도 종료 후 5월 이내에 다음 각호의 방법으로 공표하여야 한다.

1. 공사의 자체방송을 통한 방송
  2. 다른 방송국 및 일간신문에의 보고서 제공
- ⑦ 이사회는 경영평가 결과와 관련하여 개선을 요하는 사항이 있다고 인정하는 때에는 사장에게 개선 또는 시정조치를 요구할 수 있다.

⑧ 이사회는 제1항 각호의 의결사항 중 이사회 의결로써 일정한 범위를 정하여 사장에게 위임 처리하게 할 수 있다.

**제14조(이사의 결격사유 및 직무상 의무)** ① 이사의 결격사유에 대하여는 제19조의 임원에 관한 규정을 준용한다.(개정 2004. 12. 14)

② 이사의 직무상 의무에 대하여는 제23조제1항 및 제3항의 임원과 직원에 관한 규정을 준용하고, 본인 또는 「민법」 제777조에 규정된 친족관계에

있는 자의 이해와 관련된 사항에 대하여는 이사회  
의 심의·결정에 관여할 수 없다.(신설 2004. 12. 14)  
(개정 2017. 5. 30)

**제15조(이사회 의사록)** 이사회는 회의 경과 및 결과  
를 기재한 의사록을 작성하여 출석 이사의 기명날  
인을 받아 보존하여야 한다.(개정 2004. 12. 14)

### 제3장 임원 및 직원

**제16조(임원)** ① 공사에 임원으로 사장 1명, 부사장  
1명과 감사 1명을 둔다(개정 2004. 12. 14)(개정  
2017. 5. 30)

② 사장은 방송통신위원회 위원장이 방송통신위원  
회의 동의를 얻어 임면한다.(개정 2008. 7. 23)

③ 감사는 방송통신위원회에서 임면한다.(개정  
2008. 7. 23)

④ 부사장은 사장이 임면한다.(개정 2004. 12. 14)

**제17조(임원의 임기)** ① 사장·부사장 및 감사의 임기  
는 각각 3년으로 하고 연임할 수 있다.(개정 2004.  
12. 14)

② 임원의 결원이 있는 경우에는 결원된 날부터 30  
일 이내에 제16조의 규정에 따라 보궐임원을 임명  
하여야 하며, 그 임원의 임기는 전임자 임기의 남은  
기간으로 한다.(개정 2017. 5. 30)

③ 임기가 끝난 임원은 그 후임자가 임명될 때까지  
그 직무를 수행한다.(개정 2017. 5. 30)

**제18조(임원의 직무)** ① 사장은 공사를 대표하고 공  
사의 업무를 총괄하며 경영성과에 대하여 책임을  
진다.

② 부사장은 공사 업무 전반에 관하여 사장을 보좌  
하고 사장 유고시에는 그 직무를 대행한다.

③ 부사장 유고시에는 직제규정이 정하는 바에 따  
라 그 직무를 대행한다.(개정 2004. 12. 14)

④ 감사는 업무 및 회계에 관한 내부감사를 실시하  
고 이사회에 의견을 제출한다.

⑤ 제4항의 규정에 의한 내부감사의 방법과 절차는  
별도로 정한다.

**제19조(임원의 결격사유)** ① 다음 각 호의 어느 하나  
에 해당하는 사람은 공사의 임원이 될 수 없다.

1. 대한민국의 국민이 아닌 사람

2. 「정당법」 제22조에 따른 당원 또는 당원의 신  
분을 상실한 날부터 3년이 경과되지 아니한 사람

3. 「국가공무원법」 제33조 각 호의 어느 하나에  
해당하는 사람

4. 「공직선거법」 제2조에 따른 선거에 의하여 취  
임하는 공직에서 퇴직한 날부터 3년이 경과되지  
아니한 사람

5. 「공직선거법」 제2조에 따른 대통령선거에서  
후보자의 당선을 위하여 방송, 통신, 법률, 경영  
등에 대하여 자문이나 고문의 역할을 한 날부터  
3년이 경과되지 아니한 사람

6. 「대통령직 인수에 관한 법률」 제6조에 따른 대  
통령직인수위원회 위원의 신분을 상실한 날부터  
3년이 경과되지 아니한 사람

② 제1항제5호에 따른 자문이나 고문의 역할을 한  
사람의 구체적인 범위는 한국교육방송공사법시행  
령이 정하는 바에 따른다.

(전문개정 2014. 9. 2.)

**제20조(임원의 해임)** 임원의 임면권자는 임원이 다음  
각호의 1에 해당할 때에는 해임할 수 있다.

1. 법령에 위반되는 행위를 하였을 때

2. 기타 사유로 인하여 임원의 직무를 수행할 수 없  
게 되었을 때

**제21조(직원의 임면)** ① 공사의 직원은 사장이 임면  
한다.

② 직원의 임면에 관한 사항은 인사규정으로 정한다.

**제22조(직원의 신분보장)** 직원은 인사규정에 의하지  
아니하고는 본인의 의사에 반하여 면직되지 아니  
한다.

**제23조(임원과 직원의 직무상 의무)** ① 공사의 임원은  
공사와 거래를 할 수 없다.(개정 2004. 12. 14)

② 공사의 임원 및 직원은 그 직무 외의 영리를 목적  
으로 하는 직무에 종사하지 못한다.

③ 공사의 임원 또는 직원이나 그 직에 있었던 자는  
그 직무상 알게된 비밀을 누설하거나 도용하여서  
는 아니된다.

**제24조(대리인의 선임)** 사장은 부사장 및 직원 중에  
서 공사의 업무에 관한 모든 재판상 또는 재판 외의  
행위를 할 수 있는 권한을 가진 대리인을 선임할 수  
있다.(개정 2004. 12. 14)

**제25조(보수)** 공사의 임원 및 직원은 보수규정에 정  
하는 보수와 기타 업무의 수행에 따르는 실비를 받  
는다.

## 제4장 조직 및 업무

**제26조(조직)** 공사의 조직은 직제규정으로 정한다.

**제27조(전문조직의 설치)** 공사는 전문적 업무와 제28조제1항제6호의 규정에 따라 부대사업을 수행하기 위하여 사장의 재량으로 한시적으로 전문조직을 둘 수 있다.(개정 2017. 5. 30)

**제28조(업무)** ① 공사는 제3조의 목적을 달성하기 위하여 다음의 업무를 수행한다.

1. 방송실시
  - 가. 텔레비전 교육방송
  - 나. 라디오 교육방송
  - 다. 위성 교육방송
2. 방송시설의 설치·운영 및 관리
3. 프로그램 제작 및 공급 사업
4. 시청자불만처리 및 시청자보호에 관한 사항(개정 2017. 5. 30)
5. 교육 관련 행사 등의 주관 및 국제교류(개정 2017. 5. 30)
6. 교육방송에 관한 조사·연구(개정 2017. 5. 30)
7. 부대 사업(개정 2017. 5. 30)
  - 가. 출판 및 음반, 테이프의 제작 배포 사업
  - 나. 시청자 서비스를 위한 사업
  - 다. 인터넷 방송 등 정보통신 매체의 운영
  - 라. 광고방송 사업
  - 마. 방송제작상 필요한 전속단체의 유지 및 육성
  - 바. 그 밖에 방송문화 향상을 위하여 필요한 사업과 직원복지 후생단체에 대한 지도 육성(개정 2017. 5. 30)

② 공사는 이사회의 의결을 거쳐 제1항 각호에 해당하는 업무 또는 이와 유사한 업무를 행하는 법인에 대하여 그 자본금의 전부 또는 일부를 출자할 수 있으며 공사 업무의 일부를 위탁할 수 있다.

**제29조(방송기준)** ① 공사는 방송을 실시하기 위하여 방송실시 기준을 제정·준수한다.

② 공사는 방송 프로그램을 편성함에 있어 제3조의 목적을 달성할 수 있도록 하여야 하며, 방송법 제69조제4항의 규정에 따라 방송 프로그램을 편성하여야 한다.

**제30조(자문위원회)** ① 공사는 전문업무의 자문을 위하여 필요한 자문위원회를 설치·운영할 수 있다.

② 제1항의 규정에 의한 자문위원회의 구성·운영, 그 밖에 필요한 사항은 별도로 정한다.(개정 2017.

5. 30)

## 제5장 재산 및 회계

**제31조(기본재산)** 공사는 다음 각호의 재산을 기본재산으로 한다.

1. 토지, 건물 등 부동산
2. 공사 업무 수행을 위하여 사용되는 중요 장비 및 기계설비
3. 기타 이사회에서 기본 재산으로 의결한 재산

**제32조(재산의 관리)** 기본재산을 처분·양도·교환하거나 담보로 제공하고자 할 때에는 이사회의 심의·의결을 거쳐 확정한다. 이 경우 지체없이 방송통신위원회에 보고하여야 한다.(개정 2004. 12. 14)(개정 2008. 7. 23)

**제33조(재원)** 공사는 다음의 수입으로 그 지출에 충당한다.

1. 방송법 제38조제1호의 규정에 의한 방송발전기금의 출연액(出捐額)(개정 2017. 5. 30)
2. 방송법 제68조의 규정에 따른 텔레비전 방송수신료의 일부(개정 2017. 5. 30)
3. 국가·지방자치단체의 보조금
4. 교육정보 제공체제의 운영에 의한 이용료·수수료 및 수익금
5. 사업수입
6. 방송광고수입
7. 법인이나 단체 또는 개인의 기부금
8. 사채 또는 차입금
9. 전년도이월금
10. 기타 잡수입

**제34조(회계연도)** 공사의 회계연도는 정부의 회계연도에 의한다.

**제35조(회계원칙)** 공사의 회계처리의 기준과 절차 등에 관하여는 기업회계기준 및 기업예산회계법을 준용한다.

**제36조(예산의 편성 및 운영계획의 수립 제출)** ① 공사의 예산은 사장이 편성하고 이사회의 심의·의결로 확정한다. 예산이 확정된 후 제2항에 따른 운영계획의 변경 등 불가피한 사유로 인하여 예산을 변경하는 경우에도 또한 같다.(개정 2004. 12. 14)(개정 2008. 7. 23)(개정 2017. 5. 30)

② 사장은 제1항의 규정에 따라 예산이 확정된 경우에는 즉시 이사회 의결을 거쳐 해당 연도의 예산에 따른 운영계획을 수립하여야 한다.(개정 2017. 5. 30)

③ 사장은 예산이 확정된 후(제1항의 단서에 따라 예산이 변경된 경우를 포함한다) 2개월 이내에 제2항에 따른 운영계획을 첨부하여 방송통신위원회에 제출하여야 한다.(개정 2008. 7. 23)(개정 2017. 5. 30)

**제37조(결산서의 제출)** ① 사장은 매 회계연도 종료 후 2월 이내에 전 회계연도의 결산서를 방송통신위원회에 제출하여야 한다.

② 제1항의 결산서에는 다음 각 호의 서류를 첨부하여야 한다.

1. 재무제표와 그 부속서류
2. 그 밖에 결산의 내용을 명확하게 하기 위하여 필요한 서류로서 한국교육방송공사법시행령으로 정하는 서류

③ 공사의 결산은 국회의 승인을 받아 확정되고, 사장은 이를 공표하여야 한다.  
(전문개정 2013. 11. 12.)

**제38조(손익금의 처리)** ① 공사는 매 회계연도의 결산 결과 이익이 생긴 경우에는 다음 각호의 순으로 이를 처리한다.(개정 2017. 5. 30)

1. 이월손실금의 보전
2. 자본금의 2분의 1에 달할 때까지 이익금의 10분의 2 이상의 이익준비금에의 적립
3. 이사회 의결에 따라 임의적립금으로 적립(개정 2008. 1. 30)
4. 국고에의 납입(신설 2008. 1. 30)

② 공사는 매 회계연도의 결산 결과 손실이 생긴 때에는 제1항제3호의 규정에 따른 임의적립금으로 보전하고, 그 적립금으로도 부족할 때에는 동항 제2호의 규정에 따른 이익준비금으로 보전하되 그 미달액은 다음 회계연도로 이월한다.(개정 2017. 5. 30)

③ 제1항제2호의 규정에 의한 이익준비금과 동항 제3호의 규정에 의한 임의적립금은 이사회 의결을 거쳐 기획재정부장관의 승인을 받아 자본금으로 전입할 수 있다.

(개정 2000. 6. 19)(개정 2008. 7. 23)

**제39조(사채의 발행)** 공사는 이사회 의결을 거쳐 사채를 발행할 수 있다.

**제40조(자금차입)** 공사는 업무수행상 자금이 부족한 때에는 이사회 의결을 거쳐 장기 차입(차관을 포함한다)을 할 수 있다.

**제41조(재산의 관리와 처분)** ① 공사의 재산 및 물품의 관리와 처분 방법은 이사회 의결을 거쳐 정한다.

② 공사는 부동산을 취득 또는 처분하거나 취득할 당시의 목적을 변경하였을 경우 지체없이 방송통신위원회에 보고하여야 한다.(개정 2008. 7. 23)

## 제6장 해산

**제42조(해산)** ① 공사는 법률에 의하지 아니하고는 해산하지 아니한다.

② 공사가 해산하였을 때에는 공사의 잔여 재산은 국가에 귀속한다.

## 제7장 보칙

**제43조(정관의 변경)** 공사는 정관을 변경하고자 할 경우에는 이사회 의결을 거쳐 방송통신위원회의 인가를 받아야 한다.(개정 2008. 7. 23)(개정 2017. 5. 30)

**제44조(규정의 제정 등)** 정관에 명시되지 아니한 사항으로서 공사의 운영에 필요한 사항은 사장이 별도로 정한다. 다만, 직제, 인사, 보수, 퇴직금 및 이사회 관련 규정을 제정·개정 또는 폐지하고자 할 경우에는 이사회 의결을 거쳐야 한다.(개정 2004. 12. 14)

**제45조(지적재산권 등의 귀속)** 공사의 직원이 업무 수행 또는 업무 수행과 관련하여 획득한 저작권, 발명권, 특허권 등은 공사에 귀속된다. 다만, 해당 직원에 대하여는 별도의 기준을 정하여 보상할 수 있다.

## 부칙

**제1조(시행일)** 이 정관은 공사가 설립된 날부터 시행한다.

**제2조(사업년도에 관한 경과조치)** 공사의 설립 후 최초로 개시되는 사업년도는 2000년 1월 1일부터 당해연도 말까지로 한다.

제3조(설립 당시의 임원과 비상임이사의 임기) 공사  
설립 당시의 임원과 비상임이사의 임기는 임명일부  
터 기산한다.

### 부 칙

이 정관은 2000년 6월 22일부터 시행한다.

### 부 칙

이 정관은 2004년 12월 14일부터 시행한다.

### 부 칙

이 정관은 2008년 1월 30일부터 시행한다.

### 부 칙

이 정관은 2008년 7월 23일부터 시행한다.

### 부 칙 (2013. 11. 12.)

**제1조(시행일)** 이 정관은 2013년 11월 12일부터 시  
행한다.

**제2조(결산서 제출 등에 관한 적용례)** 제37조의 개정  
규정은 2013회계연도 결산부터 적용한다.

### 부 칙 (2014. 9. 2.)

이 정관은 2014년 9월 4일부터 시행한다.

### 부 칙 (2017. 5. 30.)

이 정관은 2017년 5월 30일부터 시행한다.

### 부 칙 (2017. 8. 7.)

이 정관은 2017년 8월 7일부터 시행한다.

제정 2000. 6. 12. 방송위원회 인가  
 개정 2000. 6. 19. 방송위원회 인가  
 개정 2004. 12. 14. 방송위원회 인가  
 개정 2008. 1. 30. 방송위원회 인가  
 개정 2008. 7. 23. 방송통신위원회 인가  
 개정 2013. 11. 12. 방송통신위원회 인가  
 개정 2014. 9. 2. 방송통신위원회 인가  
 개정 2017. 5. 30. 방송통신위원회 인가  
 개정 2017. 8. 7. 방송통신위원회 인가  
 개정 2020. 3. 4. 방송통신위원회 인가

## 제1장 총 칙

**제1조(설립)** 공사는 한국교육방송공사법에 따라 설립된 법인으로 한다.(개정 2017. 5. 30)

**제2조(명칭)** 공사는 한국교육방송공사(이하 “공사”라 한다)라 하며, 영문으로는 KOREA EDUCATIONAL BROADCASTING SYSTEM(약칭 “EBS”)이라 한다.

**제3조(목적)** 공사는 교육방송 실시와 이에 수반하는 사업을 수행함으로써 학교교육을 보완하고 국민의 평생교육과 민주적 교육발전에 이바지함을 목적으로 한다.(개정 2017. 5. 30)

**제4조(사무소)** 공사의 주된 사무소는 경기도에 두고, 이사회의 의결을 거쳐 필요한 곳에 지역사무소를 둘 수 있다.(개정 2017. 8. 7)

**제5조(자본금 및 출자)** ① 공사의 자본금은 1천억으로 하고, 그 전액을 정부가 출자한다.(개정 2017. 5. 30)  
 ② 제1항의 자본금 납입의 시기와 방법은 기획재정부장관이 정하는 바에 따른다.(개정 2008. 7. 23)(개정 2017. 5. 30)  
 ③ 공사는 정부로부터 출자금의 납입이 있을 경우에는 출자증권을 발행하여 정부에 교부하여야 한다.(개정 2017. 5. 30)

**제6조(공고)** 법령 또는 정관의 규정에 따라 공고하여야 할 사항이 있을 경우에는 공사의 방송, 인터넷 홈페이지 또는 전국으로 배포되는 일간신문을 통하여 공고하여야 한다.(개정 2017. 5. 30)(개정 2017. 8. 7)

## 제2장 이사회

**제7조(구성)** ① 공사의 업무에 관한 중요사항을 심의·의결하기 위하여 공사에 이사회를 둔다.

② 이사회는 방송통신위원회가 임명하는 비상임 이사 9인으로 구성한다.(개정 2004. 12. 14)(개정 2008. 7. 23)

③ 방송통신위원회가 임명하는 이사에는 교육과학기술부장관이 추천하는 1인과 대통령령이 정하는 교육관련단체에서 추천하는 1인이 포함되어야 한다.(개정 2004. 12. 14)(개정 2008. 7. 23)

**제8조(임기)** ① 이사의 임기는 3년으로 하고 연임할 수 있다.

② 이사 중 결원이 발생한 경우에는 결원된 날부터 30일 이내에 제7조제2항의 규정에 따라 보궐이사를 임명하여야 하며, 그 이사의 임기는 전임자 임기의 남은 기간으로 한다.(개정 2004. 12. 14)(개정 2017. 5. 30)

③ 임기가 끝난 이사는 그 후임자가 임명될 때까지 그 직무를 수행한다.(개정 2017. 5. 30)

**제9조(직무)** ① 이사장은 이사회에서 호선하고, 이사회의 의장이 된다. 이사장 유고시에는 이사장이 지명하는 이사가 그 직무를 대행하고, 지명하지 아니한 경우에는 이사 중 연장자의 순으로 그 직무를 대행한다.(개정 2004. 12. 14)(개정 2017. 5. 30)

② 이사는 이사회에 부의된 의안을 심의하고 표결에 참여한다.

**제10조(소집)** ① 이사회는 이사장이 소집한다.(개정 2004. 12. 14)

② 이사장은 이사 3분의 1 이상의 요구가 있을 경우에는 이사회를 소집하여야 한다.(신설 2004. 12. 14)(개정 2017. 5. 30)

③ 사장과 감사는 필요하다고 인정할 경우에는 이 사장에게 이사회 소집을 요청할 수 있으며, 이 경우 이사장은 이사회를 소집하여야 한다.(개정 2004. 12. 14)(개정 2017. 5. 30)

④ 이사회 회의는 공개한다. 다만, 다음 각 호의 어느 하나에 해당하는 경우에는 이사회 회의결로 공개하지 아니할 수 있다.(신설 2014. 9. 2.)

1. 다른 법령에 따라 비밀로 분류되거나 공개가 제한된 내용이 포함되어 있는 경우
2. 공개하면 개인·법인 및 단체의 명예를 훼손하거나 정당한 이익을 해칠 우려가 있다고 인정되는 경우
3. 감사·인사관리 등에 관한 사항으로 공개하면 공정한 업무수행에 현저한 지장을 초래할 우려가 있는 경우

**제11조(의결방법)** ① 이사회는 재적이사 과반수의 출석으로 성립되며, 재적이사 과반수의 찬성으로 의결한다.

② 이사회 회의결을 요하는 사항 중 이사장이 경미하다고 인정하는 사항에 대하여는 서면으로 의결할 수 있다. 이 경우 다음 이사회에 그 결과를 보고하여야 한다.(개정 2004. 12. 14)

**제12조(의견진술)** 사장과 감사는 이사회에 출석하여 의견을 진술할 수 있다.(개정 2004. 12. 14)

**제13조(기능)** ① 이사회는 다음 각호의 사항을 심의·의결한다.

1. 공사가 수행하는 방송의 종합적인 기본계획(개정 2017. 5. 30)
2. 예산·자금계획 및 운용계획
3. 예비비의 사용 및 예산의 이월
4. 결산
5. 공사의 경영평가 및 공표
6. 방송시설의 설치 및 폐지
7. 지역사무소의 설치 및 폐지
8. 부동산 등 기본재산의 취득 및 처분
9. 장기차입금의 차입 및 사채발행과 그 상환계획(개정 2017. 5. 30)
10. 손익금의 처리
11. 다른 기업체에 대한 출자

12. 정관의 변경

13. 직제, 인사, 보수, 퇴직금 및 이사회 관련 규정의 제정·개정 및 폐지(개정 2004. 12. 14)(개정 2017. 5. 30)

14. 기타 이사회가 특히 필요하다고 인정하는 사항 및 사장이 부의하는 사항

② 이사회는 필요하다고 인정하는 경우에는 감사(監事)에게 공사의 감사(監査)를 요청할 수 있다.(개정 2017. 5. 30)

③ 이사회는 사장에게 다음 각호의 사항이 포함된 경영평가 계획서를 작성하게 하여 매년 경영평가를 실시하도록 하여야 한다.

1. 경영목표 설정의 타당성 평가
2. 예산집행의 효율성 평가
3. 인사·조직 등 경영관리제도의 평가
4. 재무상태 등 경영실적의 평가
5. 시설투자의 평가
6. 기타 공사의 발전과 경영개선을 위하여 필요한 사항

④ 이사회는 제3항의 규정에 의한 경영평가를 실시하기 위하여 다음 각호에 해당하는 자 7인을 위촉하여 경영평가단을 구성·운영하여야 한다.

1. 방송에 관한 전문지식과 경험이 풍부하다고 인정되는 자나, 5년 이상의 실무 경험이 있는 공인회계사로서 공사의 임·직원이 아닌 자 4인
2. 공사의 이사 및 직원 중 2인(개정 2004. 12. 14)
3. 공사의 감사

⑤ 경영평가단이 경영평가를 실시한 때에는 그 결과를 이사회에 보고하여야 하며, 경영평가의 방법 및 절차 등에 관한 사항은 별도로 정한다.

⑥ 이사회는 경영평가 결과를 매 회계연도 종료 후 5월 이내에 다음 각호의 방법으로 공표하여야 한다.

1. 공사의 자체방송을 통한 방송
2. 다른 방송국 및 일간신문에의 보고서 제공

⑦ 이사회는 경영평가 결과와 관련하여 개선을 요하는 사항이 있다고 인정하는 때에는 사장에게 개선 또는 시정조치를 요구할 수 있다.

⑧ 이사회는 제1항 각호의 의결사항 중 이사회 의결로써 일정한 범위를 정하여 사장에게 위임 처리하게 할 수 있다.

**제14조(이사의 결격사유 및 직무상 의무)** ① 이사의 결격사유에 대하여는 제19조의 임원에 관한 규정을 준용한다.(개정 2004. 12. 14)

② 이사의 직무상 의무에 대하여는 제23조제1항

및 제3항의 임원과 직원에 관한 규정을 준용하고, 본인 또는 「민법」 제777조에 규정된 친족관계에 있는 자의 이해와 관련한 사항에 대하여는 이사회 의 심의·의결에 관여할 수 없다.(신설 2004. 12. 14) (개정 2017. 5. 30)

**제15조(이사회 의 의사록)** 이사회는 회의 경과 및 결과를 기재한 의사록을 작성하여 출석 이사의 기명날인을 받아 보존하여야 한다.(개정 2004. 12. 14)

### 제3장 임원 및 직원

**제16조(임원)** ① 공사에 임원으로 사장 1명, 부사장 1명과 감사 1명을 둔다(개정 2004. 12. 14)(개정 2017. 5. 30)  
 ② 사장은 방송통신위원회 위원장이 방송통신위원회 회의 동의를 얻어 임면한다.(개정 2008. 7. 23)  
 ③ 감사는 방송통신위원회에서 임면한다.(개정 2008. 7. 23)  
 ④ 부사장은 사장이 임면한다.(개정 2004. 12. 14)

**제17조(임원의 임기)** ① 사장·부사장 및 감사의 임기는 각각 3년으로 하고 연임할 수 있다.(개정 2004. 12. 14)  
 ② 임원의 결원이 있는 경우에는 결원된 날부터 30일 이내에 제16조의 규정에 따라 보궐임원을 임명하여야 하며, 그 임원의 임기는 전임자 임기의 남은 기간으로 한다.(개정 2017. 5. 30)  
 ③ 임기가 끝난 임원은 그 후임자가 임명될 때까지 그 직무를 수행한다.(개정 2017. 5. 30)

**제18조(임원의 직무)** ① 사장은 공사를 대표하고 공사의 업무를 총괄하며 경영성과에 대하여 책임을 진다.  
 ② 부사장은 공사 업무 전반에 관하여 사장을 보좌하고 사장 유고시에는 그 직무를 대행한다.  
 ③ 부사장 유고시에는 직제규정이 정하는 바에 따라 그 직무를 대행한다.(개정 2004. 12. 14)  
 ④ 감사는 업무 및 회계에 관한 내부감사를 실시하고 이사회에 의견을 제출한다.  
 ⑤ 제4항의 규정에 의한 내부감사의 방법과 절차는 별도로 정한다.

**제19조(임원의 결격사유)** ① 다음 각 호의 어느 하나에 해당하는 사람은 공사의 임원이 될 수 없다.

1. 대한민국의 국민이 아닌 사람
  2. 「정당법」 제22조에 따른 당원 또는 당원의 신분을 상실한 날부터 3년이 경과되지 아니한 사람
  3. 「국가공무원법」 제33조 각 호의 어느 하나에 해당하는 사람
  4. 「공직선거법」 제2조에 따른 선거에 의하여 취임하는 공직에서 퇴직한 날부터 3년이 경과되지 아니한 사람
  5. 「공직선거법」 제2조에 따른 대통령선거에서 후보자의 당선을 위하여 방송, 통신, 법률, 경영 등에 대하여 자문이나 고문의 역할을 한 날부터 3년이 경과되지 아니한 사람
  6. 「대통령직 인수에 관한 법률」 제6조에 따른 대통령직인수위원회 위원의 신분을 상실한 날부터 3년이 경과되지 아니한 사람
- ② 제1항제5호에 따른 자문이나 고문의 역할을 한 사람의 구체적인 범위는 한국교육방송공사법시행령이 정하는 바에 따른다.  
 (전문개정 2014. 9. 2.)

**제20조(임원의 해임)** 임원의 임면권자는 임원이 다음 각호의 1에 해당할 때에는 해임할 수 있다.

1. 법령에 위반되는 행위를 하였을 때
2. 기타 사유로 인하여 임원의 직무를 수행할 수 없게 되었을 때

**제21조(직원의 임면)** ① 공사의 직원은 사장이 임면한다.

② 직원의 임면에 관한 사항은 인사규정으로 정한다.

**제22조(직원의 신분보장)** 직원은 인사규정에 의하지 아니하고는 본인의 의사에 반하여 면직되지 아니한다.

**제23조(임원과 직원의 직무상 의무)** ① 공사의 임원은 공사와 거래를 할 수 없다.(개정 2004. 12. 14)

② 공사의 임원 및 직원은 그 직무 외의 영리를 목적으로 하는 직무에 종사하지 못한다.

③ 공사의 임원 또는 직원이나 그 직에 있었던 자는 그 직무상 알게된 비밀을 누설하거나 도용하여서는 아니된다.

**제24조(대리인의 선임)** 사장은 부사장 및 직원 중에서 공사의 업무에 관한 모든 재판상 또는 재판 외의 행위를 할 수 있는 권한을 가진 대리인을 선임할 수 있다.(개정 2004. 12. 14)



**제25조(보수)** 공사의 임원 및 직원은 보수규정에 정하는 보수와 기타 업무의 수행에 따르는 실비를 받는다.

## 제4장 조직 및 업무

**제26조(조직)** 공사의 조직은 직제규정으로 정한다.

**제27조(전문조직의 설치)** 공사는 전문적 업무와 제28조제1항제6호의 규정에 따라 부대사업을 수행하기 위하여 사장의 재량으로 한시적으로 전문조직을 둘 수 있다.(개정 2017. 5. 30)

**제28조(업무)** ① 공사는 제3조의 목적을 달성하기 위하여 다음의 업무를 수행한다.

1. 방송실시
  - 가. 텔레비전 교육방송
  - 나. 라디오 교육방송
  - 다. 위성 교육방송
2. 방송시설의 설치·운영 및 관리
3. 프로그램 제작 및 공급 사업
4. 시청자불만처리 및 시청자보호에 관한 사항(개정 2017. 5. 30)
5. 교육 관련 행사 등의 주관 및 국제교류(개정 2017. 5. 30)
6. 교육방송에 관한 조사·연구(개정 2017. 5. 30)
7. 부대 사업(개정 2017. 5. 30)
  - 가. 출판 및 음반, 테이프의 제작 배포 사업
  - 나. 시청자 서비스를 위한 사업
  - 다. 인터넷 방송 등 정보통신 매체의 운영
  - 라. 광고방송 사업
  - 마. 방송제작상 필요한 전속단체의 유지 및 육성
  - 바. 그 밖에 방송문화 향상을 위하여 필요한 사업과 직원복지 후생단체에 대한 지도 육성(개정 2017. 5. 30)

② 공사는 이사회의 의결을 거쳐 제1항 각호에 해당하는 업무 또는 이와 유사한 업무를 행하는 법인에 대하여 그 자본금의 전부 또는 일부를 출자할 수 있으며 공사 업무의 일부를 위탁할 수 있다.

**제29조(방송기준)** ① 공사는 방송을 실시하기 위하여 방송실시 기준을 제정·준수한다.

② 공사는 방송 프로그램을 편성함에 있어 제3조의 목적을 달성할 수 있도록 하여야 하며, 방송법 제69조제4항의 규정에 따라 방송 프로그램을 편성하여야 한다.

**제30조(자문위원회)** ① 공사는 전문업무의 자문을 위하여 필요한 자문위원회를 설치·운영할 수 있다.

② 제1항의 규정에 의한 자문위원회의 구성·운영, 그 밖에 필요한 사항은 별도로 정한다.(개정 2017. 5. 30)

## 제5장 재산 및 회계

**제31조(기본재산)** 공사는 다음 각호의 재산을 기본재산으로 한다.

1. 토지, 건물 등 부동산
2. 공사 업무 수행을 위하여 사용되는 중요 장비 및 기계설비
3. 기타 이사회에서 기본 재산으로 의결한 재산

**제32조(재산의 관리)** 기본재산을 처분·양도·교환하거나 담보로 제공하고자 할 때에는 이사회의 심의의결을 거쳐 확정한다. 이 경우 지체없이 방송통신위원회에 보고하여야 한다.(개정 2004. 12. 14)(개정 2008. 7. 23)

**제33조(재원)** 공사는 다음의 수입으로 그 지출에 충당한다.

1. 방송법 제38조제1호의 규정에 의한 방송발전기금의 출연액(出捐額)(개정 2017. 5. 30)
2. 방송법 제68조의 규정에 따른 텔레비전 방송수신료의 일부(개정 2017. 5. 30)
3. 국가·지방자치단체의 보조금
4. 교육정보 제공체제의 운영에 의한 이용료·수수료 및 수익금
5. 사업수입
6. 방송광고수입
7. 법인이나 단체 또는 개인의 기부금
8. 사채 또는 차입금
9. 전년도이월금
10. 기타 잡수입

**제34조(회계연도)** 공사의 회계연도는 정부의 회계연도에 의한다.

**제35조(회계원칙)** 공사의 회계처리의 기준과 절차 등에 관하여는 기업회계기준 및 기업예산회계법을 준용한다.

**제36조(예산의 편성 및 운영계획의 수립 제출)** ① 공사의 예산은 사장이 편성하고 이사회의 심의·의결로

확정한다. 예산이 확정된 후 제2항에 따른 운영계획의 변경 등 불가피한 사유로 인하여 예산을 변경하는 경우에도 또한 같다.(개정 2004. 12. 14)(개정 2008. 7. 23)(개정 2017. 5. 30)

② 사장은 제1항의 규정에 따라 예산이 확정된 경우에는 즉시 이사회의 심의·의결을 거쳐 해당 연도의 예산에 따른 운영계획을 수립하여야 한다.(개정 2017. 5. 30)

③ 사장은 예산이 확정된 후(제1항의 단서에 따라 예산이 변경된 경우를 포함한다) 2개월 이내에 제2항에 따른 운영계획을 첨부하여 방송통신위원회에 제출하여야 한다.(개정 2008. 7. 23)(개정 2017. 5. 30)

**제37조(결산서의 제출)** ① 사장은 매 회계연도 종료후 2월 이내에 전 회계연도의 결산서를 방송통신위원회에 제출하여야 한다.

② 제1항의 결산서에는 다음 각 호의 서류를 첨부하여야 한다.

1. 재무제표와 그 부속서류
2. 그 밖에 결산의 내용을 명확하게 하기 위하여 필요한 서류로서 한국교육방송공사법시행령으로 정하는 서류

③ 공사의 결산은 국회의 승인을 받아 확정되고, 사장은 이를 공표하여야 한다.

(전문개정 2013. 11. 12.)

**제38조(손익금의 처리)** ① 공사는 매 회계연도의 결산 결과 이익이 생긴 경우에는 다음 각호의 순으로 이를 처리한다.(개정 2017. 5. 30)

1. 이월손실금의 보전
2. 자본금의 2분의 1에 달할 때까지 이익금의 10분의 2 이상의 이익준비금에의 적립
3. 이사회의 의결에 따라 임의적립금으로 적립(개정 2008. 1. 30)
4. 국고에의 납입(신설 2008. 1. 30)

② 공사는 매 회계연도의 결산 결과 손실이 생긴 때에는 제1항제3호의 규정에 따른 임의적립금으로 보전하고, 그 적립금으로도 부족할 때에는 동항 제2호의 규정에 따른 이익준비금으로 보전하되 그 미달액은 다음 회계연도로 이월한다.(개정 2017. 5. 30)

③ 제1항제2호의 규정에 의한 이익준비금과 동항 제3호의 규정에 의한 임의적립금은 이사회 의결을 거쳐 기획재정부장관의 승인을 받아 자본금으로 전입할 수 있다.

(개정 2000. 6. 19)(개정 2008. 7. 23)

**제39조(사채의 발행)** 공사는 이사회의 의결을 거쳐 사채를 발행할 수 있다.

**제40조(자금차입)** 공사는 업무수행상 자금이 부족한 때에는 이사회의 의결을 거쳐 장기 차입(차관을 포함한다)을 할 수 있다.

**제41조(재산의 관리와 처분)** ① 공사의 재산 및 물품의 관리와 처분 방법은 이사회 의결을 거쳐 정한다.

② 공사는 부동산을 취득 또는 처분하거나 취득할 당시의 목적을 변경하였을 경우 지체없이 방송통신위원회에 보고하여야 한다.(개정 2008. 7. 23)

## 제6장 해 산

**제42조(해산)** ① 공사는 법률에 의하지 아니하고는 해산하지 아니한다.

② 공사가 해산하였을 때에는 공사의 잔여 재산은 국가에 귀속한다.

## 제7장 보 칙

**제43조(정관의 변경)** 공사는 정관을 변경하고자 할 경우에는 이사회의 의결을 거쳐 방송통신위원회의 인가를 받아야 한다.(개정 2008. 7. 23)(개정 2017. 5. 30)

**제44조(규정의 제정 등)** 정관에 명시되지 아니한 사항으로서 공사의 운영에 필요한 사항은 사장이 별도로 정한다. 다만, 직제, 인사, 보수, 퇴직금 및 이사회 관련 규정을 제정·개정 또는 폐지하고자 할 경우에는 이사회의 의결을 거쳐야 한다.(개정 2004. 12. 14)

**제45조(지적재산권 등의 귀속)** 공사의 직원이 업무 수행 또는 업무 수행과 관련하여 획득한 저작권, 발명권, 특허권 등은 공사에 귀속된다. 다만, 해당 직원에 대하여는 별도의 기준을 정하여 보상할 수 있다.

## 부 칙

**제1조(시행일)** 이 정관은 공사가 설립된 날부터 시행한다.

**제2조(사업년도에 관한 경과조치)** 공사의 설립 후 최초로 개시되는 사업년도는 2000년 1월 1일부터 당해연도 말까지로 한다.

**제3조(설립 당시의 임원과 비상임이사의 임기)** 공사 설립 당시의 임원과 비상임이사의 임기는 임명일부터 기산한다.

### 부 칙

이 정관은 2000년 6월 22일부터 시행한다.

### 부 칙

이 정관은 2004년 12월 14일부터 시행한다.

### 부 칙

이 정관은 2008년 1월 30일부터 시행한다.

### 부 칙

이 정관은 2008년 7월 23일부터 시행한다.

### 부 칙 (2013. 11. 12.)

**제1조(시행일)** 이 정관은 2013년 11월 12일부터 시행한다.

**제2조(결산서 제출 등에 관한 적용례)** 제37조의 개정 규정은 2013회계연도 결산부터 적용한다.

### 부 칙 (2014. 9. 2.)

이 정관은 2014년 9월 4일부터 시행한다.

### 부 칙 (2017. 5. 30.)

이 정관은 2017년 5월 30일부터 시행한다.

### 부 칙 (2017. 8. 7.)

이 정관은 2017년 8월 7일부터 시행한다.

### 부 칙 (2020. 3. 4.)

이 정관은 2020년 3월 4일부터 시행한다.

# 한국교육방송공사 강령

교육은 개인의 성장은 물론 사회와 국가 발전의 원동력이다.

우리는 교육을 통하여 국민 각자로 하여금 미래사회에 대처할 수 있도록 창의력과 자율성을 길러주고, 우리의 전통과 문화를 계승 발전시키며, 나아가 인류공영에 기여해야 한다.

변모되는 사회 환경 속에서 가정교육은 취약해지고 학교교육마저 그 한계를 노출하고 있는 현실에서 교육의 질적 향상을 위한 교육방송의 기능과 역할에 대한 여망은 그 어느 때보다 증대되고 있다.

우리는 이러한 상황에서 교육방송을 통하여 다양한 교육내용을 효과적으로 제공하며, 교육의 기회를 개방함으로써 “학습하는 사회”를 조성하고, 국민 각자로 하여금 문화 시민으로서 슬기와 자긍심을 가지게 하며, 새로운 문화와 역사를 창조해 나가도록 선도해야 한다.

이에 우리는 전문 교육방송인으로서, 학교교육과 가정교육은 물론 사회교육 등 평생교육의 수임자요, 선도자로서 사명감과 긍지를 가지고, 우리에게 부여된 책무를 성실히 수행할 것을 엄숙히 다짐한다.

## 【총 강】

### 1. 인간성 회복

우리는 인본주의를 바탕으로 건전한 사회 풍토를 조성하고, 상호 신뢰감을 바탕으로 모든 사람들이 인간다운 삶을 향유할 수 있도록 환경을 보호하며, 인간성의 회복을 위해 진력한다.

### 2. 민족의 정체성 확립

우리는 나라와 민족의 무궁한 발전과 민족의 동질성을 추구하고, 우리의 전통문화를 계승 발전시킴으로써 새로운 민족문화의 창달에 힘쓴다.

### 3. 국제화에 대응

우리는 급변하는 국제화, 정보화 시대에 살고 있다는 사실을 자각하고, 그에 대응할 수 있도록 국제 이해 교육을 통하여 세계 문화 발전에 이바지한다.

### 4. 평생교육의 구현

우리는 계속적이고 체계적인 교육기회를 제공함으로써 개개인이 전 생애를 통하여 개인적·사회적·직업적 발전을 도모하고, 개인의 능력을 최대한 계발할 수 있도록 한다.

### 5. 교육발전의 선도

우리는 국민들의 건전한 교육관 형성에 힘쓰고, 지역간·계층간의 교육격차를 해소함으로써 바람직한 교육활동이 전개되도록 한다.

## 6. 책임 의식

우리는 전문성을 바탕으로 책임을 다하는 교육방송인으로서 긍지와 자부심을 가지며, 직업 윤리를 충실히 지켜 전문 교육방송인으로서 사명을 다하고 품위를 지킨다.

### 【프로그램 준칙】

우리는 교육방송을 통하여 시·청취자들에게 보다 많은 도움을 주고자 다음과 같은 프로그램 준칙을 설정하여, 교육방송의 편성, 기획, 제작 및 평가에 이르는 전반적인 과정에서 지침으로 삼고자 한다.

#### I. 기본 사항

##### 1. 기획 및 목표 설정

- (1) 프로그램 목표는 구체적으로 제시한다.
- (2) 모든 프로그램은 시청 대상자를 명확히 하여야 한다.
- (3) 단위 프로그램의 학습내용과 분량은 시·청취자의 수준과 시간량에 적합하도록 한다.
- (4) 프로그램을 기획할 때에는 사전에 철저한 연구·조사가 선행되어야 한다.

##### 2. 내용 선정

- (1) 프로그램의 내용은 체계성과 계속성을 고려하여 선정한다.
- (2) 프로그램에서 다룰 내용은 교육과정이나 시·청취자의 요구를 반영하여야 한다.
- (3) 프로그램의 내용은 해당분야의 전문가 집단과 협의를 거쳐 선정되어야 한다.
- (4) 방송매체의 특성을 발휘할 수 있는 내용을 선정한다.
- (5) 프로그램의 내용은 시·청취자의 사고력, 판단력, 문제 해결력을 배양하는데 도움이 될 수 있도록 선정되어야 한다.

##### 3. 제작

- (1) 시·청취자의 흥미를 유발시킬 수 있도록 방송매체의 시각적·청각적 기법을 충분히 활용해서 내용에 대한 이해를 도울 수 있도록 구성한다.
- (2) 프로그램의 목표를 달성할 수 있는 효과적인 표현형식을 택한다.
- (3) 대상 시·청취자의 능력과 특성을 고려하여 흥미와 동기유발을 촉진시킬 수 있는 방법으로 구성·제작한다.
- (4) 내용의 전개는 프로그램의 목표 달성을 위한 활동으로 일관되어야 한다.
- (5) 구체적인 설명이나 실제의 예를 통하여서 시·청취자의 개념 형성에 도움을 주어야 한다.
- (6) 프로그램 대상에 따라 사용 용어, 억양, 발음, 말의 속도에 유의한다.
- (7) 주요 내용은 반복 제시 되어야 한다.
- (8) 시·청취자로 하여금 충분히 사고할 수 있는 시간이 제공되어야 한다.

##### 4. 평가

- (1) 프로그램은 기획된 목표 및 내용과 심의기준에 따라 평가되어야 한다.
- (2) 평가된 결과에 따라 프로그램은 수정 보완되어야 한다.
- (3) 프로그램의 효과는 과학적 방법에 의하여 지속적인 검증과정이 있어야 한다.

## 5. 방송교재

- (1) 방송 프로그램의 효과를 극대화할 수 있도록 가능한 한 방송교재의 발행 보급을 통하여 방송의 계획과 내용을 미리 시청취자에게 고지한다.
- (2) 방송교재의 내용과 프로그램의 내용은 일치해야 한다.
- (3) 방송교재는 해당 영역에 대한 전문성이 높고 매체 특성을 잘 이해하는 자가 집필해야 하며, 가능한 한 집필자와 출연자가 일치하도록 한다.
- (4) 방송교재는 프로그램에서 다루지 못하는 내용이나 프로그램 특성상 인쇄 자료를 필요로 하는 부분을 보충할 수 있다.

## 6. 출연자

- (1) 출연자는 해당 프로그램의 내용 전개에 적합한 지식과 경험을 갖춘 자라야 한다.
- (2) 외국인 출연자는 해당언어의 표준어를 구사하는 자로 한다.
- (3) 출연자를 선정할 때에는 적절한 평가 및 협의 과정을 거친다.
- (4) 어린이는 보호자나 학교장의 허락을 받은 후에 출연할 수 있으며, 어린이에게 적절치 않은 연기를 요구하지 않는다.

## 7. 자료

- (1) 학교에서 행해지는 교과 내용의 지도 방법이나 자료보다 더 좋은 지도 방법이나 자료를 연구 개발하고, 제작 기법을 최대한 활용하여 내용의 이해에 도움을 주도록 한다.
- (2) 제작에 사용되는 자료는 정당한 절차와 방법을 거쳐 취득된 것에 한한다.
- (3) 개인이나 조직으로부터 제공된 자료를 프로그램에 삽입할 경우에는 수정 등의 방법을 거쳐 질적인 보완이 이루어져야 하며 가급적 자료 공급원을 밝힌다.

## II. 일반 사항

### 1. 인권·인격·명예의 존중

- (1) 인간의 생명과 존엄성은 최대한 존중되어야 한다.
- (2) 개인이나 단체의 인격과 명예를 훼손하지 않는다.
- (3) 시청 대상자의 환경에 따른 차별을 배제하고 공정하게 다룬다.

### 2. 인종·민족·통일

- (1) 인종적, 민족적 편견을 조장하는 내용은 배제한다.
- (2) 남북 관계를 취급하는 프로그램은 통일 지향적이어야 하며, 민족의 동질성회복과 민족 화해에 도움을 주도록 한다.

### 3. 정치·경제

- (1) 특정 정파나 업체 및 단체에 편향되지 않도록 공정하게 다룬다.
- (2) 정치나 경제 문제에 관해 공표된 의견은 명백히 그 근거를 밝히고, 혼란을 야기할 수 있는 정치적·경제적 문제는 신중하게 다룬다.

### 4. 종교

- (1) 신앙의 자유를 존중하며 각 종교나 종파를 취급할 때에는 공정하게 다룬다.
- (2) 미신이나 사이비 종교를 긍정적으로 다루지 않는다.

## 5. 가치관

- (1) 확고한 국가관과 건전한 가치관을 가지고 국민 의식 개혁을 선도한다.
- (2) 전통적 가치관과 민주적 가치관을 발전시키도록 한다.

## 6. 학술·의약·신종 사업

- (1) 학술연구, 예술 작품 등 전문적인 내용은 그 전문성과 예술성을 존중하고, 일반적으로 인정되는 기준과 관례에 따른다.
- (2) 의학적인 주제를 다루는 프로그램은 전문가의 조언을 받아야 하고, 새로운 형태의 치료법에 관한 정보는 신중히 다룬다.
- (3) 수면제 등 합법적인 약품일지라도 그것의 남용을 조장해서는 안된다.
- (4) 생활 정보로서 제공되는 신종 사업을 소개할 때, 그 사업의 수익성과 장래성에 대하여 확신할 수 없는 단계에서는 사·청취자가 오판하거나 현혹되지 않도록 주의한다.

## 7. 풍속·사회 생활

- (1) 사회질서나 미풍양속에 해를 끼치는 일을 긍정적으로 다루지 않는다.
- (2) 인명을 경시하거나 자살을 긍정적으로 다루지 않는다.
- (3) 가능한 한 흡연이나 음주 장면을 포함시키지 않는다.

## 8. 가정·가족

- (1) 가정생활과 가족관계는 존중되어야 하며, 가족간의 지나친 갈등을 강조하지 않는다.
- (2) 이혼을 부부간 또는 가족간의 문제 해결의 방식으로 암시하거나 제시하지 않는다.

## 9. 비판과 밝은 미래 제시

- (1) 비판으로 일관하거나 아무런 대안을 제시하지 않는 비판은 삼간다.
- (2) 비판은 어디까지나 시청자에게 밝은 미래를 제시하기 위한 과정으로 인식되어야 한다.

## 10. 성

- (1) 성과 관련된 문제는 선정적으로 다루지 아니하며, 불쾌감이나 혐오감을 주는 표현은 피한다.
- (2) 불건전한 남녀 관계를 매력적으로 다루거나 긍정적으로 표현하지 않는다.

## 11. 폭력·범죄

- (1) 폭력은 결코 긍정적으로 묘사하지 않는다.
- (2) 총, 칼 등 흉기의 사용을 표현할 때에는 살상의 방법을 흉내 내거나, 이러한 감정을 유발하지 않도록 한다.
- (3) 범죄에 관해서는 법률을 존중하도록 하고, 범죄를 미화하거나 긍정적으로 다루지 않는다.
- (4) 범죄의 수단이나 과정이 호기심을 유발하거나 모방할 만큼 필요 이상으로 자세히 묘사·표현하지 않는다.

## 12. 논쟁·재판

- (1) 의견이 대립되고 있는 공공의 문제는 가능한 한 여러 시각에서 공평하게 다룬다.

- (2) 범죄 사건에 있어서 피의자의 명예나 인격을 최대한으로 존중한다.

### 13. 언어·표현

- (1) 방송 언어는 원칙적으로 표준어를 사용하며, 되도록 알기 쉽게 표현한다.
- (2) 시청자에게 공포나 불안 또는 불쾌감을 주는 품위없는 언어나 동작에 의한 표현을 하지 않는다.
- (3) 내용 구성상 또는 연출상 부득이한 경우를 제외하고는 방송 내용에 특정한 개인, 단체, 상호, 상품 등의 명칭이 포함되어 간접적으로 선전하는 결과가 초래되지 않도록 한다.
- (4) 정신적, 신체적 장애와 관련된 문제를 다룰 때에는 그와 같은 장애로 고통받는 사람들을 당황하게 하거나 기가 꺾이지 않도록 주의한다. 특히, 장애인에 대한 호칭의 사용에 신중을 기해야 하며, 장애자를 웃음의 소재로 삼아서는 안된다.
- (5) 청소년 프로그램의 경우 지나친 성인적 표현이나 충동적 표현을 자제 하며, 출연한 청소년들에게도 표현하기 어려운 상황을 요구해서는 안된다.

### 14. 오류의 정정

- (1) 방송 내용이 사실과 명백히 다르다는 것이 드러난 경우에는 이를 신속하게 취소, 또는 정정하여 이에 따른 피해를 최소화하도록 노력한다.

### 15. 시·청취자의 참여 및 현상금(품)

- (1) 시·청취자들이 프로그램에 참여할 수 있는 기회를 넓히도록 노력한다. 그러나 보수나 현상금(품)만으로 시청자를 유치하거나 필요 이상의 사행심을 조장해서는 안된다.
- (2) 현상금(품)은 현행의 사회적 기준에 따른 적절한 기준의 것이어야 하며, 상품을 소개할 때는 그 가치를 지나치게 강조하거나 과장하여 사행심을 조장해서는 안된다.
- (3) 작품을 공모할 때는 심사절차와 상품의 내용을 명백히 사전에 공표한다.

## 【행동준칙】

우리는 항상 업무에 충실함으로써 교육방송의 권위와 신뢰를 높이는 데 힘을 뿐 아니라 전문직으로서 교육의 장에 종사함을 항상 명심하고 이에 합당한 품성과 자질을 갖추기 위하여 다음의 행동준칙을 준수하도록 노력한다.

### 1. 책임·권리

- (1) 우리는 방송의 공공성에 입각하여 국민의 교육적 욕구에 부응하고, 국민문화 향상에 기여한다.
- (2) 우리는 방송을 통하여 사회적 목표와 가치를 제시함으로써 국민을 계도한다.
- (3) 우리는 시청자 앞에 책임을 지는 공인의식을 가지며, 방송인으로서 품위를 지킨다.
- (4) 우리는 직무수행과 관련하여 내부 및 외부의 어떤 부당한 간섭도 받지 않는다.

### 2. 취재·제작

- (1) 우리는 프로그램의 취재·제작 등에 영향을 미칠 수 있는 외부의 어떠한 청탁도 받지 않는다.
- (2) 우리는 직무 및 직위를 이용하여 외부에 부당한 청탁을 하지 않는다.



- (3) 우리는 기관의 권위와 신뢰를 해치고 프로그램의 취재·제작에 영향을 줄 지도 모를 금전, 선물, 향응 등을 받지 않는다.
- (4) 지리적, 환경적 특수성으로 불가피한 경우에 한하여, 취재·제작 활동에 필요한 범위내에서 시설 및 장비, 교통편의 또는 숙박 등을 선별적으로 제공받을 수 있다.
- (5) 불가피한 사유로 제작 관련 시설, 장비 등을 제공받은 경우 그것이 프로그램의 편집 및 내용구성 등에 불건전한 영향을 주지 않도록 고도의 주의 의무를 다한다. 이때, 제작자의 신원이나 제공받은 시설, 장소, 장비 등이 프로그램의 일부 내용이거나 밀접하게 관련되어, 이를 밝히는 것이 시청자에게 도움이 될 경우에는 프로그램 중에 절제있게 소개할 수 있다.
- (6) 우리는 프로그램의 제작과정에 있어서 직능간 긴밀한 협력관계를 유지해야 하며 프로그램의 완성도를 최우선의 목표로 삼는다.

### 3. 직무외 활동

- (1) 우리는 교육방송의 권위와 신뢰에 손상을 끼치는 사업이나 투자에 관여하지 않는다.
- (2) 우리는 원칙적으로 외부취업을 하지 않는다. 다만, 제한적이지만 각 직원에게 부여된 업무에 지장을 초래하지 않는 범위 안에서 사전에 기관장의 허락을 받아 본업 이외의 정규, 비정규 업무(기고, 집필, 수강, 강연 등)에 종사할 수 있다.
- (3) 우리는 어떠한 경우에도 외부기관에 정규, 비정규적으로 고용되어 댓가를 받고 용역을 제공하지 않는다.
- (4) 우리는 기관의 방침에 따라 수행되는 공동제작, 상호협력제작, 수탁제작에 참여할 수 있다.

### 4. 정당 및 단체활동

- (1) 우리는 정당에 가입하거나 정치활동을 할 수 없으며, 방송을 통하여 특정인이나 특정 정당을 지지 또는 반대하는 행위를 하지 않는다.
- (2) 자신이 직·간접으로 관련된 정치적·사회적 및 기타 이익 단체에 대한 취재·제작에 참여할 때에는 당해 단체와의 관련 사항을 사전에 기관장에게 밝힌다.
- (3) 우리는 본인의 전공이나 해당직무 및 취미와 관련하여 각종 학회나 동호인 모임에 가입할 수 있다.

### 5. 대외 관계

- (1) 우리는 특정기관의 일방적 홍보 또는 이익을 대변하는 등 교육적으로 의미가 없는 무분별한 협조는 하지 않는다. 다만, 취재·제작과정에서 개인의 생명이나 재산 또는 국가 안전에 중대한 위협이 되는 사항은 예외로 한다.
- (2) 우리는 방송된 프로그램에 대한 외부로부터 이의 제기 및 문의사항에 대하여 교육방송의 목표 및 프로그램 구성 내용의 범위 안에서 충분하고 정중하게 답변한다.
- (3) 우리는 교육방송 프로그램에 참여하는 인사의 개인신상이나 취재원을 공개할 때에는 신중을 기한다.

### 6. 자료·시설

- (1) 우리는 교육방송 프로그램 제작을 위해 취득된 각종 화면, 음향자료 및 기타 정보를 기관장의 허락없이 외부에 제공하지 않는다.
- (2) 우리는 기관장의 허락 없이 방송 시설과 장비를 외부에 대여하지 않으며, 이것을 사적인 업무에 사용하지 않는다.

## 7. 집필자·출연자

- (1) 우리는 프로그램 제작을 위해 참여하는 외부의 집필자 및 출연자들을 정중하게 대하고, 그들의 인격과 견해를 존중한다.
- (2) 우리는 집필자 및 출연자와의 사적이고 비공식적인 관계로 인하여 편집권에 영향을 받거나 교육방송의 권위와 신뢰에 손상을 주지 않도록 한다.
- (3) 우리는 집필자 및 출연자 선정에 있어서 객관성과 공정성을 기한다.

## EBS 조직표

<2018.12.31. 기준> (직제규정시행세칙, 시행: 2018.7.19.)

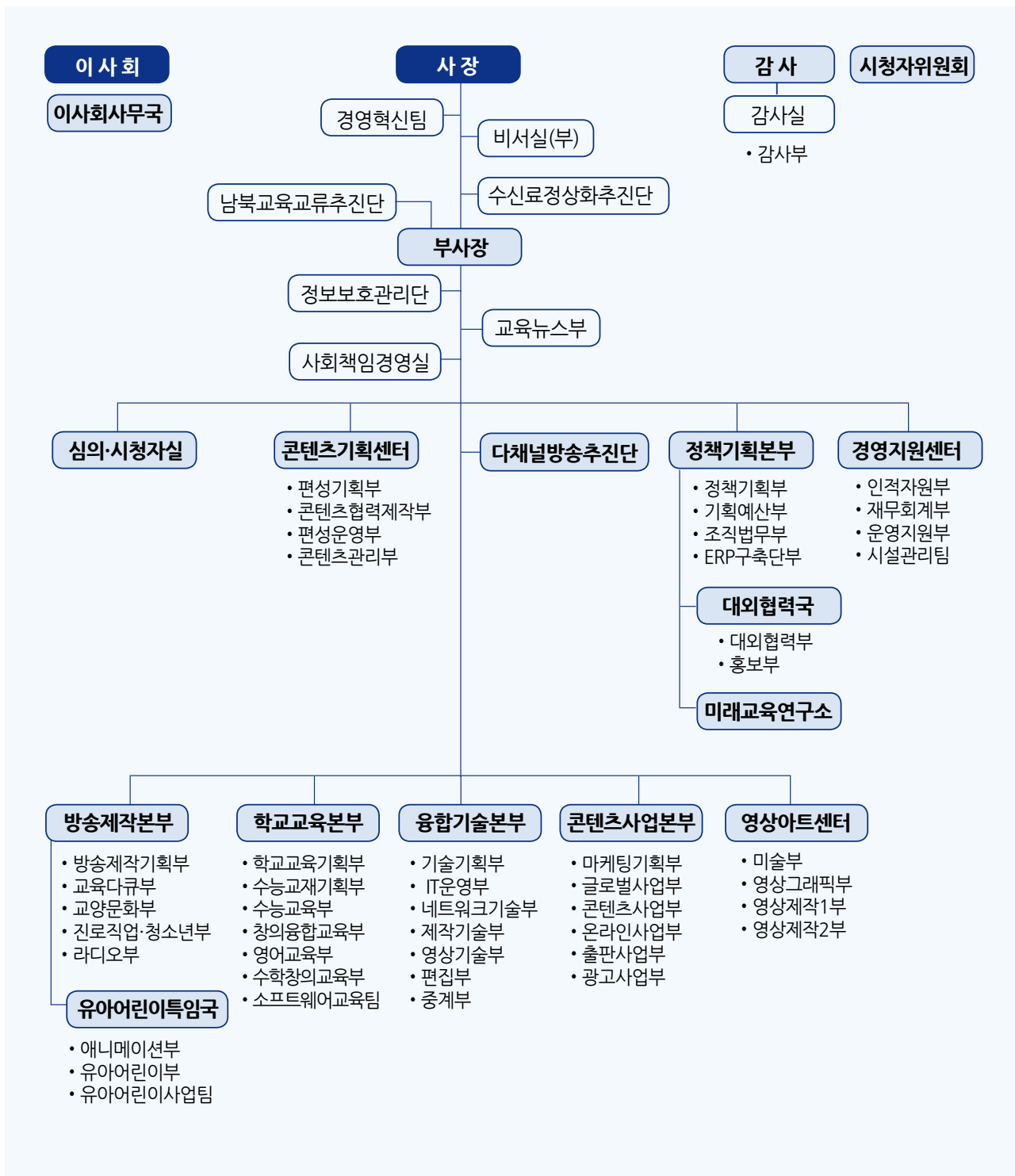

## EBS 조직표

<2019.12.31. 기준> (직제규정시행세칙, 시행: 2019.4.10.)

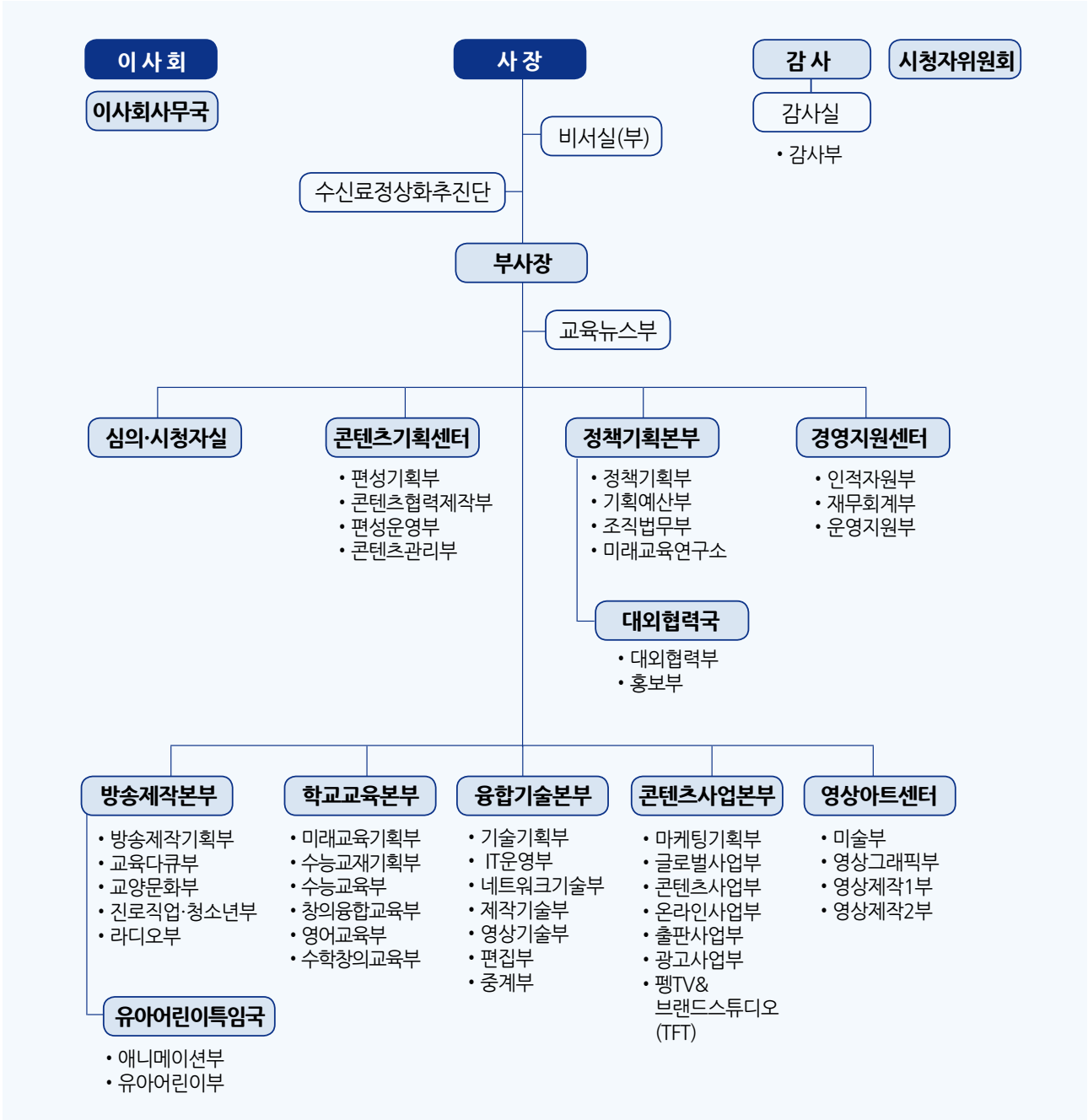

# EBS 조직표

<2020.12.31. 기준> (직제규정시행세칙, 시행: 2020.1.10.)

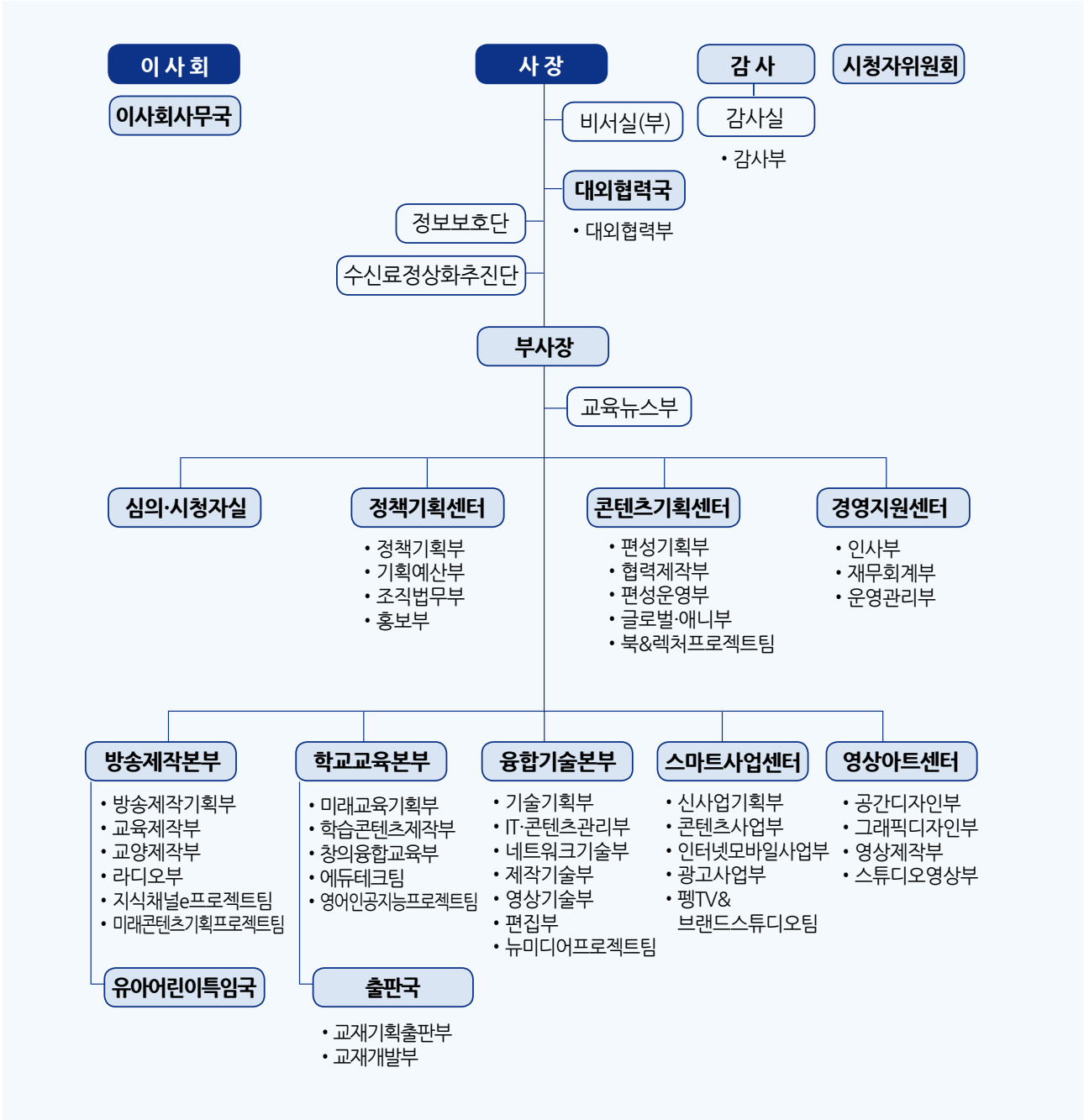

## EBS 임직원 명단

상위부서	부서	성명	직위
한국교육방송공사	임원실	장해량	사장
한국교육방송공사	임원실	배인준	감사
한국교육방송공사	임원실	조규조	부사장
임원실	비서실	채수영	부장
임원실	심의시청자실	김봉렬	실장
임원실	심의시청자실	류현위	
임원실	심의시청자실	이은정	
임원실	심의시청자실	김석태	
임원실	심의시청자실	류경선	
임원실	심의시청자실	이철수	
임원실	심의시청자실	손복희	
임원실	심의시청자실	장원진	차장
임원실	심의시청자실	박성섭	
임원실	교육뉴스부	민진기	부장
임원실	교육뉴스부	장달웅	
임원실	교육뉴스부	오승재	차장
임원실	교육뉴스부	조우철	
임원실	교육뉴스부	이혜정	
임원실	교육뉴스부	장재호	
임원실	교육뉴스부	서현아	
임원실	교육뉴스부	이동현	
임원실	교육뉴스부	이윤녕	
임원실	교육뉴스부	이상미	
임원실	교육뉴스부	송성환	
임원실	교육뉴스부	황대훈	
임원실	교육뉴스부	금창호	
대외협력국	대외협력부	최남숙	부장
임원실	다채널방송추진단	신동수	단장
임원실	다채널방송추진단	황성환	
임원실	다채널방송추진단	송선자	
임원실	사회책임경영실	정경란	
임원실	사회책임경영실	서동원	부장
임원실	사회책임경영실	김용민	
임원실	정보보호관리단	박성환	단장
임원실	정보보호관리단	서진수	
한국교육방송공사	방송제작본부	최혜경	본부장
방송제작본부	방송제작기획부	김동관	

상위부서	부서	성명	직위
방송제작본부	방송제작기획부	김광호	부장
방송제작본부	방송제작기획부	오정호	차장
방송제작본부	방송제작기획부	조희진	
방송제작본부	방송제작기획부	조대형	
방송제작본부	방송제작기획부	노유진	
방송제작본부	방송제작기획부	한만중	
방송제작본부	방송제작기획부	김보민	
방송제작본부	방송제작기획부	이한솔	
방송제작본부	방송제작기획부	이아람	
방송제작본부	방송제작기획부	김혜윤	
방송제작본부	교육다큐부	이연규	
방송제작본부	교육다큐부	김유열	
방송제작본부	교육다큐부	김형준	부장
방송제작본부	교육다큐부	정현숙	
방송제작본부	교육다큐부	김시준	차장
방송제작본부	교육다큐부	황준성	차장
방송제작본부	교육다큐부	김현우	차장
방송제작본부	교육다큐부	손승우	
방송제작본부	교육다큐부	김지원	
방송제작본부	교육다큐부	채라다	
방송제작본부	교육다큐부	허성호	
방송제작본부	교육다큐부	장후영	
방송제작본부	교육다큐부	최평순	
방송제작본부	교육다큐부	이미솔	
방송제작본부	교양문화부	황인수	
방송제작본부	교양문화부	김병수	
방송제작본부	교양문화부	한송희	부장
방송제작본부	교양문화부	성기호	
방송제작본부	교양문화부	김우철	
방송제작본부	교양문화부	고영준	차장
방송제작본부	교양문화부	유혜연	차장
방송제작본부	교양문화부	김영상	차장
방송제작본부	교양문화부	김동열	차장
방송제작본부	교양문화부	박치대	차장
방송제작본부	교양문화부	김동준	차장
방송제작본부	교양문화부	이한규	
방송제작본부	교양문화부	김형수	
방송제작본부	교양문화부	박혜민	
방송제작본부	교양문화부	김규옥	
방송제작본부	교양문화부	이규대	
방송제작본부	교양문화부	송준섭	
방송제작본부	진로직업·청소년부	박치형	
방송제작본부	진로직업·청소년부	김현	

상위부서	부서	성명	직위
방송제작본부	진로직업·청소년부	서준	
방송제작본부	진로직업·청소년부	정영홍	
방송제작본부	진로직업·청소년부	정재응	차장
방송제작본부	진로직업·청소년부	김훈석	차장
방송제작본부	진로직업·청소년부	최수진	차장
방송제작본부	진로직업·청소년부	민정홍	
방송제작본부	진로직업·청소년부	김민지	
방송제작본부	진로직업·청소년부	최현선	
방송제작본부	진로직업·청소년부	손예은	
방송제작본부	진로직업·청소년부	심지수	
방송제작본부	진로직업·청소년부	이승주	
방송제작본부	진로직업·청소년부	이고은	
방송제작본부	진로직업·청소년부	최정균	
방송제작본부	진로직업·청소년부	박재영	
방송제작본부	진로직업·청소년부	이영현	
방송제작본부	라디오부	김준범	부장
방송제작본부	라디오부	이미숙	
방송제작본부	라디오부	권윤혜	
방송제작본부	라디오부	정일생	
방송제작본부	라디오부	한진숙	
방송제작본부	라디오부	이협희	
방송제작본부	라디오부	정정화	차장
방송제작본부	라디오부	이호종	차장
방송제작본부	라디오부	박미나	
방송제작본부	라디오부	한승훈	
방송제작본부	라디오부	정윤범	
방송제작본부	유아·어린이특임국	남선숙	특임국장
유아·어린이특임국	애니메이션부	한상호	부장
유아·어린이특임국	애니메이션부	김형순	
유아·어린이특임국	애니메이션부	이민수	
유아·어린이특임국	애니메이션부	박성웅	차장
유아·어린이특임국	애니메이션부	곽내영	
유아·어린이특임국	애니메이션부	최미란	
유아·어린이특임국	애니메이션부	유승현	
유아·어린이특임국	유아·어린이부	안소진	부장
유아·어린이특임국	유아·어린이부	강태욱	
유아·어린이특임국	유아·어린이부	문동현	차장
유아·어린이특임국	유아·어린이부	이선희	차장
유아·어린이특임국	유아·어린이부	정아란	
유아·어린이특임국	유아·어린이부	고현미	
유아·어린이특임국	유아·어린이부	박유림	
유아·어린이특임국	유아·어린이부	빈정현	
유아·어린이특임국	유아·어린이부	윤영아	



상위부서	부서	성명	직위
유아·어린이특임국	유아·어린이부	이지현	
유아·어린이특임국	유아·어린이부	김성수	
유아·어린이특임국	유아·어린이부	이슬예나	
유아·어린이특임국	유아·어린이부	박진우	
유아·어린이특임국	유아·어린이부	신진수	
유아·어린이특임국	유아·어린이부	황세연	
유아·어린이특임국	유아·어린이부	박진현	
유아·어린이특임국	유아·어린이부	성승민	
유아·어린이특임국	유아어린이사업팀	문현식	팀장
유아·어린이특임국	유아어린이사업팀	이경미	
유아·어린이특임국	유아어린이사업팀	윤성민	
유아·어린이특임국	유아어린이사업팀	이주현	
유아·어린이특임국	유아어린이사업팀	박세나	
유아·어린이특임국	유아어린이사업팀	박설아	
유아·어린이특임국	유아어린이사업팀	박민정	
방송제작본부	남북교육교류추진단	김혜영	특임국장
방송제작본부	남북교육교류추진단	김한동	
방송제작본부	남북교육교류추진단	조영준	
한국교육방송공사	학교교육본부	추덕담	본부장
학교교육본부	미래교육기획부	박강순	
학교교육본부	미래교육기획부	김한중	부장
학교교육본부	미래교육기획부	김석중	
학교교육본부	미래교육기획부	김재천	
학교교육본부	미래교육기획부	김희정	차장
학교교육본부	미래교육기획부	고장원	차장(업무팀장)
학교교육본부	미래교육기획부	최희재	
학교교육본부	미래교육기획부	박선아	
학교교육본부	미래교육기획부	곽상영	
학교교육본부	미래교육기획부	안지영	
학교교육본부	미래교육기획부	남광현	
학교교육본부	미래교육기획부	최민선	
학교교육본부	미래교육기획부	최이현	
학교교육본부	미래교육기획부	이예리	
학교교육본부	미래교육기획부	배미현	
학교교육본부	미래교육기획부	강경희	
학교교육본부	수능교재기획부	이상호	부장
학교교육본부	수능교재기획부	허진희	차장
학교교육본부	수능교재기획부	오창호	차장(업무팀장)
학교교육본부	수능교재기획부	정윤원	차장(업무팀장)
학교교육본부	수능교재기획부	남현수	
학교교육본부	수능교재기획부	김단	
학교교육본부	수능교재기획부	박민	
학교교육본부	수능교재기획부	최희선	

상위부서	부서	성명	직위
학교교육본부	수능교재기획부	박해숙	
학교교육본부	수능교재기획부	장대군	
학교교육본부	수능교재기획부	이은희	업무팀장
학교교육본부	수능교재기획부	윤미선	
학교교육본부	수능교재기획부	이미애	
학교교육본부	수능교재기획부	김나미	
학교교육본부	수능교재기획부	김무성	
학교교육본부	수능교재기획부	최서윤	
학교교육본부	수능교재기획부	이원구	
학교교육본부	수능교재기획부	박영민	
학교교육본부	수능교재기획부	양성심	
학교교육본부	수능교재기획부	최영호	
학교교육본부	수능교재기획부	강유진	
학교교육본부	수능교재기획부	허림	
학교교육본부	수능교재기획부	김나진	
학교교육본부	수능교재기획부	권현지	
학교교육본부	수능교재기획부	이재우	
학교교육본부	수능교재기획부	고정열	
학교교육본부	수능교재기획부	김지은	
학교교육본부	수능교재기획부	고혜리	
학교교육본부	수능교재기획부	김현영	
학교교육본부	수능교재기획부	하혜란	
학교교육본부	수능교육부	강영숙	부장
학교교육본부	수능교육부	이일주	
학교교육본부	수능교육부	이창용	
학교교육본부	수능교육부	김철홍	
학교교육본부	수능교육부	이두일	
학교교육본부	수능교육부	한현정	
학교교육본부	수능교육부	김경남	
학교교육본부	수능교육부	남내원	
학교교육본부	수능교육부	김진화	
학교교육본부	창의융합교육부	이정옥	
학교교육본부	창의융합교육부	조혜경	부장
학교교육본부	창의융합교육부	오정석	
학교교육본부	창의융합교육부	오한샘	
학교교육본부	창의융합교육부	문교병	
학교교육본부	창의융합교육부	임시진	
학교교육본부	창의융합교육부	정현경	
학교교육본부	창의융합교육부	김정재	
학교교육본부	창의융합교육부	신미현	
학교교육본부	영어교육부	김평진	부장
학교교육본부	영어교육부	정지은	
학교교육본부	영어교육부	김준성	

상위부서	부서	성명	직위
학교교육본부	영어교육부	류남이	
학교교육본부	영어교육부	김윤희	차장
학교교육본부	영어교육부	박규범	
학교교육본부	수학창의교육부	박정남	부장
학교교육본부	수학창의교육부	이정욱	
학교교육본부	수학창의교육부	이유자	
학교교육본부	수학창의교육부	방영찬	
학교교육본부	소프트웨어교육팀	김광범	팀장
학교교육본부	소프트웨어교육팀	고범석	차장
학교교육본부	소프트웨어교육팀	하지윤	
학교교육본부	소프트웨어교육팀	이자형	
학교교육본부	소프트웨어교육팀	이예지	
학교교육본부	소프트웨어교육팀	장지훈	
한국교육방송공사	융합기술본부	이호준	본부장
융합기술본부	기술기획부	김경수	부장
융합기술본부	기술기획부	김호식	차장
융합기술본부	기술기획부	홍경배	차장
융합기술본부	기술기획부	송준봉	차장
융합기술본부	기술기획부	정재우	차장
융합기술본부	기술기획부	이동열	
융합기술본부	기술기획부	박병진	
융합기술본부	기술기획부	김성관	
융합기술본부	기술기획부	김준환	
융합기술본부	기술기획부	박만균	
융합기술본부	기술기획부	임지은	
융합기술본부	기술기획부	전익호	
융합기술본부	기술기획부	한영주	
융합기술본부	IT운영부	박승건	부장
융합기술본부	IT운영부	홍대용	
융합기술본부	IT운영부	오명희	차장
융합기술본부	IT운영부	송주호	
융합기술본부	IT운영부	최원영	
융합기술본부	IT운영부	정혜영	
융합기술본부	IT운영부	신동근	
융합기술본부	IT운영부	윤여상	
융합기술본부	IT운영부	김규석	
융합기술본부	IT운영부	전주현	
융합기술본부	IT운영부	유희목	
융합기술본부	IT운영부	박상영	
융합기술본부	IT운영부	신숙정	
융합기술본부	IT운영부	강진호	
융합기술본부	IT운영부	강한구	
융합기술본부	IT운영부	박현욱	

상위부서	부서	성명	직위
융합기술본부	IT운영부	오성경	
융합기술본부	IT운영부	장주호	
융합기술본부	IT운영부	정경식	
융합기술본부	IT운영부	정대수	
융합기술본부	네트워크기술부	박창홍	부장
융합기술본부	네트워크기술부	강남수	
융합기술본부	네트워크기술부	박남일	
융합기술본부	네트워크기술부	이범희	
융합기술본부	네트워크기술부	강부석	차장
융합기술본부	네트워크기술부	이혁	차장
융합기술본부	네트워크기술부	홍성구	차장
융합기술본부	네트워크기술부	최광성	차장
융합기술본부	네트워크기술부	조성도	차장
융합기술본부	네트워크기술부	이경택	차장
융합기술본부	네트워크기술부	이성호	
융합기술본부	네트워크기술부	최재규	
융합기술본부	네트워크기술부	최병갑	
융합기술본부	네트워크기술부	조세권	
융합기술본부	네트워크기술부	정보라	
융합기술본부	네트워크기술부	임형진	
융합기술본부	제작기술부	김남호	
융합기술본부	제작기술부	신상민	부장
융합기술본부	제작기술부	신용실	
융합기술본부	제작기술부	방현철	
융합기술본부	제작기술부	김길호	
융합기술본부	제작기술부	김문식	
융합기술본부	제작기술부	황연수	차장
융합기술본부	제작기술부	김주호	차장
융합기술본부	제작기술부	곽창남	차장
융합기술본부	제작기술부	이덕희	차장(업무팀장)
융합기술본부	제작기술부	조능수	차장
융합기술본부	제작기술부	김용주	차장
융합기술본부	제작기술부	윤현철	차장
융합기술본부	제작기술부	추신호	차장
융합기술본부	제작기술부	조승동	차장
융합기술본부	제작기술부	김진성	차장
융합기술본부	제작기술부	이종풍	차장
융합기술본부	제작기술부	김태호	차장
융합기술본부	제작기술부	박희환	
융합기술본부	제작기술부	강기범	
융합기술본부	제작기술부	진대중	
융합기술본부	제작기술부	정영재	
융합기술본부	제작기술부	조중희	

상위부서	부서	성명	직위
융합기술본부	제작기술부	김종우	
융합기술본부	제작기술부	조희성	
융합기술본부	제작기술부	이호준	
융합기술본부	제작기술부	임동완	
융합기술본부	제작기술부	이승민	
융합기술본부	제작기술부	이종훈	
융합기술본부	제작기술부	김동신	
융합기술본부	제작기술부	이용학	
융합기술본부	제작기술부	권은정	
융합기술본부	영상기술부	서상일	부장
융합기술본부	영상기술부	김종무	
융합기술본부	영상기술부	조선행	
융합기술본부	영상기술부	이순경	
융합기술본부	영상기술부	방규석	
융합기술본부	영상기술부	제승명	
융합기술본부	영상기술부	최기창	차장
융합기술본부	영상기술부	이인정	
융합기술본부	영상기술부	박종화	
융합기술본부	영상기술부	이상필	
융합기술본부	영상기술부	김종기	
융합기술본부	영상기술부	신우진	
융합기술본부	영상기술부	남시욱	
융합기술본부	영상기술부	이봉석	
융합기술본부	영상기술부	김호문	
융합기술본부	영상기술부	정항용	
융합기술본부	영상기술부	김혜림	
융합기술본부	편집부	신영대	
융합기술본부	편집부	고주진	부장
융합기술본부	편집부	한명진	
융합기술본부	편집부	우동철	
융합기술본부	편집부	정민희	
융합기술본부	편집부	전영균	
융합기술본부	편집부	고종훈	차장
융합기술본부	편집부	이범석	차장
융합기술본부	편집부	신일수	차장
융합기술본부	편집부	김성욱	
융합기술본부	편집부	유병욱	
융합기술본부	편집부	김종범	
융합기술본부	편집부	송인회	
융합기술본부	편집부	장군성	
융합기술본부	편집부	이지현	
융합기술본부	편집부	김성두	
융합기술본부	편집부	이상희	

상위부서	부서	성명	직위
융합기술본부	편집부	오준식	
융합기술본부	편집부	이지은	
융합기술본부	편집부	신지현	
융합기술본부	중계부	이홍식	부장
융합기술본부	중계부	하태익	
융합기술본부	중계부	김필수	차장
융합기술본부	중계부	계민석	
융합기술본부	중계부	김창의	
융합기술본부	중계부	김태현	
융합기술본부	중계부	남대현	
융합기술본부	중계부	장대수	
한국교육방송공사	콘텐츠사업본부	이승훈	본부장
콘텐츠사업본부	마케팅기획부	남형수	부장
콘텐츠사업본부	마케팅기획부	여운성	차장
콘텐츠사업본부	마케팅기획부	박영아	
콘텐츠사업본부	마케팅기획부	김형우	
콘텐츠사업본부	마케팅기획부	김한결	
콘텐츠사업본부	마케팅기획부	손남경	
콘텐츠사업본부	글로벌사업부	남한길	부장
콘텐츠사업본부	글로벌사업부	송명근	
콘텐츠사업본부	글로벌사업부	김혜원	
콘텐츠사업본부	글로벌사업부	김선아	
콘텐츠사업본부	글로벌사업부	오성룡	
콘텐츠사업본부	글로벌사업부	호몽접	
콘텐츠사업본부	콘텐츠사업부	김동순	
콘텐츠사업본부	콘텐츠사업부	김창용	부장
콘텐츠사업본부	콘텐츠사업부	김진극	
콘텐츠사업본부	콘텐츠사업부	정진성	차장
콘텐츠사업본부	콘텐츠사업부	김민태	차장
콘텐츠사업본부	콘텐츠사업부	공찬식	차장
콘텐츠사업본부	콘텐츠사업부	안종관	
콘텐츠사업본부	콘텐츠사업부	김종균	
콘텐츠사업본부	콘텐츠사업부	이진수	
콘텐츠사업본부	콘텐츠사업부	최지영	
콘텐츠사업본부	콘텐츠사업부	이자영	
콘텐츠사업본부	콘텐츠사업부	조봉교	
콘텐츠사업본부	콘텐츠사업부	함윤이	
콘텐츠사업본부	콘텐츠사업부	김준석	
콘텐츠사업본부	콘텐츠사업부	윤수안	
콘텐츠사업본부	콘텐츠사업부	김도훈	
콘텐츠사업본부	콘텐츠사업부	이민정	
콘텐츠사업본부	온라인사업부	정문환	부장
콘텐츠사업본부	온라인사업부	정선경	

상위부서	부서	성명	직위
콘텐츠사업본부	온라인사업부	이대섭	
콘텐츠사업본부	온라인사업부	전상옥	차장
콘텐츠사업본부	온라인사업부	안성식	차장
콘텐츠사업본부	온라인사업부	박민순	
콘텐츠사업본부	온라인사업부	이여진	
콘텐츠사업본부	온라인사업부	윤지현	
콘텐츠사업본부	온라인사업부	김영인	
콘텐츠사업본부	온라인사업부	서승희	
콘텐츠사업본부	온라인사업부	진상옥	
콘텐츠사업본부	온라인사업부	성종호	
콘텐츠사업본부	온라인사업부	여은영	
콘텐츠사업본부	온라인사업부	김지나	
콘텐츠사업본부	온라인사업부	박선영	
콘텐츠사업본부	온라인사업부	김기홍	
콘텐츠사업본부	온라인사업부	정승은	
콘텐츠사업본부	온라인사업부	김경화	
콘텐츠사업본부	출판사업부	곽태규	부장
콘텐츠사업본부	출판사업부	이병익	
콘텐츠사업본부	출판사업부	김명경	차장
콘텐츠사업본부	출판사업부	장대성	
콘텐츠사업본부	출판사업부	김현수	
콘텐츠사업본부	출판사업부	김성은	
콘텐츠사업본부	출판사업부	최봉균	
콘텐츠사업본부	출판사업부	윤영란	
콘텐츠사업본부	출판사업부	김모련	업무팀장
콘텐츠사업본부	출판사업부	김민정	
콘텐츠사업본부	출판사업부	김명진	
콘텐츠사업본부	출판사업부	이정민	
콘텐츠사업본부	출판사업부	권수영	
콘텐츠사업본부	출판사업부	장진경	
콘텐츠사업본부	출판사업부	김예진	
콘텐츠사업본부	광고사업부	노건	
콘텐츠사업본부	광고사업부	강수용	부장
콘텐츠사업본부	광고사업부	김진호	
콘텐츠사업본부	광고사업부	전병중	
콘텐츠사업본부	광고사업부	윤석원	
콘텐츠사업본부	광고사업부	전형영	
콘텐츠사업본부	광고사업부	김미경	
콘텐츠사업본부	광고사업부	윤인로	
콘텐츠사업본부	광고사업부	윤중성	
콘텐츠사업본부	광고사업부	정은실	
콘텐츠사업본부	광고사업부	김연희	
한국교육방송공사	정책기획본부	김정기	본부장

상위부서	부서	성명	직위
정책기획본부	정책기획부	신삼수	부장
정책기획본부	정책기획부	유귀성	
정책기획본부	정책기획부	손희준	차장
정책기획본부	정책기획부	황정원	차장
정책기획본부	정책기획부	정효성	차장
정책기획본부	정책기획부	최재주	
정책기획본부	정책기획부	강유진	
정책기획본부	정책기획부	민병갑	
정책기획본부	정책기획부	손진은	
정책기획본부	정책기획부	봉미선	
정책기획본부	기획예산부	김정철	부장
정책기획본부	기획예산부	유재인	차장
정책기획본부	기획예산부	박성균	
정책기획본부	기획예산부	송경섭	
정책기획본부	기획예산부	박주현	
정책기획본부	기획예산부	김민재	
정책기획본부	기획예산부	이용일	
정책기획본부	조직법무부	이종일	부장
정책기획본부	조직법무부	조영석	
정책기획본부	조직법무부	이호림	
정책기획본부	조직법무부	강정규	
정책기획본부	조직법무부	이수연	
정책기획본부	조직법무부	조슬아	
정책기획본부	미래교육연구소	박찬모	소장
정책기획본부	미래교육연구소	송경화	
정책기획본부	미래교육연구소	김은용	
정책기획본부	미래교육연구소	최홍규	
정책기획본부	대외협력국	류성우	특임국장
대외협력국	대외협력부	장민수	부장
대외협력국	대외협력부	김철범	차장
대외협력국	대외협력부	황정민	
대외협력국	대외협력부	최권용	
대외협력국	대외협력부	유명하	
대외협력국	대외협력부	한상억	
대외협력국	홍보부	김정호	부장
대외협력국	홍보부	장중호	
대외협력국	홍보부	김세화	
대외협력국	홍보부	이경희	
대외협력국	홍보부	박태규	
대외협력국	홍보부	박세미	
대외협력국	홍보부	이하늘	
대외협력국	홍보부	조은아	
정책기획본부	ERP구축단	조기호	단장



상위부서	부서	성명	직위
정책기획본부	ERP구축단	조용상	차장
정책기획본부	ERP구축단	조덕준	
정책기획본부	ERP구축단	김도영	
정책기획본부	ERP구축단	박춘영	
정책기획본부	ERP구축단	김재홍	
정책기획본부	ERP구축단	김미경	
콘텐츠기획센터	편성기획부	류재호	부장
콘텐츠기획센터	편성기획부	형건	
콘텐츠기획센터	편성기획부	유규오	
콘텐츠기획센터	편성기획부	오보경	
콘텐츠기획센터	편성기획부	엄한숙	차장
콘텐츠기획센터	편성기획부	이재우	차장
콘텐츠기획센터	편성기획부	이지연	차장
콘텐츠기획센터	편성기획부	백경석	차장
콘텐츠기획센터	편성기획부	임철	차장
콘텐츠기획센터	편성기획부	김진희	차장
콘텐츠기획센터	편성기획부	이호	
콘텐츠기획센터	편성기획부	유승재	
콘텐츠기획센터	편성기획부	박유준	
콘텐츠기획센터	편성기획부	김수현	
콘텐츠기획센터	편성기획부	이혜진	
콘텐츠기획센터	편성기획부	양성부	
콘텐츠기획센터	편성기획부	김윤영	
콘텐츠기획센터	편성기획부	서경선	
콘텐츠기획센터	편성기획부	윤혜인	
콘텐츠기획센터	콘텐츠협력제작부	안재희	
콘텐츠기획센터	콘텐츠협력제작부	이주희	부장
콘텐츠기획센터	콘텐츠협력제작부	권오민	
콘텐츠기획센터	콘텐츠협력제작부	김경아	
콘텐츠기획센터	콘텐츠협력제작부	김경은	
콘텐츠기획센터	콘텐츠협력제작부	유무영	
콘텐츠기획센터	콘텐츠협력제작부	김현주	
콘텐츠기획센터	콘텐츠협력제작부	김민	
콘텐츠기획센터	콘텐츠협력제작부	박성오	
콘텐츠기획센터	콘텐츠협력제작부	심예원	
콘텐츠기획센터	콘텐츠협력제작부	박영수	차장
콘텐츠기획센터	편성운영부	정성욱	부장
콘텐츠기획센터	편성운영부	이봉욱	
콘텐츠기획센터	편성운영부	정윤환	
콘텐츠기획센터	편성운영부	허중희	
콘텐츠기획센터	편성운영부	송인호	
콘텐츠기획센터	편성운영부	이정환	
콘텐츠기획센터	편성운영부	현신주	

상위부서	부서	성명	직위
콘텐츠기획센터	편성운영부	모경희	
콘텐츠기획센터	편성운영부	옥여원	
콘텐츠기획센터	편성운영부	권은경	
콘텐츠기획센터	편성운영부	하수정	
콘텐츠기획센터	콘텐츠관리부	권혁미	부장
콘텐츠기획센터	콘텐츠관리부	김정열	차장
콘텐츠기획센터	콘텐츠관리부	김지현	차장
콘텐츠기획센터	콘텐츠관리부	서대원	
콘텐츠기획센터	콘텐츠관리부	윤용진	
콘텐츠기획센터	콘텐츠관리부	송태원	
콘텐츠기획센터	콘텐츠관리부	금승훈	
콘텐츠기획센터	콘텐츠관리부	김다정	
콘텐츠기획센터	콘텐츠관리부	최지은	
콘텐츠기획센터	콘텐츠관리부	전채현	
한국교육방송공사	경영지원센터	전용수	센터장
경영지원센터	인적자원부	김우영	부장
경영지원센터	인적자원부	김민정	차장
경영지원센터	인적자원부	안병준	
경영지원센터	인적자원부	이진수	
경영지원센터	인적자원부	구종욱	
경영지원센터	인적자원부	김은희	
경영지원센터	재무회계부	정봉식	부장
경영지원센터	재무회계부	박대영	
경영지원센터	재무회계부	박효영	차장
경영지원센터	재무회계부	신연미	
경영지원센터	재무회계부	황혜영	
경영지원센터	재무회계부	김민규	
경영지원센터	재무회계부	서재진	
경영지원센터	재무회계부	김용민	
경영지원센터	운영지원부	이준일	부장
경영지원센터	운영지원부	김창진	
경영지원센터	운영지원부	임상식	
경영지원센터	운영지원부	이종호	
경영지원센터	운영지원부	이동수	차장
경영지원센터	운영지원부	이상배	차장
경영지원센터	운영지원부	김진혁	
경영지원센터	운영지원부	양준호	업무팀장
경영지원센터	운영지원부	전홍구	
경영지원센터	운영지원부	전봉훈	
경영지원센터	운영지원부	이창미	
경영지원센터	운영지원부	김경민	
경영지원센터	운영지원부	이은자	
경영지원센터	운영지원부	이태형	

상위부서	부서	성명	직위
경영지원센터	운영지원부	배유미	
경영지원센터	시설관리팀	강경호	
경영지원센터	시설관리팀	윤종원	
경영지원센터	시설관리팀	김행운	차장
경영지원센터	시설관리팀	이영봉	팀장
경영지원센터	시설관리팀	정상대	차장
경영지원센터	시설관리팀	전영빈	차장
경영지원센터	시설관리팀	최병문	
경영지원센터	시설관리팀	김태현	
한국교육방송공사	영상아트센터	송대갑	센터장
영상아트센터	미술부	최원석	부장
영상아트센터	미술부	홍봉진	
영상아트센터	미술부	안현정	차장
영상아트센터	미술부	이기남	차장(업무팀장)
영상아트센터	미술부	이희신	차장
영상아트센터	미술부	오기선	
영상아트센터	미술부	박정규	
영상아트센터	미술부	김인수	
영상아트센터	미술부	방원석	
영상아트센터	미술부	조광익	
영상아트센터	미술부	서상석	
영상아트센터	미술부	이진호	
영상아트센터	미술부	김상수	
영상아트센터	미술부	김경미	
영상아트센터	미술부	박시열	
영상아트센터	미술부	주우영	
영상아트센터	미술부	이대호	
영상아트센터	미술부	노은주	
영상아트센터	미술부	지재용	
영상아트센터	미술부	이정민	
영상아트센터	미술부	정희영	
영상아트센터	미술부	박종문	
영상아트센터	미술부	손은서	
영상아트센터	미술부	윤태욱	
영상아트센터	영상그래픽부	정동욱	부장
영상아트센터	영상그래픽부	김유라	
영상아트센터	영상그래픽부	강중규	
영상아트센터	영상그래픽부	문상덕	
영상아트센터	영상그래픽부	최범석	차장
영상아트센터	영상그래픽부	김영아	차장
영상아트센터	영상그래픽부	임태식	차장
영상아트센터	영상그래픽부	오신영	차장
영상아트센터	영상그래픽부	윤영원	차장

상위부서	부서	성명	직위
영상아트센터	영상그래픽부	박재훈	
영상아트센터	영상그래픽부	정은영	
영상아트센터	영상그래픽부	김난영	
영상아트센터	영상그래픽부	김영창	
영상아트센터	영상그래픽부	유희경	
영상아트센터	영상그래픽부	이양섭	
영상아트센터	영상그래픽부	이민정	
영상아트센터	영상그래픽부	김남시	
영상아트센터	영상그래픽부	김용남	
영상아트센터	영상그래픽부	조유미	
영상아트센터	영상그래픽부	최기화	
영상아트센터	영상그래픽부	신동인	
영상아트센터	영상그래픽부	서보창	
영상아트센터	영상그래픽부	이태림	
영상아트센터	영상그래픽부	허규서	
영상아트센터	영상그래픽부	홍민호	
영상아트센터	영상그래픽부	한결	
영상아트센터	영상그래픽부	김영은	
영상아트센터	영상제작1부	황경선	
영상아트센터	영상제작1부	박은상	부장
영상아트센터	영상제작1부	고승우	
영상아트센터	영상제작1부	이창열	
영상아트센터	영상제작1부	김제범	
영상아트센터	영상제작1부	정재호	차장
영상아트센터	영상제작1부	강한숲	차장
영상아트센터	영상제작1부	서영호	차장
영상아트센터	영상제작1부	김용상	차장
영상아트센터	영상제작1부	김용	차장
영상아트센터	영상제작1부	조영환	차장
영상아트센터	영상제작1부	전준우	
영상아트센터	영상제작1부	홍의권	
영상아트센터	영상제작1부	임석태	
영상아트센터	영상제작1부	심은진	
영상아트센터	영상제작1부	강승우	
영상아트센터	영상제작1부	조규백	
영상아트센터	영상제작1부	김태봉	
영상아트센터	영상제작1부	홍석훈	
영상아트센터	영상제작1부	정의성	
영상아트센터	영상제작1부	임형은	
영상아트센터	영상제작2부	박성호	
영상아트센터	영상제작2부	배영식	부장
영상아트센터	영상제작2부	최진근	
영상아트센터	영상제작2부	임기재	

상위부서	부서	성명	직위
영상아트센터	영상제작2부	박희용	
영상아트센터	영상제작2부	박민희	
영상아트센터	영상제작2부	양정식	차장
영상아트센터	영상제작2부	황종태	차장
영상아트센터	영상제작2부	채연식	차장
영상아트센터	영상제작2부	구강모	차장
영상아트센터	영상제작2부	정호균	차장
영상아트센터	영상제작2부	김석주	
영상아트센터	영상제작2부	배경수	
영상아트센터	영상제작2부	임남수	
영상아트센터	영상제작2부	이성수	
영상아트센터	영상제작2부	곽성욱	
영상아트센터	영상제작2부	임영환	
영상아트센터	영상제작2부	이응석	
영상아트센터	영상제작2부	윤설영	
영상아트센터	영상제작2부	이재명	
영상아트센터	영상제작2부	한병규	
영상아트센터	영상제작2부	안준영	
영상아트센터	영상제작2부	김상민	
한국교육방송공사	감사실	이상철	실장
감사실	감사부	정경희	부장
감사실	감사부	송춘실	차장
감사실	감사부	장규성	
감사실	감사부	김선국	
이사회	이사회사무국	이재용	국장
이사회	이사회사무국	김기홍	차장
한국교육방송공사	대외기관	정영환	

## EBS 임직원 명단

상위부서	부서	성명	직위
한국교육방송공사	임원실	김명중	사장
한국교육방송공사	임원실	조경식	감사
한국교육방송공사	임원실	김유열	부사장
임원실	비서실	채수영	부장
임원실	심의시청자실	권윤희	실장
임원실	심의시청자실	최혜경	
임원실	심의시청자실	류현위	
임원실	심의시청자실	이은정	
임원실	심의시청자실	이승훈	
임원실	심의시청자실	김석태	
임원실	심의시청자실	류경선	
임원실	심의시청자실	남형수	
임원실	심의시청자실	이철수	
임원실	심의시청자실	손복희	
임원실	심의시청자실	장원진	차장
임원실	심의시청자실	하지윤	
임원실	교육뉴스부	최진근	
임원실	교육뉴스부	민진기	부장
임원실	교육뉴스부	장달웅	
임원실	교육뉴스부	오승재	차장
임원실	교육뉴스부	조우철	
임원실	교육뉴스부	이혜정	
임원실	교육뉴스부	장재호	
임원실	교육뉴스부	서현아	
임원실	교육뉴스부	이동현	
임원실	교육뉴스부	이상미	
임원실	교육뉴스부	최이현	
임원실	교육뉴스부	송성환	
임원실	교육뉴스부	황대훈	
임원실	교육뉴스부	금창호	
임원실	교육뉴스부	서진석	
한국교육방송공사	방송제작본부	이정욱	본부장
방송제작본부	방송제작기획부	김동관	
방송제작본부	방송제작기획부	문현식	부장
방송제작본부	방송제작기획부	정경란	
방송제작본부	방송제작기획부	김한동	

상위부서	부서	성명	직위
방송제작본부	방송제작기획부	윤종원	
방송제작본부	방송제작기획부	조대형	
방송제작본부	방송제작기획부	노유진	
방송제작본부	방송제작기획부	이상준	
방송제작본부	방송제작기획부	이보용	
방송제작본부	방송제작기획부	김아롱	
방송제작본부	방송제작기획부	윤솔지	
방송제작본부	교육다큐부	이연규	
방송제작본부	교육다큐부	김형준	부장
방송제작본부	교육다큐부	정현숙	
방송제작본부	교육다큐부	서준	
방송제작본부	교육다큐부	백경석	차장
방송제작본부	교육다큐부	황정원	차장
방송제작본부	교육다큐부	민정홍	
방송제작본부	교육다큐부	손승우	
방송제작본부	교육다큐부	김지원	
방송제작본부	교육다큐부	채라다	
방송제작본부	교육다큐부	허성호	
방송제작본부	교육다큐부	장후영	
방송제작본부	교육다큐부	최평순	
방송제작본부	교육다큐부	이미솔	
방송제작본부	교육다큐부	이승주	
방송제작본부	교양문화부	김병수	
방송제작본부	교양문화부	추덕담	
방송제작본부	교양문화부	문동현	부장
방송제작본부	교양문화부	오한샘	
방송제작본부	교양문화부	김평진	
방송제작본부	교양문화부	김우철	
방송제작본부	교양문화부	고영준	차장
방송제작본부	교양문화부	유혜연	차장
방송제작본부	교양문화부	김영상	차장
방송제작본부	교양문화부	김동준	차장
방송제작본부	교양문화부	이규대	
방송제작본부	교양문화부	심지수	
방송제작본부	교양문화부	박진현	
방송제작본부	교양문화부	최정균	
방송제작본부	교양문화부	이영현	
방송제작본부	진로직업·청소년부	김광호	부장
방송제작본부	진로직업·청소년부	김현	
방송제작본부	진로직업·청소년부	한송희	
방송제작본부	진로직업·청소년부	이주희	
방송제작본부	진로직업·청소년부	김훈석	차장
방송제작본부	진로직업·청소년부	김시준	차장

상위부서	부서	성명	직위
방송제작본부	진로직업·청소년부	최수진	차장
방송제작본부	진로직업·청소년부	빈정현	
방송제작본부	진로직업·청소년부	이혜진	
방송제작본부	진로직업·청소년부	김성수	
방송제작본부	진로직업·청소년부	박혜민	
방송제작본부	진로직업·청소년부	이고은	
방송제작본부	진로직업·청소년부	성승민	
방송제작본부	진로직업·청소년부	김대현	
방송제작본부	라디오부	손희준	부장
방송제작본부	라디오부	이미숙	
방송제작본부	라디오부	정일생	
방송제작본부	라디오부	한진숙	
방송제작본부	라디오부	이협희	
방송제작본부	라디오부	정정화	차장
방송제작본부	라디오부	이효종	차장
방송제작본부	라디오부	박미나	
방송제작본부	라디오부	한승훈	
방송제작본부	라디오부	정윤범	
방송제작본부	라디오부	이자형	
방송제작본부	라디오부	김정재	
유아·어린이특임국	애니메이션부	남한길	부장
유아·어린이특임국	애니메이션부	이민수	
유아·어린이특임국	애니메이션부	이경미	차장
유아·어린이특임국	애니메이션부	곽내영	
유아·어린이특임국	애니메이션부	신진수	
유아·어린이특임국	애니메이션부	최미란	
유아·어린이특임국	애니메이션부	이주현	
유아·어린이특임국	애니메이션부	박세나	
유아·어린이특임국	애니메이션부	박설아	
유아·어린이특임국	유아·어린이부	정영홍	부장
유아·어린이특임국	유아·어린이부	강태욱	
유아·어린이특임국	유아·어린이부	황준성	차장
유아·어린이특임국	유아·어린이부	이선희	차장
유아·어린이특임국	유아·어린이부	박유림	
유아·어린이특임국	유아·어린이부	윤영아	
유아·어린이특임국	유아·어린이부	이지현	
유아·어린이특임국	유아·어린이부	이슬예나	
유아·어린이특임국	유아·어린이부	박진우	
유아·어린이특임국	유아·어린이부	최현선	
유아·어린이특임국	유아·어린이부	황세연	
유아·어린이특임국	유아·어린이부	손예은	
유아·어린이특임국	유아·어린이부	송준섭	
유아·어린이특임국	유아·어린이부	박재영	



상위부서	부서	성명	직위
유아·어린이특임국	유아·어린이부	김보라	
유아·어린이특임국	유아·어린이부	윤성민	
유아·어린이특임국	유아·어린이부	강래은	
한국교육방송공사	학교교육본부	김광범	본부장
학교교육본부	미래교육기획부	김한중	부장
학교교육본부	미래교육기획부	김창용	
학교교육본부	미래교육기획부	김석중	
학교교육본부	미래교육기획부	김희정	차장
학교교육본부	미래교육기획부	고장원	차장(업무팀장)
학교교육본부	미래교육기획부	최희재	
학교교육본부	미래교육기획부	윤지현	
학교교육본부	미래교육기획부	강유진	
학교교육본부	미래교육기획부	안지영	
학교교육본부	미래교육기획부	남광현	
학교교육본부	미래교육기획부	강유진	
학교교육본부	미래교육기획부	송경섭	
학교교육본부	미래교육기획부	이혜림	
학교교육본부	미래교육기획부	박상아	
학교교육본부	학습콘텐츠제작부	김철홍	
학교교육본부	수능교재기획부	이상호	부장
학교교육본부	수능교재기획부	오창호	
학교교육본부	수능교재기획부	허진희	차장
학교교육본부	수능교재기획부	정윤원	차장(업무팀장)
학교교육본부	수능교재기획부	조휘진	
학교교육본부	수능교재기획부	김현수	
학교교육본부	수능교재기획부	장대군	
학교교육본부	수능교재기획부	남현수	
학교교육본부	수능교재기획부	김단	업무팀장
학교교육본부	수능교재기획부	박민	
학교교육본부	수능교재기획부	최희선	
학교교육본부	수능교재기획부	박혜숙	
학교교육본부	수능교재기획부	윤미선	
학교교육본부	수능교재기획부	이미애	
학교교육본부	수능교재기획부	김나미	
학교교육본부	수능교재기획부	김무성	
학교교육본부	수능교재기획부	최서윤	
학교교육본부	수능교재기획부	이원구	업무팀장
학교교육본부	수능교재기획부	박영민	
학교교육본부	수능교재기획부	양성심	
학교교육본부	수능교재기획부	허림	
학교교육본부	수능교재기획부	김나진	
학교교육본부	수능교재기획부	권현지	
학교교육본부	수능교재기획부	이재우	

상위부서	부서	성명	직위
학교교육본부	수능교재기획부	김명진	
학교교육본부	수능교재기획부	문나리	
학교교육본부	수능교재기획부	김선애	
학교교육본부	수능교재기획부	김현영	
학교교육본부	수능교재기획부	이유정	
학교교육본부	수능교재기획부	윤연영	
학교교육본부	수능교재기획부	천경희	
학교교육본부	수능교재기획부	박빛나리	
학교교육본부	수능교육부	정성욱	
학교교육본부	수능교육부	박성오	부장
학교교육본부	수능교육부	김형순	
학교교육본부	수능교육부	이두일	
학교교육본부	수능교육부	박정남	
학교교육본부	수능교육부	남내원	차장
학교교육본부	수능교육부	김경남	차장
학교교육본부	수능교육부	한현정	
학교교육본부	수능교육부	박규리	
학교교육본부	창의융합교육부	문교병	
학교교육본부	창의융합교육부	신동수	
학교교육본부	창의융합교육부	조혜경	부장
학교교육본부	창의융합교육부	이창용	
학교교육본부	창의융합교육부	박성웅	차장
학교교육본부	창의융합교육부	박치대	차장
학교교육본부	창의융합교육부	고범석	차장
학교교육본부	창의융합교육부	최재주	
학교교육본부	창의융합교육부	양성부	
학교교육본부	창의융합교육부	임시진	
학교교육본부	창의융합교육부	정현경	
학교교육본부	창의융합교육부	이예지	
학교교육본부	창의융합교육부	한미숙	
학교교육본부	창의융합교육부	이용석	
학교교육본부	창의융합교육부	강은영	
학교교육본부	영어교육부	김정기	
학교교육본부	영어교육부	엄한숙	부장
학교교육본부	영어교육부	김준성	
학교교육본부	영어교육부	장민수	
학교교육본부	영어교육부	김윤희	차장
학교교육본부	영어교육부	박규범	
학교교육본부	영어교육부	홍민지	
학교교육본부	영어교육부	전재규	
출판국	교재개발부	이은희	
학교교육본부	수학창의교육부	황성환	
학교교육본부	수학창의교육부	이재우	부장

상위부서	부서	성명	직위
학교교육본부	수학창의교육부	이유자	
학교교육본부	수학창의교육부	정문환	
학교교육본부	수학창의교육부	정아란	
학교교육본부	수학창의교육부	방영찬	
한국교육방송공사	융합기술본부	방규석	본부장
융합기술본부	기술기획부	홍경배	부장
융합기술본부	기술기획부	최기창	차장
융합기술본부	기술기획부	송준봉	차장
융합기술본부	기술기획부	정재우	차장
융합기술본부	기술기획부	장군성	
융합기술본부	기술기획부	박병진	
융합기술본부	기술기획부	김성관	
융합기술본부	기술기획부	김준환	
융합기술본부	기술기획부	임지은	
융합기술본부	기술기획부	한영주	
융합기술본부	IT운영부	박성환	
융합기술본부	IT운영부	홍대용	부장
융합기술본부	IT운영부	이준일	
융합기술본부	IT운영부	조기호	
융합기술본부	IT운영부	조용상	차장
융합기술본부	IT운영부	신동근	차장
융합기술본부	IT운영부	오명희	차장
융합기술본부	IT운영부	조덕준	
융합기술본부	IT운영부	신속정	
융합기술본부	IT운영부	정혜영	
융합기술본부	IT운영부	송주호	
융합기술본부	IT운영부	이동열	
융합기술본부	IT운영부	최원영	
융합기술본부	IT운영부	김재홍	
융합기술본부	IT운영부	곽상영	
융합기술본부	IT운영부	윤여상	
융합기술본부	IT운영부	김규석	
융합기술본부	IT운영부	유희목	
융합기술본부	IT운영부	장대수	
융합기술본부	IT운영부	권은정	
융합기술본부	IT운영부	박상영	
융합기술본부	IT운영부	조병진	
융합기술본부	IT운영부	오시윤	
융합기술본부	IT운영부	김예슬	
융합기술본부	IT운영부	이용주	
융합기술본부	IT운영부	김경훈	
융합기술본부	IT운영부	서명훈	
융합기술본부	IT운영부	오세령	

상위부서	부서	성명	직위
융합기술본부	네트워크기술부	박승건	부장
융합기술본부	네트워크기술부	강남수	
융합기술본부	네트워크기술부	박남일	
융합기술본부	네트워크기술부	김경수	
융합기술본부	네트워크기술부	서상일	
융합기술본부	네트워크기술부	이범희	
융합기술본부	네트워크기술부	강부석	차장
융합기술본부	네트워크기술부	이혁	차장
융합기술본부	네트워크기술부	홍성구	차장
융합기술본부	네트워크기술부	최광성	차장
융합기술본부	네트워크기술부	조성도	차장
융합기술본부	네트워크기술부	이성호	
융합기술본부	네트워크기술부	최재규	
융합기술본부	네트워크기술부	최병갑	
융합기술본부	네트워크기술부	조세권	
융합기술본부	네트워크기술부	정보라	
융합기술본부	네트워크기술부	박만균	
융합기술본부	네트워크기술부	임형진	
융합기술본부	제작기술부	이상철	
융합기술본부	제작기술부	김남호	
융합기술본부	제작기술부	김주호	부장
융합기술본부	제작기술부	방현철	
융합기술본부	제작기술부	신상민	
융합기술본부	제작기술부	김문식	
융합기술본부	제작기술부	박창홍	
융합기술본부	제작기술부	류성우	
융합기술본부	제작기술부	황연수	차장
융합기술본부	제작기술부	곽창남	차장
융합기술본부	제작기술부	이덕희	차장(업무팀장)
융합기술본부	제작기술부	조능수	차장
융합기술본부	제작기술부	김용주	차장
융합기술본부	제작기술부	윤현철	차장
융합기술본부	제작기술부	조승동	차장
융합기술본부	제작기술부	김진성	차장
융합기술본부	제작기술부	이종풍	차장
융합기술본부	제작기술부	김태호	차장
융합기술본부	제작기술부	박희환	
융합기술본부	제작기술부	강기범	
융합기술본부	제작기술부	진대중	
융합기술본부	제작기술부	정영재	
융합기술본부	제작기술부	이상필	
융합기술본부	제작기술부	조중희	
융합기술본부	제작기술부	김종우	

상위부서	부서	성명	직위
융합기술본부	제작기술부	김종범	
융합기술본부	제작기술부	조희성	
융합기술본부	제작기술부	이호준	
융합기술본부	제작기술부	임동완	
융합기술본부	제작기술부	이승민	
융합기술본부	제작기술부	이종훈	
융합기술본부	제작기술부	김동신	
융합기술본부	제작기술부	이용학	
융합기술본부	제작기술부	최지민	
융합기술본부	영상기술부	하태익	부장
융합기술본부	영상기술부	김종무	
융합기술본부	영상기술부	조선행	
융합기술본부	영상기술부	조영준	
융합기술본부	영상기술부	제승명	
융합기술본부	영상기술부	추신호	차장
융합기술본부	영상기술부	이경택	차장
융합기술본부	영상기술부	이인정	
융합기술본부	영상기술부	박종화	
융합기술본부	영상기술부	김종기	
융합기술본부	영상기술부	신우진	
융합기술본부	영상기술부	남시욱	
융합기술본부	영상기술부	이지현	
융합기술본부	영상기술부	이봉석	
융합기술본부	영상기술부	유명하	
융합기술본부	영상기술부	전익호	
융합기술본부	영상기술부	김혜림	
융합기술본부	영상기술부	임정원	
융합기술본부	편집부	신영대	
융합기술본부	편집부	김호식	부장
융합기술본부	편집부	한명진	
융합기술본부	편집부	김진호	
융합기술본부	편집부	이순경	
융합기술본부	편집부	우동철	
융합기술본부	편집부	정민희	
융합기술본부	편집부	전영균	
융합기술본부	편집부	고주진	
융합기술본부	편집부	고종훈	차장
융합기술본부	편집부	이범석	차장
융합기술본부	편집부	유병욱	차장
융합기술본부	편집부	신일수	차장
융합기술본부	편집부	김성욱	
융합기술본부	편집부	송인회	
융합기술본부	편집부	김호문	

상위부서	부서	성명	직위
융합기술본부	편집부	김성두	
융합기술본부	편집부	이상희	
융합기술본부	편집부	오준식	
융합기술본부	편집부	이지은	
융합기술본부	중계부	이호준	
융합기술본부	중계부	이홍식	부장
융합기술본부	중계부	김필수	차장
융합기술본부	중계부	김창의	차장
융합기술본부	중계부	계민석	
융합기술본부	중계부	김태현	
융합기술본부	중계부	남대현	
한국교육방송공사	콘텐츠사업본부	성기호	본부장
콘텐츠사업본부	마케팅기획부	김철범	부장
콘텐츠사업본부	마케팅기획부	류남이	
콘텐츠사업본부	마케팅기획부	김연희	
콘텐츠사업본부	마케팅기획부	서경선	
콘텐츠사업본부	글로벌사업부	정선경	부장
콘텐츠사업본부	글로벌사업부	김혜원	
콘텐츠사업본부	글로벌사업부	김선아	
콘텐츠사업본부	글로벌사업부	오성룡	
콘텐츠사업본부	글로벌사업부	김호진	
콘텐츠사업본부	콘텐츠사업부	정지은	
콘텐츠사업본부	콘텐츠사업부	김동순	
콘텐츠사업본부	콘텐츠사업부	강경호	
콘텐츠사업본부	콘텐츠사업부	권혁미	부장
콘텐츠사업본부	콘텐츠사업부	오정석	
콘텐츠사업본부	콘텐츠사업부	이진수	차장
콘텐츠사업본부	콘텐츠사업부	김형우	
콘텐츠사업본부	콘텐츠사업부	안종관	
콘텐츠사업본부	콘텐츠사업부	김종균	
콘텐츠사업본부	콘텐츠사업부	박성섭	
콘텐츠사업본부	콘텐츠사업부	최지영	
콘텐츠사업본부	콘텐츠사업부	이진수	
콘텐츠사업본부	콘텐츠사업부	이여진	
콘텐츠사업본부	콘텐츠사업부	이자영	
콘텐츠사업본부	콘텐츠사업부	전주현	
콘텐츠사업본부	콘텐츠사업부	함윤이	
콘텐츠사업본부	콘텐츠사업부	김준석	
콘텐츠사업본부	콘텐츠사업부	윤수안	
콘텐츠사업본부	콘텐츠사업부	김도훈	
콘텐츠사업본부	콘텐츠사업부	배서연	
콘텐츠사업본부	온라인사업부	공찬식	부장
콘텐츠사업본부	온라인사업부	이대섭	

상위부서	부서	성명	직위
콘텐츠사업본부	온라인사업부	신삼수	
콘텐츠사업본부	온라인사업부	여운성	차장
콘텐츠사업본부	온라인사업부	박선아	
콘텐츠사업본부	온라인사업부	박민순	
콘텐츠사업본부	온라인사업부	김영인	
콘텐츠사업본부	온라인사업부	여은영	
콘텐츠사업본부	온라인사업부	박선영	
콘텐츠사업본부	온라인사업부	김기홍	
콘텐츠사업본부	온라인사업부	정승은	
콘텐츠사업본부	온라인사업부	김한나	
콘텐츠사업본부	온라인사업부	황우린	
콘텐츠사업본부	출판사업부	곽태규	부장
콘텐츠사업본부	출판사업부	김명경	차장
콘텐츠사업본부	출판사업부	장대성	차장
콘텐츠사업본부	출판사업부	김성은	
콘텐츠사업본부	출판사업부	윤영란	
콘텐츠사업본부	출판사업부	김모련	
콘텐츠사업본부	출판사업부	김민정	
콘텐츠사업본부	출판사업부	김한결	
콘텐츠사업본부	출판사업부	조봉교	
콘텐츠사업본부	출판사업부	이정민	
콘텐츠사업본부	출판사업부	김예진	
콘텐츠사업본부	광고사업부	김길호	
콘텐츠사업본부	광고사업부	노건	
콘텐츠사업본부	광고사업부	정진성	부장
콘텐츠사업본부	광고사업부	전병종	
콘텐츠사업본부	광고사업부	강수용	
콘텐츠사업본부	광고사업부	안성식	차장
콘텐츠사업본부	광고사업부	신연미	
콘텐츠사업본부	광고사업부	전형영	
콘텐츠사업본부	광고사업부	김미경	
콘텐츠사업본부	광고사업부	윤인로	
콘텐츠사업본부	광고사업부	서승희	
한국교육방송공사	정책기획본부	강영숙	본부장
정책기획본부	정책기획부	김재천	부장
정책기획본부	정책기획부	고현미	차장
정책기획본부	정책기획부	정효성	차장
정책기획본부	정책기획부	유재인	차장
정책기획본부	정책기획부	민병갑	
정책기획본부	정책기획부	정영환	
정책기획본부	정책기획부	서재진	
정책기획본부	정책기획부	봉미선	
정책기획본부	기획예산부	김우영	부장

상위부서	부서	성명	직위
정책기획본부	기획예산부	안병준	
정책기획본부	기획예산부	송명근	
정책기획본부	기획예산부	최민선	
정책기획본부	기획예산부	박주현	
정책기획본부	기획예산부	이용일	
정책기획본부	조직법무부	송춘실	부장
정책기획본부	조직법무부	이효림	
정책기획본부	조직법무부	강정규	
정책기획본부	조직법무부	조슬아	
정책기획본부	조직법무부	박진택	
정책기획본부	미래교육연구소	이일주	소장
정책기획본부	미래교육연구소	송경화	
정책기획본부	미래교육연구소	유귀성	
정책기획본부	미래교육연구소	김은용	
정책기획본부	미래교육연구소	최홍규	
정책기획본부	미래교육연구소	이경희	
정책기획본부	대외협력국	김준범	특임국장
대외협력국	대외협력부	최남숙	부장
대외협력국	대외협력부	송선자	
대외협력국	대외협력부	서동원	
대외협력국	대외협력부	최권용	차장
대외협력국	대외협력부	전상옥	차장
대외협력국	대외협력부	서진수	
대외협력국	홍보부	김정호	부장
대외협력국	홍보부	장종호	
대외협력국	홍보부	김세화	
대외협력국	홍보부	박태규	
대외협력국	홍보부	김미파	
대외협력국	홍보부	이하늘	
정책기획본부	ERP구축단	김도영	
한국교육방송공사	콘텐츠기획센터	류재호	센터장
콘텐츠기획센터	편성기획부	임철	부장
콘텐츠기획센터	편성기획부	형건	
콘텐츠기획센터	편성기획부	남선숙	
콘텐츠기획센터	편성기획부	유규오	
콘텐츠기획센터	편성기획부	안소진	
콘텐츠기획센터	편성기획부	오보경	
콘텐츠기획센터	편성기획부	이지연	차장
콘텐츠기획센터	편성기획부	김현우	차장
콘텐츠기획센터	편성기획부	김민태	차장
콘텐츠기획센터	편성기획부	김진희	차장
콘텐츠기획센터	편성기획부	이호	
콘텐츠기획센터	편성기획부	유승재	



상위부서	부서	성명	직위
콘텐츠기획센터	편성기획부	박유준	
콘텐츠기획센터	편성기획부	김수현	
콘텐츠기획센터	편성기획부	김형수	
콘텐츠기획센터	편성기획부	김윤영	
콘텐츠기획센터	편성기획부	김규옥	
콘텐츠기획센터	편성기획부	최영호	
콘텐츠기획센터	편성기획부	손진은	
콘텐츠기획센터	편성기획부	권수영	
콘텐츠기획센터	콘텐츠협력제작부	김봉렬	
콘텐츠기획센터	콘텐츠협력제작부	심예원	부장
콘텐츠기획센터	콘텐츠협력제작부	권오민	
콘텐츠기획센터	콘텐츠협력제작부	김경아	
콘텐츠기획센터	콘텐츠협력제작부	김경은	
콘텐츠기획센터	콘텐츠협력제작부	유무영	
콘텐츠기획센터	콘텐츠협력제작부	김현주	
콘텐츠기획센터	콘텐츠협력제작부	김민	
콘텐츠기획센터	콘텐츠협력제작부	한상호	
콘텐츠기획센터	콘텐츠협력제작부	정재응	
콘텐츠기획센터	콘텐츠협력제작부	박영수	차장
콘텐츠기획센터	콘텐츠협력제작부	황혜영	차장
콘텐츠기획센터	편성운영부	김동열	부장
콘텐츠기획센터	편성운영부	이봉욱	
콘텐츠기획센터	편성운영부	정윤환	
콘텐츠기획센터	편성운영부	허중희	
콘텐츠기획센터	편성운영부	송인호	
콘텐츠기획센터	편성운영부	이정환	
콘텐츠기획센터	편성운영부	현신주	
콘텐츠기획센터	편성운영부	모경희	
콘텐츠기획센터	편성운영부	권은경	
콘텐츠기획센터	편성운영부	하수정	
콘텐츠기획센터	편성운영부	김태훈	
콘텐츠기획센터	콘텐츠관리부	오정호	부장
콘텐츠기획센터	콘텐츠관리부	이한규	차장
콘텐츠기획센터	콘텐츠관리부	김정열	차장
콘텐츠기획센터	콘텐츠관리부	김지현	차장
콘텐츠기획센터	콘텐츠관리부	서대원	
콘텐츠기획센터	콘텐츠관리부	윤용진	
콘텐츠기획센터	콘텐츠관리부	금승훈	
콘텐츠기획센터	콘텐츠관리부	조나향	
한국교육방송공사	경영지원센터	정봉식	센터장
경영지원센터	인적자원부	이종일	부장
경영지원센터	인적자원부	박찬모	
경영지원센터	인적자원부	박성균	차장

상위부서	부서	성명	직위
경영지원센터	인적자원부	김민정	차장
경영지원센터	인적자원부	윤종성	
경영지원센터	인적자원부	최봉균	
경영지원센터	인적자원부	구종욱	
경영지원센터	인적자원부	김은희	
경영지원센터	재무회계부	박효영	부장
경영지원센터	재무회계부	임상식	
경영지원센터	재무회계부	조영석	
경영지원센터	재무회계부	정은실	
경영지원센터	재무회계부	김민규	
경영지원센터	재무회계부	한상억	
경영지원센터	재무회계부	김선국	
경영지원센터	재무회계부	정이슬	
경영지원센터	운영지원부	전용수	
경영지원센터	운영지원부	이영봉	부장
경영지원센터	운영지원부	이종호	
경영지원센터	운영지원부	이동수	차장
경영지원센터	운영지원부	김행운	차장
경영지원센터	운영지원부	정상대	차장
경영지원센터	운영지원부	전영빈	차장
경영지원센터	운영지원부	김경민	차장
경영지원센터	운영지원부	이상배	차장
경영지원센터	운영지원부	양준호	업무팀장
경영지원센터	운영지원부	전홍구	
경영지원센터	운영지원부	전봉훈	
경영지원센터	운영지원부	이창미	
경영지원센터	운영지원부	최병문	
경영지원센터	운영지원부	김완태	
경영지원센터	운영지원부	이태형	
경영지원센터	운영지원부	이은자	
한국교육방송공사	영상아트센터	이창열	센터장
영상아트센터	미술부	최원석	부장
영상아트센터	미술부	홍봉진	
영상아트센터	미술부	안현정	차장
영상아트센터	미술부	이기남	차장(업무팀장)
영상아트센터	미술부	이희신	차장
영상아트센터	미술부	노은주	차장
영상아트센터	미술부	오기선	
영상아트센터	미술부	박정규	
영상아트센터	미술부	김인수	
영상아트센터	미술부	방원석	
영상아트센터	미술부	조광익	
영상아트센터	미술부	서상석	

상위부서	부서	성명	직위
영상아트센터	미술부	이진호	
영상아트센터	미술부	김상수	
영상아트센터	미술부	김경미	
영상아트센터	미술부	박시열	
영상아트센터	미술부	정희영	
영상아트센터	미술부	주우영	
영상아트센터	미술부	이대호	
영상아트센터	미술부	지재용	
영상아트센터	미술부	이정민	
영상아트센터	미술부	박종문	
영상아트센터	미술부	손은서	
영상아트센터	미술부	윤태욱	
영상아트센터	영상그래픽부	김영아	부장
영상아트센터	영상그래픽부	김유라	
영상아트센터	영상그래픽부	강중규	
영상아트센터	영상그래픽부	문상덕	
영상아트센터	영상그래픽부	정동욱	
영상아트센터	영상그래픽부	임태식	차장
영상아트센터	영상그래픽부	오신영	차장
영상아트센터	영상그래픽부	윤영원	차장
영상아트센터	영상그래픽부	신동인	차장
영상아트센터	영상그래픽부	박재훈	
영상아트센터	영상그래픽부	정은영	
영상아트센터	영상그래픽부	김난영	
영상아트센터	영상그래픽부	김영창	
영상아트센터	영상그래픽부	유희경	
영상아트센터	영상그래픽부	이양섭	
영상아트센터	영상그래픽부	이민정	
영상아트센터	영상그래픽부	김남시	
영상아트센터	영상그래픽부	김용남	
영상아트센터	영상그래픽부	조유미	
영상아트센터	영상그래픽부	최기화	
영상아트센터	영상그래픽부	서보창	
영상아트센터	영상그래픽부	이태림	
영상아트센터	영상그래픽부	허규서	
영상아트센터	영상그래픽부	홍민호	
영상아트센터	영상그래픽부	한결	
영상아트센터	영상그래픽부	원지은	
영상아트센터	영상그래픽부	최예은	
영상아트센터	영상제작1부	강한숲	부장
영상아트센터	영상제작1부	박은상	
영상아트센터	영상제작1부	고승우	
영상아트센터	영상제작1부	김제범	

상위부서	부서	성명	직위
영상아트센터	영상제작1부	정재호	차장
영상아트센터	영상제작1부	서영호	차장
영상아트센터	영상제작1부	김용상	차장
영상아트센터	영상제작1부	김용	차장
영상아트센터	영상제작1부	조영환	차장
영상아트센터	영상제작1부	전준우	
영상아트센터	영상제작1부	홍의권	
영상아트센터	영상제작1부	임석태	
영상아트센터	영상제작1부	심은진	
영상아트센터	영상제작1부	강승우	
영상아트센터	영상제작1부	조규백	
영상아트센터	영상제작1부	김태봉	
영상아트센터	영상제작1부	홍석훈	
영상아트센터	영상제작1부	정의성	
영상아트센터	영상제작1부	임형은	
영상아트센터	영상제작1부	박혜순	
영상아트센터	영상제작2부	박성호	
영상아트센터	영상제작2부	송대갑	
영상아트센터	영상제작2부	채연식	부장
영상아트센터	영상제작2부	임기재	
영상아트센터	영상제작2부	박희용	
영상아트센터	영상제작2부	박민희	
영상아트센터	영상제작2부	배영식	
영상아트센터	영상제작2부	이응석	차장
영상아트센터	영상제작2부	양정식	차장
영상아트센터	영상제작2부	황종태	차장
영상아트센터	영상제작2부	구강모	차장
영상아트센터	영상제작2부	정호균	차장
영상아트센터	영상제작2부	김석주	
영상아트센터	영상제작2부	배정수	
영상아트센터	영상제작2부	임남수	
영상아트센터	영상제작2부	이성수	
영상아트센터	영상제작2부	곽성욱	
영상아트센터	영상제작2부	임영환	
영상아트센터	영상제작2부	윤설영	
영상아트센터	영상제작2부	황정민	
영상아트센터	영상제작2부	이재명	
영상아트센터	영상제작2부	한병규	
영상아트센터	영상제작2부	안준영	
영상아트센터	영상제작2부	김상민	
한국교육방송공사	감사실	이재용	실장
감사실	감사부	정경희	부장
감사실	감사부	이병익	

상위부서	부서	성명	직위
감사실	감사부	윤석원	
감사실	감사부	김정철	
감사실	감사부	장규성	
이사회	이사회사무국	김혜영	국장
이사회	이사회사무국	김기홍	차장

## EBS 임직원 명단

상위부서	부서	성명	직위
한국교육방송공사	임원실	김명중	사장
한국교육방송공사	임원실	김재영	감사
한국교육방송공사	임원실	김유열	부사장
임원실	비서실	문현식	부장
임원실	심의시청자실	권윤희	실장
임원실	심의시청자실	최혜경	
임원실	심의시청자실	류현위	
임원실	심의시청자실	김봉렬	
임원실	심의시청자실	이은정	
임원실	심의시청자실	유무영	
임원실	심의시청자실	이철수	
임원실	심의시청자실	손복희	
임원실	심의시청자실	장원진	차장
임원실	심의시청자실	하지윤	
임원실	교육뉴스부	오승재	부장
임원실	교육뉴스부	장달웅	
임원실	교육뉴스부	조우철	
임원실	교육뉴스부	장재호	
임원실	교육뉴스부	정은실	
임원실	교육뉴스부	서현아	
임원실	교육뉴스부	이상미	
임원실	교육뉴스부	최이현	
임원실	교육뉴스부	송성환	
임원실	교육뉴스부	황대훈	
임원실	교육뉴스부	금창호	
임원실	교육뉴스부	서진석	
임원실	대외협력국	김준범	국장
임원실	대외협력국	서동원	
임원실	대외협력국	박유림	업무팀장
임원실	대외협력국	서경선	
대외협력국	대외협력부	박성호	
대외협력국	대외협력부	최남숙	부장
대외협력국	대외협력부	최권용	차장
대외협력국	대외협력부	김경민	차장
대외협력국	대외협력부	서진수	
임원실	정보보호단	김문식	단장

상위부서	부서	성명	직위
임원실	정보보호단	이준일	
임원실	정보보호단	유희목	
임원실	수신료정상화추진단	이혜정	
임원실	수신료정상화추진단	봉미선	
임원실	수신료정상화추진단	박태규	
한국교육방송공사	방송제작본부	김민	본부장
방송제작본부	방송제작기획부	오정호	부장
방송제작본부	방송제작기획부	김현	
방송제작본부	방송제작기획부	윤종원	
방송제작본부	방송제작기획부	유혜연	차장
방송제작본부	방송제작기획부	노유진	
방송제작본부	방송제작기획부	이고은	
방송제작본부	방송제작기획부	이상준	
방송제작본부	방송제작기획부	이보용	
방송제작본부	방송제작기획부	김아롱	
방송제작본부	방송제작기획부	윤솔지	
방송제작본부	방송제작기획부	윤새누리	
방송제작본부	방송제작기획부	이명주	
방송제작본부	방송제작기획부	남지원	
방송제작본부	교육제작부	이연규	
방송제작본부	교육제작부	추덕담	
방송제작본부	교육제작부	김훈석	부장
방송제작본부	교육제작부	정현숙	
방송제작본부	교육제작부	이주희	
방송제작본부	교육제작부	백경석	차장
방송제작본부	교육제작부	민정홍	차장
방송제작본부	교육제작부	황정원	차장
방송제작본부	교육제작부	손승우	
방송제작본부	교육제작부	빈정현	
방송제작본부	교육제작부	이혜진	
방송제작본부	교육제작부	김지원	
방송제작본부	교육제작부	장후영	
방송제작본부	교육제작부	최평순	
방송제작본부	교육제작부	김윤영	
방송제작본부	교육제작부	이승주	
방송제작본부	교육제작부	박진현	
방송제작본부	교양제작부	김병수	
방송제작본부	교양제작부	김동관	
방송제작본부	교양제작부	김우철	부장
방송제작본부	교양제작부	오한샘	
방송제작본부	교양제작부	문동현	
방송제작본부	교양제작부	고영준	차장
방송제작본부	교양제작부	김동준	차장

상위부서	부서	성명	직위
방송제작본부	교양제작부	이호	
방송제작본부	교양제작부	박유준	
방송제작본부	교양제작부	손예은	
방송제작본부	교양제작부	심지수	
방송제작본부	라디오부	손희준	부장
방송제작본부	라디오부	이미숙	
방송제작본부	라디오부	정일생	
방송제작본부	라디오부	한진숙	
방송제작본부	라디오부	이협희	
방송제작본부	라디오부	정정화	차장
방송제작본부	라디오부	이효중	차장
방송제작본부	라디오부	박미나	
방송제작본부	라디오부	한승훈	
방송제작본부	라디오부	정윤범	
방송제작본부	라디오부	이자형	
방송제작본부	라디오부	김정재	
방송제작본부	지식채널e프로젝트팀	박성오	팀장
방송제작본부	지식채널e프로젝트팀	김한동	
방송제작본부	지식채널e프로젝트팀	이창용	
방송제작본부	지식채널e프로젝트팀	이한규	차장
방송제작본부	지식채널e프로젝트팀	이선희	차장
방송제작본부	유아-어린이특임국	정영홍	특임국장
방송제작본부	유아-어린이특임국	황준성	차장
방송제작본부	유아-어린이특임국	방영찬	
방송제작본부	유아-어린이특임국	이지현	
방송제작본부	유아-어린이특임국	김성수	
방송제작본부	유아-어린이특임국	박혜민	
방송제작본부	유아-어린이특임국	박진우	
방송제작본부	유아-어린이특임국	최현선	
방송제작본부	유아-어린이특임국	성승민	
방송제작본부	유아-어린이특임국	김보라	
방송제작본부	미래콘텐츠기획프로젝트팀	최수진	팀장
방송제작본부	미래콘텐츠기획프로젝트팀	양성부	
방송제작본부	미래콘텐츠기획프로젝트팀	이미솔	
방송제작본부	미래콘텐츠기획프로젝트팀	황세연	
방송제작본부	미래콘텐츠기획프로젝트팀	최정균	
한국교육방송공사	학교교육본부	김광범	본부장
학교교육본부	미래교육기획부	김한중	부장
학교교육본부	미래교육기획부	김석중	
학교교육본부	미래교육기획부	민진기	
학교교육본부	미래교육기획부	김영상	차장
학교교육본부	미래교육기획부	안지영	차장
학교교육본부	미래교육기획부	최희재	



상위부서	부서	성명	직위
학교교육본부	미래교육기획부	강유진	
학교교육본부	미래교육기획부	송경섭	
학교교육본부	미래교육기획부	강유진	
학교교육본부	미래교육기획부	이혜림	
학교교육본부	미래교육기획부	김교원	
학교교육본부	미래교육기획부	이윤나	
학교교육본부	학습콘텐츠제작부	정성욱	
학교교육본부	학습콘텐츠제작부	문교병	
학교교육본부	학습콘텐츠제작부	조혜경	부장
학교교육본부	학습콘텐츠제작부	김철홍	
학교교육본부	학습콘텐츠제작부	김형순	
학교교육본부	학습콘텐츠제작부	이두일	
학교교육본부	학습콘텐츠제작부	박정남	
학교교육본부	학습콘텐츠제작부	한현정	
학교교육본부	학습콘텐츠제작부	김경남	차장
학교교육본부	학습콘텐츠제작부	박규리	
학교교육본부	창의융합교육부	이정욱	
학교교육본부	창의융합교육부	신동수	
학교교육본부	창의융합교육부	채수영	부장
학교교육본부	창의융합교육부	이재우	업무팀장
학교교육본부	창의융합교육부	박치대	차장
학교교육본부	창의융합교육부	정아란	
학교교육본부	창의융합교육부	고범석	차장
학교교육본부	창의융합교육부	최재주	
학교교육본부	창의융합교육부	김영인	
학교교육본부	창의융합교육부	정현경	
학교교육본부	창의융합교육부	한미숙	
학교교육본부	창의융합교육부	이용석	
학교교육본부	창의융합교육부	임수정	
학교교육본부	창의융합교육부	김건수	
학교교육본부	창의융합교육부	심솔	
학교교육본부	창의융합교육부	추현	
학교교육본부	출판국	정선경	특임국장
출판국	교재기획출판부	곽태규	부장
출판국	교재기획출판부	이상호	업무팀장
출판국	교재기획출판부	장대성	차장
출판국	교재기획출판부	장대군	
출판국	교재기획출판부	최영호	
출판국	교재기획출판부	박혜숙	
출판국	교재기획출판부	윤영란	
출판국	교재기획출판부	김모련	
출판국	교재기획출판부	이원구	
출판국	교재기획출판부	김나진	

상위부서	부서	성명	직위
출판국	교재기획출판부	이재우	
출판국	교재기획출판부	정영환	
출판국	교재기획출판부	김한결	
출판국	교재기획출판부	조봉교	
출판국	교재기획출판부	이정민	
출판국	교재기획출판부	권수영	
출판국	교재기획출판부	손정민	
출판국	교재기획출판부	박문서	
출판국	교재개발부	정윤원	부장
출판국	교재개발부	오창호	
출판국	교재개발부	허진희	차장
출판국	교재개발부	조휘진	
출판국	교재개발부	김현수	
출판국	교재개발부	김나미	
출판국	교재개발부	남현수	
출판국	교재개발부	김단	업무팀장
출판국	교재개발부	박민	
출판국	교재개발부	최희선	
출판국	교재개발부	이은희	
출판국	교재개발부	윤미선	업무팀장
출판국	교재개발부	이미애	
출판국	교재개발부	김무성	
출판국	교재개발부	최서운	
출판국	교재개발부	박영민	
출판국	교재개발부	양성심	
출판국	교재개발부	김민정	
출판국	교재개발부	허림	
출판국	교재개발부	권현지	
출판국	교재개발부	김명진	
출판국	교재개발부	정혜진	
출판국	교재개발부	박빛나리	
출판국	교재개발부	윤연영	
출판국	교재개발부	김하나	
출판국	교재개발부	문혜은	
출판국	교재개발부	주여정	
출판국	교재개발부	신은선	
출판국	교재개발부	김종원	수습
학교교육본부	영어인공지능프로젝트팀	김정기	
학교교육본부	영어인공지능프로젝트팀	엄한숙	팀장
학교교육본부	영어인공지능프로젝트팀	김준성	
학교교육본부	영어인공지능프로젝트팀	장민수	
학교교육본부	영어인공지능프로젝트팀	김윤희	차장
학교교육본부	영어인공지능프로젝트팀	전재규	

상위부서	부서	성명	직위
학교교육본부	영어인공지능프로젝트팀	신준호	
학교교육본부	영어인공지능프로젝트팀	양소현	
학교교육본부	에듀테크팀	박성웅	차장
학교교육본부	에듀테크팀	이상배	차장
학교교육본부	에듀테크팀	고장원	팀장
학교교육본부	에듀테크팀	최원영	
학교교육본부	에듀테크팀	윤지현	
학교교육본부	에듀테크팀	김성은	
학교교육본부	에듀테크팀	윤여상	
학교교육본부	에듀테크팀	김규석	
학교교육본부	에듀테크팀	남광현	
학교교육본부	에듀테크팀	손진은	
학교교육본부	에듀테크팀	오시윤	
학교교육본부	에듀테크팀	김예슬	
학교교육본부	에듀테크팀	이용주	
학교교육본부	에듀테크팀	김경훈	
학교교육본부	에듀테크팀	서명훈	
학교교육본부	에듀테크팀	박상아	
학교교육본부	에듀테크팀	서정무	
학교교육본부	에듀테크팀	조경주	
학교교육본부	에듀테크팀	오세령	
학교교육본부	에듀테크팀	이영아	
한국교육방송공사	융합기술본부	서상일	본부장
융합기술본부	기술기획부	김호식	부장
융합기술본부	기술기획부	김진성	차장
융합기술본부	기술기획부	정재우	차장
융합기술본부	기술기획부	남시욱	
융합기술본부	기술기획부	김성관	
융합기술본부	기술기획부	남대현	
융합기술본부	기술기획부	이용학	
융합기술본부	기술기획부	임지은	
융합기술본부	IT·콘텐츠관리부	이재용	
융합기술본부	IT·콘텐츠관리부	최기창	부장
융합기술본부	IT·콘텐츠관리부	이영봉	
융합기술본부	IT·콘텐츠관리부	공찬식	
융합기술본부	IT·콘텐츠관리부	김정열	차장
융합기술본부	IT·콘텐츠관리부	김지현	차장
융합기술본부	IT·콘텐츠관리부	조용상	차장(업무팀장)
융합기술본부	IT·콘텐츠관리부	신동근	차장
융합기술본부	IT·콘텐츠관리부	조덕준	
융합기술본부	IT·콘텐츠관리부	신숙정	
융합기술본부	IT·콘텐츠관리부	김재홍	
융합기술본부	IT·콘텐츠관리부	곽상영	

상위부서	부서	성명	직위
융합기술본부	IT·콘텐츠관리부	유명하	
융합기술본부	IT·콘텐츠관리부	김도영	
융합기술본부	IT·콘텐츠관리부	장대수	
융합기술본부	IT·콘텐츠관리부	윤용진	
융합기술본부	IT·콘텐츠관리부	금승훈	
융합기술본부	IT·콘텐츠관리부	조나향	
융합기술본부	IT·콘텐츠관리부	이제범	
융합기술본부	네트워크기술부	이호준	
융합기술본부	네트워크기술부	홍대용	부장
융합기술본부	네트워크기술부	방현철	
융합기술본부	네트워크기술부	박남일	
융합기술본부	네트워크기술부	김경수	
융합기술본부	네트워크기술부	박승건	
융합기술본부	네트워크기술부	이홍식	
융합기술본부	네트워크기술부	유귀성	
융합기술본부	네트워크기술부	강부석	차장
융합기술본부	네트워크기술부	이혁	차장
융합기술본부	네트워크기술부	홍성구	차장
융합기술본부	네트워크기술부	최광성	차장
융합기술본부	네트워크기술부	최재규	차장
융합기술본부	네트워크기술부	정보라	차장
융합기술본부	네트워크기술부	이성호	
융합기술본부	네트워크기술부	이인정	
융합기술본부	네트워크기술부	조세권	
융합기술본부	네트워크기술부	박만균	
융합기술본부	네트워크기술부	임형진	
융합기술본부	제작기술부	이상철	
융합기술본부	제작기술부	김길호	
융합기술본부	제작기술부	김남호	
융합기술본부	제작기술부	방규석	
융합기술본부	제작기술부	윤현철	부장
융합기술본부	제작기술부	김주호	
융합기술본부	제작기술부	박창홍	
융합기술본부	제작기술부	류성우	
융합기술본부	제작기술부	홍정배	
융합기술본부	제작기술부	곽창남	차장
융합기술본부	제작기술부	조능수	차장
융합기술본부	제작기술부	김용주	차장
융합기술본부	제작기술부	조성도	차장
융합기술본부	제작기술부	정효성	차장
융합기술본부	제작기술부	조승동	차장(업무팀장)
융합기술본부	제작기술부	정영재	차장
융합기술본부	제작기술부	이종풍	차장

상위부서	부서	성명	직위
융합기술본부	제작기술부	김태호	차장
융합기술본부	제작기술부	박희환	
융합기술본부	제작기술부	강기범	
융합기술본부	제작기술부	이상필	
융합기술본부	제작기술부	조중희	
융합기술본부	제작기술부	김동신	
융합기술본부	제작기술부	김종범	
융합기술본부	제작기술부	조희성	
융합기술본부	제작기술부	임동완	
융합기술본부	제작기술부	김태현	
융합기술본부	제작기술부	이승민	
융합기술본부	제작기술부	이종훈	
융합기술본부	제작기술부	장규성	
융합기술본부	제작기술부	최지민	
융합기술본부	영상기술부	하태익	부장
융합기술본부	영상기술부	김종무	
융합기술본부	영상기술부	조영준	
융합기술본부	영상기술부	제승명	
융합기술본부	영상기술부	이덕희	차장
융합기술본부	영상기술부	김필수	차장(업무팀장)
융합기술본부	영상기술부	유병욱	차장
융합기술본부	영상기술부	추신호	차장
융합기술본부	영상기술부	박종화	차장
융합기술본부	영상기술부	송준봉	차장
융합기술본부	영상기술부	이정택	차장
융합기술본부	영상기술부	김창의	차장
융합기술본부	영상기술부	김종기	
융합기술본부	영상기술부	신우진	
융합기술본부	영상기술부	최병갑	
융합기술본부	영상기술부	이호준	
융합기술본부	영상기술부	계민석	
융합기술본부	영상기술부	이봉석	
융합기술본부	영상기술부	전익호	
융합기술본부	영상기술부	김혜림	
융합기술본부	영상기술부	임정원	
융합기술본부	편집부	신영대	
융합기술본부	편집부	신일수	부장
융합기술본부	편집부	한명진	
융합기술본부	편집부	김진호	
융합기술본부	편집부	조선행	
융합기술본부	편집부	이순경	
융합기술본부	편집부	우동철	
융합기술본부	편집부	정민희	

상위부서	부서	성명	직위
융합기술본부	편집부	전영균	
융합기술본부	편집부	이범희	
융합기술본부	편집부	고주진	
융합기술본부	편집부	김성욱	차장
융합기술본부	편집부	고종훈	차장
융합기술본부	편집부	이범석	차장
융합기술본부	편집부	장군성	차장
융합기술본부	편집부	진대중	
융합기술본부	편집부	송인회	
융합기술본부	편집부	이지현	
융합기술본부	편집부	김성두	
융합기술본부	편집부	김호문	
융합기술본부	편집부	하연호	
융합기술본부	뉴미디어프로젝트팀	박성환	
융합기술본부	뉴미디어프로젝트팀	송주호	
융합기술본부	뉴미디어프로젝트팀	박병진	팀장
융합기술본부	뉴미디어프로젝트팀	권은정	
융합기술본부	뉴미디어프로젝트팀	한영주	
한국교육방송공사	스마트사업센터	성기호	센터장
스마트사업센터	신사업기획부	김철범	부장
스마트사업센터	신사업기획부	김창용	
스마트사업센터	신사업기획부	남한길	
스마트사업센터	신사업기획부	류남이	
스마트사업센터	신사업기획부	이진수	차장
스마트사업센터	신사업기획부	박선아	
스마트사업센터	신사업기획부	전주현	
스마트사업센터	신사업기획부	서대원	
스마트사업센터	신사업기획부	오준식	
스마트사업센터	신사업기획부	오성룡	
스마트사업센터	신사업기획부	오인진	
스마트사업센터	신사업기획부	홍정화	
스마트사업센터	콘텐츠사업부	정지은	
스마트사업센터	콘텐츠사업부	강경호	
스마트사업센터	콘텐츠사업부	임철	부장
스마트사업센터	콘텐츠사업부	오정석	
스마트사업센터	콘텐츠사업부	강태욱	
스마트사업센터	콘텐츠사업부	김재천	
스마트사업센터	콘텐츠사업부	이용석	차장
스마트사업센터	콘텐츠사업부	김진희	차장
스마트사업센터	콘텐츠사업부	안종관	
스마트사업센터	콘텐츠사업부	김종균	
스마트사업센터	콘텐츠사업부	박성섭	
스마트사업센터	콘텐츠사업부	이여진	

상위부서	부서	성명	직위
스마트사업센터	콘텐츠사업부	이자영	
스마트사업센터	콘텐츠사업부	함윤이	
스마트사업센터	콘텐츠사업부	윤수안	
스마트사업센터	콘텐츠사업부	김도훈	
스마트사업센터	콘텐츠사업부	김민정	
스마트사업센터	콘텐츠사업부	김혜원	
스마트사업센터	인터넷모바일사업부	남형수	
스마트사업센터	인터넷모바일사업부	김희정	부장
스마트사업센터	인터넷모바일사업부	이대섭	
스마트사업센터	인터넷모바일사업부	신삼수	
스마트사업센터	인터넷모바일사업부	오명희	차장
스마트사업센터	인터넷모바일사업부	김형우	
스마트사업센터	인터넷모바일사업부	정혜영	
스마트사업센터	인터넷모바일사업부	송명근	
스마트사업센터	인터넷모바일사업부	이동열	
스마트사업센터	인터넷모바일사업부	이상희	
스마트사업센터	인터넷모바일사업부	박상영	
스마트사업센터	인터넷모바일사업부	김선국	
스마트사업센터	인터넷모바일사업부	배서연	
스마트사업센터	인터넷모바일사업부	황우린	
스마트사업센터	인터넷모바일사업부	김보라	
스마트사업센터	인터넷모바일사업부	임희진	
스마트사업센터	인터넷모바일사업부	김호경	
스마트사업센터	인터넷모바일사업부	서준영	수습
스마트사업센터	광고사업부	노건	
스마트사업센터	광고사업부	정진성	부장
스마트사업센터	광고사업부	전병중	
스마트사업센터	광고사업부	강수용	
스마트사업센터	광고사업부	정문환	
스마트사업센터	광고사업부	안성식	차장
스마트사업센터	광고사업부	신연미	
스마트사업센터	광고사업부	전형영	
스마트사업센터	광고사업부	김미경	
스마트사업센터	광고사업부	윤인로	
스마트사업센터	광고사업부	서승희	
스마트사업센터	광고사업부	박온유	
스마트사업센터	핑TV&브랜드스튜디오팀	권혁미	팀장
스마트사업센터	핑TV&브랜드스튜디오팀	이슬예나	차장
스마트사업센터	핑TV&브랜드스튜디오팀	김연희	
스마트사업센터	핑TV&브랜드스튜디오팀	이진수	
스마트사업센터	핑TV&브랜드스튜디오팀	송준섭	
스마트사업센터	핑TV&브랜드스튜디오팀	박재영	
스마트사업센터	핑TV&브랜드스튜디오팀	이영현	

상위부서	부서	성명	직위
스마트사업센터	핑TV&브랜드스튜디오팀	한결	
스마트사업센터	핑TV&브랜드스튜디오팀	김대현	
스마트사업센터	핑TV&브랜드스튜디오팀	윤성민	
스마트사업센터	핑TV&브랜드스튜디오팀	김준석	
한국교육방송공사	정책기획센터	김광호	센터장
정책기획센터	정책기획부	고현미	차장
정책기획센터	정책기획부	김명경	차장
정책기획센터	정책기획부	최홍규	
정책기획센터	정책기획부	민병갑	
정책기획센터	정책기획부	이효림	
정책기획센터	기획예산부	김우영	부장
정책기획센터	기획예산부	이경미	차장
정책기획센터	기획예산부	안병준	
정책기획센터	기획예산부	최민선	
정책기획센터	기획예산부	박주현	
정책기획센터	기획예산부	이용일	
정책기획센터	기획예산부	김진우	수습
정책기획센터	조직법무부	송춘실	부장
정책기획센터	조직법무부	유재인	차장
정책기획센터	조직법무부	김혜원	
정책기획센터	조직법무부	강정규	
정책기획센터	조직법무부	박진택	
정책기획센터	조직법무부	한정훈	
정책기획센터	홍보부	김정호	부장
정책기획센터	홍보부	장종호	
정책기획센터	홍보부	김세화	
정책기획센터	홍보부	이동현	
정책기획센터	홍보부	김미파	
정책기획센터	홍보부	전한빛	
정책기획센터	홍보부	황원경	
한국교육방송공사	콘텐츠기획센터	류재호	센터장
콘텐츠기획센터	편성기획부	김시준	부장
콘텐츠기획센터	편성기획부	이일주	
콘텐츠기획센터	편성기획부	이유자	
콘텐츠기획센터	편성기획부	남내원	차장
콘텐츠기획센터	편성기획부	조대형	
콘텐츠기획센터	편성기획부	김수현	
콘텐츠기획센터	편성기획부	윤영아	
콘텐츠기획센터	편성기획부	채라다	
콘텐츠기획센터	편성기획부	김형수	
콘텐츠기획센터	편성기획부	임시진	
콘텐츠기획센터	편성기획부	김규옥	
콘텐츠기획센터	협력제작부	심예원	부장



상위부서	부서	성명	직위
콘텐츠기획센터	협력제작부	권오민	
콘텐츠기획센터	협력제작부	김경아	
콘텐츠기획센터	협력제작부	김경은	
콘텐츠기획센터	협력제작부	정경란	
콘텐츠기획센터	협력제작부	김현주	
콘텐츠기획센터	협력제작부	남선숙	
콘텐츠기획센터	협력제작부	서준	
콘텐츠기획센터	협력제작부	한상호	
콘텐츠기획센터	협력제작부	한송희	
콘텐츠기획센터	협력제작부	정재응	
콘텐츠기획센터	협력제작부	황혜영	차장
콘텐츠기획센터	편성운영부	김동열	부장
콘텐츠기획센터	편성운영부	이봉욱	
콘텐츠기획센터	편성운영부	김평진	
콘텐츠기획센터	편성운영부	이정환	차장
콘텐츠기획센터	편성운영부	허중희	
콘텐츠기획센터	편성운영부	송인호	
콘텐츠기획센터	편성운영부	현신주	
콘텐츠기획센터	편성운영부	모경희	
콘텐츠기획센터	편성운영부	조승재	
콘텐츠기획센터	편성운영부	김태훈	
콘텐츠기획센터	편성운영부	안정윤	
콘텐츠기획센터	글로벌·애니부	안소진	부장
콘텐츠기획센터	글로벌·애니부	형건	
콘텐츠기획센터	글로벌·애니부	정윤환	
콘텐츠기획센터	글로벌·애니부	이민수	
콘텐츠기획센터	글로벌·애니부	이지연	차장
콘텐츠기획센터	글로벌·애니부	유승재	
콘텐츠기획센터	글로벌·애니부	곽내영	
콘텐츠기획센터	글로벌·애니부	신진수	
콘텐츠기획센터	글로벌·애니부	최미란	
콘텐츠기획센터	글로벌·애니부	김선아	
콘텐츠기획센터	글로벌·애니부	박기훈	
콘텐츠기획센터	북&랙처프로젝트팀	유규오	팀장
콘텐츠기획센터	북&랙처프로젝트팀	김형준	
콘텐츠기획센터	북&랙처프로젝트팀	김현우	차장
콘텐츠기획센터	북&랙처프로젝트팀	김민태	차장
콘텐츠기획센터	북&랙처프로젝트팀	허성호	
콘텐츠기획센터	북&랙처프로젝트팀	이규대	
콘텐츠기획센터	북&랙처프로젝트팀	최재진	
콘텐츠기획센터	북&랙처프로젝트팀	장효순	
콘텐츠기획센터	북&랙처프로젝트팀	김효경	
한국교육방송공사	경영지원센터	정봉식	센터장

상위부서	부서	성명	직위
경영지원센터	인사부	황성환	
경영지원센터	인사부	강영숙	
경영지원센터	인사부	김동순	
경영지원센터	인사부	이종일	부장
경영지원센터	인사부	송선자	
경영지원센터	인사부	박찬모	
경영지원센터	인사부	박성균	차장
경영지원센터	인사부	김민정	차장
경영지원센터	인사부	최봉균	차장
경영지원센터	인사부	최지영	
경영지원센터	인사부	윤종성	
경영지원센터	인사부	서재진	
경영지원센터	인사부	구종욱	
경영지원센터	인사부	조슬아	
경영지원센터	인사부	김은희	
경영지원센터	인사부	정승은	
경영지원센터	재무회계부	박효영	부장
경영지원센터	재무회계부	임상식	
경영지원센터	재무회계부	여운성	차장
경영지원센터	재무회계부	박민순	
경영지원센터	재무회계부	김민규	
경영지원센터	재무회계부	한상익	
경영지원센터	재무회계부	조영석	
경영지원센터	재무회계부	이경희	
경영지원센터	재무회계부	정이슬	
경영지원센터	운영관리부	전용수	
경영지원센터	운영관리부	정상대	부장
경영지원센터	운영관리부	조기호	
경영지원센터	운영관리부	이종호	
경영지원센터	운영관리부	이동수	차장
경영지원센터	운영관리부	김행윤	차장
경영지원센터	운영관리부	전영빈	차장
경영지원센터	운영관리부	전상옥	차장
경영지원센터	운영관리부	전봉훈	차장
경영지원센터	운영관리부	양준호	업무팀장
경영지원센터	운영관리부	전홍구	
경영지원센터	운영관리부	이창미	
경영지원센터	운영관리부	최병문	
경영지원센터	운영관리부	김원태	
경영지원센터	운영관리부	이태형	
경영지원센터	운영관리부	이은자	
경영지원센터	운영관리부	김민섭	
한국교육방송공사	영상아트센터	고승우	센터장

상위부서	부서	성명	직위
영상아트센터	공간디자인부	최원석	부장
영상아트센터	공간디자인부	홍봉진	
영상아트센터	공간디자인부	안현정	차장
영상아트센터	공간디자인부	이기남	차장(업무팀장)
영상아트센터	공간디자인부	이희신	차장
영상아트센터	공간디자인부	이진호	차장
영상아트센터	공간디자인부	노은주	차장
영상아트센터	공간디자인부	오기선	
영상아트센터	공간디자인부	박정규	
영상아트센터	공간디자인부	방원석	
영상아트센터	공간디자인부	조광익	
영상아트센터	공간디자인부	서상석	
영상아트센터	공간디자인부	김상수	
영상아트센터	공간디자인부	김경미	
영상아트센터	공간디자인부	박시열	
영상아트센터	공간디자인부	주우영	
영상아트센터	공간디자인부	이대호	
영상아트센터	공간디자인부	정희영	
영상아트센터	공간디자인부	박종문	
영상아트센터	공간디자인부	지재용	
영상아트센터	공간디자인부	이정민	
영상아트센터	공간디자인부	손은서	
영상아트센터	공간디자인부	윤태욱	
영상아트센터	그래픽디자인부	오신영	부장
영상아트센터	그래픽디자인부	김영아	
영상아트센터	그래픽디자인부	강중규	
영상아트센터	그래픽디자인부	문상덕	
영상아트센터	그래픽디자인부	정동욱	
영상아트센터	그래픽디자인부	임태식	차장
영상아트센터	그래픽디자인부	윤영원	차장
영상아트센터	그래픽디자인부	신동인	차장
영상아트센터	그래픽디자인부	박재훈	
영상아트센터	그래픽디자인부	정은영	
영상아트센터	그래픽디자인부	김난영	
영상아트센터	그래픽디자인부	김영창	
영상아트센터	그래픽디자인부	유희경	
영상아트센터	그래픽디자인부	이양섭	
영상아트센터	그래픽디자인부	이민정	
영상아트센터	그래픽디자인부	김남시	
영상아트센터	그래픽디자인부	김용남	
영상아트센터	그래픽디자인부	조유미	
영상아트센터	그래픽디자인부	최기화	
영상아트센터	그래픽디자인부	서보창	

상위부서	부서	성명	직위
영상아트센터	그래픽디자인부	이태림	
영상아트센터	그래픽디자인부	허규서	
영상아트센터	그래픽디자인부	홍민호	
영상아트센터	그래픽디자인부	원지은	
영상아트센터	그래픽디자인부	최예은	
영상아트센터	그래픽디자인부	이서현	
영상아트센터	영상제작부	이창열	
영상아트센터	영상제작부	서영호	부장
영상아트센터	영상제작부	강한숲	
영상아트센터	영상제작부	박은상	
영상아트센터	영상제작부	김용상	차장
영상아트센터	영상제작부	김용	차장
영상아트센터	영상제작부	임석태	차장
영상아트센터	영상제작부	조영환	차장
영상아트센터	영상제작부	전준우	
영상아트센터	영상제작부	홍익권	
영상아트센터	영상제작부	심은진	
영상아트센터	영상제작부	강승우	
영상아트센터	영상제작부	조규백	
영상아트센터	영상제작부	김태봉	
영상아트센터	영상제작부	한병규	
영상아트센터	영상제작부	김상민	
영상아트센터	영상제작부	임형은	
영상아트센터	영상제작부	이원석	
영상아트센터	스튜디오영상부	최진근	
영상아트센터	스튜디오영상부	송대갑	
영상아트센터	스튜디오영상부	황종태	부장
영상아트센터	스튜디오영상부	임기재	
영상아트센터	스튜디오영상부	박희용	
영상아트센터	스튜디오영상부	채연식	
영상아트센터	스튜디오영상부	박민희	
영상아트센터	스튜디오영상부	김제범	
영상아트센터	스튜디오영상부	배영식	
영상아트센터	스튜디오영상부	양정식	차장
영상아트센터	스튜디오영상부	이성수	차장
영상아트센터	스튜디오영상부	구강모	차장
영상아트센터	스튜디오영상부	정호균	차장
영상아트센터	스튜디오영상부	김석주	
영상아트센터	스튜디오영상부	배정수	
영상아트센터	스튜디오영상부	임남수	
영상아트센터	스튜디오영상부	곽성욱	
영상아트센터	스튜디오영상부	임영환	
영상아트센터	스튜디오영상부	윤설영	

상위부서	부서	성명	직위
영상아트센터	스튜디오영상부	황경민	
영상아트센터	스튜디오영상부	홍석훈	
영상아트센터	스튜디오영상부	이재명	
영상아트센터	스튜디오영상부	정의성	
영상아트센터	스튜디오영상부	안준영	
한국교육방송공사	감사실	신상민	실장
감사실	감사부	정경희	부장
감사실	감사부	이병익	
감사실	감사부	윤석원	
감사실	감사부	김정철	
감사실	감사부	김준환	
이사회	이사회사무국	김혜영	국장
이사회	이사회사무국	김기홍	차장

## 2019 EBS 연지 필자

<b>이사회</b>		
이사회사무국	서동원	
<b>사장직속</b>		
경영혁신팀	봉미선	
<b>부사장직속</b>		
심의·시청자실	장원진	
교육뉴스부	황대훈	
<b>정책기획본부</b>		
정책기획부	최홍규	
기획예산부	김우영	
조직법무부	박성균	
ERP구축단	신숙경	
<b>대외협력국</b>		
대외협력부	김민정	
홍보부	김미파	
미래교육연구소	최홍규	
<b>경영지원센터</b>		
인적자원부	최봉균	
재무회계부	조영석	
운영지원부	전상옥	
시설관리팀	전상옥	
<b>콘텐츠기획센터</b>		
편성기획부	이지현	
콘텐츠협력제작부	황혜영	
편성운영부	김동열	
콘텐츠관리부	김지현	
<b>방송제작본부</b>		
방송제작기획부	오정호	
교육다큐부	이혜진	
교양문화부	이한규	
진로직업·청소년부	이혜진	
라디오부	한승훈	
<b>유아어린이특임국</b>		
애니메이션부	최미란	
유아어린이부	정영홍	
유아어린이사업팀	장정환	

<b>학교교육본부</b>		
학교교육기획부	송경섭	
수능교재기획부	김나미	
수능교육부	김경남	
창의융합교육부	김영인	
영어교육부	엄한숙	
수학창의교육부	김영인	
소프트웨어교육팀	고범석	

<b>융합기술본부</b>		
기술기획부	김호문	
IT운영부	김지현	
네트워크기술부	임형진	
제작기술부	김동신	
영상기술부	김기섭	
편집부	진대중	
중계부	하태익	

<b>콘텐츠사업본부</b>		
마케팅기획부	오준식	
글로벌사업부	김선아	
콘텐츠사업부	이인실	
온라인사업부	남형수	
출판사업부	김한결	
광고사업부	하지윤	

<b>영상아트센터</b>		
미술부	박종문	
영상그래픽부	서보창	
영상제작1부	한병규	
영상제작2부	황정민	

<b>감사실</b>		
감사부	윤석원	

<b>노동조합</b>		
노동조합	박혜숙	

## 2020 EBS 연지 필자

### 이사회

이사회사무국 서동원

### 부사장직속

심의·시청자실 장원진  
교육뉴스부 황대훈

### 정책기획본부

정책기획부 최홍규  
기획예산부 김우영  
조직법무부 박성균  
미래교육연구소 최홍규  
ERP구축단 신숙정

### 대외협력국

대외협력부 김민정  
홍보부 김미파

### 경영지원센터

인적자원부 최봉균  
재무회계부 정이슬  
운영지원부 전상욱

### 콘텐츠기획센터

편성기획부 이지현  
콘텐츠협력제작부 황혜영  
편성운영부 김동열  
콘텐츠관리부 김지현

### 방송제작본부

방송제작기획부 오정호  
교육다큐부 이혜진  
교양문화부 이한규  
진로직업·청소년부 이혜진  
라디오부 한승훈

### 유아어린이특임국

애니메이션부 이민수  
유아어린이부 정영홍  
유아어린이사업팀 장정환

### 학교교육본부

미래교육기획부 강유진  
수능교재기획부 김나미  
수능교육부 김경남  
창의융합교육부 김영인  
영어교육부 엄한숙  
수학창의교육부 김영인

### 융합기술본부

기술기획부 김호문  
IT운영부 김지현  
네트워크기술부 임형진  
제작기술부 김동신  
영상기술부 김기섭  
편집부 진대중  
중계부 하태익

### 콘텐츠사업본부

마케팅기획부 오준식  
글로벌사업부 김선아  
콘텐츠사업부 이인실  
온라인사업부 남형수  
출판사업부 김한결  
광고사업부 하지윤

### 영상아트센터

미술부 박종문  
영상그래픽부 서보창  
영상제작1부 한병규  
영상제작2부 황정민

### 감사실

감사부 윤석원

### 노동조합

노동조합 김무성

## 2021 EBS 연지 필자

**이사회**  
이사회사무국 서동원

**사장직속**  
정보보호단 유희목  
수신료정상화추진단 봉미선

**대외협력국(사장직속)**  
대외협력부 김민정

**부사장직속**  
심의·시청자실 장원진  
교육뉴스부 황대훈

**정책기획센터**  
정책기획부 최홍규  
기획예산부 김우영  
조직법무부 박성균  
홍보부 김미파

**경영지원센터**  
인사부 최봉균  
재무회계부 정이슬  
운영관리부 전상욱

**콘텐츠기획센터**  
편성기획부 이지현  
협력제작부 황혜영  
편성운영부 김동열  
글로벌·애니부 유승재  
북&렉처프로젝트팀 이경희

**방송제작본부**  
방송제작기획부 오정호  
교육제작부 이해진  
교양제작부 이한규  
라디오부 한승훈  
지식채널e프로젝트팀 박성오  
미래콘텐츠기획프로젝트팀 백경석

유아어린이특임국 정영홍

**학교교육본부**  
미래교육기획부 강유진  
학습콘텐츠제작부 김경남  
창의융합교육부 김영인  
에듀테크팀 이상배  
영어인공지능프로젝트팀 엄한숙

**출판국(학교교육본부 소속)**  
교재기획출판부 송아롬  
교재개발부 김나미

**융합기술본부**  
기술기획부 김호문  
IT·콘텐츠관리부 김경열  
네트워크기술부 임형진  
제작기술부 김동신  
영상기술부 김기섭  
편집부 진대중  
뉴미디어프로젝트팀 권은경

**스마트사업센터**  
신사업기획부 오준식  
콘텐츠사업부 이인실  
인터넷모바일사업부 남형수  
광고사업부 하지운  
펍TV&브랜드스튜디오팀 이진수

**영상아트센터**  
공간디자인부 박종문  
그래픽디자인부 서보창  
영상제작부 한병규  
스튜디오영상부 황경민

**감사실**  
감사부 윤석원

**노동조합**  
노동조합 김무성

2019·2020·2021 EBS 연지  
Korea Educational Broadcasting System Yearbook  
2018. 1. 1 ~ 2020. 12. 31

발행인 : 김명중

발행일 : 2022년 1월

발행처 : 한국교육방송공사

경기도 고양시 일산동구 한류월드로 281

디자인·편집 : (주)코스토리랩 (02) 2631-0545